

ЗА НАШУ СОВЕТСКЮЮ РОДИНУ!

Игорь Вил



**НА БОЕВОМ
ПОСТУ**

10
1971



«Год XXIV съезда КПСС — год отличной боевой службы и учебы» — под таким девизом ширится соревнование в подразделении, где секретарем комсомольской организации рядовой Арсен Авалян. Члены бюро ВЛКСМ часто собираются вместе, чтобы обсудить ход борьбы за отличные показатели, выявить недостатки, наметить пути их устранения (снимок сверху).

На учебных полях совершенствуется боевое мастерство, закрепляются достигнутые успехи. Умело обучает и воспитывает подчиненных командир отличного отделения ефрейтор Геннадий Зыбин (снимок внизу). Воин имеет немало поощрений от командира подразделения и других старших начальников.

Фото В. ВЫСОЦКОГО.



453

За нашу Советскую Родину!



НА Боевом ПОСТУ

№ 10
Октябрь
1971

ВОЕННО-ПОЛИТИЧЕСКИЙ ЖУРНАЛ ВНУТРЕННИХ ВОЙСК МВД СССР

ВЫХОДИТ ОДИН РАЗ В МЕСЯЦ

ЧЕТВЕРТЫЙ ГОД ИЗДАНИЯ

СОДЕРЖАНИЕ

Соревнованию — творческий взлет	2
В. СИТНИН. Экономическая политика КПСС на современном этапе	6
Б. АЛЕКСЕЕВ. Размышления о сибирском гиганте	11
В. КОТОВ. Выше эффективность партийной работы	14

ПРОПАГАНДА И ВОИНСКОЕ ВОСПИТАНИЕ

Б. ЧУГУНОВ. Войсковое товарищество	19
В. ЕЛАГИН. Социалистическая законность (политические занятия)	24
В. ДЖУГАН. Самостоятельная работа	27
Энтузиасты партийной пропаганды (обзор писем)	29

БОЕВАЯ СЛУЖБА, ОБУЧЕНИЕ ВОЙСК

И. МОТИН. Опираясь на передовой опыт	32
И. ЛОЖКИН. Веление времени	37
Ф. ГАВРИКОВ. Внутренний порядок в подразделении (методические советы)	42
А. ЛОЩИЛОВ. Обучение стрельбе из бронетранспортера	46
И. МЫШАЛОВ. Пожизненная профессия	51
П. РЯБЕЦ. Учимся работать	55
М. МАЛИКОВ. Пятая Всесоюзная	56
А. СОЛОВЬЕВ. Просто и доступно	58

ПАРТИЙНО-ПОЛИТИЧЕСКАЯ РАБОТА

П. БАБУШКО. Руководствуясь решениями партии	60
В. ЛОСЕВ. Каким быть собранию	66
Награды ЦК ВЛКСМ	71
Имени Турсуна...	72
Отчеты и выборы партийных органов	75
А. ИСПИРЯН. Успехов вам, молодые политработники!	79
Бдительность, мужество, благородство	83

ЛИТЕРАТУРА, КУЛЬТУРА И БЫТ

В. ПИСКУНОВ. Партийная, многонациональная	85
Л. ЛУЖКОВА. Солдатская зрелость (очерк)	89
А. МАМАЕВ. О верности священному долгу	93
Шахматы	95

ИЗДАНИЕ ПОЛИТИЧЕСКОГО УПРАВЛЕНИЯ
ВНУТРЕННИХ ВОЙСК МВД СССР

СОРЕВНОВАНИЮ— ТВОРЧЕСКИЙ ВЗЛЕТ

«Соревнование, — говорится в Постановлении ЦК КПСС «О дальнейшем улучшении организации социалистического соревнования», — на всех этапах социалистического и коммунистического строительства было и остается могучим средством развития творческой инициативы масс, формирования социалистического коллективизма».

Каждый день, прошедший после XXIV съезда КПСС, приносит радостные вести с заводов, фабрик, строек, колхозных и совхозных полей и ферм. Развернувшееся в стране всенародное социалистическое соревнование за осуществление величественных предначертаний партии, за досрочное выполнение заданий девятой пятилетки оказывает огромное воздействие на все стороны жизни советских людей.

В ногу со своим народом идут и воины внутренних войск МВД СССР. Ярким выражением их горячего стремления ознаменовать исторические решения съезда новыми достижениями является соревнование под девизом «Год XXIV съезда КПСС — год отличной боевой службы и учебы».

Подготовка к 100-летию со дня рождения В. И. Ленина и XXIV съезду партии — важные вехи в развитии социалистического соревнования. Им обозначены замечательные успехи, славные патриотические начинания, подлинный энтузиазм солдат, сержантов и офицеров. Теперь уже не редкость часть, где звание отличника завоевал каждый второй, третий военнослужащий, где высокий титул отличного по несколько лет подряд носят целые коллективы — взводы, роты, батальоны. В их числе можно назвать, например, роту, которой командует капитан Н. Гикало. Семь лет держит она звание отличной. Командир вместе с политработником офицером Ю. Федоровым — настоящие мастера соревнования, умелые организаторы людей, способные увлекать их на взятие новых рубежей.

Соревнование, как известно, это живой, постоянно развивающийся, динамичный процесс. Оно не может быть втиснуто в раз и навсегда установленные рамки. За последние годы для него характерен не только более массовый характер, но и новые формы, новое содержание. Во многих подразделениях шире и смелее стало внедряться соревнование по учебным задачам и нормативам.

Чтобы двигаться вперед, выйти на новые рубежи, необходимо взять на вооружение весь предшествующий опыт, творчески развить его. Одновременно нужно энергично устранять недостатки в организации соревнования и руководстве им. Эти недочеты весьма существенны. Не всегда учитываются возросшие требования к организации соревнования. Не преодолены формализм, легковесный подход и парадность во время принятия обязательств. Повседневная кропотливая работа по их выполнению нередко подменяется общими призывами и сбором цифровых сведений. Вызывает тревогу, что некоторые отличники и отличные подразделения при проверках не подтверждают это почетное звание.

XXIV съезд КПСС предъявил еще более высокие требования к организации социалистического соревнования. Перед нами стоит задача повышать эффективность соревнования, его влияние на совершенствование боевой готовности подразделений и частей, на обеспечение надежности охраны объектов, на полное и качественное выполнение планов боевой и поли-

тической подготовки, формирование у личного состава высоких морально-боевых качеств, улучшение его быта.

Процессы, происходящие в войсках, и передовая практика организации соревнования показывают, что границы содержания соревнования и сфера его влияния значительно расширились. Оно органически включило в себя борьбу за обеспечение надежной охраны объектов, безупречное выполнение задач боевой службы, широкое применение прогрессивных способов ее организации на основе внедрения новых технических средств. Поднятая соревнование самому главному в деятельности войск — интересам боевой службы, мы неизмеримо обогащаем и наполняем особым смыслом и значением весь его процесс.

Изменения, происшедшие в организации службы, повышение ее боевого характера, упорядочение принципиальных вопросов служебной деятельности войск Уставом и другими нормативными документами, поиски путей ее дальнейшего совершенствования не могли не повлечь за собой корректив и в социалистическом соревновании. Взять хотя бы оценку результатов несения боевой службы. Сравнимость их, как один из принципов соревнования, осуществлялась и прежде. Сейчас оценка узаконена как для отдельных военнослужащих, так и для войсковых нарядов и целых подразделений. Следовательно, борьба за высшую, отличную оценку вполне закономерно стала конкретным объектом соревнования. Неисчерпаемый простор для инициативы и дерзания воинов открывается, далее, в таких областях, как овладение техническими средствами охраны, их умелое использование, совершенствование и эксплуатация, борьба за высокую культуру службы, в частности — образцовое содержание караульных помещений, контрольно-пропускных пунктов, постов.

Одним из главнейших направлений соревнования по-прежнему остается забота о дальнейшем совершенствовании боевой и политической подготовки. Высококачественная отработка учебных тем и задач, выполнение нормативов, наиболее эффективное использование учебного времени, сокращение сроков приведения подразделений и караулов в боевую готовность, подготовка отличников боевой службы и учебы, отличных подразделений — все это должно и впредь занимать центральное место в социалистических обязательствах военнослужащих и подразделений.

Еще упорнее и настойчивее следует бороться за отличное освоение, умелое применение и образцовое содержание вооружения и боевой техники, за приобретение и повышение классной квалификации. Звание лучшего специалиста, отделения, экипажа, расчета, смены, овладение смежными специальностями — вот те рубежи, взятие которых делает соревнование еще более содержательным и конкретным. Нельзя упускать из виду также рационализаторскую и изобретательскую работу, создание и совершенствование учебно-материальной базы.

Бережливость и экономия, рациональное использование материальных средств, образцовое содержание военных городков, учебных, бытовых и других объектов, спортивных сооружений, благоустройство и озеленение — это подлинно неопознанный поприще для творчества воинов.

На нынешнем этапе соревнования наблюдается все более тесная связь стремления к высоким показателям в боевой службе и учебе или, если так можно выразиться, «производственной» сферы с задачами воспитания нового человека, формирования благородного морального облика воинов.

Соревнование охватывает борьбу за честь, достоинство, безупречное поведение, образцовый внешний вид и строевую подтянутость воинов, за соблюдение моральных и этических норм, оказание товарищеской помощи в службе и учебе. Все это содействует сплочению здоровых воинских коллективов, созданию в них такой атмосферы, в которой каждый человек может наилучшим образом проявить свои знания и способности.

Все глубже проникает соревнование в жизнь военно-учебных заведе-

ний, где до недавнего времени оно почти не проводилось. Между тем, как свидетельствует опыт, несмотря на специфичность деятельности военных училищ, здесь есть для него немалый простор. Курсанты и слушатели могут принимать обязательства по вопросам повышения качества учебы, совершенствования методического мастерства, образцового выполнения заданий войсковой практики, участия в военно-научной и исследовательской работе. Вместе с тем не рекомендуется проводить соревнование между преподавателями, цикалами и кафедрами.

Дальнейшее развитие и углубление соревнования — поистине веление времени. Но мыслимы они лишь при условии решительного улучшения руководства. Самотек, администрирование, кампанейщина и другие недостатки подчас сводят на нет усилия личного состава.

Организация социалистического соревнования — общая обязанность командиров, политорганов, партийных организаций. Активное участие в ней принимают штабы и органы войскового тыла. Осуществляя повседневное и конкретное руководство, командиры и политорганы призваны настойчиво овладевать передовыми методами организации соревнования, своевременно определять его направления на период обучения, на время проведения учений, стрельб и других мероприятий. Очень важно терпеливо обучать командиров и политработников подразделений, особенно молодых офицеров, а также сержантов умению организовывать подлинное, действенное соревнование по задачам и нормативам, пропагандировать и внедрять все новое, положительное из опыта лучших.

В первых рядах соревнующихся идут коммунисты и комсомольцы. Партийным и комсомольским организациям принадлежит высокая роль запевал и зачинателей всего передового в жизни частей.

Возросла ответственность штабов за успешное выполнение подразделениями социалистических обязательств. Борьба за повышение надежности охраны объектов, отличную организацию боевой учебы, рациональное использование времени и материальной базы, контроль за состоянием боевой службы и обучением — прямая обязанность штабов всех степеней. На них возложен также учет выполнения обязательств.

В основе организации социалистического соревнования и руководства им лежат проверенные жизнью ленинские принципы — широкая гласность, сравнимость результатов, возможность практического повторения передового опыта, товарищеская взаимопомощь, моральное и материальное поощрение передовиков. Это предполагает тщательное взвешивание возможностей и резервов при принятии обязательств. Недопустимы и вредны как перестраховка, ведущая к минимальным, заниженным обязательствам, так и легкомысленное шапкозакидательство, рассчитанное на авось. Только полный учет реальных возможностей каждого военнослужащего с неприменной ориентацией на его напряженный труд позволяет правильно определить рубеж отделения, взвода, роты, части.

В основе лежат индивидуальные обязательства солдат, сержантов, офицеров. Организуя их принятие, следует помнить ту элементарную истину, что войны, отделения, взводы, роты и батальоны непременно соревнуются друг с другом. Между тем, приходится встречаться с фактами, когда об этом забывается. Соревнование утрачивает свой подлинный смысл, если обязательства берутся односторонние, если нет здорового, товарищеского соперничества двух, желательно равных по силам и способностям военнослужащих и коллективов. Соревнование — это состязание, стремление превзойти, обогнать, опередить кого-то. С самим собой состязаться вряд ли возможно. На эту сторону дела обращал в свое время особое внимание В. И. Ленин. Необходимо, чтобы каждый сам решал, с кем будет соревноваться, а не получал «соперников» по разрядке свыше.

Ничем не оправдана нивелировка, при которой у различных людей и подразделений обязательства выглядят словно близнецы, уложенные в

клетки разграфленных листов бумаги. Пусть в полную меру развернется творчество воинов. Пусть перед каждым стоит конкретная цель на неделю, месяц, период обучения, и все получают возможность наглядно убедиться, как воины и подразделения движутся к намеченной цели.

Командиры при активном участии политорганов, штабов, партийных и комсомольских организаций обязаны регулярно подводить итоги. Признано, исходя из опыта, что наиболее целесообразно делать это в отделе — за неделю, во взводе — два раза в месяц, в роте, батальоне — за месяц, в части — за квартал. В соединениях и училищах итоги подводятся за период обучения (семестр) и учебный год. Для всех старших начальников должно стать правилом присутствие при подведении итогов.

Выполнение обязательств, результаты социалистического соревнования, его опыт следует регулярно обсуждать на собраниях военнослужащих, на собраниях офицеров, в партийных и комсомольских организациях, освещать в стенной и многотиражной печати, в материалах наглядной агитации. Все воины должны знать, кто идет впереди, на кого держать равнение, кто отстает, кому подтянуться. Необходимо организовывать взаимные посещения делегаций соревнующихся рот, батальонов, чтобы личный состав мог воочию увидеть, как выполняют обязательства ~~их~~ товарищи, перенять все положительное и творчески применить у себя.

Делом первостепенной важности было и остается внедрение в жизнь подразделений передового опыта. Пора покончить с имеющимся кое-где пренебрежительным отношением к изучению, пропаганде и внедрению лучших достижений в боевой службе, обучении и воспитании. Для всех командиров, политорганов и штабов законом должно быть ленинское указание о том, чтобы сила примера стала в первую голову моральным, а затем и принудительно вводимым образцом.

Передовой опыт не всегда лежит на поверхности. Его следует искать, притом искать и анализировать кропотливо, с научной добросовестностью, умея отделить главное от второстепенного и случайного, доказательно вскрывать, как и каким образом, как и какими именно путями и способами тот или иной командир, политработник добился успеха. Ни в коем случае нельзя при этом допускать натяжек, домыслов, искусственной подгонки изучаемого опыта под заранее сочиненную схему.

Для поощрения отличившихся в социалистическом соревновании воинов и подразделений, воспитания у солдат, сержантов и офицеров чувства гордости за успехи отделения, взвода, роты, части активно используются различные формы морального и материального стимулирования. При этом следует руководствоваться указанием XXIV съезда КПСС о необходимости «всемерно повышать значение моральных стимулов, окружать почетом и славой передовиков труда, распространять их ценный опыт».

В войсках учреждены переходящие Красные знамена, призы, грамоты, вымпелы для награждения частей и подразделений — победителей соревнования. Для поощрения отличников боевой службы, боевой и политической подготовки в распоряжении командиров и начальников есть многообразный арсенал средств. Важно лишь разумно использовать их.

Центральный Комитет КПСС в Постановлении «О дальнейшем улучшении организации социалистического соревнования» подчеркнул, что дальнейшее развитие социалистического соревнования и совершенствование его организации являются важнейшим условием успешного претворения в жизнь программы экономического и социально-политического развития страны, выдвинутой XXIV съездом КПСС. Данное требование ЦК КПСС целиком и полностью относится к командирам, политорганами, штабам и партийным организациям войск.

Речь идет о том, чтобы, преодолев недостатки, изгнав из организации соревнования элементы формализма и шаблона, придать ему творческий взлет, сделать его более массовым, действенным, активным, полностью отвечающим задачам внутренних войск на современном этапе их развития.



**ПАРТИЯ НАМЕТИЛА-
БУДЕТ СДЕЛАНО**



ЭКОНОМИЧЕСКАЯ ПОЛИТИКА КПСС

В. СИТНИН,
старший научный сотрудник
Института экономики АН СССР,
кандидат экономических наук

Строительство коммунизма — сложный исторический процесс, охватывающий все сферы общественной жизни. Главное в нем — создание материально-технической базы. От успехов в развитии экономики в решающей степени зависит движение советского общества по пути к коммунизму, упрочение международных позиций СССР. Именно поэтому XXIV съезд КПСС уделил особое внимание проблемам развития народного хозяйства, выработке экономической политики партии на предстоящие годы.

При определении задач нового пятилетнего плана партия исходила из объективных закономерностей социалистических производственных отношений, из основной цели производства, которая состоит в максимальном удовлетворении материальных и культурных потребностей людей. Эта закономерность социализма четко и ясно сформулирована в трудах В. И. Ленина. Еще в «Проекте Программы Российской социал-демократической рабочей партии» Владимир Ильич писал, что социалистическое производство ведется «...за счет всего общества, для обеспечения полного благосостояния и свободного всестороннего развития всех его членов».

В своей практической деятельности КПСС всегда руководствовалась

этимими ленинскими указаниями и делала все, что могла, для более полного удовлетворения материальных и культурных потребностей советских людей. Но в силу объективных исторических условий эти возможности были долгое время ограниченными. Советский народ сознательно шел на жертвы ради повышения индустриальной и оборонной мощи своей Родины. Теперь положение изменилось. Огромный экономический потенциал, которым располагает наша страна, создает принципиально иные возможности для одновременного решения более широкого круга задач.

В условиях научно-технической революции повышаются требования, предъявляемые производством к трудящимся — главной производительной силе общества. Без наличия квалифицированных кадров самое новейшее оборудование не даст необходимой отдачи. Современная техника требует от работника глубоких специальных знаний, профессиональной подготовки, большой общей культуры. В условиях социализма высокий уровень жизни народа — это не только показатель степени развития общественного производства, но и фактор повышения его эффективности.

Директивы XXIV съезда КПСС по девятому пятилетнему плану преду-

НА СОВРЕМЕННОМ ЭТАПЕ

смаатривают обширную программу социально-экономических мероприятий, обеспечивающих значительное повышение жизненного уровня советских людей. Их реальные доходы к 1975 году увеличатся на 30 процентов. Главным фактором этого явится увеличение заработной платы рабочих и служащих и оплаты труда колхозников, которое обеспечит три четверти общего прироста семейного бюджета.

Курс на увеличение реальных доходов преимущественно за счет повышения оплаты труда отражает объективные закономерности социализма. Он позволяет полнее использовать ленинский принцип материальной заинтересованности, совершенствовать весь механизм социалистического распределения по труду. XXIV съезд КПСС признал необходимым, чтобы повышение денежных доходов населения сочеталось со стабильным уровнем государственных розничных цен на товары народного потребления и снижением цен на отдельные из них.

Более значительными станут поступления из общественных фондов потребления, размеры которых возрастут за пятилетие в 1,4 раза. Это позволит добиться дальнейшего улучшения медицинского обслуживания, социального страхования и пенсионного обеспечения трудящихся, выделить дополнительные ассигнования на образование и воспитание подрастающего поколения.

Всего на повышение жизненного уровня народа в 1971—1975 годах по фонду заработной платы и выплат из общественных фондов выделяется 22 млрд. рублей, или в 2,2 раза больше, чем было израсходовано за прошедшие пять лет.

Осуществление намеченных социально-экономических мероприятий позволит значительно сблизить уровень жизни различных слоев населения. Речь идет, конечно, не об «уравнивании» доходов. Уравнительное распределение несовместимо с социализмом. С развитием социалистического общества происходит постоянный процесс ликвидации различий между городом и деревней, меж-

ду физическим и умственным трудом. Вполне естественно, что по мере сближения социально-экономического положения членов социалистического общества будет происходить процесс выравнивания их доходов. Эта линия проводилась партией и в прошедшей пятилетке. Достаточно вспомнить о повышении минимума заработной платы рабочих и служащих, о значительных изменениях, которые произошли в материальном положении колхозного крестьянства (введена гарантированная оплата труда, понижен пенсионный возраст, установлена выплата пособий по болезни и нетрудоспособности и другие).

Будет сделан еще один крупный шаг: наращивание опережающими темпами оплаты труда колхозников, доходы которых от общественного хозяйства будут увеличиваться примерно в 1,5 раза быстрее роста заработной платы рабочих и служащих. Наряду с этим произойдет дальнейшее повышение минимальной заработной платы рабочих и служащих, будут введены денежные пособия на детей в семьях, где месячный доход на каждого члена семьи не превышает 50 рублей. Эта мера окажет положительное влияние на улучшение условий воспитания и образования подрастающего поколения.

В настоящее время особое значение приобретает обеспечение растущего платежеспособного спроса населения продовольственными и промышленными товарами, а также различными бытовыми услугами. Партия поставила задачу, чтобы производство товаров народного потребления опережало прирост денежных доходов населения. В связи с этим в девятой пятилетке будет продолжен курс на ускоренное развитие отраслей хозяйства, производящих товары народного потребления. В 1966—1970 годах фактический прирост производства в отраслях группы «А» составил 51 процент, а группы «Б» — 49 процентов. Причем в последние годы прирост выпуска предметов потребления опережал прирост производства средств производства. Значительно увеличился также выпуск

сельскохозяйственной продукции и количество услуг, оказываемых населению. Директивы XXIV съезда КПСС предусматривают увеличение производства предметов потребления за пятилетие на 44—48 процентов, а объема производства в тяжелой промышленности на 41—45 процентов.

Изменяются пропорции и внутри самого первого подразделения общественного производства. Здесь опережающими темпами будет расти выпуск машин и оборудования для сельского хозяйства, предприятий пищевой, легкой промышленности, торговли, общественного питания. Предприятия тяжелой промышленности резко увеличат выпуск товаров для населения. К концу пятилетки, например, 15 процентов их продукции составят предметы потребления. Намеченное изменение пропорций обеспечивается соответствующим распределением капитальных вложений между отраслями народного хозяйства. При общем росте затрат на создание новых, реконструкцию и расширение действующих основных производственных фондов—на 36—40 процентов, государственные капиталовложения в сельское хозяйство увеличиваются более чем на 70, в легкую промышленность—на 90, в пищевую и мясо-молочную промышленность—на 60 процентов, в тракторное и сельскохозяйственное машиностроение примерно в 2 раза. Однако это изменение пропорций отнюдь не означает отказа от известного положения марксистско-ленинской экономической теории об объективной необходимости преимущественного роста производства средств производства. Дело в том, что в различные исторические периоды эта закономерность проявляется неодинаково. В настоящее время стало возможным, опираясь на огромный производственный потенциал, созданный ранее в ведущих отраслях группы «А», ускоренно двинуть вперед производство предметов потребления. Соотношение темпов роста обоих подразделений определено партией с учетом реальных возможностей и конкретных потребностей современного этапа развития страны.

Пропорциональное развитие всех отраслей промышленности и сельского хозяйства обеспечивает дальнейшее повышение экономического и оборонного могущества социалистической Родины. КПСС и Советское правительство делают все необходимое, чтобы наши Вооруженные Силы всегда были готовы защитить мирный, созидательный труд строителей коммунизма от любых агрессивных, захватнических действий империализма.

XXIV съезд КПСС определил не только главную социально-экономическую задачу на предстоящее пятилетие, но и конкретные пути ее реализации, источники повышения жизненного уровня. Суть этой стороны экономической политики партии состоит во всемерной интенсификации производства. Иначе говоря, чтобы на каждую единицу затрат (трудовых, материальных и финансовых) добиться существенного увеличения объема производства и национального дохода. Главное здесь — ускорение научно-технического прогресса, более тесная связь науки с производством. В Отчетном докладе ЦК КПСС XXIV съезду партии сформулирована «задача исторической важности: **органически соединить достижения научно-технической революции с преимуществами социалистической системы хозяйства...**» Теснейший союз труда и науки, преимущественное развитие наиболее технически-прогрессивных отраслей и производств, создание принципиально новых орудий труда, материалов и технологических процессов позволят в девятой пятилетке значительно повысить производительность общественного труда. При этом имеется в виду не только ускорить рост выработки, но и увеличить часть прироста продукции, которая получается за счет этого фактора.

В настоящее время возможности для дополнительного увеличения рабочей силы, занятой в сфере материального производства, ограничены. Свыше 90 процентов трудоспособного населения у нас работают или учатся. Поэтому увеличение численности работников может теперь идти в основном за счет естественного

прироста населения. При этом все большая часть трудовых ресурсов направляется в просвещение, здравоохранение, торговлю, бытовое обслуживание населения. В связи с этим промышленность, транспорт, строительство должны расширять свое производство, как правило, без увеличения количества работающих. В 1971—1975 годах 80—85 процентов прироста национального дохода, 87—90 процентов общего прироста промышленной продукции намечено получить за счет роста производительности труда. В нефтедобывающей и нефтеперерабатывающей промышленности, черной и цветной металлургии, в ряде отраслей машиностроения и пищевой промышленности численность работающих останется практически неизменной. Почти не увеличится и число строителей. Рост объема производства этих отраслей будет достигнут в основном за счет механизации и автоматизации, замены устаревшего оборудования новым, более производительным, углубления специализации, улучшения организации труда.

Другое важнейшее направление интенсификации производства — лучшее использование основных фондов, сырья, материалов, топлива, электроэнергии. При нынешних колоссальных масштабах народного хозяйства экономический эффект от интенсификации использования материальных ресурсов поистине огромен. Снижение материалоемкости выпускаемой в стране продукции только на один процент равнозначно сейчас росту национального дохода на три-четыре миллиарда рублей. Планируемое снижение норм расхода сырья и топлива к концу пятилетки равносильно дополнительному производству 70 миллионов тонн угля, 50 миллиардов квтч. электроэнергии, 40 миллионов кубометров лесоматериалов. Экономия, как известно, значительно эффективнее наращивания добычи. Сырьевые отрасли требуют на единицу продукции более высоких затрат живого труда и капиталовложений, чем обрабатывающая промышленность. Поэтому определенное снижение удельного веса добывающих отраслей, намечаемое в Дирек-

тивах XXIV съезда на девятую пятилетку, положительно скажется на повышении общей эффективности производства.

Трудно переоценить роль такого фактора повышения эффективности производства, как увеличение выпуска продукции на единицу основных производственных фондов. В годы восьмой пятилетки удалось стабилизировать фондоотдачу в промышленности и замедлить ее снижение в сельском хозяйстве, что обеспечило крупную экономию государственных средств. В современных условиях повышение фондоотдачи всего на один процент позволяет сократить капитальные вложения более чем на 4 млрд. рублей.

В новой пятилетке имеются все основания для того, чтобы закрепить достигнутые успехи, улучшить использование производственных фондов. Планируется значительно обновить оборудование на действующих предприятиях. Только в текстильной промышленности будет заменена треть парка прядильных машин и ткацких станков, 25—30 процентов всего выпуска металлорежущих станков, не менее 30 процентов кузнечно-прессовых машин направляются для замены устаревшего оборудования машиностроительных заводов. Крупным резервом увеличения фондоотдачи является повышение коэффициента сменности в машиностроении, который пока еще неоправданно низок. По расчетам Госплана СССР только за счет этого фактора можно дополнительно получить продукции на 7—8 млрд. рублей и к тому же сэкономить не менее 6—7 млрд. рублей капиталовложений.

Наше народное хозяйство обладает большими возможностями для более интенсивного использования всех видов ресурсов. Каждое отдельное предприятие, каждый колхоз могут, используя имеющиеся у них резервы, внести свой вклад в экономический прогресс социалистического общества. Но все факторы интенсификации производства могут быть в полной мере использованы только при условии, если наш хозяйственный механизм будет работать еще более слаженно, а формы планирования и

управления народным хозяйством — соответствовать возможностям и потребностям современного этапа развития советской экономики.

Учитывая это, Коммунистическая партия уделяет огромное внимание совершенствованию методов социалистического хозяйствования. Решения мартовского и сентябрьского (1965 г.) Пленумов ЦК, XXIII съезда КПСС положили начало проведению комплексной программы совершенствования методов руководства народным хозяйством, осуществление которой уже дало большой положительный эффект. Дальнейшее развитие экономической реформа получила на декабрьском (1969 г.) и июльском (1970 г.) Пленумах ЦК партии.

XXIV съезд КПСС, подтвердив правильность основных направлений совершенствования управления народным хозяйством, отметил, что еще не все вопросы удалось решить. Эта работа будет продолжена с учетом накопленного опыта. В материалах съезда определены мероприятия по дальнейшему развитию форм и методов планирования и экономического стимулирования, проведение которых поднимет руководство народным хозяйством на качественно новый, более высокий уровень. Программа совершенствования системы управления и планирования отличается глубокой взаимосвязью намечаемых изменений, подлинно научным подходом к решению народнохозяйственных проблем. Она опирается на ленинские идеи о социалистическом хозяйствовании, представляет их дальнейшее творческое развитие в современных условиях.

Осуществление грандиозных экономических и социально-политических задач, решаемых в нашей стране, обуславливает необходимость разработки хозяйственных планов на значительно более продолжительный, чем пятилетний, период. Поэтому партия поставила задачу выработки

долгосрочного плана развития народного хозяйства, который должен быть составлен на основе научно обоснованных прогнозов роста населения страны, потребностей народного хозяйства, основных тенденций научно-технического прогресса. Наличие такого перспективного плана, тесно увязанного с пятилетними и годовыми планами, позволит намного эффективнее решать коренные проблемы развития советского общества.

Среди намечаемых мер важное значение будет иметь дальнейшее развитие экономического стимулирования производства путем органического сочетания директивного государственного планирования с использованием экономических рычагов и товарно-денежных отношений. Предполагается повысить заинтересованность предприятий, объединений и министерств в достижении наибольших производственных результатов при наименьших затратах труда, материальных ресурсов и капитальных вложений. В связи с этим будут совершенствоваться формы материального стимулирования работников, улучшаться ценообразование и финансовое планирование, развиваться длительные прямые хозяйственные связи между предприятиями и оптовая торговля средствами производства через базы и магазины.

* * *

Экономическая политика, как и вся деятельность партии, служит интересам народа. Советские люди отлично понимают: как мы живем сегодня и будем жить завтра — это зависит от нас самих, от наших трудовых успехов. Именно поэтому они настойчиво трудятся над претворением в жизнь намеченных XXIV съездом КПСС крупных социально-экономических мероприятий. Подтверждением тому служат все возрастающая трудовая активность советских людей, успешное выполнение ими заданий первого года девятой пятилетки.

РАЗМЫШЛЕНИЯ О СИБИРСКОМ ГИГАНТЕ



С Запсиба мы с коллегой вернулись утомленными. Запсиб был щедр на встречи, цифры, факты, впечатления, мысли. Потому что Запсиб — явление грандиозное, я бы сказал, из ряда вон выходящее. Об этом и хочется рассказать.

Но сначала три цитаты из документов разных эпох.

«...Без спасения тяжелой промышленности, без ее восстановления мы не сможем построить никакой промышленности, а без нее мы вообще погибнем как самостоятельная страна». Так писал В. И. Ленин в 1922 году.

«Кузнецкий комбинат строила вся страна: Киев, Одесса, Ленинград, Харьков, Москва, Краснодар, Свердловск». Это из газет 30-х годов, комментировавших пуск первенца первой пятилетки — Кузнецкого металлургического комбината, у колыбели которого стояли такие выдающиеся деятели, как В. Куйбышев, С. Орджоникидзе, академик И. Бардин.

«Закончить в основном строительство первой очереди Западно-Сибирского металлургического завода...» Из Директив XXIII съезда КПСС по пятилетнему плану развития народного хозяйства СССР на 1966—1970 годы.

В сопоставлении этих строк можно увидеть всю историю развития экономики Советского государства. Они символичны, эти выдержки. Символичны актуальность ленинских слов, сказанных почти полвека назад, и тем, как ленинские мысли претворялись в жизнь. В современном Запсибе, стройке масштабной даже для нашего XX века, воплотились целеустремленность и последовательность партии коммунистов, на протяжении многих лет упорно создававшей могучий промышленный потенциал страны. Современный Запсиб — это удивительный сплав достижений науки, технического прогресса, опыта партийного руководства большими стройками. Словом, всего того, о чем секретарь Новокузнецкого горкома КПСС Борис Окушко сказал:

«ПЕРЕКЛИЧКА ПЯТИЛЕТОК»

Запсибовцы любят показывать свой поселок — не поселок, город на 80 тысяч жителей — и произносить: «Десять лет назад здесь ничего не было». Любят провезти по гигантской, в тысячу гектаров, территории завода и обронить невзначай: «Десять лет назад здесь паслись коровы».

И все-таки, отдавая дань уважения гордости запсибовцев, я думаю, что завод вырос не на пустом месте. У меня перед глазами возникают, как кадры кинохроники, неподвижные фотографии на стене город-

ского музея металлургов. Вот первый эшелон, пришедший в 1929 году на строительство Кузнецкого металлургического комбината. Знакомый и уже далекий колорит тридцатых годов. Шесть стареньких вагонов тащит пыхтящий неуклюжий паровозик. У сарайчика состав встречают руководители стройки. Одеты бедно, и те, кто приехал, и те, кто встречает... Рядом другая фотография. Роют котлован под фундаменты будущих цехов. Мелкая фотография, — приходится вглядываться. Инструменты — кирка в руках безусого парня, лопата у девушки лет двадцати, пожилой рабочий везет танку.

И снова перед глазами вереница снимков. Фотограф неумелый, крупных планов почти нет. И все-таки лица можно разглядеть. Что-то удивительно знакомое есть в них. Да, эти глаза паренка с фотографии, светящиеся рабочим азартом, я видел вчера на стройке Запсиба у его сверстника 70-х годов. Только орудовал он не киркой, а стотонным краном. А вот это выражение спокойной уверенности на лицах руководителей строек первой пятилетки вчера можно было увидеть у собравшихся в партийном штабе людей стройки девятой пятилетки. Но они оперировали не тысячами телег — деловито перемещали с объекта на объект армады всевозможной техники.

Разные эпохи, разный колорит, разные масштабы, но люди — с той же дерзновенностью, целеустремленностью.

Инженер-металлург Борис Окушко несколько лет назад возглавил первичную парторганизацию из 60 коммунистов — строителей будущего Запсиба. Сегодня в Новокузнецке есть Заводской райком. На Запсибе две с половиной тысячи членов и кандидатов в члены КПСС, а Борис Окушко — секретарь горкома партии и сам уже не знает, как точно назвать свою профессию: инженер-металлург или партийный работник. Запсиб формирует партийного руководителя совершенно особого склада, и в то же время традиционного, которого можно встретить на любой стройке пятилетки.

Прошедший школу Запсиба может уже ничему не удивляться. Потому что на Запсибе —

МНОГОЕ ВПЕРВЫЕ

Запсиб не только одно из самых молодых металлургических предприятий в стране, но и всесоюзная лаборатория новейших достижений науки и техники. Запсибовцы, например, первыми опровергли мнение, что лучший чугун выплавляют небольшие

домны. Здешние гиганты в две-три тысячи кубометров дают металл по качеству даже лучше уральского. Плавят, кстати, по специальной технологии, разработанной здесь же.

Мне много приходилось бывать на разных заводах, но чтобы так одушевляли инженерные конструкции — такого нигде не встречалось.

— Знакомьтесь, — говорит главный инженер проекта Запсиба Аркадий Шайфот, — Домна Записбова.

Это о третьей доменной, самой последней и крупной.

— Рост — 82 метра.

— Объем, как говорится, в талии — три тысячи кубиков.

— Аппетит — 80 вагонов кокса и 180 вагонов агломерата в сутки.

— Впервые в СССР — три летки, а это позволяет выпускать металл 16—18 раз в сутки.

Третья домна Запсиба — воплощение всего опыта, всех последних достижений советской и мировой металлургии. Можно было бы рассказать о многих новинках, но остановлюсь на одной. Она поражает изобретательностью и простотой даже людей, далеких от инженерных поисков. На третьей домне смонтирована система испарительного охлаждения. С тех пор как профессор Сергей Андоньев получил на нее авторское свидетельство в Советском Союзе, прошло всего несколько лет, а система уже признана во всем мире, запатентована в Японии, США, применяется во многих странах. Идея ее на редкость проста. Доменная печь, как двигатель автомобиля, охлаждается водой. До сих пор для охлаждения подавалась холодная вода. Один грамм воды, нагретый на один градус, уносит одну калорию тепла. Мощные насосы гнали по системе охлаждения тысячи тонн воды. Изобретение же профессора Андоньева основано на физическом законе, известном из учебника физики для начальной школы: тот же грамм воды, который, нагреваясь на один градус, уносит одну калорию тепла, испаряясь, забирает сразу 536 калорий. В систему охлаждения стали подавать воду на грани кипения. Соприкасаясь с тысячеградусным телом домны, она мгновенно вскипает, забирая огромное количество энергии. Так горячая вода охлаждает домну в 536 раз лучше, чем холодная.

Впервые в стране на третьей домне сооружаются огромные газоуловители. Кто бывал на металлургических заводах, запомнил, наверное, как из чанов с чугуном при разливе вырываются бурые клубы газов. Они не рассеиваются в атмосфере бесследно, а оседают на города, деревни, поля. Теперь доступ им в атмосферу закрыт. Кроме того, на рабочие места у летки и горна, где от раскаленного металла буквально нечем дышать, теперь подается охлажденный очищенный воздух.

Руководитель строителей третьей домны Дмитрий Фесенко, рассказывавший нам о конструкции газоуловителей, закончил, довольно потирая руки:

— И будет виться дымок над домной чистый и свежий, как дыхание ребенка.

— А вы — поэт, — говорю ему.

— Нет, я не поэт, — обиделся Дмитрий Андреевич, — я практик-строитель...

Интеллигентный, очень молоденький Юрий Ковальчук ведет нас наверх по металлургическим конструкциям, снисходительно предупреждая, где нужно быть осторожнее. Ему 23 года, а он уже инженер, прораб. Наверху открывается панорама завода и стройки, под тобой 80 метров пустоты, и птицы здесь шныряют не над головой, а под ногами — дух захватывает. В 23 года солидность сохранить трудно, и Юрия, наконец, прорывает.

— Знаете, я здесь всего три месяца. Сначала жутковато было. А сейчас ничего, по любой лестнице бегом.

Расставшись с Юрием Ковальчуком, делаю в блокноте пометку. Кто знает, доведется ли лет через десять снова приехать сюда, не встречу ли с главным инженером Юрием Ковальчуком. Тогда приятно будет вспомнить начало. А в том, что Юрий далеко пойдет, я не сомневаюсь. Потому что люди строят Запсиб, а

ЗАПСИБ ЗАКАЛЯЕТ ЛЮДЕЙ

Здесь невиданная по масштабам школа и невиданная по возможностям сфера для приложения сил, энергии, ума молодежи.

Характерный путь строителя Запсиба Леонид Чернов — один из лучших прорабов-монтажников стройки. Приехал сюда по комсомольской путевке. За плечами десятилетка, служба в армии да нехитрый житейский опыт. Здесь, на Запсибе, получил профессию, окончил строительный техникум, здесь пришли к нему известность и авторитет.

Похожа история и Николая Луценко. Приехал на строительство «зеленым» инженером после института. Мастер-прораб, начальник управления и, наконец, всего через восемь лет, в 31 год — главный инженер треста «Кузнецкпромстрой».

В литейном цехе познакомился с героем дня бригадиром формовщиков Иваном Цаленко. Его бригада сделала, казалось бы, невозможное — в небольшом литейном цехе отлила завалочный конус домны семиметрового диаметра. Такого в практике строительства еще не было. Обычно конусы привозились с действующих больших заводов. Но размеры новой печи такие, что на этот раз ни одна железная дорога ничем помочь не могла. И — сделали на месте. Иван Цаленко показывает готовый уже конус и говорит, будто сам удивляясь:

— А ведь сделали по первому классу точности. На эту деталь никаких норм не существует, таких в стране еще не отливали. Это — первая. Потом уже высчитали по ГОСТам — первый класс...

В ноябре прошлого года каждый предсездовский день был объявлен ударным. И монтажница Марина Жук через «Кузбассенка» (так строители называют выездную редакцию солидной сибир-

ской газеты «Кузбасс») выступает с призывом: «Даешь за смену три нормы!». А строительная бригада Николая Волкова выполняет план пятидневки за четыре дня... Первую установку сухого тушения кокса строили три года, последнюю — год. На монтаж коксовых батарей прежде затрачивалось два месяца, теперь — один. На Запсибе стало традицией встречать крупные события в жизни страны ударным трудом. На корпусе второй домны можно прочитать слова, выложенные цветным кирпичом: «50-летие Советской власти» — она пущена в 1967-м. В канун XXIV съезда КПСС Запсиб снова прогремел по всей стране — была пущена третья, самая крупная в СССР, доменная печь. Летопись Запсиба не знает случая, когда бы намеченные сроки срывались.

На стройке работает 10 тысяч человек, и если учесть, что ни один из этих десяти тысяч не делает ничего вручную, а пользуется по крайней мере одним механизмом, — может быть, создается приблизительное представление о масштабах Запсиба.

Запсибовца нетрудно узнать. В его лексиконе реже употребляется настоящее время, а чаще: «Здесь было...» или «Здесь будет...» В этом смысле характерен

МОНОЛОГ ДИРЕКТОРА ЗАВОДА

— Что было главным за эти пять лет? — Леонид Климасенко, крепко сбитый человек шестидесяти двух лет, задумчиво обламывает фильтр у сигареты, чтоб покрепче была, и продолжает:

— Все было главным. В таком деле мелочей не бывает. Фактически за пятилетку

возник завод. В шестьдесят втором, когда я пришел сюда, здесь ничего не было, только пустили ТЭЦ. Серьезное событие, но это еще не металлургия. Летом шестьдесят четвертого пустили первую домну. Это уже металлургия, но кокс был привозной. А вот в этой пятилетке мы развернулись. Пустили еще две домны, коксовые батареи, агломашину, конверторный цех. Это уже завод. Представляете размах? Плюс к этому сдаем ежегодно тысячи метров жилья для рабочих.

Летом семидесятого произошло у нас самое главное событие — пущен непрерывно-заготовочный стан. Мы полностью замкнули технологический цикл, и теперь завод, получая руду, дает стране готовый сортовой прокат.

Замолчал на минутку директор. Перебивать не хочется. Я вспоминаю то, что слышал раньше. По всему свету разлетелись воспитанники Запсиба — завода и стройки. Работали они и в Липецке, и в Жданове, и в Молдавии, и на Арабском Востоке. И идут на Запсиб отовсюду открытки в двести фразы: построили, пустили, помогли.

Леонид Климасенко снова поднял уставшие глаза.

— А теперь о том, что будет. А будет вот что: еще одна домна и еще мощнее; производство труб и стального листа и, конечно, — новые жилые кварталы. Мы себя не мыслим от города отдельно: ведь в городе у Запсиба есть предшественник — Кузнецкий металлургический. Всего к концу новой пятилетки производство металла в Новокузнецке возрастет больше, чем в два раза, проката — почти в два раза. Рекомендую приехать. Запсиб еще долго будет удивлять.

Борис АЛЕКСЕЕВ.



Рядовой Н. Одаренко старательно овладевает военным делом. На последних стрельбах он выбил 30 очков из тридцати возможных.

Фото майора Г. МОСТОВЫХ.

ВЫШЕ ЭФФЕКТИВНОСТЬ

Многогранна деятельность наших партийных организаций. В поле их зрения постоянно находятся вопросы обучения и воспитания личного состава, повышения качества боевой службы и учебы, боевой готовности, укрепления воинской дисциплины, улучшения быта воинов. Партийная работа — это работа с людьми. Поэтому в жизни воинских коллективов не может быть таких дел, которые решались бы без активного участия коммунистов, без влияния партийных организаций.

Взять, например, партийную организацию части, где командиром полковник И. Мотин, его заместителем по политчасти подполковник В. Казарин. Она по-настоящему поддержала политическую активность личного состава, вызванную решениями XXIV съезда КПСС, выступила застрельщиком социалистического соревнования в войсках за достижение отличных показателей в боевой службе, боевой и политической подготовке. Конкретная помощь командирам, деловая организаторская и идеологическая работа партийной организации дает положительные результаты. В части из месяца в месяц повышается надежность охраны объектов, пополняются ряды отличников. Коммунисты трезво оценивают успехи, видят недочеты, изыскивают пути дальнейшего совершенствования партийно-политической работы.

Полгода, прошедшие после съезда партии, характеризуются дальнейшим укреплением партийных организаций войск, ростом их боевитости. В большинстве парторганизаций строже стали выполняться ленинские нормы партийной жизни. Возрастает партийная требовательность. Острее стало реагирование на поступки, порочащие высокое звание коммуниста.

Настойчиво утверждается практика отчетов коммунистов за выполнение ими требований Устава партии, служебных обязанностей. Это помогает лучше узнать людей, предметнее направлять их деятельность, прививать им чувство ответственности за порученное дело. Уже сам факт, что коммунист отчитывается перед партийным коллективом за свою работу, учебу, побуждает его подтягиваться, быть собранным, дисциплинированным. А это хорошо влияет и на других членов и кандидатов партии, развивает взаимную взыскательность.

Активность, боевитость партийных организаций в послесъездовский период положительно сказались на выполнении задач, стоящих перед личным составом внутренних войск. Включившись в соревнование под девизом «Год XXIV съезда КПСС — год отличной боевой службы и учебы», солдаты, сержанты и офицеры добиваются новых вершин боевого и служебного мастерства. Множится количество отличников, спортсменов-разрядников, значкистов ВСК, а значит, и отличных подразделений. Повышается надежность охраны объектов, дисциплина военнослужащих, боеготовность и боеспособность подразделений.

В то же время все мы стремимся, как того требует съезд партии, к дальнейшему повышению эффективности партийной работы, усилению партийного влияния на все стороны боевой службы, обучения и воспитания личного состава войск.

От чего же зависит эффективность, действенность партийной работы? Степень влияния партийных организаций на боевую службу, обучение и воспитание личного состава зависит, во-первых, от идейно-теоретической подготовки коммунистов, их активной политической работы с людьми. «Сила КПСС, — говорится в Резолюции XXIV съезда партии, — в высокой идейности, активности, самоотверженности ее членов, партия не приемлет пассивности, равнодушия, аполитичности. Каждый коммунист дол-

жен быть сознательным политическим бойцом, всегда и всюду с достоинством носить высокое звание члена ленинской партии».

Парторганизации, которые в центре внимания держат идейную закалку коммунистов, как правило, достигают лучших результатов. Секретарь парторганизации старшина Б. Идоятов постоянно интересуется, как люди овладевают идейно-теоретическим наследием В. И. Ленина, изучают материалы и документы XXIV съезда партии. Здесь для личного состава читаются лекции и доклады, организуются консультации, беседы, с коммунистами проводятся собеседования. Все это сказывается на практических делах, усиливает влияние партийной организации на решение задач, стоящих перед подразделением.

Сейчас главным в политической работе командиров, политорганов, партийных организаций является глубокое изучение материалов XXIV съезда КПСС, доведение его решений, величественных планов партии до сознания каждого солдата, сержанта и офицера. Это со всей силой подчеркнуто в Резолюции съезда.

К сожалению, в некоторых частях к изучению и пропаганде материалов съезда подошли с невысокой ответственностью. В отдельных группах марксистско-ленинской подготовки офицеров, а также и в группах политических занятий солдат и сержантов поверхностно изучены важные учебные вопросы. Кое-где наблюдается погоня за количеством пропагандистских мероприятий в ущерб их идейному содержанию.

Каждая партийная организация на основе глубокого анализа состояния изучения материалов съезда, марксистско-ленинского образования коммунистов обязана исправить недостатки. Разумеется, особое внимание должно уделяться самостоятельной политической учебе офицерских кадров, их активному участию в формировании у воинов коммунистического мировоззрения. Нельзя забывать, что глубина идейной убежденности коммуниста всегда определяет строй его мыслей, поступки, отношение к делу. Поэтому политическое образование коммунистов, их идейная закалка непосредственно влияют на боеспособность наших рядов.

Эффективность партийной работы обеспечивается деловитостью, творческой инициативой политорганов, парткомов, бюро, каждого коммуниста. Деловитость предполагает прежде всего высокую производительность труда, выбор наиболее рациональных путей решения поставленной задачи, доведение начатого дела до конца. Деловитость — это значит и конкретность в работе, и умение ценить время, и высокая организованность, четкость во всем. Деловому человеку чужд формализм. Он всегда ответственно относится к проведению собраний, совещаний, семинаров и других мероприятий, направленных на улучшение качества боевой службы, обучения и воспитания воинов, укрепление воинской дисциплины. Следует всегда помнить, что проведение мероприятий — не самоцель, важны прежде всего их результаты, что достигается умелым сочетанием организаторской и идеологической работы.

XXIV съезд КПСС обратил особое внимание на необходимость воспитания у коммунистов принципиальности, развития критики и самокритики, рассматривая их как важнейшие условия дальнейшего повышения эффективности партийной работы. Быть принципиальным для коммуниста — значит прямо и открыто давать правильную оценку всем явлениям войсковой жизни, непримиримо относиться к недостаткам, вести беспощадную борьбу с благодушием и зазнайством. Принципиальный коммунист никогда не решится на сделку с совестью, его линия всегда четкая, а пози-

ция ясная. Он трезво оценит, что нужно для пользы дела, а что идет во вред.

Умение побороть ложное чувство обиды, когда речь идет о собственных недостатках, найти возможности и пути их устранения, не стесняясь сказать об ошибках и просчетах другого, — один из критериев принципиальности коммуниста. Между тем, как говорилось на XXIV съезде КПСС, некоторым коммунистам порой недостает выдержки и такта внимательно выслушать критические замечания товарищей. У отдельных из них выработалось своего рода стереотипное отношение к критике. Она признается ими, даже высоко оценивается, но этим дело и ограничивается. Никакой реакции на критику нет, предложения и критические замечания не учитываются. Это не что иное, как одна из форм зажима критики. Напомню слова товарища Л. И. Брежнева, сказанные им в Отчетном докладе ЦК КПСС XXIV съезду партии: «...тот, кто недооценивает критику, игнорирует ее, заведомо обрекает себя на провал».

Непогрешимых людей нет. И настоящая мудрость состоит в том, чтобы вовремя понять свои ошибки и недостатки, быстро исправить их. Конечно, критика — горькое лекарство. Она затрагивает самолюбие. И следует настойчиво добиваться, чтобы каждый коммунист был способен выслушать правду. Это не значит, что надо рубить с плеча. Критические выступления должны быть выдержанными и тактичными, товарищескими и доброжелательными. Они не могут сводиться к разносу.

Принципиальность, правильное понимание критики и самокритики не приходят к людям сами по себе. Их необходимо настойчиво, умело воспитывать. И это одна из важнейших задач парторганизаций. Следует заметить, что для коммуниста мало быть строгим судьей лишь своих поступков. Бесспорно, его пример бескомпромиссной требовательности к себе заражает беспартийных, побуждает их взыскательно оценивать свое поведение, службу, учебу. Коммуниста всегда должно отличать активное отношение к тем, кто служит рядом. Он всегда поможет товарищам. Не останется равнодушным к их ошибкам и промахам.

Партийным организациям до всего есть дело. Наряду с командирами, будучи их надежными помощниками, они несут ответственность за боевую службу, учебу, состояние воинской дисциплины, воспитание личного состава, решая эти вопросы присущими им методами. И, пожалуй, главное состоит в том, чтобы постоянно общаться с людьми. Известно, что каждый коллектив крепко единством целей, высоким сознанием своего долга, дисциплиной. Чем крепче боевая дружба людей, взаимное уважение и помощь, тем прочнее и деятельнее коллектив.

Зрелость каждой партийной организации во многом определяется тем, являются ли ее коммунисты настоящим ядром воинского коллектива, его ведущей силой, постоянно ли заботятся о создании в подразделении, части такой моральной атмосферы, в которой «людям легко дышится, хорошо работается, спокойно живется». Только в обстановке взаимного уважения и заботы друг о друге, честности и доверия и в то же время бескомпромиссного отношения к недостаткам можно трудиться на совесть, с полной отдачей сил.

У нас немало хороших примеров этому. Но в некоторых партийных организациях еще не создана обстановка высокой ответственности каждого члена и кандидата в члены КПСС за порученное дело, строгой взыскательности друг к другу. И требовательность понимается подчас, как привилегия лишь «начальства» по отношению к подчиненным, и совершенно не ставится вопрос о требовательности к человеку со стороны коллектива. Поэтому-то и существует кое-где взаимопрощенье, беспринципность, нежелание вмешиваться в недостатки, стремление жить по принципу: «моя хата с краю».

Партийные организации обязаны решительно пресекать расхлябан-

ность, равнодушие, либерализм по отношению к тем, кто нарушает партийную и воинскую дисциплину. В улучшении воспитания, создании атмосферы, способствующей продуктивному труду, утверждению уважительного отношения к человеку, лежит дальнейший путь повышения эффективности партийной работы.

Важнейшее звено в обеспечении высокой эффективности партийной работы — личный пример коммунистов в службе, учебе, быту, ответственность за порученное дело. Иначе не может быть и речи об активности члена партии, его дееспособности. И правильно поступают там, где основой всего считают борьбу за обеспечение авангардной роли коммунистов, решительно осуждают тех, у кого слова расходятся с делом. В связи с этим уместно подчеркнуть, что следует и дальше целеустремленно воспитывать каждого коммуниста в духе высокой ответственности, используя для этого оправдавшие себя формы, в том числе и персональные отчеты коммунистов.

Дисциплина в каждой парторганизации складывается в зависимости от взаимоотношений в коллективе. Если строго выдерживать ленинский принцип: всякий член партии отвечает за партию, и партия ответственна за всякого члена, то наверняка не будет места распушенности, недисциплинированности, равнодушию.

О том, как надо заботиться о товарище по партии, хорошо сказал в свое время С. М. Киров. Он обращал внимание на необходимость полной откровенности с провинившимся. «Надо, — говорил он, — по-честному, по-большевистски, прямо глядя в товарищеские, коммунистические очи, сказать: «Ты, милый человек, запоролся, запутался. Если ты сам не поднимаешься, я тебе помогу. Если нельзя за руку поднять, за волосы подниму. Я сделаю все, чтобы тебя исправить, но если ты, милый человек, не справишься, то пеняй на себя, тебе придется посторониться».

Повышение эффективности неразрывно связано с дальнейшим улучшением контроля исполнения. В. И. Ленин неоднократно указывал на то, что нужна «проверка фактической работы. Иначе из бюрократизма и волокиты, которые нас душат, не вылезть». Не случайно поэтому XXIV съезд КПСС заострил внимание руководящих кадров, партийных организаций, всех коммунистов на необходимости строжайшего соблюдения партийной и государственной дисциплины, контроля за исполнением партийных решений, директив партии и правительства, приказов и распоряжений руководящих органов. В каждой партийной организации необходимо создать атмосферу высокой исполнительности. Состояние работы по выполнению решений партии, приказов и директив целесообразно систематически рассматривать в политорганах, на совещаниях офицерского состава, семинарах секретарей парторганизаций.

К сожалению, до сих пор кое-где эффективность партийной работы измеряется количеством принятых решений, а не фактическим положением дел. Сколько хороших решений не выполняется до конца, а подчас остается на бумаге! Это не что иное, как брак в партийной работе. У нас достаточно силы и опыта, чтобы обеспечить выполнение каждого партийного решения. И этого надо добиться повсеместно.

В общей системе, обеспечивающей проверку исполнения, важное место занимают военные органы народного контроля. Круг вопросов, которыми они занимаются, широк и многообразен. Только в минувшем году ими проведено более десяти тысяч проверок. Почти треть их направлена на улучшение содержания, хранения и учета вооружения и боевой техники, что в значительной мере влияет на боевую готовность частей и подразделений. Интересы дела требуют и дальше повышать роль военных органов народного контроля в борьбе за экономное и рациональное расходование денежных и материальных средств, обеспечение их сохранности. Партийные организации должны глубже вникать в деятельность народных конт-

ролеров, помогать им лучше выполнять возложенные на них обязанности, заслушивать на бюро, парткомах председателей групп и постов народного контроля.

Особая роль в решении задач, стоящих перед частями и соединениями, принадлежит управленческим первичным партийным организациям. По своему составу они — самые многочисленные, объединяют около одной трети наиболее подготовленных коммунистов, имеющих высокий идейно-теоретический уровень, большой опыт обучения и воспитания личного состава, командной, штабной и партийной работы. От их активности и боевитости во многом зависят организованность, четкость, слаженность, оперативность аппарата управления, результаты боевой службы, боевой и политической подготовки войск, состояние воинской дисциплины.

За время, прошедшее после XXIV съезда КПСС, заметно возросла боевитость этих партийных организаций. Они стали глубже вникать в деятельность коммунистов, больше требовать от них личной примерности, сильнее воздействовать на стиль и методы работы, острее оценивать недостатки, проявлять настойчивость в их устранении.

И все же некоторые управленческие парторганизации работают еще слабо. Они не требуют от коммунистов четкого выполнения партийного и служебного долга, не уделяют должного внимания воспитанию членов и кандидатов партии. Отдельные командиры соединений и частей слабо опираются на управленческие парторганизации, не направляют их по-настоящему.

Здесь многое могут сделать политорганы. Заместители командиров частей по политчасти, начальники политотделов должны лично заниматься этими организациями, глубоко вникать в их деятельность. Хорошей помощью бюро управленческих парторганизаций могут быть периодические обсуждения их работы в политорганах. Надо регулярно проводить семинары секретарей по практике работы. Но главное — это помощь на месте, живое инструктирование, повседневная забота о повышении активности и боевитости управленческих партийных организаций в решении больших, ответственных задач, возложенных на штабы и управления.

Мы ждем от политорганов лучшего руководства партийными организациями. Они обязаны глубже вникать в их работу, внимательно ее анализировать, строго следить за выполнением ленинских норм партийной жизни.

Очень важно научить секретарей и заместителей командиров по политчасти правильно организовывать партийную работу; командиров — умело опираться на парторганизации; парткомы (бюро) — со знанием дела руководить парторганизациями; коммунистов управлений, штабов — оказывать действенную помощь этим организациям. Говоря другими словами, требуется повысить активность командиров, штабов, политорганов, парткомов и партийных бюро и направить усилия всех на достижение высоких результатов в боевой службе, повышение надежности охраны объектов, бдительности личного состава и боеготовности подразделений, на укрепление воинской дисциплины.

Вопросы эффективности партийной работы должны быть предметом рассмотрения на предстоящих отчетно-выборных собраниях. Очень важно обстоятельно проанализировать деятельность партийных организаций в свете требований XXIV съезда партии, обобщить все лучшее, вскрыть причины недостатков, определить пути их устранения, выявить неиспользованные резервы и пустить их в действие.

«Чтобы подняться на новые вершины, путь к которым указал съезд., — говорил на торжественном заседании в г. Тбилиси товарищ Л. И. Брежнев, — все мы должны научиться лучше работать. Такова логика общественного процесса, логика движения к коммунизму».



ВОЙСКОВОЕ

ТОВАРИЩЕСТВО

Генерал-майор Б. ЧУГУНОВ,
начальник штаба
внутренних войск МВД СССР

В первом номере журнала «На боевом посту» за 1971 год была опубликована статья заместителя командира взвода старшего сержанта В. Сольева «Против ложного товарищества, круговой поруки». Она широко обсуждалась на собраниях личного состава, совещаниях сержантов.

Редакция получила много откликов, в которых солдаты, сержанты и офицеры решительно осуждают любые формы круговой поруки, неправильное понимание войскового товарищества и дружбы, рассказывают о том, как воины борются против этих отрицательных явлений, укрепляют воинскую дисциплину.

Статья генерал-майора Б. Чугунова «Войсковое товарищество» подводит итоги обсуждения. Редакция выражает признательность всем читателям, принявшим в нем активное участие.

Успешному решению задач боевой службы, высокой выучке, дальнейшему росту боевого мастерства, идейно-политической и морально-психологической закалке личного состава в значительной мере способствуют дружба и войсковое товарищество, основанные на принципах коммунистической морали.

«Военнослужащий обязан... дорожить войсковым товариществом, помогать товарищам словом и делом, удерживать их от недостойных поступков и, не щадя своей жизни, выручать их из опасности» — говорится в Уставе внутренней службы Вооруженных Сил Союза ССР. Эти требования Коммунистической партии и Советского правительства являются непреложным законом для каждого воина.

Войсковое товарищество и дружба — славная традиция внутренних войск, весь боевой путь которых изобилует примерами мужества, героизма, самопожертвования. Никогда не померкнули подвиги младшего сержанта Петра Барбашева и красноармейца Алексея Ващенко, закрывших своими телами амбразуры дзотов. Спасая жизнь командиров, пожертвовали собой коммунист Аркадий Кли-

машевский и комсомолец Николай Рахметов. Вечный огонь горит у гранитного барельефа рядовому Ивану Очиченко, который погиб, но не выдал военной тайны, спас жизнь своих товарищей. Орденами и медалями Советского Союза, нагрудными знаками «За отличие в службе» отмечены мужество и самоотверженность многих воинов внутренних войск в наши дни.

Рискуя жизнью, старшина сверхсрочной службы А. Брагин вынес из огня своего товарища. Старшина Б. Мищук, обезоружив бандита, спас жизнь сослуживцу. Действуя смело и решительно, неоднократно приходил на помощь боевым друзьям комсомолец А. Федосов. Эти воины удостоены знака «За отличие в службе» I степени. Каждого из них характеризуют высокая политическая сознательность, глубоко развитое чувство коллективизма, безупречная дисциплинированность, личная ответственность за выполнение задач боевой службы.

Товарищ — понятие высокое, близкое разуму и сердцу каждого советского человека. Оно подразумевает единство взглядов людей, связанных общим делом. Товарищ —

слово гордое. Им называют друг друга соратники по революционной борьбе, члены коммунистических партий, граждане социалистических стран. Со словом «товарищ» обращаются друг к другу генерал и солдат, сержант и офицер Советских Вооруженных Сил.

Из товарищеских отношений на основе духовной близости, взаимопонимания и сотрудничества, служения общественным интересам развивается подлинная дружба. В наших условиях основу для сближения людей составляют коммунистическая идейность, советский патриотизм, беззаветная любовь к социалистической Родине, верность воинскому долгу.

Дружба вдохновляет советских воинов, способствует их духовному росту, воспитанию высоких моральных качеств — честности, правдивости, самоотверженности, готовности прийти на помощь, выручить из опасности.

Именно эти качества характерны для подавляющего большинства наших солдат, сержантов и офицеров. Вот почему с таким вниманием и заинтересованностью отнеслась общественность внутренних войск к статье старшего сержанта В. Соловьева.

Случай, о котором рассказал ее автор, не характерен для нашей действительности. И тем не менее он вызвал тревогу, заставил командиров и политработников пристальнее присмотреться к внутренней жизни подразделения, принять меры к повторению подобных уродливых явлений.

Старший сержант В. Соловьев поднял заслуживающий внимания вопрос: каким быть сержанту — ближайшему к солдату начальнику. Ведь не секрет, что у требовательного, заботливого и чуткого командира подчиненному и служитя легко. Молодой воин быстрее овладевает боевым мастерством, активнее участвует в общественной жизни подразделения. Ему не безразличны задачи коллектива, успехи и неудачи сослуживцев. С признательностью говорят о своих непосредственных начальниках многие солдаты.

К большому сожалению, в войсках

есть еще сержанты, которые не приобрели нужных навыков в работе с подчиненными, допускают грубость, щедро раздают взыскания, пренебрегают уставными требованиями во взаимоотношениях с подчиненными, черствы, безразличны к их нуждам и запросам. А некоторые сержанты впадают в другую крайность: проявляют нетребовательность, мягкотелость. Они не приказывают, а упрощают, подчеркнуто показывают себя этакими «своими парнями», которые и требуют лишь потому, что с них спрашивают вышестоящие начальники. Отступления от уставных правил боевой службы, нарушения дисциплины такие сержанты стараются скрыть, считают чуть ли не доблестью «спасти» нерадивого солдата от наказания, не выносить сор из избы.

Надо ли доказывать, как порочна подобная практика. Она приводит к таким антиобщественным явлениям, как групповщина и круговая порука, отрицательно сказывается на воспитании военнослужащих, формировании воинского коллектива.

В силу особенностей возраста, незавершенности формирования характеров солдат, боязни прослыть «доносчиком» в порочный круг иногда непроизвольно втягиваются и некоторые дисциплинированные воины. Об этом убедительно сказано в статье старшего сержанта В. Соловьева. Ведь о случае физического оскорбления сослуживцев рядовыми В. Хозиевым и В. Никитиным знали не только старшие сержанты В. Гудимович и старшина роты старший сержант Г. Воронов, дежурный по подразделению сержант З. Васин, но и другие военнослужащие. В их числе были отличники боевой службы, боевой и политической подготовки. И все они умолчали о происшествии.

Несомненно, большинство знавших об этом в душе осуждало преступное поведение сослуживцев. Но ни у кого не нашлось мужества и принципиальности выступить против круговой поруки, громко заявить о случившемся. Боязнь быть заподозренным в желании «выслужиться» сделала дисциплинированных солдат соучастниками вредной групповщины.



Это было в августе 1957 года. Бежал особо опасный преступник. В одной из розыскных групп находился ефрейтор Григорий Черепуляк.

К исходу седьмых суток стало известно, что в двух километрах от населенного пункта жители видели, как неизвестный переправлялся на плоту через реку. Воины вели поиск, двигаясь вдоль берега. Вскоре Черепуляк обнаружил плот. Пройдя еще несколько километров, он заметил на противоположном берегу человека, спрятавшегося в кустах.

Средств для переправы не было, и ефрейтор решил преодолеть реку вплавь. Он быстро разделся, с оружием в руках бросился в реку, поплыл. Примеру смельчака последовал его напарник.

Преступник не ушел. Он был настигнут и задержан. Но отважный воин погиб.

...С тех пор, когда ефрейтор Черепуляк совершил подвиг, прошли годы. Но память о нем жива. Имя воина навечно занесено в списки части. В подразделении с большой любовью оформлен стенд, рассказывающий о короткой, героической жизни украинского паренька. На нем — фотография, выписка из служебной карточки, заявление о приеме в комсомол и другие документы, ставшие реликвиями.

Перед зданием роты, где служил герой, установлен памятник ефрейтору Г. Черепуляку. Сюда часто приходят воины, чтобы возложить к подножию свежие лесные цветы. Здесь клянутся они быть такими же смелыми и мужественными, выполнять воинский долг так же самоотверженно, как их отважный однополчанин.

На снимке: командир взвода лейтенант Г. Гнидин беседует с молодыми воинами у памятника Г. Черепуляку.

Из этого необходимо сделать вывод: борьба с ложным товариществом, круговой порукой требует решительных действий офицеров и сержантов, коммунистов и комсомольцев, всей войсковой общественности. Здесь нужна партийная принципиальность, гражданская смелость и откровенность.

Ключом к укреплению подлинного войскового товарищества является воспитание у воинов высокой идейной убежденности. Очень важна индивидуальная работа с личным составом. Дело это живое, творческое, не терпящее формализма. Оно требует знания основ психологии и педагогики, умелого применения выво-

дов и рекомендаций наук в воспитательной работе. А случаи формализма, к сожалению, все еще встречаются.

На вопрос: «Знаете ли вы своего подчиненного?» некоторые командиры бойко называют имя и отчество, год рождения, специальность и место жительства солдата до призыва. Этим знание военнослужащего нередко исчерпывается. Неглубокое, поверхностное изучение моральных и деловых качеств, характера и наклонностей подчиненных приводит к грубым просчетам в воспитательной работе.

За крепкую дисциплину, порядок и организованность борются не только командиры и политработники. В этом участвует вся войсковая общественность. Педагогическое мастерство, командирский талант как раз и проявляются в умении использовать эту действенную силу.

Без дружбы и товарищества воинский коллектив существовать не может. У каждого солдата, сержанта и офицера есть близкие люди, с которыми они делят радости и тяготы воинской службы и которые лучше, чем кто-либо, знают характер, склонности, настроение и помыслы сослуживцев. Когда рядом хороший человек, честный, правдивый и принципиальный, умеющий побудить на благородные поступки, тогда дружба идет на пользу службе, способствует духовному и моральному совершенствованию воина. Такую мысль излагает в письме в редакцию журнала рядовой У. Туктубаев. Нелегко давалась ему военная служба, но рядом оказался старослужащий солдат Б. Джумабаев. Молодой воин пишет: «Первая благодарность, которую на днях объявил мне командир, принадлежит не только мне, но и рядовому Байгазаку Джумабаеву, комсомольцу, моему старшему товарищу, прекрасному человеку».

Воины внутренних войск высоко ценят подлинную дружбу, товарищество. Находясь в войсковом наряде, солдатам, сержантам и офицерам часто приходится решать боевые задачи в составе малочисленных групп, нередко в сложной обстановке, сопряженной с опасностью. Чувство локтя умножает силы, придает сме-

лость и решительность, воодушевляет на мужественные поступки. Настоящая дружба, взаимное уважение и помощь, доброжелательность военнослужащих друг к другу создают в коллективе ту здоровую моральную атмосферу подлинного товарищества, которая способствует формированию личности воинов, росту их ратного мастерства, обеспечивает успешное решение задач боевой службы.

Бывает, сходятся люди, имеющие смутные, ложные представления о дружественных отношениях. Такое сближение должно тревожить командиров и товарищей. Часто оно не облагораживает, а уродует мораль и психику солдата, способствует зарождению групповщины, а порой приводит к преступлениям.

В борьбе с чуждыми явлениями в воинском коллективе большая роль принадлежит партийным и комсомольским организациям, располагающим богатым арсеналом средств воспитания воинов. Они прививают солдатам и сержантам любовь и уважение к уставному порядку, с принципиальных позиций подходят к оценке фактов, отрицательно влияющих на состояние дисциплины и качество несения боевой службы.

Коммунисты и комсомольцы не могут быть безучастными к попыткам приукрасить действительное положение дел в подразделении. Они решительно борются с очковителем, поддерживают требовательных, волевых командиров, изучают и пропагандируют положительные примеры дружбы и войскового товарищества.

Там, где партийные и комсомольские организации работают боевито, непримиримо относятся к недостаткам, где страстно и убедительно звучит слово агитатора и пропагандиста, где коммунисты и комсомольцы душой болеют за общее дело, там воинские коллективы отличаются сплоченностью, крепкой дисциплиной, высокими показателями в боевой службе, боевой и политической подготовке.

В планах политико-воспитательной работы любого подразделения значится немало проведенных бесед и докладов, лекций и встреч, посвя-

ценных войсковому товариществу. Это хорошо. Но такие выступления перед воинами лишь тогда принесут пользу, когда будут страстными, наступательными, затронут не только разум, но и сердце солдат. Не чтение брошюры с трибуны, а задушевные, откровенные беседы на волнующую тему, по самому острому, спорному вопросу — вот каким должен быть разговор о дружбе и войсковом товариществе.

Сплочению воинского коллектива, укреплению и развитию его традиций могут содействовать хорошо организованные, постоянно действующие спортивные секции, коллективы художественной самодеятельности. Массовое участие солдат и сержантов в физкультуре и спорте, выступления в концертах позволяют полнее развиться способностям, глубже, всесторонне узнать друг друга, воспитывают чувство ответственности перед командирами, перед всем личным составом подразделения.

Сплочение коллектива — сложный организационный и психологический процесс. Он предполагает умение командиров учитывать индивидуальные особенности воинов, систематическое, глубокое изучение положительных и отрицательных сторон подчиненных. Решение этой задачи всецело зависит от того, насколько тесно связан командир с личным составом. К командирам, как и к другим руководителям, применимо ленинское требование о том, что они «...должны жить в гуще рабочей жизни, знать ее вдоль и поперек, уметь безошибочно определить по любому вопросу, в любой момент настроения массы, ее действительные потребности, стремления, мысли, уметь определить, без тени фальши-

вой идеализации, степень ее сознательности и силу влияния тех или иных предрассудков и пережитков старины, уметь завоевать себе безграничное доверие массы товарищеским отношением к ней, заботливым удовлетворением ее нужд».

В Советские Вооруженные Силы, во внутренние войска ежегодно приходит служить наша замечательная молодежь — развитые, культурные и образованные люди. Велико их стремление в совершенстве освоить военную специальность, стать отличниками боевой службы, боевой и политической подготовки. «Советская Армия, — отметил в Отчетном докладе ЦК XXIV съезду КПСС товарищ Л. И. Брежнев, — часть нашего народа, живущая с ним одной жизнью. Военная служба у нас — это не только школа боевого мастерства. Это в то же время хорошая школа идейной и физической закалки, дисциплинированности и организованности».

Разумеется, командиры и политработники, партийные и комсомольские организации сделают все необходимое для быстрого становления молодых солдат. Этому будут способствовать общая атмосфера дружбы и товарищества, повседневная работа и помощь со стороны старослужащих воинов и командиров.

Глубокое изучение исторических документов XXIV съезда Коммунистической партии, ратный труд, воспитание на боевых традициях, на примерах войскового товарищества и дружбы — магистральные пути, которые обеспечат успешное выполнение задач боевой службы, дальнейший рост числа отличников и отличных подразделений, формирование коммунистической убежденности у воинов внутренних войск.



Цель занятий: разъяснить солдатам и сержантам положения Программы КПСС, решения XXIV съезда партии по вопросам укрепления социалистической законности и борьбы с преступностью, помочь воинам лучше осознать свое место и роль в охране общественного порядка, необходимость высокой бдительности, дисциплинированности при выполнении задач боевой службы.

На изучение темы отводится 6 часов: по два часа на лекцию (рассказ), самостоятельное чтение и семинар (беседу). В группах, где на тему предусмотрено 4 часа, самостоятельное чтение литературы организовать в часы политико-воспитательной работы.

Примерный план лекции (рассказа):

1. Мероприятия Коммунистической партии и Советского государства по укреплению законности и усилению борьбы с преступностью.

2. Участие личного состава войск в охране общественного порядка и борьбе с преступностью.

3. Высокая бдительность, дисциплинированность, твердое знание и точное соблюдение законов и уставов — важнейшие условия успешного выполнения задач боевой службы.

В группах сержантов следует дополнительно рассмотреть вопрос «Роль сержантов, начальников войсковых нарядов, в соблюдении подчиненными требований уставов, присяги и правил несения боевой службы».

Раскрывая первый вопрос, пропагандист отмечает, что XXIV съезд КПСС разработал грандиозную программу коммунистического строительства, значительного улучшения материального и культурного уровня жизни советских людей. Съезд подчеркнул, что построение коммунизма неотделимо от всестороннего развития социалистической демократии, укрепления Советского государства, обеспечения строжайшего соблюдения законов.

Преступность, как известно, появилась с возникновением частной собственности и разделением общества на классы. В капиталистическом мире она постоянно растет. Это объясняется дальнейшим обострением противоречий, присущих империализму, углублением социального неравенства, усилением проповеди антикоммунизма, расизма и войны. Все это порождает у людей неуверенность в завтрашнем дне, крушение надежд, идеологию индивидуализ-

ма, что находит выражение в культе насилия, неуважении человеческой личности. Росту преступности способствуют гангстерские фильмы, показ убийств, грабежей на экранах телевизоров.

В лекции (рассказе) важно подчеркнуть, что победа социалистических общественных отношений устраняет коренные социальные причины преступности, создает реальные предпосылки для ее полной ликвидации. За годы Советской власти преступность в СССР резко снизилась. У нас нет организованных ее форм. Неуклонно сокращается количество тяжких преступлений.

Однако некоторые советские граждане допускают нарушения общественного порядка и даже совершают преступления. Не перевелись еще хулиганы, расхитители народного добра и другие правонарушители. У части людей проявляется стремление к стяжательству, тунеядству, пренебрежение интересами коллектива, общества. Это объясняется прежде всего большой живучестью пережитков капитализма в сознании людей, разлагающим влиянием буржуазного мира, а также недостатками воспитания.

КПСС в своей Программе поставила задачу «... обеспечить строгое соблюдение социалистической законности, искоренение всяких нарушений правопорядка, ликвидацию преступности, устранение всех причин, ее порождающих».

Пропагандист обращает внимание на меры, принятые Коммунистической партией и Советским государством по претворению в жизнь требований Программы КПСС. Важное значение имеет постановление ЦК КПСС и Совета Министров СССР «О мерах по усилению борьбы с преступностью» и Указ Президиума Верховного Совета СССР «Об усилении ответственности за хулиганство». За последние годы многое сделано для улучшения деятельности советской милиции. Большую роль в борьбе с преступностью призваны сыграть законы, принятые Верховным Советом СССР в июле 1969 года: «Основы исправительно-трудового законодательства Союза ССР и союзных республик» и «О внесении дополнений и изменений в Основы уголовного законодательства Союза ССР и союзных республик».

В 1970 году образовано союзно-республиканское Министерство юстиции и его органы на местах. Намечены и проводятся в жизнь меры по улучшению деятельности исправительно-трудовых учреждений, правового воспитания населения. Это вызвано не какими-то чрезвычайными обстоятельствами, не ростом преступности в стране, а совершенствованием общественных отноше-

Статью рекомендуется использовать при изучении темы «Программа КПСС, XXIV съезд партии об укреплении социалистической законности и борьбе с преступностью».

ний в условиях строительства коммунизма, развитием социалистической демократии. «Каждый советский гражданин, — сказал в своем выступлении 12 июня 1970 года на предвыборном собрании избирателей Бауманского избирательного округа г. Москвы товарищ Л. И. Брежнев, — должен быть уверен в том, что его жизнь и здоровье, его имущество, его права, его достоинство и покой находятся под надежной охраной государства».

XXIV съезд КПСС потребовал от партийных организаций, профсоюзов, комсомола, государственных органов дальнейшего укрепления законности, правопорядка, улучшения правового воспитания трудящихся. В Отчетном докладе ЦК КПСС XXIV съезду указано, что «серьезной задачей остается борьба с преступностью».

Делая вывод по первому вопросу, пропагандист подчеркивает, что в осуществлении решений XXIV съезда КПСС большая роль принадлежит органам внутренних дел, личному составу подразделений и частей наших войск.

Излагая второй вопрос, руководитель политзанятий указывает на большое государственное значение службы воинов внутренних войск и дает определение общественного порядка. Социалистический общественный порядок — это система общественных отношений, установленных законами, изданными на их основе актами органов государства, нормами морали и обычаями, имеющая своей целью обеспечить нормальные условия для жизни, здоровья и достоинства граждан, сохранения социалистической и личной собственности, нормальной работы предприятий и учреждений.

Охраняя общественный порядок, личный состав подразделений внутренних войск совместно с работниками милиции решительно пресекают хулиганские и иные преступные действия. Здесь следует проанализировать результаты служебной деятельности подразделения, привести отзывы граждан, общественных организаций о смелых и благородных поступках воинов, назвать солдат и сержантов, образцово выполняющих служебные обязанности.

В группах, личный состав которых выполняет задачи по охране исправительно-трудовых учреждений, пропагандисты подчеркивают, что перевоспитание лиц, совершивших опасные для общества преступления, не желающих прибегать к честной трудовой жизни, осуществляется, как учил В. И. Ленин, не только убеждением, но и принуждением. «Всякая слабость, всякие колебания, всякое сентиментальничанье в этом отношении, — указывал он, — было бы величайшим преступлением перед социализмом». Принуждение, осуществляемое государством по отношению к правонарушителям, не является самоцелью. Оно направлено на их перевоспитание, на предупреждение новых преступлений со стороны других неустойчивых членов общества.

Продолжая рассказ, пропагандист подчеркивает обязательность требования исполнить назначенное судом уголовное на-

казание. Основными средствами исправления являются: режим отбывания наказания, общественно полезный труд, политико-воспитательная работа, общеобразовательное и профессионально-техническое обучение.

Важно отметить роль режима. Именно в нем выражаются правоограничения лиц, осужденных к лишению свободы. Поддержание установленного порядка отбывания уголовного наказания, обеспечение надежной охраны, исключающей побеги осужденных, достигаются совокупностью действий администрации исправительно-трудовых учреждений и войсковых нарядов.

Возвращение бывших преступников полезными обществу людьми, способными вести жизнь честных тружеников, — задача большой государственной, социально-политической значимости.

В третьем вопросе пропагандист указывает, что для успешного выполнения задач боевой службы военнослужащим необходимы высокие морально-политические и боевые качества, и прежде всего такие, как высокая бдительность и дисциплинированность. Некоторые, находящиеся под стражей, осужденные идут на всевозможные ухищрения, чтобы совершить побег. Коварным намерениям преступников личный состав противопоставляет неусыпную зоркость, решительность и боевое мастерство.

Воину внутренних войск важно знать ухищрения, применяемые осужденными для совершения побега, особенности охраняемых объектов и прилегающей местности, уметь решительно и сноровисто действовать в сложной обстановке. Именно это характерно для рядового Юрия Прохорова, о котором сообщала «Красная звезда» 26 мая 1971 года, и многих других воинов.

На примерах своего подразделения пропагандист показывает, как высокая бдительность, решительность личного состава срывали преступные замыслы и действия осужденных, обеспечивали успешную охрану общественного порядка. Следует также рассмотреть, к каким последствиям ведут недисциплинированность, халатность, беспечность при несении боевой службы.

Руководитель группы заостряет внимание слушателей на том, какое значение придает Коммунистическая партия воспитанию всех граждан в духе уважения к законам, неуклонного их выполнения, укреплению социалистической законности.

В рассказе желательно подчеркнуть, что социалистическая законность — это строгое и точное соблюдение всеми государственными органами и должностными лицами, общественными организациями и их представителями, всеми гражданами законов и предписаний Советской власти.

Обязанность всех воинов — неуклонно соблюдать законы на боевой службе, всегда и во всем руководствоваться требованиями дисциплины, изложенными в присяге и ус-

ПОЛИТИЧЕСКИЕ ЗАНЯТИЯ

тавах. Тот, кто призван охранять социалистический порядок, должен сам всегда и во всем безукоризненно его соблюдать. Малейшее нарушение социалистической законности со стороны должностных лиц, состава войсковых нарядов вызывает справедливое недовольство и возмущение окружающих, вредит делу воспитания советских людей в духе уважения к закону, подрывает авторитет военнослужащего. «Укрепление законности, — говорится в Отчетном докладе ЦК КПСС XXIV съезду партии, — это задача не только государственного аппарата. Партийные организации, профсоюзы, комсомол обязаны делать все, чтобы обеспечить строжайшее соблюдение законов, улучшить правовое воспитание трудящихся. Уважение к праву, к закону должно стать личным убеждением каждого человека. Это тем более относится к деятельности должностных лиц. Любые попытки отступления от закона или обхода его, чем бы они ни мотивировались, терпимы быть не могут. Не могут быть терпимы и нарушения прав личности, ущемление достоинства граждан. Для нас, коммунистов, сторонников самых гуманных идеалов, это — дело принципа».

Руководитель группы политзанятий напоминает основные требования воинской дисциплины, обращает внимание солдат и сержантов на важность беспрекословного повиновения командирам, точного и своевременного исполнения приказов и распоряжений, на необходимость с достоинством и честью вести себя не только в расположении подразделения, но и вне части. В заключение он призывает воинов умножить усилия в борьбе за укрепление социалистического общественного порядка, предотвращение преступлений, повысить бдительность на боевой службе, строго соблюдать социалистическую законность, требования воинской дисциплины.

Делая вывод по теме, руководитель группы подчеркивает, что, претворяя в жизнь Программу КПСС, Коммунистическая партия и Советское правительство осуществили действенные мероприятия по укреплению социалистической законности, порядка, усилению борьбы с преступностью.

Выполняя задачи боевой службы, личный состав внутренних войск принимает непосредственное участие в решении одной из главных задач коммунистического строительства — формировании нового человека. Именно в этом и состоит высокая общественно-политическая значимость службы, которую несут наши воины.

На занятиях в группах сержантского состава важно подчеркнуть роль младших командиров, начальников войсковых нарядов в соблюдении воинской дисциплины и правил боевой службы. Начальник войскового наряда отвечает за точное и свое-

временное выполнение боевой задачи, боевую готовность наряда, состояние воинской дисциплины, за четкое выполнение обязанностей каждым военнослужащим, строгое соблюдение социалистической законности. Следовательно, успех дела зависит и от его подготовленности, требовательности, порядительности, личной дисциплинированности. Руководитель группы рассказывает об опыте начальников войсковых нарядов подразделения, обращает внимание на имевшиеся недостатки и промахи.

При подготовке к семинару (беседе) рекомендуется организовать изучение слушателями работы В. И. Ленина «Письмо к рабочим и крестьянам по поводу победы над Колчаком»; III раздела второй части Программы Коммунистической партии Советского Союза; второго раздела III части Отчетного доклада ЦК КПСС XXIV съезду партии; речи товарища Л. И. Брежнева на предвыборном собрании избирателей Бауманского избирательного округа г. Москвы 12 июня 1970 года; ст.ст. 1—4, 40, 44, 134, 135 Устава внутренней службы и 1—3 Дисциплинарного устава; очерков о Григории Горнове («На боевом посту» № 6 — 1970 года), о Владимире Логачеве («На боевом посту» № 9 — 1970 года); очерков из книги «Служим Отчизне»; листов из альбома «Боевой путь внутренних войск».

В ходе подготовки к занятиям целесообразно организовать выступления перед личным составом ветеранов войск, солдат и сержантов, удостоенных нагрудного знака «За отличие в службе», просмотр имеющихся в подразделении диафильмов по этой теме. С интересом будут восприняты воинами беседы руководителей органов внутренних дел, исправительно-трудовых учреждений.

Вопросы для семинара (беседы):

1. Программа КПСС, XXIV съезд партии об укреплении правопорядка в стране и искоренении преступности.
2. В чем состоит общественно-политическая значимость службы по поддержанию общественного порядка и охране исправительно-трудовых учреждений?
3. Какое значение имеют бдительность и дисциплинированность для успешного выполнения задач боевой службы? Примеры бдительности и самоотверженных действий воинов подразделения?
4. Как воплощена сущность социалистической законности в требованиях присяги и уставов?
5. Каково значение законности в успешном выполнении задач боевой службы и в повседневной жизни военнослужащих?
6. Роль сержанта, начальника войскового наряда, в обеспечении успешного выполнения подчиненными задач боевой службы?

Полковник В. ЕЛАГИН.

САМОСТОЯТЕЛЬНАЯ РАБОТА

Организуя политическую учебу подчиненных, я руководствуюсь указанием В. И. Ленина о том, что без известного самостоятельного труда ни в одном серьезном вопросе истины не найти и кто боится труда, тот сам себя лишает возможности найти истину.

Знания становятся глубокими тогда, когда человек перерабатывает в своем сознании накопленные наукой данные, проникает в сущность явлений и процессов, анализирует их. Наибольшая возможность к этому заложена в самостоятельной работе.

Поэтому предметом особой нашей заботы является организация самоподготовки, стремление научить солдат вдумчиво трудиться над книгой. Опыт убеждает: если воин кропотливо не поработает самостоятельно, материал останется слабо усвоенным, беседа или семинар по теме пройдут пассивно.

Чтобы самостоятельное чтение прошло эффективно, нужно тщательно организовывать его, рациональнее использовать учебное время.

Накануне занятия вместе с помощником старшим сержантом В. Близняковым подбираю рекомендованную литературу, наглядные пособия, плакаты с основными положениями и выводами по теме, фактический материал. К этой работе привлекаю комсомольский актив. Обязательно составляю план самостоятельной подготовки, в котором указываю: обеспечение слушателей литературой, использование технических средств, наглядных пособий, определяю индивидуальные задания воинам.

Вот как выглядел план самостоятельной работы по теме «XXIV съезд партии о международном положении СССР и внешнеполитической деятельности КПСС»:

1. Помощник старший сержант Близняков занимается со слабо успевающими солдатами В. Фоменко, В. Евтроповым. Особое внимание обращает на уяснение слушателями характеристики мировой социалистической системы.

2. Ефрейтор Р. Сибгатулин конспектирует раздел Отчетного доклада ЦК КПСС XXIV съезду партии «Империализм — враг народов, общественного прогресса. Народы против империализма». Помочь ему в подготовке к выступлению на семинаре, обратив внимание на уяснение особенностей современного капитализма.

3. Рекомендовать солдатам записать в тетради:

а) ленинское определение империализма (из книги «Империализм, как высшая стадия капитализма»);

б) оценку американского империализма (из работы В. И. Ленина «Письмо к американским рабочим»);

в) определение общего кризиса капитализма;

г) значение Варшавского Договора и СЭВ для дальнейшего развития и укрепления мировой системы социализма.

4. Подготовить:

брошюру «Отчетный доклад ЦК КПСС XXIV съезду Коммунистической партии Советского Союза» — 10 экз.;

журнал «Коммунист Вооруженных Сил» № 8 за 1971 год — 6 экз.

5. Просить пропагандиста части провести в часы политико-воспитательной работы лекцию на тему «Международное положение СССР».

6. Организовать просмотр киножурнала «Начало работы XXIV съезда КПСС».

7. Редактору боевого листка рядовому Кобзеву изготовить наглядные пособия.

Каждое политическое занятие, в том числе и самоподготовку, начинаю с пятиминутной информации о событиях в нашей стране и за рубежом. Затем распределяю воинов на группы, учитывая при этом их образование, успеваемость, общее развитие, национальность. Слабее других успеваю рядовые В. Евтропов и А. Гуль. С ними занимается секретарь первичной комсомольской организации ефрейтор А. Афонин. Он имеет высшее образование, хорошо разбирается в вопросах внешней политики.

Систематически занимается с отстающими мой помощник старший сержант В. Близняков. Особенно много внимания он уделяет воинам, слабо владеющим русским языком. Прямо скажем, труд этот нелегкий. Он требует силы воли, настойчивости и большого такта. Все эти качества у моего помощника есть.

Предстояло изучать на политзанятиях биографию В. И. Ленина. Старший сержант достал в нужном количестве биографию вождя на грузинском языке. Рядовой Н. Мазанашвили охотно принял предложение помощника руководителя помочь товарищам в изучении темы и успешно справился с задачей. С пользой потрудились Близняков при изучении личным составом материалов XXIV съезда КПСС. В часы самостоятельной подготовки он помог слушателям изучить раздел о международном положении СССР, разобраться в вопросе об углублении общего кризиса капитализма.

С рядовым В. Родионовым пришлось заниматься мне самому. Солдат он хороший, старательный, исправно несет боевую службу. Но на политических занятиях был пассивен.

— Понимаю все, а рассказать не могу,— объяснял воин.

У Родионова невысокий общеобразовательный уровень. Раньше он почти не читал книг, имел весьма скудный запас слов, не умел четко и правильно сформулировать мысль. Прочитает, допустим, небольшую статью, даже абзац, а изложить содержание не может. К семинарскому занятию я поручал ему готовить какой-то один конкретный вопрос, по которому потом спрашивал. Но даже и при этом солдат отвечал с трудом.

Постепенно начал приучать его к чтению художественной литературы. Сначала прочитаю книжку сам, затем даю солдату. Прочтет — прошу рассказать, как и что понял, изложить свое мнение. У солдата развились память, способность осмысливать прочитанное, логически рассуждать при ответе на поставленный вопрос.

Рядовые И. Куприянов, В. Ипатов, А. Неволин — хорошо успевающие воины. Они конспектируют изучаемый материал самостоятельно.

Дав задание каждой группе, а некоторым солдатам — индивидуальные, время от времени подхожу к слушателям и интересуюсь, все ли ясно, советую, какие мысли записать. Если у кого-то возникают вопросы, представляющие общий интерес, я на несколько минут прерываю чтение и даю разъяснение всей группе. Стараюсь говорить кратко, самую суть, чтобы не отвлекать у слушателей времени.

Встретившись с трудностями, некоторые солдаты теряют интерес к самоподготовке, начинают попусту тратить время. Таким воинам мы оказываем помощь, советуем, как преодолеть робость, ответить на тот или иной вопрос.

На самоподготовке стремлюсь шире использовать различные наглядные пособия и технические средства пропаганды — грампластинки, диафильмы, магнитофонную запись, кино. Так, слушателям был показан киножурнал о работе XXIV съезда

КПСС. Воины прослушали записанное на магнитофонную ленту заключительное слово товарища Л. И. Брежнева.

Все это способствует глубокому усвоению изучаемых тем на политзанятиях, оказывает заметное влияние на повышение качества боевой службы, боевой подготовки военнослужащих, на укрепление дисциплины. На собственном опыте я убедился, что, если творчески подойти к проведению политзанятий, их воздействие на дела и поступки воинов будет очень велико.

Приведу только один пример. Рядовой Ю. Архипов ранее отставал по боевой и политической учебе, проявлял пассивность. Я настойчиво взялся за его воспитание. Неоднократно беседовал с ним, стал больше уделять внимания политической закладке. Сейчас он — один из самых активных на семинарах. Воин подтянулся и в специальной подготовке. Он стал радиотелеграфистом III класса, готовится к сдаче на II класс. Его успехи — достойный пример всему коллективу.

Группа уже полтора года имеет по политической подготовке отличные оценки. Подразделению присвоено высокое звание отличного. Воины взвода уверенно идут от рубежа к рубежу, успешно решают вопросы боевой службы и укрепления воинской дисциплины.

Естественно, что шаблона быть не может. Одно политическое занятие отличается от другого не только названием темы, содержанием, но и формой его проведения. Главное, к чему я стремлюсь в пропагандистской работе, — это то, чтобы один урок не был похож на другой. Постоянный поиск, творчество — вот мой девиз при проведении политических занятий вообще и самостоятельной подготовки воинов в частности.

Лейтенант В. ДЖУГАН,
руководитель группы политзанятий.

ДЛЯ ВАС, ПРОПАГАНДИСТЫ И РУКОВОДИТЕЛИ ГРУПП ПОЛИТЗАНЯТИЙ

Политическим управлением внутренних войск МВД СССР утверждены пять первых тем политзанятий, рекомендованных к изучению солдатами и сержантами в 1972 учебном году. По четырем из них редакция журнала опубликует методические разработки.

В этом номере помещена статья В. Елагина по теме «Программа КПСС, XXIV съезд партии об укреплении социалистической законности и борьбе с преступностью». В двух последующих номерах будут напечатаны разработки по темам: «Военная служба — школа боевого мастерства и идейной закалки молодежи. Стойко преодолевать трудности военной службы», «XXIV съезд КПСС об укреплении государственной дисциплины. Крепкая воинская дисциплина — основа высокой боевой готовности и успешного выполнения задач боевой службы», «Дорожить воинским товариществом».

Их много. Небольшие по размеру, они глубоко волнуют, радуют искренностью, щедрой душевной теплотой. Они непохожи одно на другое, как непохожи судьбы, жизненный и служебный опыт тех, с ком они написаны. Но дыхание у писем одно. Все они связаны единой ниточкой — чувством, имя которому — сердечная благодарность, признательность, высокая оценка труда бойцов идеологического фронта.

Эти письма — о руководителях политзанятий, их благородном, поистине подвижном труде по коммунистическому воспитанию воинов.

Быть пропагандистом — высокая честь. Он постоянно в гуще событий, на виду у личного состава. Своей глубокой убежденностью, словом и поступком руководитель группы политзанятий несет в массы воинов заряд высокой идейности, партийной страстности, формирует активных поборников идей нашей партии, стойких вооруженных защитников Советской Родины.

Благодарность воспитателям нередко бывает настолько значительной, что ее уже не могут вместить сердца сослуживцев. И тогда идут письма в редакцию.

«Капитан А. Рыськин — один из лучших пропагандистов части, — говорится в письме майора А. Пастухова. — Благодаря его педагогическому мастерству, умению просто и ясно изложить самые, казалось бы, сложные вопросы, сделать их близкими и понятными политическая подготовка стала для каждого слушателя группы самой важной, самой нужной учебной дисциплиной».

Секрет успеха руководителя политзанятий — в высокой требовательности к выступлениям перед слушателями. Обучая подчиненных, он систематически учится сам. Офицер внимательно следит за новинками художественной литературы, любит и ценит музыку, интересуется развитием современного искусства.

Но особенно много внимания он уделяет повышению своего идейно-теоретического уровня. В период подготовки к изучению на политзанятиях материалов XXIV съезда КПСС пропагандист заново перечитал и законспектировал произведения В. И. Ленина: «Что делать?», «С чего начать?», «Государство и революция», «Детская болезнь «левизны» в коммунизме», «Письмо к американским рабочим», «Очередные задачи Советской власти», «Как организовать соревнование?».

— Для меня, — говорит капитан Рыськин, — настоящее удовольствие посидеть с карандашом в руке над первоисточником. Прослушаешь на семинаре лекцию — все в ней готовенькое, все по полочкам разложено и думать не надо. А возьмешь томик Ильича — сразу уйма мыслей рождается, столько нового! Не замечаешь, как летит за чтением время: хотел изучить главу, а прочитал всю работу. Зато сразу чув-

ствуешь себя так, будто поднялся на высоту, откуда видно и дальше, и больше.

Хорошо и верно сказано! Сложные задачи, поставленные XXIV съездом КПСС по коммунистическому воспитанию личного состава, предъявили повышенные требования к идейно-теоретической подготовке офицеров-пропагандистов, к качеству политической учебы. Руководители групп политзанятий не жалеют сил для того, чтобы каждое занятие было содержательным, активно воздействовало на мысли и поступки слушателей. Этими стремлениями строго руководствуется в воспитательной работе капитан А. Каленков. Воины с большим интересом слушают его лекции, участвуют в семинарах.

Есть у этого офицера качества, свойственные лучшим руководителям политзанятий: огромное трудолюбие и высокая от-

ЭНТУЗИАСТЫ ПАРТИЙНОЙ ПРОПАГАНДЫ

ветственность за порученное дело. Он ведет большую индивидуальную работу со слушателями, использует каждую свободную минуту, чтобы проконсультировать их по наиболее сложным вопросам, применяя при этом наглядные пособия, диафильмы, другие формы и средства. Благодаря его заботам в Ленинской комнате имеются библиотечка произведений В. И. Ленина, материалы XXIV съезда КПСС, учебники, методическая литература, подшивки газет и журналов.

«Пропагандист по призванию, офицер отдает любимому делу весь жар души, знания, богатый жизненный опыт», — пишет о нем подполковник Г. Овчинников.

Быть воспитателем — значит прежде всего относиться к людям с большим уважением и заботой. Душевная теплота, чуткость и скромность пропагандистов, их внимание к нуждам и запросам слушателей делают слово руководителя политзанятий весомым, действенным. Ему верят, открывают сердца.

Об одном из таких офицеров — лейтенанте П. Брыкалове — рассказал в письме капитан Л. Буравлев. «Всякое случается в жизни солдатской: и радости, и огорчения, — пишет он. — Лейтенант Брыкалов

всегда рядом: поймет, посоветует, поможет. Как отца родного любят его подчиненные. «За ним в огонь и воду пойдем, — говорят они. — Редкой души человек!»

Однажды рядовому В. Глупаченко пришлось из дому неприятное известие. Взволнованный подошел он к командиру взвода, все как есть выложил ему.

— Ни о чем другом думать не могу. Подскажите, как поступить?

Солдат не раз слышал на политзанятиях, как важно быть верным товарищем, не оставлять человека в беде, помогать ему словом и делом. Быть такими учит их лейтенант Брыкалов. Таким является сам.

Офицер помог ему разумно оценить создавшееся положение, найти из него правильный выход. Принес рядовой Глупаченко к пропагандисту хмурость и растерянность, а унес ясность и твердость. И еще — глубокую сердечную благодарность воспитателю, командиру.

Искреннюю признательность испытывает к Петру Ивановичу и старшина сверхсрочной службы Семин: «Только ему я обязан тем, что получил среднее образование. Он убедил меня поступить в школу, помогал учиться».

Лейтенант Брыкалов не упрощает процесс обучения, не подгоняет под какие-то шаблоны, подходит к нему творчески.

— Часто на политических занятиях, — говорит младший сержант Г. Никитин, — среди воинов возникают горячие споры по обсуждаемым вопросам. А в оживленной беседе лучше выявляется и усваивается истина.

С большим подъемом прошло в группе изучение материалов XXIV съезда КПСС. Слушатели получили глубокие знания, которые стали прочной опорой их успехов в боевой службе, учебе и дисциплине.

«Достигнутое нами, — считает Петр Иванович, — далеко не предел возможностей. Стремиться к большему, к лучшему — наш долг перед партией, народом».

Это не просто красивые слова. Таковы и дела лейтенанта. Он неустанно овладевает передовым опытом, методическим мастерством. В читательской карточке Брыкалова постоянно прибавляются новые записи. Среди прочитанной литературы значительное место занимают книги по марксистско-ленинской теории. В домашней библиотеке немало трудов и учебных пособий по вопросам обучения и воспитания — это произведения В. И. Ленина, М. В. Фрунзе, М. И. Калинина, А. С. Макаренка.

Настойчивая самостоятельная работа по повышению идейно-теоретического и методического уровня — характерная черта, свойственная большинству руководителей политзанятий. Да это и понятно: формирование идейности, преданности делу коммунизма требует от воспитателей широкого военного, политического и культурного кругозора и, конечно, знания марксистско-ленинской теории. Пропагандисты хорошо помнят советы В. И. Ленина по этому поводу. Когда члену «Союза борьбы» В. Князеву было поручено вести марксистскую пропаганду среди рабочих, В. И. Ленин на-

путствовал его словами: «Вот вы организовали кружок. Вы должны больше читать... работать вовсю. Вы должны развиваться политически, и тогда вся ваша работа в кружке будет для Вас наслаждением».

«Книга — неизменный друг и советчик руководителя политзанятий капитана Н. Попова, — пишет **подполковник И. Берлин**. — Обучая подчиненных, он настойчиво учится сам. Свою неумную любовь к знаниям пропагандисту удалось передать слушателям. От него пришлось к воинам умение осмысливать факты и явления, применять полученные знания в повседневной жизни и службе».

Особенно много труда вкладывает офицер в изучение воинами ленинского идейного наследия. Каждый слушатель группы изучил несколько произведений вождя. Среди них «Письмо к американским рабочим», «Задачи союзов молодежи», «Великий почин», «Социалистическое отечество в опасности!», «Берегитесь шпионов!» и другие. Некоторые изучили и законспектировали по 8—10 работ В. И. Ленина.

В привитии навыков самостоятельной работы с книгой большая заслуга принадлежит помощнику пропагандиста старшине сверхсрочной службы коммунисту А. Буркову. Опыт ему не занимать. В ряды Коммунистической партии он вступил в суровом 1943 году. За плечами бывшего воина 27 лет безупречной службы в войсках. Участник Великой Отечественной войны, он хорошо знает, какой огромной силой обладает страстное партийное слово, которое несли в подразделениях политбойцы. Среди них был и Бурков. Им он остался и сегодня.

Обязанность помощника руководителя группы политзанятий он выполняет с чувством большой партийной ответственности. Старшина глубоко, вдумчиво изучает труды В. И. Ленина, свои знания умело передает слушателям, помогает лучше усвоить ленинское идейное наследие.

Перечитывая письма, полные высоких оценок труда пропагандистов, нельзя не отметить, что немало среди них молодых офицеров. Правду говорит пословица: «Молодость опыту не помеха». Хочется лишь добавить: если она сочетается с трудолюбием и настойчивостью. Такими, например, как у старшего лейтенанта В. Головина.

«Не знаю, можно ли назвать опытным пропагандистом офицера, военная служба которого, по сути дела, только начинается, — пишет **инженер-майор А. Верзунов**. — И все-таки мне хочется рассказать о человеке, который молод и опытен».

Старший лейтенант Головин не так давно закончил военное училище, два года назад назначен на должность заместителя командира по политчасти. В подразделении он ведет сержантскую группу политических занятий. «Читая его конспекты, беседуя с ним, чувствуешь, что офицер творчески, систематически работает над изучением марксистско-ленинской теории, материалов и решений XXIV съезда партии, — говорится в письме. — Несмотря на молодость, старшего лейтенанта Голо-

вина по праву считают одним из самых умелых воспитателей».

Как и подобает коммунисту, он щедро делится своими знаниями, опытом с подчиненными офицерами, руководителями политзанятий. Забота об их идейно-теоретической и методической подготовке у старшего лейтенанта Головина на первом плане. Он стремится к тому, чтобы офицеры не пропустили семинара по очередной теме политзанятий, совместно с ними определяет методические приемы, которые целесообразно использовать при проведении рассказа и беседы, советуется, как лучше увязать изучаемый материал с делами и задачами воинов.

Просматривая конспекты, присутствуя на занятиях, старший лейтенант Головин подсказывает, какие положения следует изложить подробнее, кого из слушателей спросить, об опыте каких солдат и сержантов — отличников боевой службы, боевой и политической подготовки рассказать на занятии.

Так же конкретно работает молодой политработник с помощниками руководителей групп политзанятий. Они всегда знают, кому из слушателей помочь в изучении первоисточников, как обеспечить солдат литературой, какие подготовить наглядные пособия. «Все это положительно сказывается на качестве политической подготовки

воинов, — сообщает автор письма. — Подразделение является отличным. Отличниками стала половина солдат и сержантов».

Сегодня, когда каждый советский воин самоотверженно и вдохновенно претворяет в жизнь решения XXIV съезда партии, настойчиво повышает бдительность и боеготовность, совершенствует боевые и служебные мастерство, отличные результаты являются закономерными. Особенно там, где хорошо поставлено политическое и воинское воспитание, где политические занятия ведут подлинными энтузиасты, люди кипучей энергии и высокого долга.

Немало грамотных, по-настоящему талантливых пропагандистов трудится в войсках. Командиры, партийные организации постоянно заботятся, чтобы их становилось все больше и больше. Но главное, что создает доброе имя руководителям, — это, конечно, их собственные усилия, позволяющие овладеть искусством воспитания. Поднявшись к высотам пропагандистского мастерства, они получают творческое удовлетворение от сознания собственной полезности людям. Ибо нет ничего выше и дороже для воспитателя, чем искренняя признательность и благодарность самих воспитуемых, боевых товарищей. Ради этого стоит жить, работать, дерзать!



Командир отличного взвода Валерий Комшин в перерыве между занятиями читает солдатам свежий номер газеты «Правда».

Фото В. ВЫСОЦКОГО.



Немногим более полугода прошло с тех пор, как личный состав части выступил инициатором соревнования во внутренних войсках под девизом «Год XXIV съезда КПСС — год отличной боевой службы и учебы». Срок небольшой, но, прямо скажем, для нас он был весьма плодотворным. Мы не только закрепили результаты, достигнутые в предсъездовском соревновании, но и превзошли их. Часть вплотную приблизилась к рубежу отличной.

Таковы предварительные итоги. Недавно они обсуждались на сове-

ОПИРАЯСЬ НА ПЕРЕДОВОЙ ОПЫТ

Полковник И. МОТИН,
командир части.

зации командиров и политработников. Как отмечалось, достижению успехов во многом способствовала целеустремленная работа по обобщению и внедрению в практику всего ценного, положительного, что рождено соревнованием. Передовой опыт стал активной мобилизующей силой и эффективным средством подтягивания отстающих воинов и подразделений до уровня лучших. Так, количество рот, взводов и отделений, которые по своим ежемесячным показателям имеют все основания стать отличными, удвоилось.

Нельзя сказать, что раньше мы не уделяли внимания обобщению и внедрению опыта. И прежде штаб и политотдел организовывали эту работу в различных формах. Периодически ставили задачи командирам, секретарям партийных организаций, слушали их доклады о распространении всего ценного, что накоплено в подразделениях. И все же четкой системы в этом деле не было. Порой офицеры и сержанты не получали необходимой помощи в овладении лучшими методами обучения и воспитания. Вот и получалось, что отстающая и передовая роты находились нередко рядом, но соседи слабо знали жизнь друг друга, достижения одних и причины неудач — других.

Между тем возросшая политическая активность личного состава, вызванная решениями XXIV съезда партии, высокие социалистические обязательства требовали от нас больше заботиться о действенности соревнования, делать достоянием всех опыт передовиков. Теперь для его обобщения и распространения так или иначе используются все мероприятия, проводимые в части. Изучение и внедрение достижений лучших воинов и подразделений представляет ныне определенную систему и рассматривается как неотъемлемая составная часть всей организаторской и идеологической работы. Ставится цель: наиболее полно использовать знания, инициативу и творчество людей, своевременно делать правильные выводы из практики и на этой основе повышать надежность охраны объектов, результативность учебного процесса.

В связи с этим пришлось несколько изменить «традиционные» формы сборовой подготовки. Прежде всего перестройка коснулась инструкторско-методических совещаний офицеров ротного звена. На каждом таком

сборе обязательно сообщается новое, популяризируется опыт передовиков. Раньше это не всегда приводило к каким-то положительным результатам, так как на занятиях преобладал рассказ. А предпочтение, несомненно, должно отдаваться показу, тренировкам, активному формированию навыков на основе требований уставов и передового опыта.

Сейчас учебные сборы и инструкторско-методические совещания, как правило, состоят из двух частей. Сначала даются единые установки по организации учебного процесса, методике принятия решения на боевую службу, читаются лекции по педагогике и т. д. Затем офицерам показывают лучшие приемы работы, демонстрируют опыт мастеров обучения и воспитания. Каждый вочию убеждается, что эффективно, а что отжило свой век, и самое ценное берет себе на вооружение.

В последнее время многие совещания, семинары командиров и политработников, сборы специалистов, начальников войсковых нарядов мы стали проводить на базе отличных подразделений. Участники таких мероприятий имеют возможность видеть образцовый воинский порядок, организацию боевой службы, оборудование объектов и караульных помещений, осматривают учебную базу. Во время взаимного посещения подразделений, встреч с творцами опыта разгораются товарищеские дискуссии, что само по себе примечательно. Давно замечено, что в споре рождается истина.

Именно так проходил учебный сбор старшин. Представители всех подразделений собрались в одной из лучших рот. Они с большим интересом познакомились с порядком хранения и сбережения имущества, оружия и боеприпасов, подготовкой суточного наряда, ведением учетно-отчетной документации. Старшина И. Монин, прослуживший в войсках 27 лет, рассказал своим коллегам, как он работает с пополнением, обеспечивает занятия учебно-материальной базой, а некоторые из них проводит лично, руководит утренним осмотром и вечерней поверкой. Перенимая опыт, старшины высказали немало замечаний, советов. Польза, как говорят, была обоюдной.

Мероприятия подобного рода убеждают их участников не столько словами, сколько примерами, стимулируют развитие творческой мысли, стремление работать по-новому. В зависимости от того, что предполагается изучить, какая категория военнослужащих собирается на учебу, штаб определяет подразделение, где целесообразно провести совещание или семинар. Офицеры управления части помогают их командирам, политработникам, секретарям партийных и комсомольских организаций, отличникам осмыслить свой опыт, подготовить выступления.

Планируем мы и специальные мероприятия по обмену опытом. Координирует эту работу, распределяет усилия людей, привлеченных к обобщению опыта, внештатный военно-научный совет, в который входят семь человек. Это наиболее подготовленные офицеры — представители всех основных служб. Они имеют постоянные обязанности, выполняют и периодические поручения. В своей деятельности члены совета опираются на высококвалифицированных специалистов, отличных воспитателей, умелых методистов.

Обобщается опыт, как правило, в виде листовок, докладов на семинарах, слетах отличников, стрелковых, технических и научно-практических конференциях, в форме методических разработок. В 1971 году офицерами подготовлены пять рефератов, касающихся актуальных проблем охраны объектов и воспитания личного состава, памятки о мерах безопасности в караулах и при перевозке людей автотранспортом.

Только за последнее время создано несколько иллюстрированных стендов, показывающих лучшие методы обучения личного состава и эксплуатации ИТСО, разработаны инструкции о порядке хранения вещевого имущества в роте, о подготовке автотранспорта к зиме. Внедрено 18 ра-

ционализаторских предложений. Благодаря этому нам удалось несколько усовершенствовать учебно-материальную базу, обслуживание машин в автопарках, эксплуатацию технических средств охраны, что положительно сказывается на повышении боеготовности подразделений.

Значительное место в работе некоторых служб занимает эксперимент. Задания по проверке экономического эффекта отдельных рационализаторских предложений и методических новинок, целесообразности новых способов охраны поручаются наиболее подготовленным офицерам. Сейчас на одном из объектов проверяется оперативное дежурство в несколько измененном варианте. Пока новшество полностью себя оправдывает, хотя окончательные выводы, конечно, делать рано.

Практикуются экспериментальные занятия. Одно из них недавно провел подполковник В. Переведенцев. Оно было посвящено проверке несколько измененной методики стрелкового урока во взводе. Раньше, как правило, организовывалось три учебных места — по количеству отделений. На них солдаты тренировались в прицеливании на действительное расстояние, отработывали нормативы, учились правильной изготовке к стрельбе. На этом же занятии каждое отделение разбивалось на две группы. Таким образом, вводились три дополнительных точки — прицеливание со станка, гранатометание, определение расстояний. Помощником руководителя занятий в одной группе выступал подготовленный старослужащий солдат. Группы менялись местами через каждые пятнадцать минут, отделения — через тридцать. Внимание воинов часто перераспределялось с одного объекта на другой. Поэтому, как показал эксперимент, интерес обучаемых не ослабевал ни на минуту, интенсивность урока была высокой. Такую методику мы рекомендуем теперь во всех случаях, когда занятие носит тренировочный характер.

Наиболее ценный опыт при необходимости доводится до командиров подразделений в форме приказа. Именно так мы поступили, когда офицер О. Гвоздиков образцово оборудовал места несения боевой службы. Здесь все соответствует уставу. В караульном помещении чисто, уютно. На окнах занавески, у входа и перед каждым топчаном коврики, имеется весь положенный инвентарь. Наблюдательные площадки покрашены, тропа наряда посыпана песком. У каждого солдата в карауле есть индивидуальные туалетные принадлежности. К приказу прилагалось краткое описание опыта. Офицеры и сержанты внимательно изучили его и в свою очередь внесли немало нового, интересного. В последующем этот опыт получил повсеместное распространение.

Широк и разнообразен арсенал средств, пропагандирующих ценное, передовое. Но лучшие результаты дают наиболее живые, оперативные формы, настойчивое «пересаживание» опыта одних подразделений в другие.

Вот уже несколько лет первенство в соревновании удерживают подчиненные капитана В. Гафарова. В подразделении изжиты грубые нарушения уставного порядка, воины бдительно охраняют объекты, настойчиво совершенствуют боевое мастерство. Опыт этого дружного и сплоченного коллектива изучала группа офицеров. Много поучительного они увидели в работе офицеров, партийной и комсомольской организаций. Ведется она здесь дифференцированно: со старослужащими, начальниками войсковых нарядов, с молодыми солдатами, сержантами.

Офицер штаба капитан С. Горбунов, обобщавший опыт в этом подразделении, взял один сравнительно узкий, но конкретный вопрос — обучение сержантов. Несколько дней он изучал, как командиры отделений проводят занятия, организуют соревнование по задачам и нормативам, просмотрел конспекты, проанализировал дисциплинарную практику. Затем беседовал с каждым, познакомился с системой их командирской подготовки.

Немало поучительного заметил офицер в организации инструкторско-методических занятий с сержантами. Они динамичны и четко делятся на три части. Первая включает проверку знания командирами отделений теоретических положений, умения правильно выполнять приемы в роли солдата. Вторая — показ самого занятия и его методики. Третья часть отводится тренировке в тех действиях, которые потребуются сержантам при проведении урока.

Что касается показательных занятий, то их капитан Гафаров строит двояко. Одни организует с целью показа отработанных до совершенства приемов и действий. На них в качестве обучаемых привлекаются старослужащие или сержанты. Другие занятия проводит с молодыми солдатами для показа методики обучения. Тут сержанты не видят итогов, которых можно достичь при длительной тренировке, зато получают представление о трудностях, с какими встретятся, обучая новичков, осваивают методику, применяемую в данном случае.

С этим опытом капитан Горбунов в составе той же группы офицеров выехал в одну из отдаленных рот, где обучение и воспитание сержантов хромало, что называется, на обе ноги, и передал офицерам и сержантам все поучительное, взятое в подразделении капитана Гафарова. То же сделали и другие товарищи, обобщавшие опыт. Конечно, мы не ограничились одним выездом. Там побывали многие офицеры. Они помогали командиру устранять недостатки, давали конкретные рекомендации, контролировали их выполнение. Но, может быть, то первое «зерно» было наиболее урожайным: рота изо дня в день набирает темпы.

Другой целевой выезд посвящался изучению организации рабочего дня офицеров. Все сошлось на том, что достоин распространения опыт капитана В. Овчинникова. В основе личных планов офицеров подразделения, которое он возглавляет, лежит глубоко продуманное и всесторонне обоснованное решение на боевую службу. Командиры взводов, старшина заблаговременно знают, кто проводит занятия, кто и когда проверяет караулы, в каких мероприятиях участвует. Решение в необходимом объеме доводится и до сержантов. Отсюда четкое планирование каждого часа. Не случайно офицеры роты имеют время на самообразование и на отдых. Все разложено, что называется, по полочкам и у командиров отделений. Опыт изучался путем анализа планирующих документов и хронометража рабочего дня каждого офицера.

После во всех подразделениях было проведено показательное занятие на тему «Порядок доведения решения до исполнителей», в основе которого лежал опыт капитана Овчинникова. Командиры и политработники многое почерпнули для себя полезного, наглядно убедились в том, что пунктуальное распределение времени имеет решающее значение в деятельности офицера.

Я преднамеренно подробно остановился на этих примерах. Они показывают, насколько важна конкретность в работе, внимание к деталям, глубокое проникновение в жизнь. Без этого нет и не может быть ни настоящего опыта, ни плодотворной учебы на положительном.

Большинство офицеров управления части, бывая в подразделениях, глубоко вникают в суть явлений. Они детально изучают, как организована служба, учебный процесс, что делается, чтобы не нарушался уставной порядок. Поддерживать их активность в работе, повышать чувство ответственности помогает партийная организация управления части. Она мобилизует коммунистов на творческое отношение к делу, всячески одобряет ценные начинания, поправляет ошибки. Однажды, когда член КПСС И. Иванов выдал за опыт кратковременный и, прямо скажем, случайный успех одного коллектива, проявил некомпетентность в этом вопросе, партбюро заслушало его отчет о работе в командировках. Коммунисты указали на поверхностность многих суждений, потребовали перестроиться,

не допускать поспешных выводов, ибо это может привести к неверным оценкам людей и подразделений. Отчеты коммунистов о том, как они вооружают офицеров и сержантов подразделений передовым опытом, стали системой.

Качество обобщения и внедрения опыта было обсуждено на одном из партийных собраний. С тех пор прошло немного времени, но уже видна польза. Систематически читаются лекции о научных основах организации воинского труда, проводятся семинары на эту тему. Повысилась роль коммунистов управленческой партийной организации. Они выезжают в роты для оказания помощи командирам в подведении итогов соревнования, добиваются гласности, сопоставимости результатов. При их непосредственном участии ежемесячно определяются места рот, поощряются победители.

По примеру управления части активизировалась пропаганда опыта в подразделениях. О нем все чаще идет деловой разговор на партийных и комсомольских собраниях, совещаниях сержантского состава, начальников войсковых нарядов, в печати, по местным радиоузлам.

Сошлюсь еще раз на пример подразделения капитана Гафарова. Здесь практикуются тематические вечера, на которых отличники рассказывают, как они добились успехов в службе и учебе, о наиболее достойных упоминается в беседах, на политинформациях. Самая доходчивая форма — показ действий передовиков в спортивном городке, на стрельбище, полосе препятствий. Успехи лучших воинов популяризируются средствами наглядной агитации. Выпускаются специальные бюллетени и рукописные листовки, имеется Аллея отличников с кратким описанием их достижений. Проявившие бдительность на постах отмечаются в «меловой газете». Такая оперативная форма пропаганды всего передового весьма ценна. Она способствует накоплению в памяти воинов поучительных примеров, обогащает их жизненным и служебным опытом, развивает сознание воинского долга.

Делается у нас немало, но далеко не все. Наряду с положительными моментами, в работе имеются и серьезные недостатки. Нередко мы ограничиваемся только узким кругом самых лучших людей, самых передовых подразделений. Между тем есть интересное и там, где не все благополучно. Кое-какие мероприятия по обмену опытом нас не удовлетворяют. От некоторых из них отдача, прямо скажем, ничтожная. Об этом говорилось на совещании командиров и политработников, о котором шла речь в начале статьи. Выступающие отмечали, что в иных рефератах, докладах не найдешь свежих, интересных мыслей и выводов. Некоторые докладчики не особенно утруждают себя тем, чтобы проанализировать и разобрать поучительные и отрицательные примеры, дать толковые советы и рекомендации. Передовые методы иногда остаются нераскрытыми. Есть отдельные упущения и в организации социалистического соревнования. В решительном устранении этих недочетов мы видим один из главных резервов дальнейшего повышения боеготовности подразделений.

С каждым днем все ярче разгорается соревнование, растет политическая активность личного состава. Многие солдаты, сержанты и офицеры выступили с творческой инициативой. Продление межремонтных сроков эксплуатации автомобилей, овладение всем штатным оружием своих рот, взаимозаменяемость в расчетах и войсковых нарядах, выполнение ночных стрельб по дневным нормативам — все это прочно вошло в жизнь.

Ясно, что мы обязаны не только поддерживать ценные начинания, но и делать их достоянием всех, воспитывать у офицеров чувство нового. «Обладать чувством нового, — говорится в Отчетном докладе ЦК КПСС XXIV съезду партии, — значит видеть перспективу развития, заглядывать в будущее, находить наиболее верные пути к решению возникших задач». Наступательная пропаганда всего ценного, поучительного — неперемнное условие выполнения социалистических обязательств. Только прочно опираясь на достигнутое, можно идти вперед.

ВЕЛЕНИЕ ВРЕМЕНИ

ЗАМЕТКИ О ВОЕННО-НАУЧНОЙ РАБОТЕ

Научно-технический прогресс, охвативший все сферы нашей жизни, коснулся и деятельности внутренних войск. На базе комплексного использования инженерно-технических средств за последние годы разработаны и внедрены в практику способы более надежной и экономичной охраны объектов. Научный подход к решению многих вопросов боевой и политической подготовки позволил преодолеть узкие места в обучении солдат, сержантов, офицеров.

В итоге значительно повысились возможности частей, подразделений, войсковых нарядов решать поставленные задачи. Естественно, что новым возможностям должны соответствовать и новые, более высокие задачи. Главная из них — обеспечить гарантированную надежность охраны объектов. Многолетней практикой выработаны определенные приемы и методы деятельности командиров, штабов, политорганов в этой области. И все же жизнь убеждает, что нельзя добиться заметных сдвигов, пользуясь лишь существующими методами. Не приводят к коренным качественным сдвигам и отдельные научно обоснованные меры, хотя они и подтягивают те или иные участки работы.

Пути разрешения этой проблемы указывают решения XXIV съезда КПСС. В них подчеркивается, что в современных условиях главными становятся уже не отдельные достижения науки, какими бы блестящими они ни были, а высокий научно-технический уровень всего производства. Применительно к внутренним войскам это означает: более активно внедрять достижения научной и технической мысли во все сферы их деятельности, особенно в боевую службу, решать вопросы не изолированно, а в комплексе.

Из решений съезда вытекает и такой важнейший вывод: общей чертой стиля управления войсками должно стать органическое соединение военно-научной работы с повседневной практикой руководства боевой службой, боевой и политической подготовкой, тыловым и другими видами обеспечения. Это самый верный путь к достижению высокой надежности охраны объектов, повышению боевой готовности частей и подразделений. К сожалению, он понят пока не всеми командирами. Некоторые из них много говорят о научном подходе к решению тех или иных вопросов и мало применяют его в своей практической деятельности. Для таких людей наука, по меткому выражению В. И. Ленина, является всего лишь модной фразой.

Среди части офицеров бытует неверное мнение, что военно-научной работой должны заниматься только высшие инстанции, а их удел — исполнение полученных «сверху» распоряжений. Иными словами: прикажут внедрить что-то новое — внедрим, а не прикажут — будем делать по-старому. Подобные рассуждения явно противоречат духу времени. Именно этим, а также недооценкой важности инициативы и творчества в военном деле, можно объяснить серьезные недочеты в организации военно-научной работы. Например, ее план в одной из частей составлялся, что называется, «с потолка»: намеченные мероприятия не вызывались потребностями практики; в другой — практические нужды учитывались, но формы и методы достижения цели избирались неверно, и они, понятно, не могли обеспечить успех. В иных случаях раздел военно-научной работы плана основных мероприятий не представляет собой цельной системы, не уяв-

зывается с остальными разделами, не вытекает из них.

Естественно, что во всех приведенных случаях не были получены желаемые результаты. Чтобы преодолеть такие негативные явления, необходимо, на наш взгляд, резко улучшить организацию военно-научной работы и руководство ею, повысить ее эффективность.

Следует активнее использовать уже накопленный опыт. Командиры и начальники, выполняя требования статьи 50 Устава внутренней службы, уделяют большое внимание развитию военно-научной мысли, всячески поощряют творческие поиски и инициативу подчиненных. Именно так обстоит дело в части, где командиром полковник И. Мотин. Здесь активное участие в военно-научной работе стало не только служебной обязанностью, но и внутренней потребностью каждого офицера.

Военно-научную работу в части организуют планово, без напоминаний сверху. Постоянный контроль за ее ходом позволяет систематически анализировать результаты, выявлять вопросы, потерявшие актуальность, или, напротив, выдвигаемые жизнью на передний план. Вместе с тем определяется эффективность тех или иных форм и методов работы, индивидуальные склонности офицеров.

Внимательное изучение состояния боевой службы и учебы позволяет правильно планировать, своевременно уточнять тематику военно-научных работ, сроки, исполнителей. Так, когда были вскрыты недочеты в проверках войсковых нарядов, их сразу же учли при составлении плана. В нем появилась новая тема — «Пути повышения действенности контроля за боевой службой». Ценность темы в том, что она подсказана самой жизнью.

Этот пример показывает, как важно командиру при организации военно-научной работы взвешивать практическую значимость намечаемых мероприятий, возможность их осуществления. Только после такой оценки следует определять перечень тем, исполнителей, сроки, порядок контроля.

На основе указаний командира штаб планирует военно-научную работу специальным разделом плана основных мероприятий. Так делается в абсолютном большинстве частей. Вместе с тем бывают случаи, когда в планы включается неоправданно большое количество работ, многие из которых не выполняются. Такое, с позволения сказать, «планирование» приносит только вред. Оно расхолаживает людей, снижает их ответственность. Значит, в плане надо предусматривать первоочередное решение главных вопросов деятельности части и наиболее рациональную расстановку сил для достижения поставленных целей. Короче говоря, хороший план — это реальный план. Он должен давать ясное представление о том, кто, когда ту или иную работу выполняет, какой ожидается результат и как предполагается его реализовать.

Нет твердых норм всего объема военно-научных работ. Многолетняя практика показывает, что в соединении следует предусматривать на период одну военно-научную конференцию, одну-две темы по обобщению передового опыта, разработку трех-четырёх рефератов, статей, научных сообщений. Целесообразно включать в план проведение информации по новым вопросам боевой службы, обучения и воспитания личного состава, управления войсками и т. п., а также мероприятия по изучению методики военно-научной работы. Возможности части несколько меньше — одна-две темы по обобщению передового опыта, разработка одного-двух рефератов, статей, научных сообщений, связанных с повседневной практикой. Целесообразно предусматривать задания офицерам не только управления, но и батальонов, рот. А на один из периодов года — планировать военно-научную конференцию. Так же как и в соединении, практиковать информации офицеров о всем новом и изучение методики военно-научной работы.

Правильно поступают в некоторых частях, поручая разработку наиболее важных и сложных тем не одному исполнителю, а коллективу. Этим опре-

ФРОНТОВАЯ

ЗАКАЛКА



Глухая ночь. Спит маленький таежный поселок. Тишина такая, что слышен малейший шорох в лесной чаще.

Уже не одни сутки находятся в поселке старшина Петр Коченов и ефрейтор Андрей Веретенников. Двое вооруженных бандитов, совершивших тяжкое преступление, в любое время могут появиться здесь, прийти в этот дом, где бывали и раньше. Их-то и поджидают воины, чтобы задержать. «Рано или поздно — появятся», — думает старшина.

Внезапно за окном послышался легкий шум. Кто-то идет. Шаги приближаются, вот идущий уже у самого дома. «Тот, кого мы ждем! — мелькнула мысль. — Кому же быть еще в эту глухую пору».

Осторожный стук в окно.

— Посмотрите, кто там, — шепнул хозяйке дома старшина. — Свет не зажигайте.

Женщина отодвинула занавеску:

— Он.

— Откройте дверь.

План захвата преступника созрел давно. Как только непрошенный гость вошел, старшина Коченов тотчас повернул выключатель. Яркий свет залил комнату...

— Руки вверх!

Ошепотленный внезапностью, преступник не сопротивлялся.

— Где второй!

— Он... в бане, — помедлив, ответил задержанный.

К этому времени в поселок прибыла еще



одна розыскная группа. Коченов доложил офицеру о том, где скрывается другой преступник. И его задержали. В бане воины нашли заряженное охотничье ружье и несколько десятков патронов. Только стремительность действий помешала преступнику выстрелить.

Не впервые отличается при выполнении боевой задачи старшина Коченов. За 29 лет службы в войсках бывалый воин много раз принимал участие в розыске и задерживал опасных преступников. И всегда, в любой ситуации он действовал смело, решительно, проявляя смекалку и воинское мастерство. Когда у Коченова спрашивают, как воспитал он в себе такие качества, старшина с улыбкой отвечает: «Фронтальная закалка».

Да, Петру Коченову пришлось участвовать в Великой Отечественной войне. Был он в команде подрывников. Вместе с товарищами по оружию ходил в разведку, пускал под откос поезда, взрывал немецкие штабы. Тогда-то и закалился его характер, зародилась привычка к особой четкости в действиях. Вся последующая жизнь — это по существу развитие качеств, приобретенных на фронте. Ведь в профессии разведчика немало схожего с розыскной службой. Там и здесь требуется осмотрительность, воинское мастерство, мужество. Малейшая ошибка может привести к срыву боевой задачи, гибели людей...

Петр Никитович Коченов за успешное выполнение боевых задач не раз поощрялся командирами и старшими начальниками. С гордостью носит он на груди высокую награду — знак «За отличие в службе» I степени.

Майор П. ЕРЕМЕЕВ.

КАК ВЕЛИТ ДОЛГ

Не успели солдаты выйти из Ленинской комнаты, где проводились занятия по политической подготовке, как прозвучала тревога. На табачной фабрике возник пожар. Просили помощи.

...На место происшествия прибыли в считанные минуты. Поднялись на второй этаж. Там стояла стена едкого дыма. Одна группа воинов вступила в борьбу с пламенем, другая — выносила тюки табака. Дымовая «завеса» была настолько плотной, что в двух шагах ничего не видно. Солдаты, меняя друг друга, поочередно работали с пожарным стволом.

В один из моментов, когда комсомолец Игорь Казаков выходил из дыма, он заметил, как упал рабочий. Собрав все силы,

422

деляется всесторонний подход к проблеме, глубокое ее изучение. К опытным офицерам обычно подключают молодых, которые учатся у них, на практике перенимают эффективные приемы работы. Поучительно и то, что при составлении плана обязательно предусматривают резерв исполнителей, так как в течение периода возникают новые темы. В первую очередь обеспечивается выполнение военно-научных работ, порученных вышестоящим начальником. Для этого выделяются самые лучшие силы.

Полезно привлекать к планированию тех офицеров, которым предстоит вести исследование. Это позволит установить реальные сроки окончания работ, без раскочки приступить к делу. Если исполнителей к составлению плана не привлекают, то его следует широко обсуждать с офицерами. Их критические замечания и предложения улучшают план, предупреждают ошибки и просчеты. Живой обмен мнениями помогает наметить более верные пути к достижению цели.

План до исполнителей доводит командир части или кто-либо из его заместителей. При этом важно избежать формализма, добиться, чтобы каждый офицер правильно понял тему и цель порученной ему работы, выяснить, в какой помощи он нуждается. Здесь же даются советы, решаются вопросы, связанные с выездами в подразделения, проведением экспериментов и т. д. Таким образом, исполнитель получает все исходные данные для планирования.

Планы работ исполнителей, как правило, отличаются один от другого не только сроками, но и характером намеченных мероприятий. Вместе с тем в них есть много общего. Это прежде всего этапы выполнения большинства военно-научных работ: подбор и изучение литературы, донесений, сводок и т. д.; изучение существа вопроса на практике; анализ и отыскание причин, вызывающих отрицательные явления; разработка мер, которые нужно осуществить для улучшения дел; проведение экспериментов, испытаний; обобщение их результатов и выработка рекомендаций; оформление результатов (составле-

ние доклада, статьи, научного сообщения и т. д.). По каждому этапу намечаются мероприятия, точно рассчитываются время, силы и средства, необходимые для их проведения. План работы исполнителя утверждает тот начальник, который ставил ему задачу.

Четкий и реальный план, хороший подбор и подготовка людей во многом определяют качество военно-научной работы. Но руководство ею этим не ограничивается. Успешнее она идет тогда, когда на всех этапах офицер ощущает заинтересованность, контроль и помощь командира, штаба, политаппарата, активную поддержку партийной и комсомольской организаций. В жизни же иногда бывает, что труд исполнителя начинают проверять лишь в конце разработки темы. Допущенные ошибки укореняются, и их потом нелегко исправить. Во избежание всего этого контроль должен носить, так сказать, упреждающий характер. Главное — проверка качества работы. Важно интересоваться не только тем, что уже сделано (например, изучена ли рекомендованная литература), но и тем, что намечается делать (как организуются опытные занятия или учения, будут ли на них получены объективные данные и т. п.).

Контроль эффективнее, если его осуществляют хорошо подготовленные офицеры, способные глубоко разобраться в применяемой исполнителем методике работы, дать дельный совет, поделиться опытом, предостеречь от ошибок. Часто эти функции берут на себя командир и его заместители. Они держат в поле зрения наиболее важные темы, а контроль за остальными поручают другим офицерам. Своевременная помощь, поддержка создают благоприятную моральную атмосферу для творческих поисков. Этому способствуют также широкое развитие в авторских коллективах критики и самокритики, взаимная требовательность, дисциплина исполнения. В таких условиях все намеченное выполняется в срок и с высоким качеством.

Проверки показывают, что размах военно-научной работы офицеров ши-

ре там, где ей постоянное внимание уделяют политорганы и партийные организации. Обсуждение на собраниях, заслушивание коммунистов, борьба за их примерность в творческих поисках лучших способов охраны объектов, методов интенсификации обучения и воспитания личного состава, откровенная товарищеская критика недостатков и помощь в их устранении обеспечивают высокий идейно-теоретический уровень военно-научной работы, ее действенность.

В ее развертывании большую роль играют военно-научные советы. Они — своеобразные штабы, координирующие и активизирующие научные изыскания, помогающие командиру привлекать к ним широкий круг офицеров, в том числе и находящихся в запасе и отставке.

В части, где командиром полковник И. Мотин, совет ведет работу планомерно, целеустремленно, в тесной связи с мероприятиями по службе, боевой и политической подготовке и добивается неплохих результатов. Здесь постоянно проводятся военно-научные совещания, экспериментальные занятия.

Необходимо еще выше поднять активность советов в проведении исследований по наиболее актуальным проблемам деятельности частей.

Результаты военно-научной работы должны быть обязательно реализованы. Только так можно постоянно улучшать качество боевой службы, обучения и воспитания личного состава, укреплять воинскую дисциплину и поддерживать уставной порядок. Ибо военно-научная работа — не самоцель, а важнейшее средство совершенствования всей деятельности воинских коллективов. Так, в Н-ской части группа офицеров штаба и политотдела разработала сетевой график приведения подразделений в боевую готовность. Внедрение его в практику дало значительный выигрыш времени. Нельзя отбрасывать и моральную сторону дела. Если офицер видит, что его научный труд принес ощутимую пользу, он испытывает глубокое удовлетворение, стремится продолжать творческий поиск.

Результаты военно-научной работы

могут быть воплощены в различной форме. Это и доклад на конференции, и научное сообщение, и выступление в военной печати, и издание приказов о внедрении тех или иных рекомендаций, и использование материалов для проведения занятий. Очень ценно, когда перед аудиторией или читателями выступают сами исполнители военно-научной работы. Они более глубоко раскрывают существо вопроса, практические выводы из своего труда.

Конечно, сказанное вовсе не означает, что результатами военно-научной работы не могут пользоваться другие офицеры. Напротив, они должны стать активными пропагандистами нового и в печати, и в устных выступлениях. Желательно только, чтобы не забывались фамилии авторов научных рекомендаций. Тем самым отдается дань уважения труду исследователей, людей творческих, ищущих. Хотя и редко, но еще встречаются офицеры, в том числе и начальники авторов военно-научных работ, которые используют результаты исследований, даже не упоминая тех, чей труд они цитируют. Подобные явления, противоречащие элементарной этике, необходимо всячески пресекать. Поддержка творчества, пытливости, умения глубоко анализировать явления жизни есть важнейший стимул качественного роста офицерских кадров, что прямым и непосредственным образом положительно сказывается на состоянии всех наших дел.

Значение военно-научной работы особенно возрастает в области совершенствования управления войсками. На современном этапе, указывал товарищ Л. И. Брежнев, изучать науку управления, а если надо, и переучиваться — становится первейшей обязанностью наших кадров. Это относится и к офицерским кадрам внутренних войск. Чтобы успешно решать свои задачи, повышать эффективность ратного труда, идти в ногу с жизнью страны, необходимо твердо держать курс на всемерное развитие военно-научной работы, овладевать современной наукой управления войсками. Таково веление времени.

Полковник И. ЛОЖКИН.



В ДОЗОРЕ

Двигаясь по маршруту, дозор углубился в лес. Шелест листвы, звонкие голоса птиц сразу заглушили шорох осторожных шагов. Курсанты — всё внимание: где-то впереди «нарушитель». Пусть учебный, но схитрить он сможет, как и настоящий. И его надо обнаружить и «задержать».

Вдали сквозь крону деревьев засинело небо. На опушке рощи среди растительности — заброшенный сарай. Старший дозора курсант В. Лушников ставит задачи своим подчиненным. Затем тихо командует: «Вперед!»

Курсант В. Ким, которому поручили прикрыть огнем дозорных (снимок вверху), заметил, как его товарищи стали выдвигаться к строению. Вскоре кустарник скрыл их из вида. Вновь воин увидел лишь курсанта И. Иванова, когда тот появился уже у тыльной стены сарая (снимок внизу).

Проходит минута, другая. Очевидно, старший дозора принял решение. Следуют краткие указания — и решительный бросок вперед. «Нарушитель» задержан.

Курсанты приобрели навыки выполнения боевых задач еще в одном виде войскового наряда.

Майор Ю. МАСЛОВ.
Фото курсанта С. РУКОСЬЕВА.



Приобщение молодых солдат к армейской жизни, к ее строго регламентированному внутреннему порядку начинается на учебном пункте. С этой целью в процессе повседневной жизни и на плановых занятиях воинам разъясняют и показывают, как необходимо выполнять различные уставные положения. В частности, с ними в первые же дни изучается тема «Размещение военнослужащих, распределение времени и повседневный порядок», которая охватывает главы 4 и 5 Устава внутренней службы Вооруженных Сил Союза ССР. Материал этот весьма объемный, и изучить его досконально, глубоко в течение предусмотряемого программой времени весьма

Накануне занятия руководитель обязан вместе со старшиной подразделения и сержантами осмотреть все помещения роты, указать, что в каждом из них показать, о чем рассказать, какие действия и как отработать практически, определить последовательность смены учебных мест. Она может быть примерно следующей. Первоначально взвод занимается в Ленинской комнате под руководством офицера. Затем одно отделение во главе с командиром взвода следует в комнату для хранения оружия, второе — в спальное помещение, где будет проводиться занятие его заместитель, третье — к старшине роты в комнату бытового обслуживания. Смена учебных мест производится через 15 минут по круговой системе в зависимости от расположения помещений в казарме, но так, чтобы не создавались встречные потоки движения.

ВНУТРЕННИЙ ПОРЯДОК

затруднительно. Поэтому отработку некоторых учебных вопросов необходимо совмещать с непосредственным выполнением распорядка дня. Так, например, можно отработать действия военнослужащих при подъеме, на вечерней поверке, учебных занятиях и во время приема пищи.

Проводить занятия по рассматриваемой теме желательно практически. Тогда воины не только узнают, но и увидят реальное претворение требований уставов в жизнь, убедятся в их целесообразности и полезности, у них появится внутренне осознанная необходимость во всем и всегда поступать так, как требуют воинские уставы.

Чтобы соблюсти один из основных принципов методики — следовать от простого к сложному, от известного к неизвестному, на первом одночасовом занятии рекомендуется ознакомить молодых солдат с жилыми и нежилыми помещениями роты, а на втором — рассмотреть действия военнослужащих при выполнении распорядка дня.

Для более продуктивного использования учебного времени первое занятие рекомендуется проводить на четырех учебных местах: в Ленинской комнате, в спальном помещении, в комнате для хранения оружия и комнате (месте) для чистки оружия, в комнате бытового обслуживания и комнате для хранения имущества роты и собственных вещей солдат и сержантов. На детальном ознакомлении с остальными помещениями роты из-за отсутствия времени можно не останавливаться. Достаточно кратко рассказать об их назначении и обязанностях воинов соблюдать там чистоту и порядок.

Если занятие проводится в один из первых дней службы солдат, то часть учебного времени целесообразно предусмотреть для практического исполнения обучаемыми некоторых уставных положений. Например, заправка постелей, уборка спального помещения и т. д. Если же воины уже успели приобрести определенные навыки, то основное внимание надо обратить на разъяснение необходимости постоянно поддерживать образцовый порядок.

Начинается занятие с проверки знаний солдатами ранее изученного материала. Затем, пользуясь общей схемой военного городка, следует ознакомить их с границами расположения воинской части, выход за пределы которых без разрешения считается самовольной отлучкой, то есть грубейшим нарушением воинской дисциплины. При этом подчеркнуть, что на территории части находятся боевая техника, склады боеприпасов, различного военного имущества, продовольствия и другие объекты. Вывод из строя любого из них отрицательно скажется на боеспособности части. Вот почему каждый воин должен быть бдительным, особенно при несении службы в суточном наряде, в том числе и на контрольно-пропускном пункте, через который разрешен вход (выход), въезд (выезд) на территорию части.

Знакомить солдат с обязанностями дежурного по КПП и его помощников на данном занятии не следует. Они это узнают в процессе прохождения службы, и в частности при подготовке к заступлению на данный пост по окончании обучения на учебном пункте. Здесь же важно подчеркнуть, что добросовестное исполнение

424

этими лицами своих обязанностей, их бдительность обеспечивают нормальные условия жизни, быта и боевой учебы личного состава, предотвращают попытки подорвать боеспособность воинской части. Предупредить, что солдаты и сержанты срочной службы в одиночку проходят через КПП по предъявлении увольнительных записок, отпусковых билетов или предписаний. Показать образцы этих документов и объяснить, в каких случаях они выдаются.

Прежде чем приступить к ознакомлению с отдельными помещениями, целесообразно обратить внимание солдат на то, что казарма на время воинской службы становится их родным домом. Здесь имеется все необходимое для овладения боевым мастерством, самообразования, культурного досуга и отдыха. От самих военнослужащих зависит, чтобы в их доме были уют,

вместо на обязанностях уборщика и последовательности уборки помещений (ст. 162 УВС). В том случае, если в подразделении установлены специальные шкафы или стеллажи для вещевых мешков с положенными предметами имущества, то надо подвести солдат к ним и указать каждому место для его вещмешка.

В комнате для хранения оружия офицер разъясняет и показывает, где и в каком положении должны находиться оружие, индивидуальные средства защиты, шанцевый инструмент, каков порядок их получения при выходе на занятия, при заступлении на боевую службу и по сигналу боевой тревоги. Затем подает команду разобрать оружие и закрепленное имущество, протереть гнезда пирамиды и уложить все на место, как было показано. Если оружие ко дню занятия не было еще вручено мо-

В ПОДРАЗДЕЛЕНИИ

Полковник
Ф. ГАВРИКОВ

чистота и порядок, чтобы после напряженного дня боевой службы и учебы они могли отдохнуть и подготовиться к следующему дню ратного труда. Следует зачитать ст. 139 Устава внутренней службы и указать, что все предусмотренные им помещения имеются в подразделении.

Приступая к ознакомлению с **Ленинской комнатой**, командир взвода предлагает обучаемым осмотреть ее, а вслед за этим спрашивает, для чего она предназначается. Затем разъясняет, что Ленинская комната — своеобразный очаг культуры роты, где проводятся политико-массовые и культурно-просветительные мероприятия. Воины здесь всегда могут ознакомиться с решениями партии и правительства, важнейшими событиями в стране и за рубежом, ходом социалистического соревнования в подразделении, подвигами своих однополчан, последними номерами газет и журналов, послушать радио, посмотреть телепередачи. Свой рассказ офицер сопровождает показом имеющихся в Ленинской комнате хорошо оформленных стендов, планшетов, плакатов. После этого отделения разводятся по своим учебным местам.

В **спальном помещении** заместитель командира взвода объясняет, из чего состоят постели, обращает внимание на необходимость повседневно аккуратноправлять их и выравнивать кровать по отношению к общему их ряду, напоминает, что на постель запрещается ложиться в обмундировании и обуви, показывает, каким должен быть порядок в тумбочке. При необходимости можно потренировать молодых солдат в заправке постелей, наведении порядка в тумбочках. Особо следует остано-

вить на обязанностях уборщика и последовательности уборки помещений (ст. 162 УВС). В том случае, если в подразделении установлены специальные шкафы или стеллажи для вещевых мешков с положенными предметами имущества, то надо подвести солдат к ним и указать каждому место для его вещмешка.

В комнате (месте) для чистки оружия необходимо показать, где находятся обтирочные и смазочные материалы, пояснить, как ими пользоваться и куда убирать после употребления, подчеркивая при этом необходимость соблюдать чистоту и порядок. Продемонстрировать, как держать оружие во время чистки, где иметь принадлежности для разборки (сборки), чистки и смазки, как складывать на столе отдельные детали (механизмы) во время чистки, чтобы не мешать товарищу и быстро собрать оружие.

В **комнате бытового обслуживания** старшина роты должен указать, где находятся предметы для мелкого ремонта одежды и обуви. Разъяснить, а если надо, то и показать, как пользоваться электроутюгом для глажения обмундирования и другими бытовыми приборами. Пользуясь вывешенными на стенах плакатами, напомнить правила личной гигиены, ношения формы одежды. В заключение подчеркнуть, что опрятный внешний вид является показателем дисциплинированности воина, его бережливого отношения к предметам вещевого довольствия, которыми заботливо обеспечивает советский народ защитников Родины.

Старшина роты примерно в таком порядке знакомит с кладовой для хранения имущества роты и собственных вещей солдат и сержантов. Здесь важно, чтобы каждый воин хорошо запомнил места, куда он должен постоянно вешать обмундирование и



Кандидат в члены КПСС ефрейтор Николай Ненароков награжден нагрудным знаком «За отличие в службе» II степени. Он всегда отлично выполняет обязанности дежурного по роте.

На снимке: ефрейтор Н. Ненароков докладывает первому прибывшему в подразделение офицеру.

Фото В. ВЫСОЦКОГО.

класть личные вещи, свой номер, под которым значится его имущество. Объяснить порядок хранения, приема и выдачи обмундирования и обуви.

На любой учебной точке молодым солдатам надо подчеркивать, что казарменный фонд, как и оружие, боевая техника, обмундирование, обувь, предметы военного имущества, является народным достоянием. Поэтому в помещениях необходимо постоянно поддерживать чистоту и порядок, точно выполнять требования Устава внутренней службы в отношении содержания помещений, их уборки, отопления, проветривания и освещения.

Второе занятие целесообразно проводить на строевом плацу или же в помещении, позволяющем практически отработать действия военнослужащих на утреннем осмотре, учебных занятиях, при увольнении из расположения части и свидании с посетителями.

Накануне необходимо детально проинструктировать командиров отделений, потребовать, чтобы при отходе солдат ко сну они проверили у них состояние ног, портянок и нательного белья, а также правильность укладки ими обмундирования.

В день занятий командир взвода прибывает в расположение роты за 10—15 минут до подъема, проверяет, все ли подчиненные находятся на своих местах. Вместе со своим заместителем дублирует для взвода сигнал «Подъем» и следит за действиями солдат. При обнаружении ошибок (воины не

соблюдают последовательности надевания обмундирования, неправильно обертывают ноги портянками, стремятся заправить постель или накрыть ее одеялом) указывает на них и требует устранения.

По возвращении личного состава с утренней физической зарядки командир взвода и его заместитель наблюдают за правильностью заправки постелей: проверяют, как усвоено то, чему они учили воинов на предыдущем занятии. Затем офицер присутствует в столовой на завтраке и следит, как солдаты соблюдают порядок приема пищи.

По прибытии взвода на строевой плац командир, приняв рапорт своего заместителя, здоровается с личным составом. Если ответ на приветствие был вялым, недружным, повторяет прием. Затем отводит первую шеренгу на 5 шагов вперед и проверяет внешний вид военнослужащих. При этом поясняет обязанности солдат перед построением и в строю, которые изложены в ст. 25 Строевого устава Вооруженных Сил Союза ССР.

Обнаруженные недостатки приказывает устранить, после чего вновь строит взвод в две шеренги, объявляет тему и цель занятия, обращает внимание на ошибки, имевшие место при подъеме и приеме пищи.

Для проверки изученного на предыдущем занятии задает вопросы, например: «Какие предусматриваются помещения для размещения роты?», «Для чего предназначена Ленинская комната?» и другие.

Предоставив одну-две минуты на обду-

мывание ответов, спрашивает желающих или вызывает по своему усмотрению.

Подведя итог ответам, офицер объявляет первый учебный вопрос: «Утренний осмотр». Поясняет, что утренний осмотр проводится с целью проверки наличия людей, их внешнего вида и соблюдения ими правил личной гигиены, выявления нуждающихся в медицинской помощи. В течение недели периодически на осмотрах проверяется состояние обмундирования и обуви. Время его указывается в распорядке дня, и каждый военнослужащий должен к нему подготовиться. Вслед за этим командует «Взвод, разойдись». Через некоторое время один из командиров отделений в роли дежурного по роте подает команду «Рота, для утреннего осмотра — становись». Заместитель командира взвода выстраивает личный состав. По команде старшины (руководителя) сержанты проводят утренний осмотр.

В ходе отработки этого вопроса важно добиться от молодых солдат понимания того, что утренний осмотр является первой ступенью проверки готовности воина к выполнению своего служебного долга в течение текущего дня. При недомогании необходимо доложить командиру отделения для последующей записи дежурным по роте в книгу медицинских осмотров и записи больных. Становиться в строй на утренний осмотр надо в опрятном и по форме надетом обмундировании, хорошо вычищенной обуви, чисто выбритым.

Примерно таким же методом отработывается учебный вопрос «Увольнение из расположения части». Командир взвода кратко разъясняет требования ст.ст. 201—204 Устава внутренней службы Вооруженных Сил Союза ССР, вызывает из строя одного из сержантов и на нем показывает, как нужно обращаться к непосредственному начальнику за разрешением об отпуске, каким должен быть внешний вид увольняемого из расположения части, как следует отдавать воинскую честь и соблюдать правила воинской вежливости, как поступать по возвращении из городского отпуска. После этого приказывает командирам отделений приступить к тренировке.

Детально изучать и отбатывать действия солдат при свидании с посетителями,

на вечерней поверке и учебных занятиях нет необходимости. И вот почему. За непродолжительный срок нахождения молодых солдат на учебном пункте вряд ли можно ожидать их встреч с посетителями. К тому же для этой цели имеется специально отведенная комната, куда назначается дежурный из числа сержантов. Нужно лишь разъяснить, что свидание допускается в свободное от занятий время, но не позже вечерней поверки, и что посетители в нетрезвом состоянии или со спиртными напитками на свидание не допускаются. Вечерняя поверка и учебные занятия проводятся ежедневно, и молодые солдаты уже после первого дня должны осознать, как им действовать при этом. Надо лишь потребовать, чтобы они в часы самоподготовки выучили наизусть свои обязанности перед построением и в строю (ст. 25 Строевого устава ВС СССР).

Нами рассмотрен один из возможных вариантов организации и проведения занятий по одной из важнейших тем общевоинских уставов. Рекомендации о практической тренировке способствуют не только оживлению процесса обучения, но и его большей наглядности, доходчивости. Конечно, возможны и другие варианты изучения рассмотренных выше учебных вопросов. Однако в любом случае необходимо стремиться к тому, чтобы молодые воины наглядно увидели или практически выполнили то, что записано в уставах. Монотонное, скучное чтение уставов не способствует твердому усвоению их требований.

Но как бы хорошо ни было организовано и поучительно проведено занятие по данной или другой теме общевоинских уставов, эффективность их изучения в первую очередь зависит от повседневно строгого выполнения уставных требований. Если, например, на занятии разъясняется и показывается образцовый порядок в помещениях, а практически в подразделении он не поддерживается, то усилия руководителя можно считать напрасными. Вот почему самый лучший и наиболее действенный метод изучения уставов — неукомнительное выполнение их требований всеми военнослужащими и в первую очередь офицерами и сержантами, с которых солдаты берут пример.

„ГОРЬКИЕ ПЛОДЫ ФОРМАЛИЗМА“

Под таким заголовком в № 5 журнала за 1971 год была опубликована статья майора Е. Григорьева. В ней критиковались недостатки организации социалистического соревнования в роте, которой командует капитан А. Кашура.

Как сообщил начальник политического отдела, статья обсуждена с работниками политаппарата, с офицерами и сержантами, на партийном и комсомольском собраниях роты. Критика признана правильной. Приняты меры к улучшению наглядности и гласности соревнования, подведения итогов, конкретной оценки результатов каждого военнослужащего. С офицерами и сержантами проведены instructивные занятия по организации соревнования по темам, задачам и нормативам.

Для обучения воинов стрельбе из бронетранспортера необходимо иметь специальное оборудование, прежде всего — макет десантного отделения БТР. По своему устройству оно как по форме, так и по размерам должно строго соответствовать десантному отделению боевой машины. Каркас следует изготовить из уголкового железа или деревянных брусков и обшить досками, фанерой или листовым железом. Чтобы руководитель мог следить за действиями обучаемых, левый и часть заднего борта, а также верх целесообразно не обшивать. Бойницы в правом борту вырезаются, а в левом делаются в виде колец, которые при помощи сварки оттяжками скрепляются с каркасом. Ниже входной «двери» к каркасу приваривается подножка. Внутри макета настилается пол и устанавливаются сиденья.

При наличии условий полезно изготовить движущийся макет. А чтобы он при движении получал колебания, подобные тем, какие имеет обычно машина, к рельсам узкоколейки через неравные отрезки пути в различной последовательности (справа, слева) привариваются металлические пластинки, или же на ободья колес навариваются эксцентрики. Тележки во всех случаях должны иметь рессоры.

Очень важно правильно определить места для установки макетов. Их надо размещать так, чтобы обеспечивалось максимальное использование мишенного оборудования стрельбища. Это позволит без привлечения показчиков создавать на занятиях различную обстановку и при необходимости тренировать обучаемых наблюдению и целеуказанию из бронетранспортера.



Эффективность огня расчета бронетранспортера во многом зависит от умения водителя выбрать правильный маршрут, плавно, без рывков вести боевую машину. Это хорошо понимает рядовой Е. Бейкутов. В короткий срок он отлично овладел своей специальностью и настойчиво продолжает совершенствовать мастерство вождения.

Фото майора Г. МОСТОВИХ.

В интересах экономии моторесурсов и сбережения материальной части боевой техники при обучении целесообразно применять грузовой автомобиль. Его кузов с одной стороны наращивается в виде борта бронетранспортера. Это даст возможность отрабатывать приемы метания ручных гранат из БТР в движении, не выводя личный состав на стрельбище. Достаточно на любой проходимой для транспорта местности вырыть несколько окопов установленных размеров.

ОБУЧЕНИЕ СТРЕЛЬБЕ ИЗ БРОНЕТРАНСПОРТЕРА

При обучении приемам и правилам стрельбы из бронетранспортера с места и с коротких остановок можно пользоваться учебными стрелковыми приборами, главным образом ортоскопом и электрифицированным прицельным станком ЭПС-54.

Электрифицировать станок можно в оружейной мастерской. Игла (укальватель) станка распиливается на две части и вновь соединяется при помощи любого диэлектрика. К ее изолированному концу подпаивается мягкий электрический провод. Другой провод припаивается к медной контактной пластинке, вырезанной по форме уменьшенной мишени № 8 или № 9. Пластинка крепится к экрану станка (изолированно от него) с помощью какого-либо приспособления, позволяющего перемещать «мишень» вправо, влево, вверх и вниз. Вторые концы проводов могут присоединяться к любому контрольному устройству, срабатывающему при замыкании входной цепи. Простейшим из них может служить лампочка с батареей от карманного фонаря. В момент «накальвания» лампочка будет вспыхивать.

Более сложным является контроль за правильностью прицеливания при ведении огня с ходу. Поэтому там, где есть возможность, следует использовать автоматическую мишенную установку (АМЛ-1, АМЛ-3, АМС-66), приборы колебаний, автоматические (механические) укальватели и другие приспособления. Подробные описания некоторых из этих приборов даются в книге генерал-майора С. С. Савченко и полковника А. Ф. Гречихина «Стрельба с бронетранспортера» и в брошюре полковника С. С. Муцныова «Обучение стрельбе в различных условиях».

На занятии необходимо строго следить за соблюдением военнослужащими мер безопасности. Зарядание и разряжание автоматов и пулеметов, в том числе и учебными патронами, должно производиться только по команде командира (руководителя) и в положении, когда дульная часть ствола оружия находится в бойнице или за бортом БТР. В этом же положении оружие осматривается командиром и производится контрольный спуск курка с боевого взвода. Автомат (пулемет) снимается с предохранителя только для ведения огня.

Если в движении предстоит вести огонь поверх бортов, то обучаемые должны держаться левой рукой за борт машины и одновременно обхватывать ремень оружия. Руководителю надо иметь в виду, что при стрельбе поверх бортов солдаты низкого роста становятся на левое или правое сиденье. Такое положение небезопасно при значительных колебаниях бронетранспортера, резком снижении и повышении скорости. Учитывая это, солдат низкого роста по возможности не следует назначать для стрельбы поверх бортов, а при необходимости располагать их по углам люка крыши, где обеспечивается лучшая устойчивость.

Обучение рекомендуется начинать с изучения основного приема стрельбы — **через бойницы**. Этот способ применяется при бое

в городе, в горах, в лесу и при ликвидации вооруженных групп противника, засевших в отдельных строениях. Внутреннее оборудование десантного отделения бронетранспортера дает возможность автоматчикам (пулеметчикам) принять наиболее устойчивое положение для стрельбы, а броня надежно защищает их от пуль и осколков снарядов.

Рассмотрим примерную последовательность отработки этого приема.

Выстроив отделение у неподвижного макета, руководитель проверяет оружие, учебные патроны и напоминает меры безопасности. Затем у третьей (задней) бойницы показывает, как выполняются команды «Через бойницы левого борта — К БОЮ» и «Разряжай».

При повторном показе кратко поясняет: «Положение корпуса: левый бок прижат к спинке сиденья. Положение ног: левая — бедром опирается на сиденье; правая — пропущена под правое сиденье и упирается в днище бронетранспортера. Положение рук: левая, удерживая автомат за магазин или цевье, находится за спинкой сиденья и прижимается к нему тыльной стороной; правая удерживает автомат за pistolетную рукоятку, опущена вниз до упора предплечьем в спинку сиденья. Автомат в бойнице. Под ствол подложен ремень».

Затем командир поворачивается кругом и повторяет показ этого же приема с правого борта.

Положение пулеметчика отличается от положения автоматчика тем, что левая рука удерживает пулемет за приклад и кладется на спинку сиденья, а правая — к спинке сиденья не прижимается, но для лучшей устойчивости ее кисть соприкасается с кистью левой руки, образуя так называемый замок.

Следует тут же указать на особенности наблюдения через бойницы, обращая внимание на то, что видимый участок местности ограничен по своим размерам. Для увеличения поля зрения необходимо держать глаз ближе к бойнице.

Закончив объяснение, командир проверяет, как тот или иной солдат усвоил показанные действия, указывает на его ошибки, если они допущены. После этого приступает к разучиванию приема стрельбы по разделениям.

По команде «Отделение (расчет), через бойницы правого и левого бортов — к бою, по разделениям, делай — РАЗ» обучаемые, сидящие у левого борта, должны: развернуть корпус влево; удерживая оружие левой рукой за цевье, а правой — за шейку приклада, повернуть автомат влево так, чтобы магазин был отведен вправо; левую руку поднять и расположить за спинкой сиденья. «Делай — ДВА» — направить ствол оружия в бойницу, подложив под цевье ремень или другие мягкие предметы (если по окружности бойницы отсутствует резиновая прокладка). Здесь важно добиться, чтобы солдаты быстро изготовились, не допускали ударов оружия о борт БТР. Действия каждого тщательно прове-

ряются; при необходимости командир повторяет показ.

После того, как воины научатся выполнять первые два элемента без ошибок, проводится тренировка в слитном их исполнении (в целом).

Заряжание оружия отрабатывается по команде «Делай — ТРИ». Особое внимание обращается на то, чтобы не нарушалась последовательность действий, предусмотренная наставлениями, и главное — чтобы все ставили оружие на предохранитель. Напомнить, что автомат (пулемет) снимается с предохранителя только для ведения огня.

Разряжание оружия производится по команде «Делай — ЧЕТЫРЕ». Нелишнее перед подачей этой команды предупредить, что автомат (пулемет) разряжается в положении, когда дульная часть ствола оружия находится в бойнице БТР. Иначе при случайном выстреле внутри бронетранспортера пуля может ricochetировать от бортов, пола, крыши.

Чтобы выработать у обучаемых навыки ведения огня из различных положений, командир через определенные промежутки времени приказывает меняться местами у бойниц. Для лучшей организованности смену мест рекомендуется производить вкруговую по команде «Местами — ЗАМЕНИТЬСЯ».

Закончив изучение приемов стрельбы через бойницы, командир указывает, что в некоторых случаях (при преследовании противника, при уничтожении снижающихся парашютистов и др.) огонь из автоматов и пулеметов может вестись **поверх бортов**. Показывает и объясняет приемы изготовления для солдат разного роста.

Воинам среднего роста надо рекомендовать вести огонь, стоя на днище бронетранспортера. Для лучшей устойчивости упереть голени ног в сиденья, поставить локоть левой руки на крышу, а предплечье правой руки прижать к ее внутреннему краю. Автоматчикам высокого роста можно локти обеих рук поставить на крышу и вести огонь из положения, какое принимается в окопе. Солдаты низкого роста могут становиться на левое или правое сиденье, но, как уже указывалось, по углам люка.

Возможны и другие варианты изготовления. В ходе тренировки командир должен помочь каждому обучаемому определить наиболее удобное и устойчивое положение для стрельбы. Производить смену мест при отработке этого приема, видимо, нецелесообразно. Достаточно лишь дать практику в ведении огня поверх как правого, так и левого бортов.

Обучая стрельбе из неподвижного макета БТР, руководитель контролирует правильность прицеливания через ортоскоп. Если есть возможность, то используется станок ЭПС-54 и другие автоматические учебные приборы.

Приемы и правила ведения огня с коротких остановок целесообразно отрабатывать на движущемся макете БТР или на грузовой автомашине с наращенным бортом. Командир еще раз лично показывает изучаемый прием, останавливаясь на некоторых спосо-

бах, которые помогают удерживать равновесие и обеспечивают удобство и безопасность соседней. Принимая положение для стрельбы, особенно в момент, когда стреляющий пропускает оружие в бойницу, одной рукой необходимо упираться в спинку или борт во избежание потери равновесия при неожиданных толчках. Во время изготовления нельзя излишне сильно наваливаться бедром или плечом на сиденье или борт бронетранспортера («тяжелая» изготовка), а надо слегка пружинить на ногах при внезапных колебаниях.

Обучение начинается при медленном движении макета (автомобиля) и продолжительных остановках. После 2—3 тренировок («заездов») необходимо сделать разбор. Если у руководителя есть электрорадиомегафон, то замечания и пояснения можно делать на ходу. Вполне понятно, что такие замечания эффективнее тех, которые даются после тренировок.

Указав на ошибки, командир продолжает тренировку. Важно, чтобы остановки делались неожиданно для обучаемых, причем продолжительность постепенно сокращалась (от 30 сек. до 6—8 сек.), а цели — показывались на различных расстояниях.

За время остановки солдаты должны прицелиться и произвести выстрел. Успеть это сделать можно при условии, если они еще перед остановкой обнаружат цель и наведут в нее оружие. Такие навыки окажутся очень полезными при стрельбе с ходу, поэтому командир обязан уделить внимание их отработке.

Правильность прицеливания в момент коротких остановок проверяется с помощью ортоскопа и других учебных приборов. В частности, можно использовать прицельный станок ЭПС-54, приспособив его для контроля в условиях качания. В этом случае ЭПС-54 без деревянного основания крепится к прицельному станку ПС-51. Шарнирное соединение ЭПС-54 с основанием ПС-51 дает возможность свободно направить оружие в цель при колебаниях бронетранспортера.

Самый сложный этап — **обучение ведению огня с ходу**. Движущийся бронетранспортер совершает различные колебания (вертикальные, горизонтальные, продольно- и поперечно-угловые), что затрудняет наблюдение за местностью. Стрельба осложняется и тем, что при ведении огня с правого или левого борта пули отклоняются в сторону движения БТР. Величина этих отклонений возрастает с увеличением скорости движения машины и дальности стрельбы. Колебания БТР отрицательно влияют на устойчивость стреляющего и его оружие, что приводит к значительному рассеиванию пуль.

Руководитель должен подробно разобрать с обучаемыми все перечисленные особенности и обосновать ряд правил, которые кратко можно выразить так: «Огонь из бронетранспортера ведется с постоянной установкой прицела. Точка прицеливания выбирается на уровне нижнего края цели, что позволяет использовать для поражения цели ricochetты. В благоприятных условиях учитывается поправка на фланговое движение.

477

Очереди при стрельбе должны быть короткими, быстро следующими одна за другой».

В зависимости от условий обучение проводится на движущемся макете или оборудованной автомашине, а в заключение обязательно на штатном бронетранспортере.

Руководитель приказывает обучаемым подготовиться к ведению огня и с началом движения дает команду (сигнал) на показ целей. Сперва тренировки рекомендуется проводить, имея в машине по три человека (на один борт), что дает возможность тщательно наблюдать за действиями солдат, а самим обучаемым обеспечивает большие удобства при выполнении приемов. В дальнейшем организируются групповые тренировки. Скорость движения БТР постепенно должна увеличиваться и к концу занятия составлять не менее 10—15 км/час.

Необходимо научить солдат, чтобы при сильных и внезапных колебаниях они ставили оружие на предохранитель и, удерживая автомат в бойнице правой рукой, левой опирались на спинку сиденья. Может оказаться, что многие из них неумело пружинят игонами при колебаниях машины. Тогда этот прием следует изучить отдельно. Распространенная ошибка — большой наклон корпуса назад. При толчках это может привести к упору ствола оружия в борт бронетранспортера.

В ходе тренировки рекомендуется ставить задачи на определение установки прицела, выбор точки прицеливания, способа стрельбы и момента открытия огня по одиночным и групповым появляющимся целям.

Навыки стрельбы совершенствуются на штатном бронетранспортере, движущемся по непрофилированной дороге. Здесь же проверяется готовность солдат к выполнению упражнения учебных стрельб.

В бронетранспортере расчет располагается со своим вооружением. Сначала не следует ограничивать время на изготовку, так как воинам надо приспособиться к новым условиям (скудность на малом пространстве). После двух-трех тренировок целесообразно поменять их местами в бронетранспортере.

Движение БТР можно организовать по так называемому учебному маршруту. По обеим сторонам дороги создается мишенная обстановка, близкая к условиям упражнения, которое предстоит выполнять. Это позволит одновременно тренировать стрельбе всех обучаемых. После прохождения установленного маршрута бронетранспортер разворачивается и начинает движение в обратном направлении.

На учебном маршруте окончательно от-

рабатываются приемы удержания равновесия при резком торможении и при набирании скорости, повороты корпуса при стрельбе с ходу по неподвижным и появляющимся целям.

В ходе тренировки на штатном бронетранспортере у военнослужащих вырабатываются уверенные действия и создаются предпосылки для ускоренной подготовки расчетов БТР к успешной отработке упражнений учебных стрельб.

Условиями упражнений предусматривается также метание ручных гранат. Опыт показывает, что обучение этим приемам необходимо проводить как на отдельных занятиях, так и на всех стрелковых уроках, комплексных тренировках на стрельбище.

На первом учебном месте воины изучают меры безопасности при метании ручных гранат и повторяют последовательность их заряжания. Здесь важно добиться умелого обращения с гранатами. На втором — тренируются в метании гранат из неподвижного макета БТР на дальность и точность броска. Приемы метания изложены в ст. 57 Наставления по стрелковому делу — «Ручные гранаты». При необходимости сначала все действия выполняются по разделениям и в медленном темпе, а затем в целом. Методика обучения этим приемам такая же, что и при метании гранат из траншеи (окопа) стоя.

Приемы метания гранат из движущегося БТР отрабатываются, как правило, на штатном бронетранспортере или оборудованном автомобиле (третье учебное место). Здесь важно обратить внимание солдат на два вопроса: выбор точки прицеливания и определение момента броска. На гранату, брошенную из движущегося бронетранспортера, помимо силы броска, оказывает воздействие и сила инерции движения машины. В Пособии по методике огневой подготовки (издания 1968 года) подробно рассматриваются различные варианты выбора точки прицеливания и момента броска. Следует их изучить с солдатами, и предоставить им возможность потренироваться в метании гранат под различными углами (45—90 градусов) и при разном удалении БТР от окопа (15—30 метров).

Зачет по учебному гранатометанию должен предшествовать практической стрельбе, которой, по сути, и завершается огневая подготовка расчетов бронетранспортеров (автоматчиков и ручных пулеметчиков).

Полковник А. ЛОЩИЛОВ.





Крепкая дружба связывает пионеров одной из школ с воинами внутренних войск. Солдаты — частые гости в школах, где проводят с ребятами занятия по военному делу. Старшина А. Мельников доволен: время не пропало даром. В воензированной пионерской игре «Зарница» его питомцы заняли одно из первых мест.

Фото рядового Л. ФРЕЙДЗОНА.

ПОМОГЛА НАХОДЧИВОСТЬ

Внимание часового рядового Т. Джелиева привлекли клубы пара, вырывающиеся из окна здания. Он немедленно сообщил об этом в караульное помещение. Через несколько минут на пост прибыла тревожная группа во главе со старшим сержантом В. Митковцом. Воины установили, что в одной из комнат лопнула водопроводная труба.

Старший сержант доложил об аварии начальнику караула и дежурному по объекту. Горячая вода, быстро заполняя помещение, угрожала приборам и дорогостоя-

щему оборудованию. Медлить было нельзя.

Воин включил электрический фонарик и, задыхаясь от пара, пробрался к месту аварии. Он сразу определил, что подручными средствами отверстие в трубе не заделать, надо искать другой выход. Старший сержант вспомнил, что в комнате должна находиться задвижка. Он разыскал ее и, обжигая руки, перекрыл магистраль. Опасность была устранена.

Старший сержант Митковец и рядовой Джелиев удостоились поощрения.

Старший лейтенант В. КАРТАМЫШЕВ.

Пожизненная профессия

— У каждого человека есть своя мечта. Как она зарождается? Как набирает силу? Вряд ли кто ответит на эти вопросы. Но иногда самый обычный случай вдруг натолкнет на какую-то идею, и не знаешь ты тогда ни сна, ни отдыха...

Старший лейтенант Спивак помолчал, потом улыбнулся:

— Скажете, что расфилософовался командир роты, делать ему, мол, нечего... Но не судите строго. Это делу не помеха. Не зря же говорится: человек без мечты, что птица без крыльев.

Смотрю на своего собеседника и вспоминаю первую с ним встречу. Тогда мне сразу подумалось, что принадлежит Николай Федорович Спивак к той категории людей, которых обычно называют «настоящей армейской косточкой». Выше среднего роста, скроен ладно. Взгляд не суровый, но строгий. И в то же время располагающий, ибо чувствуешь в нем внимание и собранность. Разговорчив, хотя в речи нет ничего лишнего: все логично, все к месту.

— Вы, наверное, из потомственных военных, — интересуюсь я, — и продолжаете фамильную традицию?

Спивак отрицательно покачал головой.

— А вот и нет. Происхожу от хлеборобов. Прадед, дед и отец — сельяне. Братья тоже пошли по этой линии: Василий — секретарь парторганизации в колхозе, Иван — заканчивает техникум механизации. И я ни о чем другом не думал. Но один случай развернул жизнь на сто восемьдесят градусов...

После многолетней службы в армии вернулся на Полтавщину в родное село Шевченково дядя Николая Спивака — Дмитрий Гаврилович Черевко. Не одну сотню километров фронтовых дорог прошел ветеран. Потому с таким интересом слушали односельчане его рассказы о боевых делах товарищей-побратимов.

Трудно сказать, какой из рассказов дяди глубже проник в душу хлопца. Может, каждый из них был той каплей, которая и родила новую мечту. Но на выпускных экзаменах Николай уже знал: во что бы то ни стало буду офицером.

В том же году подал он рапорт на имя начальника военного училища, а мысленно уже примерял офицерскую форму. Но не пришлось Спиваку стать курсантом — не выдержал конкурса.

— Не огорчайтесь, — сказал юноше председатель приемной комиссии, — это даже к лучшему.



Николай удивленно вскинул взгляд.

— Чтобы стать офицером, — улыбнулся собеседник, — нужно большое желание. Есть ли оно у вас? Если есть, то вы своего добьетесь.

Расставаться с мечтой Николай не хотел. Она вошла в его плоть и кровь. Она была с ним и тогда, когда его призвали на военную службу и он сделал первый шаг по зыбкой палубе «сторожевика». Она была с ним и три года спустя, когда он повторил попытку поступить в Московское пограничное училище.

За время службы Спивак стал радиотелеграфистом 2-го класса. Он закалился физически и духовно. Его энергия и энтузиазм снискали уважение товарищей. Так, кстати, и писал командир в характеристике, что поступила в приемную комиссию училища.

* * *

Примерно так рассказывал мне о своей юности старший лейтенант Спивак. Ни в словах, ни в интонации голоса офицера не было ни малейших сомнений в правильности выбранной профессии.

Великое дело, когда человек навсегда «заболевает» собственной специальностью, становится настоящим знатоком в своей области. Кажется, совсем недавно назначен Николай Спивак в роту связи. По всем статьям он молодой командир. Но вот знакомись с ним и видишь его зрелость, мастерство, любовь к людям.

— Главное, чего я добиваюсь, — рассказывает старший лейтенант, — это отличной полевой выучки. Надо надеяться не только на технику, но и на свою физическую

закалку. Это тяжелее, но зато солдаты не растеряются теперь в любой обстановке.

— Вы говорите о радистах. А как водители?

— Они у нас овладели второй воинской специальностью. Рядовой Един, например, в случае чего сможет заменить радиста.

Разговор идет в Ленинской комнате. Луч заходящего солнца неожиданно выцветляет на стене небольшую таблицу. В глаза бросаются четкие строки: «В нашей роте 60 процентов личного состава являются отличниками боевой и политической подготовки. Звание «отличных» заслуженно носят более половины экипажей».

* * *

Сокращение срока воинской службы потребовало от офицеров взводного и ротного звена наиболее интенсивной работы по подготовке военных специалистов. Сейчас, правда, появился опыт, но первое время было нелегко.

Приняв роту, Николай Сливак не сетовал на возникшие осложнения. Наоборот, они помогли быстрее переключить все помыслы на изыскание способов интенсификации учебного процесса.

Такую задачу одному решить не под силу. Офицер обратился к опытным связистам. Большую помощь командиру оказал секретарь парторганизации старшина сверхсрочной службы Илья Гаврилович Фролов. Он не только сам высказал ряд ценных предложений, но и переговорил по этому вопросу с бывальыми воинами. Начальник радиостанции старшина сверхсрочной службы Виталий Васильевич Поливода, например, посоветовал командиру, как лучше отрабатывать приемы по обеспечению радиосвязи в движении, с коротких остановок.

Были и другие предложения. Записывал их ротный в небольшой, аккуратненький блокнотик, а сам все искал пути рациональной организации занятий, чтобы ни одна минута учебного времени не проходила даром. И думал о том, как заинтересовать в этом личный состав, поднять подчиненных на борьбу за классность.

По просьбе Николая Федоровича командиры взводов⁴ и активисты разъяснили воинам особенности боевой подготовки в новых условиях. О неотложных задачах подробно поговорили на партийном и комсомольском собраниях.

Немалую роль сыграла состоятельность. В роте постоянно соревнуются солдат с солдатом, отделение с отделением, взвод со взводом. Как только молодой воин переступает порог казармы, ему подробно разъясняют предстоящие задачи и как их лучше выполнить. Тут же новичку советуют, какие обязательства он может взять на себя, чтобы быстрее стать классным специалистом. Все это рождает у молодых интерес к своей военной специальности, чувство, что влились они в большую солдатскую семью, где каждый может внести свой вклад в общее дело. Кстати, почему может? Он должен, обязан — так уж порядок в роте. Вот что рассказывал об этом рядовой Михаил Моспаи.

«...Пришел я в роту в прошлом году. Командир рассказал нам о боевом пути части, о том, как воевали связисты. Он убедил, что каждый может стать хорошим специалистом, если только захочет. И еще сказал: «У нас в роте воины отчитываются за каждую неделю. Вы тоже будете докладывать, какие знания приобрели за этот период. Не скрывайте, если будет трудно, — товарищи помогут».

Поначалу я растерялся было. Хотелось увеличить скорость передачи на ключе, а старшина Поливода не дает: пока, мол, азбуку твердо не изучишь, о скорости не помышляй.

Пришлось строго следовать тому, чему учили. А позднее старшина стал и к скорости приобщать. Знаете, как приятно, когда твою фамилию каждую неделю в числе успевающих называют. После этого всегда хочется добиться новых успехов.

Прошел всего год, а я работаю уже на уровне радиотелеграфиста 2-го класса. Это значит 16 групп в минуту принимаю. Да не только я. Все, кто со мной призывался, уже хорошо владеют специальностью...»

Если вдуматься в то, что поведал солдат, то увидишь, как глубоко и четко продумал командир подразделения систему «ввода» в строй молодых воинов. Но и это не все. По его предложению личный состав поддерживает тесную связь с радиоклубом ДОСААФ. Что это дало? Только за последнее время в роте на одну треть увеличилось число спортсменов-разрядников по избранной специальности. Заметно повысилась и классность многих воинов.

Когда речь заходит о молодых офицерах, то нам частенько представляется робкая, нерешительная фигура. Но человек человеку рознь. Бывают, конечно, и такие, которые на месяцы и годы затягивают свое офицерское несовершеннолетие и которым необходима крепкая поддержка. Но, как правило, сама обстановка в части заставляет молодых офицеров форсировать период командирского становления. Именно об этом и думается всякий раз, когда приходится присматриваться к работе старшего лейтенанта Сливака.

Если вам когда-нибудь придется побывать в подразделении, которым он командует, обратите внимание: офицеров во внеучебное время в казарме почти не встретишь.

— Чтобы поддерживать порядок,— с достоинством заметит старшина роты Фролов, — у нас достаточно сержантов. Командиру роты и командирам взводов хватит и других дел.

Справедливость слов старшины подтверждает отличный уставной порядок в подразделении. Солдаты обращаются к младшим командирам как положено, соблюдают правила «подхода» и «отхода». Не любят упрощенчества в военной службе сержанты Валерий Агафонов, Анатолий Демьянов и другие.

Это, между прочим, тоже заслуга командира. Как только Спивак принял роту, он заявил сержантам: «Вы — ближайшие помощники офицеров. Запомните это и действуйте». Конечно, не все сразу встало на свои места. Иногда у командиров взводов не хватало смелости полностью положиться на сержантов. Да и те не всегда умели четко выполнять свои обязанности. Николай Федорович настойчиво прививал эти качества младшим командирам, требовал от них умения жить и служить по уставам. Вместе с заместителем по политической части старшим лейтенантом В. Воликом Спивак много занимался воспитанием сержантов. В результате повысилась их личная ответственность за выполнение служебных обязанностей. В подразделении стало больше порядка и организованности.

Требовательность всегда идет рядом с заботой. Ее постоянно ощущают на себе все, кто служит под началом старшего лейтенанта Спивака. Командиры взводов с удовлетворением рассказывают, как зорко следит Николай Федорович за их подготовкой к очередным занятиям.

Надо сказать, что примером для подчиненных служит сам Спивак. Он хорошо знаком с литературой по обучению и воспитанию личного состава, старается перенять все новое. Командир требует, чтобы подчиненные офицеры и сверхсрочные служащие ежедневно планировали свою работу. Это не формальность, не излишняя писанина. Личный план представляет собой элемент научной организации труда. Он приучает человека заранее продумывать, что ему предстоит сделать, помогает продуктивнее использовать служебное время.

Недавно Николай Федорович поставил перед командирами отделений задачу — найти резервы для экономии времени на занятиях по физподготовке. Те сначала задумались. Но когда офицер, развивая мысль, посоветовал тренировать на снарядах одновременно нескольких солдат, сержанты заулыбались: «Заманчивое дело». И вскоре в спортгородке развернулось соревнование за экономию времени. Оно позволило занятию по физподготовке проводить эффективнее и повысило спортивные результаты воинов.

* * *

Значительную часть служебного времени старший лейтенант Спивак уделяет вопросам политической подготовки. Он постоянно интересуется, какие рекомендации получили на семинаре руководители групп политзанятий, есть ли затруднения с литературой и наглядными пособиями. Такое внимание благотворно действует на офицеров, заставляет их основательно готовить каждую тему.

Николай Федорович всегда старается, чтобы его присутствие на политзанятиях приносило слушателям какую-то пользу. Однажды в группе лейтенанта И. Петренко повели речь о боевых традициях. Казалось, все шло правильно. На стенах висели плакаты, раскрывающие содержание темы; руководитель четко и ясно формули-

ровал учебные вопросы; выступали слушатели активно. И все-таки командиру занятия не понравилось. Лейтенант ничего не сказал о боевых традициях связистов, не увязал изучаемые вопросы с повседневными делами воинов. Старший лейтенант посоветовал молодому офицеру почитать книгу «Военные связисты в дни войны и мира» и активнее использовать ее в обучении и воспитании подчиненных.

Подобные посещения политзанятий и последующий их анализ, как и привычка предварительно беседовать с руководителями групп, помогают Николаю Федоровичу быть всегда в курсе политических занятий, направлять учебу по нужному руслу.

...Вечер. В Ленинской комнате воины смотрят телепередачу. Беседу из цикла «Ленинский университет миллионов» ведут «валифицированные пропагандисты». Они интересно и доходчиво рассказывают о том, какую огромную силу представляют решения XXIV съезда КПСС для дальнейшего расцвета Родины Октября. Когда передача окончилась, солдаты и сержанты обменялись мыслями, высказали соображения, как развитие народного хозяйства в ближайшие годы отразится на укреплении оборонного могущества страны. Командир и политработник роты умело направляли беседу, отвечали на вопросы.

— Мы наладили регулярный просмотр телепередач на политические темы, по вопросам международной политики, — говорит старший лейтенант Волик, — и они увлекли многих. Когда профессор Зорин ведет обзор «Некоронованные короли Америки», желающих получить увольнение в город почти не слышь.

Вот так и действует командир роты. Организовал коллективный просмотр телепередач. Показал, что на политзанятиях можно использовать диафильмы. Посоветовал, с какими звуковыми страницами «Кругозора» стоит познакомиться воинов.

* * *

Николай Федорович Спивак принадлежит к той категории людей, о которых обычно говорят, что они не знают к себе снисхождения и никогда не бывают довольны достигнутым. Еще, как говорится, не высохли чернила на свидетельстве об окончании училища, не прошли треволения, вызванные выпускными экзаменами, а молодой офицер весь в будущем, до глубокой ночи сидит за книгами. В Ленинградскую военную Краснознаменную академию связи он поступил с первого захода.

— Офицеру надо учиться всегда, — убежденно заявляет старший лейтенант. — Иначе и дело погубишь, и сам в «молотках» весь век просидишь.

...Нет, молодое далеко не всегда зелено. Старший лейтенант Спивак тому яркий пример. Образованный, идейно зрелый, хорошо знающий военное дело — таков этот человек, посвятивший свою жизнь почетной профессии советского офицера.

Подполковник запаса И. МЫШАЛОВ.



★

Свыше тридцати поощрений имеет отличник боевой службы, боевой и политической подготовки Виктор Емельченко. Как и многие другие воины внутренних войск, он добросовестно выполняет требования военной присяги и уставов.

Фото старшины сверхсрочной службы В. НИКИТИНА.

★



«На первом году — в ряды отличников» — под таким девизом начал свою службу молодой воин рядовой Геннадий Шеметов. Успехи налицо. Командир уже неоднократно поощрял старательного солдата за меткую стрельбу и умелые действия на полевых занятиях.

Фото майора Г. МОСТОВЫХ.

480

УЧИМСЯ РАБОТАТЬ

Подводя итоги боевой службы, обучения и воспитания воинов в подразделениях, обычно замечаешь разноречивые результаты. В чем дело? Разобраться в этом — значит найти пути устранения недостатков, а следовательно, и добиться успехов в короткие сроки.

Именно поэтому в текущем году мы не жалели сил, чтобы серьезно проанализировать создавшееся положение, установить причины отставания некоторых подразделений. В первую очередь решили изучить стиль работы командиров. Выводы оказались настолько убедительными, что захотелось рассказать о них.

Успехи отличных подразделений являются, как правило, результатом высокой организаторской деятельности командиров, умелого планирования ими своего рабочего времени, кропотливого и вдумчивого воспитания и обучения подчиненных. Подтвердилось это и у нас. Например, в подразделении, которым командует старший лейтенант А. Цыберев, ежедневно подводятся итоги проделанного, офицеры составляют планы на следующий день. Буквально по минутам расписывается, кто, где и когда осуществляет контроль за боевой службой, проводит занятия или политико-воспитательные мероприятия. В этом подразделении никогда не услышишь заявлений о нехватке времени. Выполнение первоочередных задач обеспечивается плановостью в работе, продуманностью действий, тесным контактом офицеров с сержантами, партийным и комсомольским активом.

Но вот другой пример. Старший лейтенант И. Падчик, в прошлом неплохой политработник, был назначен командиром. Несмотря на помощь старших начальников, молодой офицер не сумел правильно организовать боевую службу и обучение личного состава. Не увидев он надежных помощников и в сержантах: не советовался с ними, не привлекал их к воспитанию солдат. Заметно ухудшилась дисциплина: наруше-

ния допускали даже лица войсковых нарядов. Офицеры добрую половину рабочего времени занимались не тем, чем требовалось по обстановке.

Подобное положение долго продолжаться, конечно, не могло. Падчика с должности сняли. Вновь назначенный старший лейтенант И. Копытко к делу отнесся серьезно. И подразделение вышло из провала.

В первую очередь мы обобщили и распространили опыт лучших командиров. Затем наметили и осуществили мероприятия для оказания конкретной помощи отстающим подразделениям.

Теперь на места систематически направляются наиболее опытные офицеры. Не подменяя молодых командиров, они учат их организовывать боевую службу, учебу и политико-воспитательную работу. Как правило, командировки продолжаются 6—7 дней. Это не случайно. Ведь командиры подразделений и его заместители по политической части планируют свою работу понедельно. На такой же период составляется расписание занятий. Старшие офицеры, таким образом, имеют возможность принять непосредственное участие в подготовке сержантов, провести с ними командирские или инструкторско-методические занятия. В сержантский день они могут прочитать младшим командирам доклад, лекцию.

Заметно налаживается в отстающих подразделениях работа с партийным и комсомольским активом. В помощь молодым политработникам разработан пример-

ный график проведения политико-воспитательных мероприятий на месяц. Внедряется в жизнь расчет рабочего времени офицеров взводного и ротного звена. На организацию службы, контроль за ее несением и поддержание ИТСО в исправности одним из вариантов расчета предусматривается 12 часов в сутки: командир роты этими вопросами занимается 3 часа; заместитель — 2; командир взвода, свободного от службы, — 2; командир взвода, находящегося на службе, — 3; старшина — 2. Проведению занятий и присутствию на них командир ежедневно уделяет 2 часа, командир взвода, свободного от службы, — 3, а остальные офицеры и старшина — по часу. Это значительно упорядочивает командирскую деятельность, вносит в нее элемент плановости.

Нельзя сказать, что у нас устранены все недостатки. Но сделано уже многое. Даже в подразделении старшего лейтенанта Копытко солдаты и сержанты заметно улучшили показатели в боевой службе, боевой и политической подготовке, обошли кое-кого из соседей. Но предстоит еще потрудиться, чтобы вывести отстающие коллективы в передовые. Для этого, на наш взгляд, необходимо научить командиров работать так, как требует современная обстановка. Совершенствование стиля руководства подразделением, серьезное и вдумчивое планирование рабочего времени каждым офицером было и остается задачей номер один.

Подполковник
П. РЯБЕЦ.

ПЯТАЯ ВСЕСОЮЗНАЯ

Прошло два месяца, как финишировала Спартакиада народов СССР. Но трудно забыть эти двадцать восемь дней июля. Они поистине были праздником большого спорта. В Спартакиаде участвовали более семи тысяч лучших спортсменов страны. В ходе состязаний на гравежных дорожках стадионов, в спортивных залах, тирах и плавательных бассейнах 114 человек выполнили нормативы мастера спорта международного класса, в том числе сорок четыре — впервые. Почти две тысячи участников показали результаты мастера спорта СССР. Было установлено 237 республиканских рекордов и 31 всесоюзный. Из них девятнадцать превышают европейские, а восемнадцать — мировые достижения.

Итоги борьбы известны: среди сборных коллективов республик победительницей стала команда Российской Федерации, среди спортивных обществ и ведомств — Всесоюзное ордена Ленина физкультурно-спортивное общество «Динамо». Основной соперник — команда Вооруженных Сил заняла второе место, проиграв около двухсот очков.

В финальных соревнованиях спортсмены-динамовцы участвовали в составе сборных коллективов союзных республик, городов Москвы и Ленинграда по 22 видам спорта из 24, входивших в программу Спартакиады.

Динамовцы заняли восемь первых мест: по вольной борьбе и самбо, велотреку, водному поло, гребле на байдарках и каноэ, стрельбе из лука. Они также одержали победу в легкой атлетике и плавании — среди взрослых, юношей и девушек. По таким видам спорта, как баскетбол, бокс, волейбол, академическая гребля, прыжки в воду, пулевая стрельба, тяжелая атлетика, фехтование, гимнастика, современное пятиборье, завоеваны вторые места. По классической борьбе и стендовой стрельбе — третьи. Представители общества «Динамо» получили 263 медали, в том числе восемьдесят девять золотых, семьдесят восемь серебряных и девяносто шесть бронзовых. Девятнадцать юношей и девушек стали победителями спартакиады. Молодые динамовцы заняли двадцать семь вторых и двадцать два третьих места.

Спортсмены «Динамо» были широко представлены во всех сборных коллективах республик и городов Москвы, Ленинграда, особенно по военно-прикладным видам спорта. Так, в соревнованиях по пулевой стрельбе и борьбе самбо они составляли сорок два процента участников, по стрельбе из лука — 46, водному поло — 31, велотреку — 30 процентов. Немного меньше представительство в баскетболе, волейболе, конном спорте, велоспорте и вольной борьбе. Но почти по всем перечисленным видам спорта команды «Динамо» заняли первые и вторые места.

Немалую лепту в успех коллективов внесли спортсмены-военнослужащие внутренних войск, которые в большинстве динамовских команд составляли около трети. Например, в соревнованиях по борьбе самбо из шестидесяти двух динамовцев двадцать были наши воины. Девять представителей войск стали призерами Спартакиады. Это старший лейтенант Д. Рудман, старшина В. Гуцу, младший сержант Е. Подолякин, рядовой В. Третьяков и другие.

Отменную силу и упорство показал тяжелоатлет Ю. Козин, офицер ордена Ленина Краснознаменной дивизии имени Ф. Э. Дзержинского. Его результат в троеборье (567,5 кг) равен мировому рекорду для атлетов

981

первого тяжелого веса. В зиме он превысил мировое достижение. Судьи зафиксировали вес его штанги в 204 кг.

Успешное выступление спортсменов-динамовцев в финальных состязаниях Спартакиады народов СССР — явление не случайное. Ведь для общества в целом характерна массовость. На первом этапе Спартакиады в коллективах физкультуры стартовало свыше миллиона человек. Практически во всех подразделениях войск была развернута широкая кампания по сдаче норм ВСН, проводились соревнования по кроссу, легкой атлетике, преодолению полосы препятствий, гранатометанию, стрельбе, борьбе самбо и другим военно-прикладным видам спорта. Все это позволило выявить сильнейших.

В настоящее время в частях и соединениях завершается смотр-конкурс на лучшую постановку физической подготовки и спортивной работы. Центральный совет «Динамо» совместно с Главным управлением внутренних войск подведут его итоги. Задача каждого войскового коллектива — полнее использовать имеющиеся резервы, добиваться наилучших результатов по всем показателям смотр-конкурса.

Майор М. МАЛИКОВ.

БЕГАЙТЕ НА ЗДОРОВЬЕ!

Выражение «бег для здоровья» стало в наши дни обиходным. Его справедливость подтверждают многие спортсмены. Например, двукратный олимпийский чемпион по бегу заслуженный мастер спорта В. Куц, чемпион мира по лыжам заслуженный мастер спорта В. Кузин и другие.

Давно убедился в полезности этого вида физической культуры и я. И не только на собственном опыте. Как-то ко мне зашел давнишний приятель Александр Мельничук. В военном училище он активно занимался спортом, потом бросил его. Годы и малоподвижный образ жизни постепенно сделали свое дело. Саша отяжелел, появилась одышка. Мы решили вместе бегать. Первое время приятелю было трудно, но он стал быстро входить в норму: сбросил лишний вес, заметен окреп и посвежел. Недавно Александр Мельничук удачно выступил на соревнованиях по офицерскому двоеборью. Он говорит, что бегать было легко и даже приятно.

Бег действительно укрепляет здоровье, способствует физическому развитию. Особенно он необходим офицерам и сверхсрочнослужащим 3-й и 4-й возрастных групп (от 41 года и старше), чья жизнь и служебная деятельность протекает в условиях ограниченной подвижности. Умственная и нервная нагрузка современного человека требует определенной разрядки. Ее могут дать ежедневные физические упражнения, главной составной частью которых должен стать бег. Во время бега активно действуют основные группы мышц, дыхательные органы и сердечно-сосудистая система, улучшается обмен веществ в организме.

Бегом я занимаюсь с 1962 года. Он сильно укрепил мое здоровье. Бег (особенно по утрам) является постоянным ис-

точником бодрости, а следовательно, и повышенной работоспособности. Наилучший результат, по моему мнению, он дает тогда, когда сочетается с вольными упражнениями.

Каждому человеку важно иметь хорошее настроение. Для офицера оно — залог успешного выполнения задач боевой службы. Ведь хорошее настроение благотворно воздействует на окружающих, в том числе на подчиненных, вселяет в них уверенность и энергию.

Утренняя физическая зарядка доступна всем. Она не требует много времени. В зависимости от подготовленности человека и его физических данных ее продолжительность может колебаться от 20 до 40 минут. После нее, несмотря на легкую усталость, человек приобретает бодрость. Нагрузка постепенно возрастает за счет повторения каждого упражнения, применения гантелей большего веса, эспандера и другого спортивного инвентаря.

Дистанция пробежки, как правило, небольшая — два-три километра. Хорошо бегать и на стадионе, и в лесу, и в сквере, и даже во дворе дома.

Занятия физкультурой (в том числе и утренней зарядкой) лучше всего начинать после того, как военный служащий побывает у врача и посоветуется с ним. Строго обязателен и последующий контроль за состоянием организма. Уменьшение веса тела (до определенных пределов, конечно) и нормализация частоты пульса всегда свидетельствуют о пользе, которую дает человеку повседневная физическая зарядка. Но первый признак ее полезности — заметное улучшение общего самочувствия. А оно придет обязательно, если кроме комплекса вольных упражнений по утрам в ее состав включать бег.

Старший лейтенант Ю. РВАЧЕВ.

ПРОСТО И ДОСТУПНО

Одним из условий высокой боевой готовности подразделений является содержание оружия в полной технической исправности и приведенным к нормальному бою.

В повседневной жизни нередки случаи, когда в результате падения автоматов, пулеметов, неосторожности солдат при очистке оружия мушка смещается. Восстановить ее в прежнее положение в горизонтальной плоскости легко. Достаточно вновь совместить риски на полозке и основании мушки. Если же изменилась высота мушки, то без проверки боя автомата, пулемета это сделать невозможно.

Многие офицеры давно применяют различные способы фиксации положения мушки у приведенного к нормальному бою оружия. Наиболее распространенный из них — запись в карточку учета состояния оружия числа витков резьбы мушки, выступающих над полозком. Прием простой, но недостаточно эффективный. На глаз трудно учесть доли витка. Поэтому, возвращая мушку в прежнее положение, можно недовернуть (перевернуть) на четверть, половину витка. А это дает значительное отклонение средней точки попадания (СТП) от контрольной (КТП). Так, пол-оборота мушки автомата АКМ перемещает СТП по высоте при стрельбе на стометровую дистанцию на 10 см.

Более точный способ — измерение высоты мушки относительно оси канала ствола с помощью специального инструмента. Но этот способ пока не нашел широкого распространения. На заводах измерительные инструменты подобного вида не изготавливаются. Делать их в оружейных мастерских очень сложно и невыгодно.

Взяв за основу этот принцип, вместе с майором В. Колпаковым мы решили применить новую методику — измерять высоту мушки относительно не оси канала ствола, а верхних краев предохранителя мушки. Это позволило применить штангенциркуль ШЦ-1. Оказалось, что с его помощью можно вернуть мушку в прежнее положение с точностью до 0,1 мм. При этом отклонение средней точки попадания от контрольной будет не более 2,7 см (для автомата АКМ при стрельбе на 100 м). Ошибка вполне допустимая. Стоимость измерительного инструмента небольшая, и не возникает трудностей в обеспечении им каждого подразделения.

Два года новый способ проверялся в подразделении офицера В. Колпакова. За это время сэкономлено значительное количество боеприпасов. Учебное время использовано по целевому назначению. Перед каждой стрельбой появилась возможность «проверять бой» автоматов, пулеметов.

Опыт показал, что предложенный метод измерения высоты мушки не представляет сложности. Важно лишь хорошо научиться пользоваться штангенциркулем.

Основной частью штангенциркуля (рис. 1а) является штанга (1) с миллиметровыми делениями, на одном конце которой имеются неподвижные измерительные губки (2). По штанге передвигается рамка (4) с губками (5) и линейкой (3) для измерения глубины отверстий (глубиномер). Рамка может закрепляться на штанге зажимом (6).

Нижние губки служат для замера наружных размеров, а верхние — внутренних. Для измерения высоты мушки автомата, пулемета применяется выдвигная линейка глубиномера.

На скошенной грани рамки нанесена шкала (7), называемая нониусом. По ней отсчитывают десятые доли миллиметровых делений основной шкалы на штанге. Шкала нониуса имеет длину 19 мм и разделена на 10 равных частей. Каждая из них равна 1,9 мм, т. е. короче расстояния двух делений шкалы штанги на 0,1 мм. При



Рис. 1

сомкнутых губках начальные штрихи нониуса и шкалы штанги совпадают.

Для измерения высоты мушки оружие надо взять в левую руку, а штангенциркуль — в правую и наложить его нижним обрезом штанги на предохранитель мушки, как показано на рисунке 2. Нажимая большим пальцем на выступ (1), опустить подвижную рамку (2) до упора линейки глубиномера (3) в вершину мушки. После этого положение рамки стопорится зажимом (4).

Чтобы определить размер, показываемый штангенциркулем, необходимо установить, какое деление штанги прошел начальный штрих нониуса, и отсчитать целое число миллиметров. Например, на рисунке 16 оно равно трем миллиметрам. Затем надо посмотреть, какой штрих нониуса точно совпал с делением штанги. На рисунке — шестой. Значит, к трем миллиграм надо прибавить шесть десятых. Общий результат — 3,6 мм.

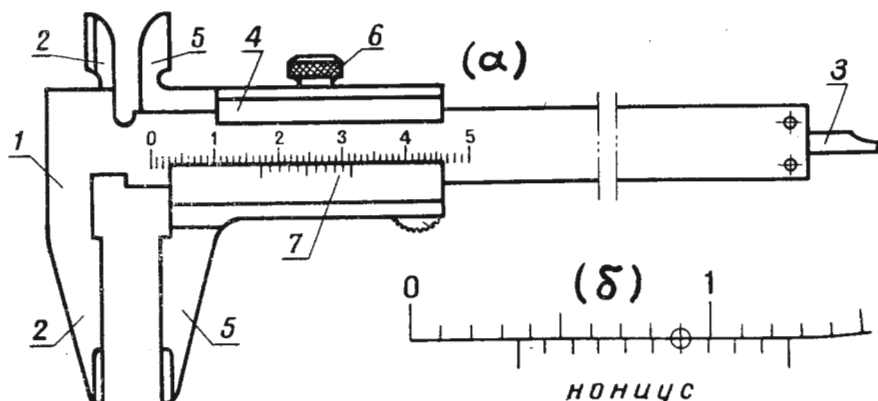
При работе со штангенциркулем следует соблюдать следующие правила:

- прежде чем делать измерение, надо проверить, отпущен ли стопорный винт;
- не допускать чрезмерного давления инструмента на деталь: может возникнуть перекося, показания будут неверными;
- рекомендуется пользоваться всегда одним и тем же штангенциркулем (номер его нанесен на обратной стороне рамки);
- по окончании работы штангенциркуль должен быть тщательно протерт и смазан, измерительные поверхности губок слегка разъединены, зажим ослаблен.

Измерение высоты мушки производится на стрельбище после приведения оружия к нормальному бою. Результаты замера отмечают в карточке учета состояния оружия в разделе «Результаты приведения к нормальному бою» или в тетради, имеющей те же графы. Запись делается сокращенными наименованиями. Например:

Дата	Результат	Подпись лица, производившего проверку
14.9.71	ВВ-3,6 мм	Иванов

где: ВВ—высота мушки, измеренная линейкой глубиномера относительно верхнего края предохранителя мушки.

Командиры рот, взводов перед каждой стрельбой при необходимости могут замерять положение мушки, полученные данные сверять с записями. В случае обнаружения расхождения надо вывернуть или ввернуть мушку.

Для удобства повседневного визуального контроля положения мушки можно рядом с записями в карточках или тетрадях схе-



Рис. 2

матически изображать вид ее сверху относительно оси канала ствола. Это, конечно, немного усложняет учет в подразделении, но применять данный прием также целесообразно, ибо он прост и доступен даже сержанту.

Наш опыт эксплуатации оружия показал, что, применяя этот способ фиксации положения мушки у приведенного к бою оружия, можно сократить количество стрельб по проверке боя автоматов, пулеметов одиночным огнем до одного раза в год. От проверки боя автоматическим огнем, видимо, следует отказаться совсем. Применение компенсаторов на автоматах приблизило кучность стрельбы очередями к кучности одиночного огня. Конечно, если оружие поступает в подразделение со складов, подвергается сложному ремонту и в других случаях, предусмотренных Наставлениями по стрелковому делу, проверка боя обязательна.

Капитан А. СОЛОВЬЕВ.

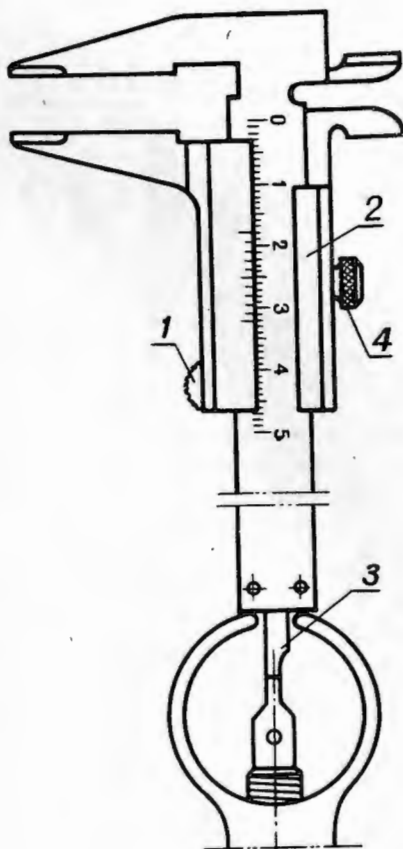

РУКОВОДСТВУЯСЬ

Прошло шесть месяцев после того, как завершил работу XXIV съезд КПСС. И сегодня, оглядываясь на пройденное, с удовлетворением отмечаешь благотворное влияние его решений на жизнь и деятельность подразделений, боевую службу и учебу воинов.

Все это время наша идеологическая и организаторская работа была направлена на то, чтобы довести до глубокого сознания каждого офицера, сержанта, солдата материалы и решения съезда, помочь им уяснить свое место и роль в осуществлении предначертаний партии, мобилизовать на бдительное несение боевой службы, отличную учебу, укрепление дисциплины и повышение боевой готовности.

С этой целью командиры и политработники, партийные и комсомольские организации использовали разнообразные формы партийно-политической работы, тот богатый опыт, который был накоплен в период подготовки к 100-летию со дня рождения В. И. Ленина и к XXIV съезду КПСС.

Итоги работы съезда обсуждались на собраниях партийного и комсомольского актива, в партийных и комсомольских организациях. Докладчиками, как правило, выступали делегаты съезда, офицеры штаба, партполитаппарата.

Частыми в эти дни были встречи воинов со старыми большевиками, ударниками коммунистического труда, руководителями местных партийных и советских органов. У нас побывали делегаты XXIV съезда, они рассказали воинам о достижениях трудящихся своих районов в первом году девятой пятилетки, дали наказ образцово выполнять воинский долг, бдительно охранять мирный труд на-

рода. В Книге почетных гостей оставили запись: «Дорогие товарищи воины! Мы, делегаты XXIV съезда КПСС, желаем вам новых успехов в ратном труде. Съезд нашей партии указал: все, что создано народом, должно быть надежно защищено! Надеемся, что этот наказ вы с честью выполните, еще выше поднимете боеготовность, утроите бдительность».

Солдаты и сержанты посетили музеи, выставки, передовые предприятия города и района, встретились с ударниками коммунистического труда, совершили походы по местам революционной, боевой и трудовой славы. Во многих подразделениях состоялись тематические вечера «Мой край в новой пятилетке».

Воспитательное значение подобных мероприятий очень большое. Они связывают воинов с партией, народом, помогают им глубоко осмыслить великие цели и значение строительства коммунизма в нашей стране, мобилизуют на добросовестное выполнение воинского долга.

Учитывая, что качество и действенность работы по разъяснению решений съезда всецело зависят от уровня подготовки пропагандистских кадров, политотдел и партийные организации учат их ярко, образно доносить живое слово партии до масс. С ними проведен пятидневный сбор. Там, где представлялась возможность, пропагандисты участвовали в семинарах при горкомах (райкомах) партии, Домах офицеров. Они прослушали выступления делегатов съезда, видных ученых, руководителей предприятий, местных партийных и советских органов.

В дополнение к занятиям по марксистско-ленинской подготовке с офицерами проводятся теоретические конференции, бесе-

дования, семинары по материалам съезда. Многие учатся в вечернем университете марксизма-ленинизма.

борьбу за претворение их в жизнь. Для нас это — постоянное повышение качества боевой службы, надеж-

РЕШЕНИЯМИ ПАРТИИ

Это положительно сказывается на выполнении офицерами своих должностных обязанностей, способствует активному участию в политико-воспитательной работе с воинами.

На высоком идейном уровне проведены политзанятия с солдатами и сержантами по материалам XXIV съезда КПСС. Лекции читали командиры, их заместители по политической части и наиболее подготовленные офицеры. В отдельных подразделениях занятия по Директивам съезда прошли на фабриках и заводах, в колхозах и совхозах, где перед воинами выступили руководящие работники предприятий, ведущие специалисты сельскохозяйственного производства.

Активно пропагандируют документы съезда члены агитпропколлективов и групп докладчиков. Они прочитали лекции и доклады на темы: «Мировая система социализма — решающая революционная сила современности», «XXIV съезд КПСС о международном положении СССР и внешнеполитической деятельности КПСС», «Военные вопросы в решениях XXIV съезда КПСС» и другие. Помогали пропагандистам подразделения готовить выступления по проблемным вопросам, связанным с укреплением основы оборонной мощи СССР, повышением дисциплины военнослужащих, улучшением организации труда офицеров.

Пример активного участия в пропаганде материалов съезда показали офицеры тт. Л. Герасименко, М. Дидовец, А. Агарков, Е. Мовсесян и другие. Это способствовало повышению уровня идейно-политической и организаторской деятельности офицеров.

Пропаганда материалов и решений съезда предполагает настойчивую

ности охраны объектов, бдительности и боеготовности. Поэтому всю агитационно-пропагандистскую работу мы подчиняем этой цели. Пропагандисты тесно увязывают свои выступления с жизнью воинов, задачами, которые они решают. Так, агитпропколлектив, руководимый офицером М. Хлебниковым, разработал цикл лекций, объединенных общей темой «Боевую службу — на уровень современных требований партии». Товарищи Н. Крыгин и А. Руднев подготовили материал «В борьбе за высокое качество боевой службы». В нем обобщен опыт отличного подразделения, где командиром капитан Ю. Амалов, подробно раскрыты формы и методы работы передового офицера, партийной и комсомольской организаций по мобилизации воинов на отличное несение боевой службы, воспитанию у них высокой дисциплинированности и исполнительности.

В подразделении, которым командует А. Погорелов, прочно укрепилась хорошая традиция — «Ежедневно, в любом виде войскового наряда боевую службу нести отлично». В течение нескольких лет воины умножают ее, добросовестно выполняя свой воинский долг перед Родиной. Многие солдаты — настоящие мастера боевой службы, а рядовые Г. Браду, С. Амонов и многие другие награждены знаками «За отличие в службе». В подразделении поддерживается твердый уставной порядок, изжиты грубые нарушения дисциплины, каждый второй воин — отличник боевой службы, боевой и политической подготовки.

Опыт этого и других подразделений мы широко пропагандируем на политических занятиях, в лекциях, докладах, беседах. И там, где эта

пропаганда сочетается с требовательностью командиров, умелой организацией боевой службы, быта личного состава, культурного досуга, там выше показатели боевой службы и учебы.

В решениях съезда заостряется внимание на необходимости проведения ряда мер по укреплению социалистической законности и борьбе с преступностью. Поэтому большое место в партийно-политической работе мы отводим правовой пропаганде. В каждом подразделении оформлены уголки правовых знаний, во многих работают лектории «Человек. Общество. Закон». В них принимают участие представители органов суда и прокуратуры. Правовая тематика отражена в планах агитпропколлективов и групп докладчиков. Воинам разъясняются сущность требований советских законов, воинских уставов и присяги, необходимость их точного соблюдения для успешного решения задач боевой службы. Активно участвуют в этой работе тт. М. Багян, А. Солонович, П. Присталов и другие.

Командование, политотдел, партийные организации многое делают для того, чтобы коммунисты показывали пример в боевой службе, учебе и дисциплине, в соблюдении советских законов. Добрая слава идет о роте, которой командует член КПСС капитан Г. Вихарев. Личный состав достиг высоких показателей в боевой службе, боевой и политической подготовке, укреплении воинской дисциплины. Это — результат коллективных усилий командира, его заместителя по политчасти, офицеров роты, партийной и комсомольской организаций. Они глубоко изучают личный состав, своевременно реагируют на культурные и бытовые запросы солдат и сержантов. Капитан Вихарев — требовательный командир, опытный пропагандист. Он умело обучает и воспитывает подчиненных. И таких, как коммунист Вихарев, в части большинство.

Нашим военным кадрам, и в первую очередь офицерам, принадлежит первостепенная роль в выполнении требований, предъявляемых партией к внутренним войскам. На XXIV

съезде КПСС товарищ Л. И. Брежнев подчеркивал, что нам нужны люди, сочетающие высокую политическую сознательность с хорошей профессиональной подготовкой, способные со знанием дела решать вопросы. Поэтому предметом нашей постоянной заботы является работа с офицерами, особенно молодыми. Они ежегодно прибывают к нам из военных училищ. Мы тепло их встречаем, знакомим с историей и боевым путем части, представляем офицерскому коллективу. Молодым офицерам оказывается практическая помощь в организации их служебной деятельности, приобретении навыков в обучении и воспитании подчиненных, овладении передовым опытом.

В соответствии с требованиями XXIV съезда КПСС в части заметно улучшилась работа по подбору и воспитанию офицерских кадров. Теперь лучше изучаются деловые и политические качества офицеров, тщательно анализируется состояние дел на порученных им участках, выясняются способности и склонности. Это содействовало выявлению и выдвижению на вышестоящие должности хорошо подготовленных инициативных офицеров. Значительно усилено звено командиров подразделений. Среди них много умелых организаторов боевой службы и учебы, способных руководителей и воспитателей подчиненных.

В документах съезда большое внимание уделяется благосостоянию советских людей в предстоящем пятилетии. Это относится и к нам. Улучшение быта военнослужащих находится в прямой зависимости от правильного и инициативного ведения войскового хозяйства. Положив в основу определенные съездом принципы социалистического хозяйствования, работники войскового тыла борются за экономное расходование горюче-смазочных материалов, запасных частей, продление межремонтных сроков эксплуатации техники, изыскивают резервы дополнительного питания солдат и сержантов.

Особенно много сделано в подразделении, которым командует офицер

В. Торопов. Здесь своевременно и качественно отремонтированы казарма, столовая, клуб, благоустроена территория военного городка, в образцовом состоянии содержится плодовый сад, эффективно используются возможности прикухонного хозяйства.

Воспитание воинов в духе бережливого отношения к государственному имуществу — неотъемлемая часть идеологической работы. Она имеет важное значение для успешного решения тех больших задач, которые наметила партия на новую пятилетку.

Изучение документов съезда наполнило идейную жизнь военнослужащих новым содержанием. Значительно активизировалась и поднялась на более высокую ступень вся наша идеологическая деятельность, включающая в себя марксистско-ленинскую подготовку, политические занятия, агитационно-пропагандистскую и культурно-массовую работу. Она приобрела живой и целеустремленный характер, повысилась ее действенность.

Во многих подразделениях заметно возросла надежность охраны объектов, бдительность личного состава на боевой службе. В первую очередь это относится к подразделениям, где

командирами Ю. Богунов и Т. Кульчиев. В ряде подразделений полностью изжиты случаи грубых нарушений воинской дисциплины, улучшилось качество боевой службы в войсковых нарядах.

С новой силой развернулось социалистическое соревнование под девизом «Год XXIV съезда КПСС — год отличной боевой службы и учебы». Равняясь на инициаторов соревнования, сегодня с отличными показателями в боевой службе, боевой и политической подготовке идет воинский коллектив, который возглавляет офицер А. Зимин. С каждым днем растет число кандидатов в отличники среди молодых солдат. Усилилась тяга передовых людей в партию. За последнее время лучшие из лучших — сержант В. Ухань, ефрейторы А. Привар, Г. Мадик, рядовые А. Тихомиров, В. Шаманский — стали коммунистами.

Пропаганда документов исторического XXIV съезда КПСС, работа по претворению в жизнь его решений — это программа нашей деятельности на годы. Коммунисты прилагают усилия к тому, чтобы изыскать новые формы партийно-политической работы, всемерно бороться за ее высокий уровень и действенность.

Полковник П. БАБУШКО.

ЗНАМЯ КРАЙКОМА ВЛКСМ— ПЕРЕДОВОЙ ОРГАНИЗАЦИИ

Инициативно и творчески работает комсомольская организация, которую возглавляет лейтенант А. Распевин. Ее члены являются поборниками высокой воинской дисциплины, надежными помощниками командиров в выполнении задач, стоящих перед подразделением. Активисты используют наиболее действенные формы работы с молодежью: Ленинские чтения и уроки, диспуты, читательские конференции, тематические вечера.

Большое значение придается идейно-по-

литической закалке членов ВЛКСМ. Все комсомольцы глубоко изучают материалы XXIV съезда КПСС, конспектируют работы В. И. Ленина.

В подразделениях стали традицией встречи с ветеранами партии и комсомола, ударниками коммунистического труда.

За активную работу по воспитанию молодежи краевой комитет ВЛКСМ наградил комсомольскую организацию переходящим Красным знаменем.

Майор Ю. ДУРНЕВ.

БИБЛИОТЕКА-ПЕРЕДВИЖКА

Книга — верный друг и спутник воина. Чтение политической, художественной, научной и военной литературы, газет и журналов стало духовной потребностью солдат, сержантов и офицеров.

Однако в некоторых частях не всем воинам (в силу специфики боевой службы) предоставляется возможность пользоваться стационарными библиотеками. Поэтому в подразделениях создаются библиотеки-передвижки. Какими они должны быть?

Каждая ротная библиотека-передвижка имеет свои особенности, в зависимости от книг, находящихся в ней. Одни библиотеки окажутся богаче, другие — беднее. Но все они должны иметь необходимый минимум литературы.

В первую очередь в библиотеку-передвижку включаются Собрание сочинений В. И. Ленина, материалы XXIV съезда КПСС, книги и брошюры, рекомендованные для чтения к очередным темам политических занятий и по боевой подготовке.

Особую заботу нужно проявлять о подборе книг и брошюр о В. И. Ленине, его военной деятельности, о ленинских заветах советским воинам. Желательно, чтобы в библиотеке-передвижке были книги: «В. И. Ленин. Биография», воспоминания о Ленине, избранные произведения вождя в трех томах, сборники ленинских работ «О войне, армии и военной науке», «О защите социалистического отечества», его произведения «Задачи союзов молодежи», «Все на борьбу с Деникиным!», «Письмо к рабочим и крестьянам по поводу победы над Колчаком» и другие.

Необходимо иметь также Программу и Устав партии, «Историю Коммунистической партии Советского Союза» (Изд. 3-е), «Очерки истории КПСС», литературу по истории и боевому пути Ленинского комсомола, книги и брошюры по воинскому воспитанию, воинские уставы и наставления, новинки военно-технической литературы, популярные брошюры по научно-атеистическим вопросам, справочники для агитаторов, художественные произведения о Советской Армии и Военно-Морском Флоте, о внутренних войсках, военные мемуары, литературу в помощь художественной самодельности.

Не следует забывать и о «Конституции СССР», «Законе о всеобщей воинской обязанности», об «Основах советского военного законодательства» и других книгах по правовым вопросам.

Создать хорошую библиотеку-передвижку — это только полдела. Главное — довести книгу до воина, выработать у солдат и сержантов постоянную потребность читать политическую и художественную литературу, газеты и журналы. И в этом немалая роль принадлежит ротному политработнику. От его умения руководить библиотекой-передвижкой во многом зависит результат ее деятельности.

Ротный политработник подбирает, а командир утверждает из числа наиболее подготовленных солдат или сержантов библиотекаря. Лучше, если это будет член совета Ленинской комнаты. Он не освобождается от служебных обязанностей и

В тесной связи

Группа народного контроля, членом которой я являюсь, работает в тесной связи с партийными, комсомольскими организациями, активистами подразделений. Это позволяет нам своевременно вскрывать недостатки и принимать меры к их устранению.

Например, в помещении контрольно-технического пункта части не было центрального отопления. Солдаты и сержанты обогревались, как могли, даже с помощью паяльной лампы. Контролеры доложили об

этом командиру, который принял необходимые меры.

В группу народного контроля поступил сигнал от военнослужащих одного из подразделений о недоброкачественном приготовлении вторых блюд в столовой, неполной закладке некоторых продуктов в котел. По заявлениям солдат и сержантов другого подразделения — хранение вещевого имущества на складе, его учет и выдача производились с нарушением установленных требований.

При проверке факты подтвердились. На заседании группы были заслушаны начальники вещевого и продовольственного снабжения. Здесь же присутствовали командир, его заместитель по политической части, секретарь парткома. Офицерам А. Абаку-

КОМСОМОЛЬСКИЙ КАЛЕЙДОСКОП

«ЮНАРМЕЕЦ» — так назывался военно-спортивный лагерь, созданный организацией ВЛКСМ совместно с местным комитетом комсомола. Шестьдесят мальчишек с увлечением изучали военное дело, занимались военно-прикладными видами спорта. Четкий распорядок дня, плановые занятия, походы, спортивные игры и соревнования способствовали воспитанию ребят в духе коллективизма, трудолюбия, высокой дисциплины, дружбы и товарищества.

СВЫШЕ 120 концертов дал для труженников республики внештатный ансамбль песни и пляски. Не один раз выступления солдатских талантов показывали по местному телевидению.

ОДНА из страниц молодежной газеты была посвящена опыту работы организации ВЛКСМ, которую возглавляет офицер В. Бойко, по военно-патриотическому воспитанию подрастающего поколения. В частности, отмечалось, что воины-комсомольцы шефствуют над многими школами города. Они руководят стрелковыми кружками, помогают пионерам в организации и проведении военизированной игры «Зарница», учат ребят метко поражать цели, вести разведку, работать на средствах связи, ходить по азимуту.

Капитан И. СКРИПНИКОВ.

всю работу выполняет на общественных началах. Два-три раза в год с библиотекарями проводятся семинары. Регулярно, не реже одного раза в два месяца, воин обменивает литературу в библиотеке части. Здесь же он получает консультации о порядке ее учета, хранения и выдачи. Каждую полученную книгу ротный библиотечкарь записывает в тетрадь учета и выдает личному составу по читательским билетам. Книги выдаются примерно из расчета одна-две на каждого читателя.

Вокруг библиотеки-передвижки важно иметь актив. Опираясь на него, с помощью ротного политработника комсомольская организация с успехом может проводить обзоры новинок литературы, обсуждения книг, литературные вечера, диспуты.

Вся эта работа учитывается в дневнике, который выдается библиотекой части и заполняется ротным библиотечкарем. Кроме того, в его обязанность входит изучение и удовлетворение запросов читателей, о чем он делает запись в отдельной тетради по произвольной форме.

Сколько книг должно быть в библиотеке-передвижке? Это зависит от объема фонда стационарной библиотеки и от количества читателей, имеющих в подразделении. Однако при этом необходимо иметь в виду, чтобы в библиотеке-передвижке было не менее двух-трех книг в расчете на каждого воина.

Если позволяют условия, то целесообразно иметь в роте отдельную комнату для библиотеки-передвижки. При отсутствии такой возможности шкафы с книгами находятся в Ленинской комнате. Здесь же вывешиваются правила пользования книгами и распорядок работы библиотеки.

Библиотека-передвижка должна быть хорошим помощником командира в пропаганде материалов XXIV съезда КПСС, требований морального кодекса строителя коммунизма, военной присяги и уставов, в воспитании и обучении воинов, проведении широкой культурно-просветительной работы.

Т. МИРОШНИЧЕНКО,
заведующая библиотекой.

О РАБОТЕ НАРОДНОГО КОНТРОЛЯ

мову и Н. Мищенко указали на ошибки в работе, определили пути и сроки их исправления.

Постоянная связь с широким партийным и комсомольским активом помогает нам выявлять недостатки, проводить профилактические мероприятия с целью предупреждения неэкономного расходования материальных ценностей.

Так, одно время некоторые подразделения допускали перерасход воды. Контролеры внимательно изучили причины и пришли к выводу, что военнослужащие не придавали значения экономии воды, а некоторые солдаты не умели правильно ее расходовать.

Общественные дозорные выступили в подразделениях с беседами, на конкретных

примерах показали солдатам и сержантам, к каким затратам приводит неэкономное расходование воды. В каждой комнате для умывания были вывешены памятки, выпущен специальный бюллетень, старшины рот по местному радио дали советы и рекомендации о порядке пользования водой. Все это привело к положительным результатам. Расход воды в подразделениях уменьшился почти в два раза.

Опыт убедил нас в том, что народные контролеры действуют успешнее там, где они пользуются постоянным вниманием и поддержкой со стороны командиров, политработников, партийных и комсомольских организаций, тесно связаны с широким активом.

Майор В. ВТУХОВ.

КАКИМ БЫТЬ СОБРАНИЮ

Когда в прениях выступил последний оратор и комсомольцы проголосовали за решение, секретарь бюро ВЛКСМ вопросительно посмотрел на меня: ну как, мол, собрание?

Я задумался. Действительно, формально все соблюдено: докладчик уложился в регламент, выступления были от всех комсомольских групп. И все же чего-то не хватало. Бросились в глаза трое солдат, сидящих в последнем ряду, которые шептались, а при голосовании невпопад поднимали руки...

Докладчик добросовестно перечислил требования уставов и приказов, назвал фамилии отличившихся солдат и тех, кто нерадиво учится, допускает промахи в службе. Но, к сожалению, не проанализировал состояния дел в комсомольском коллективе, не вскрыл причин грубых нарушений дисциплины членами ВЛКСМ, не рассказал, что сделало бюро для предупреждения проступков. Сухой, неинтересный доклад никого не зажег, а породил скучные прения.

Не успел, например, рядовой В. Савельев закончить речь, как из зала послышалась реплика:

— Следующим «запрограммирован» ефрейтор Иванцов.

И действительно, на трибуну вышел В. Иванцов. Он говорил речисто, но бесстрастно.

Как говорится, собрание было «заорганизовано». Живого, непринужденного обмена мнениями, принципиального товарищеского разговора о наболевшем не было.

Да, собрание не удалось. Я уходил с него, как с плохого спектакля, где актеры вроде бы стараются, а зритель дремлет. Но комсомольское собрание не отрепетировешь. Да и це-

Капитан В. ЛОСЕВ,
заместитель командира подразделения
по политической части

ли у него другие. Для того, чтобы собрание в решающей степени влияло на деятельность первичной организации, поднимало членов ВЛКСМ на самоотверженное выполнение воинского долга, необходимо готовить его тщательно и всесторонне.

Собрание — это идейное, организующее и мобилизующее начало всей комсомольской жизни, одна из форм осуществления внутрикomsомольской демократии, высший орган первичной организации, школа воспитания членов ВЛКСМ. Словом, все, что планируется и делается в молодежном коллективе, выражает его волю, исходит из решений собрания. Требования, изложенные в постановлении ЦК КПСС «О практике проведения партийных собраний в Ярославской городской партийной организации», в полной мере относятся и к комсомолу.

Правы те, кто считает, что собрание начинается задолго до того, как председательствующий займет место в президиуме, — с определения повестки дня. Как правило, вопросы для обсуждения вытекают из решений Коммунистической партии и Советского правительства, материалов партийных и комсомольских съездов, пленумов ЦК КПСС и ЦК ВЛКСМ, диктуются насущными задачами деятельности войскового коллектива. Чтобы выбрать злободневную повестку дня, нужно хорошо знать состояние дел в подразделении, настроение людей, уметь заострить внимание на главном, чтобы не только отдельные активисты, но и большинство членов ВЛКСМ испытывали необходимость

обменяться мнениями по затронутому вопросу.

Так, поводом для повестки дня «Комсомолец, крепи войсковое товарищество» послужил такой случай. Солдат первого года службы А. Немков, будучи дневальным, вовремя не выключил свет в казарме. Рядовой Н. Ткачев вместо того, чтобы в вежливой форме поправить товарища, оскорбил его. Комсомольские активисты предложили поговорить об этом на очередном собрании.

После короткой информации, в которой член бюро ВЛКСМ С. Мишевский дал оценку поступку старослужащего, выступил рядовой Н. Ткачев. Он пытался оправдать свою грубость тем, что хотел якобы выработать у молодого солдата привычку строго соблюдать внутренний порядок. Однако отличники рядовые В. Иващенко и А. Алешин осудили действия товарища, рассказали, как в свое время помогали им старослужащие сержант В. Суворов и рядовой Н. Тесленко. Затем слово предоставили молодым воинам. В ходе большого, откровенного разговора родилось много интересных предложений по укреплению дружбы, войскового товарищества.

В организации, где членом бюро ВЛКСМ рядовой К. Коваленко, собрания проходят по боевому. На них решаются важнейшие вопросы жизни и деятельности первичной организации, обсуждение которых заряжает комсомольцев энергией, дает им возможность видеть перспективу, ставит конкретные задачи. Большую помощь бюро здесь оказывают командир, его заместитель по политической части, секретарь парторганизации. Они часто выступают перед молодежью с докладами, подсказывают повестку дня собраний, советуют, как лучше их подготовить и провести.

Интересным, например, было собрание с повесткой дня «Об участии комсомольцев в рационализаторской работе». Вместе с объявлением бюро заранее разработало вопросы:

— Какие изменения в режиме работы могут сократить время операций?

— Что зависит от тебя и твоих

товарищей в обеспечении надежной и бесперебойной связи?

— Как улучшить пропаганду новинок техники?

В подготовке собрания участвовали члены бюро, многие комсомольцы. Была организована выставка работ рационализаторов и изобретателей. Состоялись беседы в отделениях, взводах. Активисты всколыхнули солдат. Не было заранее подготовленных ораторов, не писалось шпаргалок. Но высказаться пожелали многие, даже те, кто обычно отмалчивался, Младший сержант В. Климуш, ефрейтор Э. Криксунов, рядовые Е. Маликов и Е. Кириленко внесли предложения, ставшие предметом горячего обсуждения. Собрание подняло авторитет комсомольской организации.

Несомненно, главным в деятельности первичных комсомольских организаций, как подчеркнул III Пленум ЦК ВЛКСМ, должна быть активная помощь командирам и партийным организациям в решении задач, стоящих перед подразделениями и частями, обеспечении примерности каждого члена ВЛКСМ в боевой и политической подготовке.

В некоторых комсомольских организациях повестки дня собраний часто начинаются со слов: «О задачах...», «О примерности...», «О роли...» и т. д. Споры нет, нужно говорить и о примерности комсомольцев в ратном труде, но замыкаться на этом нельзя. И очень плохо, если комсомолец идет на собрание, заранее зная, кто и о чем будет говорить.

Иногда в комсомольской организации назревает конфликт, который должен быть разрешен немедленно. Нередко такие ситуации возникают в результате нарушения тем или иным членом ВЛКСМ дисциплины. Организация обязана оперативно реагировать на подобные случаи. К сожалению, в некоторых подразделениях активисты не замечают так называемых «мелких» отступлений от уставов. Важно вовремя увидеть факт, «простой» случай, правильно оценить его. Ведь нарушителей дисциплины — единицы. И если сразу дать им бой, раскрыть преобладающую в коллективе точку зрения на их поведение,

то многие проступки будут пресечены в зародыше.

Коренные вопросы комсомольской работы могут быть поставлены на собрании и в такой форме: «В чем проявляется любовь к Родине?», «Что такое героизм?», «Умеешь ли ты дружить?», «Чем достигается боевая готовность твоего войскового наряда?». При этом обязательно будет идти речь и о воинской дисциплине, и о личной примерности членов ВЛКСМ в боевой службе и учебе. Надо смелее выносить на собрания острые вопросы, которые волнуют комсомольцев и порою стихийно обсуждаются ими. Почему бы не проводить информационные собрания, когда требуется оперативно решить тот или иной вопрос? И конечно же, здесь следует регулярно говорить об авангардной роли комсомольцев, выполнении каждым из них Устава ВЛКСМ. Нельзя отказываться и от закрытых собраний, на которых теснее круг комсомольцев, острее критика недостатков.

Безусловно, решающее в оценке собрания — активность комсомольцев. Цели собраний могут быть разными: мобилизовать членов ВЛКСМ на решение той или иной задачи, выработать по какому-то вопросу единое мнение, осудить чьи-то взгляды, дать бой аморальному и беспринципному поведению. Но во всех случаях главное — вызвать заинтересованность участников в происходящем, создать обстановку, при которой бы каждый желал высказаться. Тогда сразу станут понятными и настроение коллектива, и мотивы поступков воинов, и причины низкого воспитательного воздействия отдельных мероприятий. Не случайно говорят: «Собрание — барометр боевитости комсомольцев».

Вызвать активность членов ВЛКСМ помогут всесторонняя подготовка собрания, его гласность, строгое соблюдение норм демократии при обсуждении вопроса, доброжелательная и спокойная обстановка при обмене мнениями. Пренебрежение хотя бы одним из этих условий может отрицательно повлиять на ход собрания.

Сошлюсь на такой пример. Коммунист В. Ловцов, которому предложи-

ли выступить перед членами ВЛКСМ с докладом, затратил немало времени на его подготовку: подобрал убедительные примеры, продумал аргументированные рекомендации. Он надеялся вызвать воинов на откровенный разговор. Однако на собрании, назначенном на утренние часы, многие члены ВЛКСМ не присутствовали. Да и те, кто пришел, узнали о нем случайно, незадолго до открытия. Живого обмена мнениями, естественно, не получилось. Собрание застало комсомольцев врасплох, а потому они посматривали на часы, торопили председательствовавшего: многим предстояло выполнять служебные задания. И докладчик, и комсомольцы ушли с собрания неудовлетворенными. Не удивительно, что далеко не все пункты наспех принятого решения были выполнены.

Как-то на одном из собраний я посоветовал комсомольцу В. Сметанину выступить.

— А что говорить-то, — отмахнулся он. — Все без толку.

Откуда такое неверие в действенность вносимых предложений, в значимость решений собрания? Причина — в слабой организаторской работе бюро ВЛКСМ по выполнению решений, критических замечаний и предложений комсомольцев.

В каждой организации должно стать незыблемым правилом — за всяким решением немедленно следуют практические дела. Бесконтрольность выполнения — один из самых серьезных недостатков в деятельности многих бюро ВЛКСМ. Бороться с этим — значит добиваться, чтобы решения отвечали задачам коллектива, были реальными, конкретными, чтобы в них указывались сроки исполнения и ответственные лица.

В Резолюции XXIV съезда КПСС подчеркивается: «В каждой партийной организации следует обеспечить активное участие всех коммунистов в обсуждении, выработке и осуществлении партийных решений, развивать принципиальную критику и самокритику — испытанный метод исправления недостатков и улучшения дела. Необходимо и дальше улучшать внут-

рипартийную информацию, полнее использовать ее как важный инструмент руководства, средство воспитания и контроля». В полной мере эти указания партии относятся и к деятельности комсомольских организаций наших войск.

Бытует еще кое-где мнение, что главное — провести собрание, а там все пойдет своим чередом. Вот так и остаются без внимания критические замечания, откладываются до случая интересные дела, и никто не объяснит воинам, почему это происходит. В результате отдельные комсомольцы приходят к мысли, что выступать бесполезно, что принимаемые решения — это формальный акт и существенной роли в жизни коллектива они не играют.

Думается, что информация членов ВЛКСМ о выполнении постановлений предыдущего собрания, вытекающих из него заданий, должно стать обязательной нормой внутрикомсомольской жизни. Надо также регулярно заслушивать отчеты комсомольцев о выполнении ими поручений. Хорошо, например, когда во многих ротах на видном месте вывешивается план реализации замечаний и предложений комсомольцев. В нем указываются фамилии выступивших, краткое содержание предложений и делается отметка о принятых

мерах. Это поднимает активность комсомольцев, придает уверенность каждому, что его предложение не только не забудется, но и повлияет на ход жизни коллектива.

Проведение собраний — большое искусство, требующее творчества, поисков, мастерства. При их подготовке многое могут сделать коммунисты. Правильно поступают те секретари партийных организаций, которые привлекают членов и кандидатов партии к участию в комсомольских собраниях, поручают оказать помощь бюро ВЛКСМ в их подготовке. Поэтому они и проходят на высоком идейном уровне, способствуют росту политического сознания молодежи.

Всякое собрание должно воодушевлять членов ВЛКСМ на самоотверженное выполнение воинского долга, рождать у них сознание силы от единства с организацией. Большую роль в этом сыграют прослушивание в грамзаписи речей В. И. Ленина, приглашение бывших фронтовиков, исполнение революционных песен. Немаловажное значение имеет оформление зала лозунгами и диаграммами.

Каждое собрание — это запоминающееся событие в жизни комсомольской организации. По крайней мере, таким оно должно быть.

ВЫМПЕЛ ЦК ВЛКСМ — ДОСТОЙНЫМ

В списки этой роты навечно зачислен герой войск младший сержант Илья Яцына. Комсомольская организация подразделения свято чтит и приумножает боевые традиции, воспитывает молодежь на подвиге своего отважного однополчанина.

Члены ВЛКСМ вместе с коммунистами шли впереди соревнующихся в честь XXIV съезда КПСС. Это и их заслуга в том, что рота успешно выполнила свои обязательства. Многие воины стали отличниками службы и учебы, спортсменами-разрядниками, значкистами ВСК. Особенно большие успехи у комсомольского вожака подразделения младшего сержанта А. Запорожца, рядовых Ю. Захарова, Ю. Зубова, В. Ленского. Комсомолец старший сержант М. Гильмутдинов награжден знаками «За отличие в службе» I и II степени.

За высокие показатели в боевой службе, боевой и политической подготовке комсомольская организация отличного подразделения награждена Памятным вымпелом ЦК ВЛКСМ.

Сержант В. САМАРИН,
член комитета ВЛКСМ.

ПЛАНИРОВАНИЕ РАБОТЫ

Распространено мнение, будто комсомольской группе не нужно составлять план работы. Комсгруппорг, мол, руководствуется планом первичной организации. К тому же группа призвана оперативно решать возникающие вопросы.

Это верно, но тем не менее не исключается необходимость планирования. Многообразие и объем задач, которые встают перед каждым коллективом, требуют повышения плановости комсомольской работы во всех звеньях ВЛКСМ.

В самом деле, группе приходится заниматься и социалистическим соревнованием, и обеспечением примерности членов ВЛКСМ в боевой службе и дисциплине, и идейно-политическим, культурным, физическим воспитанием комсомольцев и т. д. Всех проблем сразу не решить, нужна определенная очередность, учет степени важности вопросов. А для этого необходим план. Конечно, он будет отличаться от плана работы первичной организации и уж тем более — от плана комитета ВЛКСМ. Но и ему должны быть присущи общие принципы планирования.

Основа плана — интересы коллектива, его членов. Следует подумать о том, чтобы план работы группы был, если можно так выразиться, хорошо «стыкован» с планом первичной организации ВЛКСМ.

Поэтому комсгруппоргу необходимо предварительно ознакомиться с планом бюро первичной организации и, исходя из него, делать собственные наметки. Непременное надо посоветоваться с командиром, коммунистами. Они лучше знают задачи, которые предстоит решать взводу, жизни коллектива, вопросы сегодняшнего дня. Их советы и рекомендации помогут комсомольцам определить свое место в общем деле. Нужно обязательно побеседовать с комсомольцами, полнее учесть их мнение, пожелания. И только после этого утверждать план на собрании.

Успех будет зависеть от того, насколько четко продуманы мероприятия, опреде-

лены конкретные сроки исполнения, назначены ответственные. Объем работы должен соответствовать возможностям группы: ее численному составу, образованию и опыту комсомольцев. Не надо браться за то, что невозможно осуществить.

Один из планов работы комсомольской группы, которую возглавляет рядовой В. Шаповалов, выглядит, например, так:

1. Оказать помощь комсомольцам в изучении первого раздела Отчетного доклада ЦК КПСС XXIV съезду партии — в течение месяца.

2. Комсомольское собрание с вопросом «Как комсомольцы отделения младшего сержанта В. Гаана выполняют социалистические обязательства» — 15 мая.

3. В отделениях организовать громкую читку повести В. Голубева «Последняя граната» (комсомольцы ефрейторы Т. Сыздыков, Н. Лавриненко) — в течение месяца.

4. Провести с личным составом беседу о решении IV Пленума ЦК ВЛКСМ (рядовой В. Шаповалов) — до 22 мая.

5. Организовать кросс, посвященный Дню победы (тов. Яковлев) — 8 мая.

6. «Как я несу боевую службу» — выступление перед товарищами комсомольца ефрейтора Я. Тица, награжденного знаком «За отличие в службе» II степени, — до 29 мая.

Разумеется, это только вариант. Он не может служить эталоном, ибо шаблона допускать нельзя.

Очень важно, чтобы комсомольцы знали, кому и какое дано поручение, в какой срок оно должно быть выполнено. Лучше всего вывесить план для общего обозрения, время от времени информировать комсомольцев, как он выполняется.

Составление плана — не самоцель, а необходимое условие для того, чтобы сделать работу более целеустремленной. Следует также помнить, каким бы хорошим план ни был — это только начало дела. Главное — умелая организация выполнения намеченного.

ПОТРУДИЛИСЬ НА СЛАВУ

Крепкая дружба зародилась между воинами подразделения, где служит капитан М. Павлов, и тружениками одного из совхозов области. В свободное от занятий и службы время, в выходные дни солдаты приезжают на село помочь земледельцам в сборе урожая. Хлеборобы с благодарностью отзываются об их помощи. Не случайно от имени кол-

лектива директор совхоза вручил подразделению ценный подарок — телевизор «Березка». Пятнадцать воинов награждены Почетными грамотами. Среди отличившихся на сельскохозяйственных работах рядовые В. Марков, А. Исачев, Б. Гунин, М. Иванов и другие.

Лейтенант А. ФРОЛУШКИН.

НАГРАДЫ ЦК ВЛКСМ

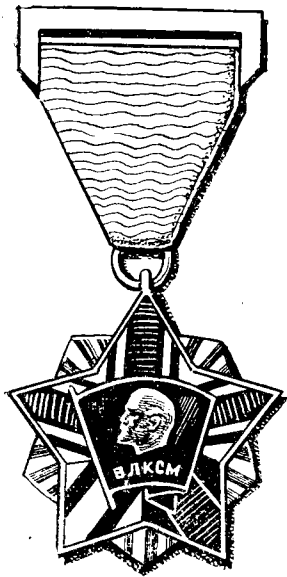

Почетный знак ВЛКСМ

29 октября Ленинский комсомол отмечает свое 53-летие.

В канун годовщины Всесоюзного Ленинского Коммунистического Союза Молодежи большая группа воинов-комсомольцев внутренних войск за достигнутые успехи в боевой службе, соревнованиях под девизом «Год XXIV съезда КПСС — год отличной боевой службы и учебы», большую работу по коммунистическому воспитанию молодежи, удостоилась наград Центрального Комитета ВЛКСМ.

Воин, стремись заслужить эти высокие награды!

Почетный знак ВЛКСМ учрежден в 1966 году. Высшая награда комсомола. Им награждены представители внутренних войск офицеры В. Белоусько, Ю. Алексеев.

Значок «За активную работу в комсомоле». Учрежден в 1958 году. За минувшие годы эту награду получило 140 воинов-комсомольцев войск. Среди них: капитан И. Дроздов, старшина Н. Богомолов, старший сержант В. Шаяхметов, ефрейтор П. Салькин и другие.

Значок «Воинская доблесть». Учрежден в 1968 году. Этой награды удостоены 50 воинов-комсомольцев внутренних войск МВД СССР, в том числе майор Л. Плугатаренко, старший сержант А. Алиев, рядовой В. Васильев.

ЦК ВЛКСМ учредил также значок «За активную работу с пионерами», почетный знак «Спортивная доблесть» и другие. Ими, как и Почетными грамотами ЦК ВЛКСМ, отмечаются успехи молодежи в труде, спорте, героические поступки юношей и девушек.



Значок «За активную работу в комсомоле»



Значок «Воинская доблесть»



Значок «За активную работу с пионерами»

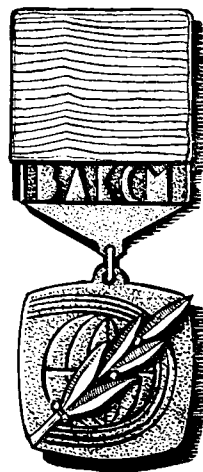

Почетный знак «Спортивная доблесть»

ИМЕНА

ТУРСУНА...

ВОСПИТЫВАТЬ РУСТАМОВЦЕВ

В предгорьях нашей республики раскинулась Сулюкта — родина Рустамова. Здесь имеется улица, носящая имя Турсуна. Школа, в которой он учился, теперь также называется его именем.

Память героев не только в названиях улиц, школ, но и в повседневных, будничных делах молодых сулюктинцев. Решением бюро горкома комсомола имя Рустамова присвоено лучшей комсомольско-молодежной бригаде рудника.

Комсомольские организации республики проводят большую работу по воспитанию молодежи на героическом примере воина внутренних войск Турсуна Рустамова. О подвиге земляка в издательстве «Кыргызстан» по ходатайству ЦК комсомола вышла повесть «Шепчут листья акации». Во многих коллективах с комсомольцами, в первую очередь призывниками, проведены громкие читки этого произведения, состоялись читательские конференции. Неоднократно о Турсуне рассказывалось по Центральному и республиканскому телевидению. Знаменательно и то, что в ряде промышленных предприятий, колхозов и совхозов, школ учрежден приз имени героя.

Тесные связи мы поддерживаем с комсомольской организацией части, в которой служил Турсун. Много раз по нашему приглашению воины приезжали в город Сулюкту. Делегация Центрального Комитета ЛКСМ республики в свою очередь посетила гарнизон внутренних войск, побывала в роте, где он навечно зачислен в списки.

Самодельной студией части создан кинофильм «Рядовой Турсун Рустамов». Одну такую ленту воины подарили нам. Фильм о солдатском подвиге демонстрировался во многих коллективах. Его смот-

Это случилось 28 мая 1963 года. Группа фанатиков-сектантов, пытаясь освободить преступников, совершила нападение на войсковой наряд, возглавляемый сержантом Павлом Довгием. Воины сражались мужественно. Особенно отличился комсомолец рядовой Турсун Рустамов. На него набросилось сразу несколько человек. Умело владея приемами самбо, Рустамов отбросил преступников и поспешил на помощь сержанту. В этот момент прозвучал выстрел.

Будучи смертельно раненым, Турсун продолжал схватку. Благодаря смелости, самоотверженности Рустамова и его боевых друзей замысел бандитов был сорван.

Приказом Министра внутренних дел СССР рядовой Т. Рустамов навечно зачислен в списки части. Земляки отважного воина, его однополчане свято чтят память героя.

рели и работники ЦК комсомола республики, и сотрудники Министерства внутренних дел, и молодые горняки Сулюкты — сегодняшние призывники.

По инициативе комитетов ВЛКСМ в Сулюктинском и во многих других военных комиссариатах оформлены стенды, уголки «Турсун Рустамов».

Военно-патриотическую работу мы ведем совместно с коллективами ДОСААФ, обществом «Знание», военкоматами. Большую помощь нам в этом оказывают комсомольские организации подразделений внутренних войск. Воины выступают на предприятиях, в колхозах и совхозах, учебных заведениях с лекциями и докладами, помогают молодежи в организации Ленинских чтений по работам, в которых содержатся заветы вожда о защите социалистического Отечества.

Совместно с пионерами и школьниками, комсомольцами и молодежью воины участвуют в походах по местам революционной, боевой и трудовой славы советского народа. Только в юбилейном году по героическим местам прошло 160 тысяч красных следопытов, 850 отрядов комсомольцев и молодежи. Их руками установлено 28 памятников, обелисков, мемориальных досок, увековечивающих подвиги и мужество старшего поколения, собран богатейший материал, на основе которого на предприятиях, в колхозах, совхозах, учебных заведениях создано более 200 Ленинских комнат, уголков, музеев боевой и трудовой славы.

Изучение истории становления Советского государства, встречи с участниками гражданской и Великой Отечественной войн, ветеранами партии и комсомола, сбор материалов и документов, рассказывающих о героике старшего поколения, — все это оказывает глубокое влияние на формирование мировоззрения нашей молодежи, воспитывает безграничную пре-

данность делу партии и народа, готовность по первому зову встать на защиту завоеваний Октября.

Трудно сейчас найти пионера и школьника, который бы не участвовал в военно-спортивной игре «Зарница». Мы признательны комсомольской организации одного из подразделений внутренних войск за то, что она приняла участие в ее проведении. Тех, кто активно работал в военно-патриотических объединениях, руководил кружками в школах, помогал ребятам в организации военно-спортивных игр, Центральный Комитет ЛКСМ Киргизии отметил грамотами. Среди награжденных старшина Виктор Ефименко, сержант Сергей Романовский, рядовой Олег Буркутов и другие.

Значительно улучшилась шефская работа комсомольских организаций с воинскими коллективами. К солдатам стали чаще выезжать работники ЦК ЛКСМ, обкомов, райкомов комсомола, лекторы, представители творческой интеллигенции, коллективы художественной самодеятельности. Особенно хочется отметить плодотворные связи с подразделением внутренних войск. Молодые рабочие, колхозники, студенты — частые гости солдат, сержантов, офицеров, ведут с ними переписку. В красных уголках, комитетах ЛКСМ подшефных предприятий оформлены стенды отличников боевой службы, боевой и политической подготовки. Совместно с МВД Киргизской ССР ЦК ЛКСМ Киргизии для лучшей воинской комсомольской организации учредил переходящее Красное знамя. Оно вручено подразделению внутренних войск, где комсомольским вожаком ефрейтор Н. Плисовских.

Комсомольские организации республики делают все возможное для воспитания будущих воинов в духе советского патриотизма. Руководствуясь материалами XXIV съезда КПСС, решениями XVI съезда ВЛКСМ, они усиливают работу по формированию у юношей и девушек высоких нравственных качеств, необходимых для защиты социалистического Отечества.

М. КАПАРОВ,
первый секретарь
ЦК ЛКСМ Киргизии.

БРИГАДА В ТАЛНАХЕ

Несколько лет подряд на Всесоюзной комсомольской стройке в Талнахе бригада Анатолия Легкого идет впереди. Во всенародном движении за достойную встречу XXIV съезда КПСС среди других комсомольско-молодежных коллективов ударных строек Красноярского края она завоевала звание «Победитель соревнования».

Недавно бригада пополнилась молодыми рабочими, прибывшими по комсомольским путевкам после службы во внутренних войсках МВД СССР. Комсомольцы войск — давние шефы ударных строек страны. Они

возводили крупнейшую в мире Красноярскую ГЭС, сейчас сооружают Саяно-Шушенскую гидроэлектростанцию и многие другие. Около двух тысяч уволенных в запас воинов по зову партии отправились на строительство Норильского ордена Ленина горно-металлургического комбината имени А. Завенягина.

Анатолий Легкий — сам в прошлом солдат. Знает цену армейской закалки. Обрадовался новичкам, но и удивился. Пришло в бригаду четверо, а заявление подают на пятерых.

— Мы просим почетным членом бригады зачислить героя наших войск Турсуна Рустамова.

Когда воины запаса рассказали о подвиге отважного солдата, рабочие единодушно решили: зачислить. В своем заявлении в райком комсомола строительства они писали:

«Узнав о подвиге героя внутренних войск МВД СССР комсомольца Турсуна Рустамова, погибшего в мирные будни в схватке с бандитами, мы, члены комсомольско-молодежной бригады Анатолия Легкого [комсорг Николай Васкевич] решили занести имя Рустамова в списки бригады.

Обязуемся ежедневно выполнять норму за своего почетного члена бригады. Просим присвоить нашему комсомольско-молодежному коллективу имя Турсуна Рустамова...»

Так в бригаде появился пятьдесят девятый рабочий. Строители верны своему слову: каждый день выполняют они за солдата сменное задание.

Герой внутренних войск комсомолец рядовой Турсун Рустамов находится незримо в рабочем строю. Вместе с бригадой Александра Зиновьева рустамовцы собрали башенный кран за предельно сжатый срок — сто девяносто дней. В соревновании в честь XXIV съезда КПСС бригада А. Легкого завоевала первенство на стройке и награждена переходящим вымпелом, учрежденным начальником внутренних войск МВД СССР для лучшей комсомольско-молодежной бригады Норильского комбината. С полной отдачей сил работают Иван Габеркон, Евгений Шевчук, Анас Хайрутдинов и многие другие, выполняющие сменные задания на 180—190 процентов. Производственный план первого полугодия 1971 года бригада намного перекрыла и за счет сверхплановой выработки изготовила продукции почти на 200 тысяч рублей.

В Норильске побывала группа комсомольских работников внутренних войск. Воины встретились с талнахскими рустамовцами, подарили сделанный солдатскими умельцами бюст Ильича. В ответ бригада преподнесла гостям картину «Таким будет Талнах».

Строители посетили рустамовское подразделение. Волнующей и яркой была эта встреча. Норильчане сняли о жизни воинского коллектива документальный фильм, который в далеком Заполярье первым посмотрел коллектив бригады Анатолия Легкого.

А. ГЕОРГИЕВ.

АВТОМАТ ЗА НОМЕРОМ 6262

Комсомолец рядовой Касым Бебутов полгода назад управлял рычагами бульдозера, строил в пустыне оросительный канал. Сейчас он — солдат. Ему вручен автомат за номером 6262 — автомат героя войск Турсуна Рустамова.

В роте, где командиром капитан Тауби Хабитежев, это оружие закрепляют за лучшим.

С первого дня службы рядовой Бебутов проявляет завидное старание и упорство в ратном труде. Право владеть оружием Рустамова он доказал и на стрельбище, без промаха поразив все цели. Как же иначе, ведь Турсун был мастером меткого огня, имел по стрельбе первый разряд.

Во всем рядовой Бебутов стремится подходить на своего отважного однополчанина. Он активно включился в движение «Год XXIV съезда КПСС — год отличной боевой службы и учебы». Цель, которую воин поставил перед собой, — добиться звания отличника. И его слова не расходятся с делом.

Многие солдаты и сержанты подразделения стали отличниками, награждены знаком «За отличие в службе» II степени. Нарушитель не пройдет там, где на посту стоят рядовые Н. Кадырметов, П. Ашуров, В. Шрам, А. Бирюков.

Образ героя вдохновляет воинов-рустамовцев на благородные и самоотверженные поступки. Однажды, возвращаясь из городского отпуска, сержант А. Табынбаев услышал призыв о помощи. Двое хулиганов избивали человека. Не раздумывая, Алиаскар вступил в схватку с нарушителями общественного порядка и вместе с подроспевшими гражданами доставил дебоширов в отделение милиции.

В подразделении свято чтут память о Турсуне Рустамове. Имя героя звучит на вечерних поверках. В специально оборудованном уголке хранятся его личные вещи. В глубоком раздумье останавливаются возле аккуратно заправленной кровати молодые солдаты. Рассматривают каску горняка, шахтерскую лампочку, рабочую одежду, в которой трудился Турсун до призыва в войска.

У памятника герою всегда лежат букеты цветов. Их приносят воины, рабочие подшефного предприятия, пионеры. Здесь с весны до поздней осени полихают живыми, негаснущими кострами розы. Шумят молодой листвой вишни, привезенные из далекого города Сулюкта — родины Турсуна.

Уходят на посты солдаты. Рядом с ними незримо шагает рядовой Рустамов. Он — навсегда в солдатском строю.

А. ГРИЦЕНКО.

КОМСОМОЛЬСКИЕ НАГРАДЫ

ИЗ ПОСТАНОВЛЕНИЯ СЕКРЕТАРИАТА ЦК ВЛКСМ от 12 сентября 1968 года.

За большие успехи в работе по коммунистическому воспитанию молодежи и в связи с 50-летием ВЛКСМ наградить комсомольскую организацию внутренних войск МВД СССР Памятным Красным знаменем ЦК ВЛКСМ.

**Первый секретарь ЦК ВЛКСМ
Е. ТЯЖЕЛЬНИКОВ**

ИЗ ПОСТАНОВЛЕНИЯ СЕКРЕТАРИАТА ЦК ВЛКСМ от 22 апреля 1970 года

За большую работу по коммунистическому воспитанию молодежи и высокие показатели в социалистическом соревновании в честь 100-летия со дня рождения В. И. Ленина занести в «Летопись трудовых дел комсомола в честь 100-летия со дня рождения В. И. Ленина» комсомольскую организацию внутренних войск МВД СССР.

**Секретарь ЦК ВЛКСМ
Б. ПАСТУХОВ**

За проявленное мужество и отвагу при выполнении задач боевой службы в Книгу почета ЦК ВЛКСМ занесены воины-комсомольцы внутренних войск МВД СССР: И. Круглов, А. Буланов, А. Самуленков, И. Пашинский и другие.

За высокие показатели в боевой службе, боевой и политической подготовке, большую работу по коммунистическому воспитанию молодежи и успешное выполнение социалистических обязательств в честь XXIV съезда КПСС переходящими Красными знаменами ЦК ВЛКСМ награждены комсомольские организации, которые возглавляют лейтенант В. Лебедев и старший сержант Н. Кряколов.

В 1971 году за лучшую постановку спортивно-массовой работы и высокие показатели в боевой службе, боевой и политической подготовке Переходящим кубком ЦК ВЛКСМ награждена комсомольская организация, где вожаком старший лейтенант В. Скрипник.

За активную работу по коммунистическому воспитанию молодежи и высокие показатели в боевой службе, учебе и дисциплине ежегодно Почетными грамотами ЦК ВЛКСМ награждаются десятки передовых воинов-комсомольцев.

В 1971 году этой чести удостоены старший сержант О. Кочегаров, сержант А. Кирсанов, младший сержант Е. Пузаков, рядовые А. Токарев, Н. Фокин, Л. Янкус и другие.



В партийных группах, ротных (на правах цеховых) и первичных партийных организациях внутренних войск в ноябре — декабре состоятся отчетно-выборные собрания. Они будут проходить в обстановке высокого политического подъема, вызванного историческими решениями XXIV съезда КПСС, борьбой за претворение их в жизнь. В этом — главная особенность нынешних отчетов и выборов.

Готовиться к ним надо заранее. Уже сейчас следует продумать, на чем сконцентрировать внимание в отчетном докладе, какие вопросы поставить перед коммунистами. Хорошо продуманный, идейно-содержательный, насыщенный убедительными примерами, четкими выводами острый доклад даст деловой настрой всему собранию.

Командиры, политорганы, партийные организации провели ряд мероприятий по разъяснению личного составу документов XXIV съезда КПСС. Материалы съезда активно изучаются в системе марксистско-ленинской

ОТЧЕТЫ И ВЫБОРЫ ПАРТИЙНЫХ ОРГАНОВ

подготовки офицерского состава, на политзанятиях с солдатами и сержантами, в кружках с молодыми коммунистами и комсомольским активом. Личный состав частей и подразделений, воодушевленный величественной программой строительства коммунизма, успехами советского народа, вернулся социалистическое соревнование под девизом «Год XXIV съезда КПСС — год отличной боевой службы и учебы». Коммунисты идут во главе этого большого патриотического движения.

Естественно, что ход изучения и пропаганды материалов, решений, Директив съезда, меры по их претворению в жизнь должны стоять в центре внимания каждого отчетно-выборного собрания. Для внутренних войск реализовать решения съезда — это значит неустанно повышать боевую готовность частей и подразделений, обеспечивать надежную охрану объектов, поднять на новую ступень боевую выучку личного состава, дисциплинированность воинов, их идейную закалку.

Следует глубоко проанализировать работу партийной организации по всем этим направлениям, определить степень участия в ней каждого члена и кандидата в члены КПСС. Партийные группы, ротные парторганизации не многочисленны. Поэтому есть полная возможность дать оценку каждому коммунисту: как он лично изучает и разъясняет материалы съезда, военио-теоретическое наследие В. И. Ленина, партийные документы, как несет боевую службу, изучает военное дело, соревнуется, соблюдает партийную и воинскую дисциплину, какое принимает участие в партийных делах своей организации. К оценке надо подходить объективно, не боясь сказать правду в лицо.

Ведь это не секрет, что у нас кое-где партийные организации не уделяют достаточного внимания вопросам партийно-политической работы по выполнению задач боевой службы, слабо занимаются воспитанием бдительности у личного состава, не дают острой и принципиальной оценки от-

рицательным явлениям. Эти и другие недостатки особенно характерны для парторганизации, где секретарем офицер Н. Медведев.

Вопросы повышения ответственности коммунистов за исполнение решений партии и правительства, приказов и директив Министра, начальника внутренних войск, приказов командиров, вопросы дальнейшего укрепления воинской дисциплины, улучшения боевой подготовки, материально-технического обеспечения войск и сохранения военного имущества, повышения деловитости и принципиальности в работе групп народного контроля должны быть всесторонне обсуждены коммунистами.

Решения XXIV съезда КПСС благотворно сказались на всей внутрипартийной жизни, значительно обогатили ее. Регулярно стали проводиться собрания и заседания бюро. Вопросы на них выносятся актуальные. Повысилась активность коммунистов при их обсуждении, острее стала критика и самокритика. Конкретнее выносятся решения, настойчивее ведется борьба за их выполнение. Усилилась требовательность к коммунистам за выполнении ими своего партийного и служебного долга, за примерность в боевой службе, учебе и дисциплине.

Но и в этих вопросах еще многое надлежит сделать. На отчетно-выборных собраниях следует проанализировать, как выполняется постановление ЦК КПСС «О практике проведения партийных собраний в Ярославской городской партийной организации», соблюдаются ли ленинские нормы партийной жизни, что здесь сделано и что надлежит сделать.

Должное место в докладах, при обсуждении отчетов необходимо уделить росту рядов партии и воспитанию молодых коммунистов, состоянию партийного руководства комсомольскими организациями.

Как известно, в ходе предыдущих отчетов и выборов были приняты деловые решения. На собраниях и конференциях было высказано коммунистами много критических замечаний и предложений. Следует доложить коммунистам о том, как они выполнены.

Деятельность групп и первичных парторганизаций многогранна. В жизни войск нет такого участка, которым не занимались бы коммунисты. Поэтому к разработке отчетных докладов надо привлечь как можно больший круг партийного актива. Оказать помощь партгруппам и секретарям обязаны парткомы (бюро), политорганы.

В период подготовки и проведения отчетов и выборов надо позаботиться о том, чтобы были строго соблюдены ленинские нормы партийной жизни, созданы все условия для развертывания деловой критики и самокритики. «Широкое развитие принципиальной критики и самокритики, — говорил товарищ Л. И. Брежнев, — есть признак политического здоровья партийной организации, правильного понимания ею своего долга перед партией, перед народом».

Чтобы обеспечить высокий уровень проведения отчетов и выборов, политорганам, партийным комитетам (бюро) надо четко спланировать эту большую и ответственную работу: когда, где, в какое время проводятся собрания; вовремя и хорошо проинструктировать партийный актив, правильно расставить офицеров-политработников, коммунистов управленческих парторганизаций для оказания практической помощи непосредственно в подразделениях.

Заранее следует позаботиться о том, чтобы обеспечить максимальную явку коммунистов на собрания. Необходимо вместе с командиром продумать командировки, наряды и другие дела так, чтобы не в ущерб службе, по возможности все коммунисты могли присутствовать на отчетно-выборных собраниях.

Провести отчеты и выборы на высоком идейном и организационном уровне — значит повысить активность и боевитость партийных организаций в решении задач боевой службы, боевой и политической подготовки, укреплении воинской дисциплины.

ГОДОВАЯ СВЕРКА ЧЛЕНОВ ВЛКСМ

В соответствии с инструкцией ЦК ВЛКСМ «Об учете членов ВЛКСМ и порядке выдачи комсомольских документов образца 1967 года» ежегодно с 1 сентября по 1 января в комсомольских организациях проводится сверка состава ВЛКСМ.

Годовая сверка — это важное организационно-политическое мероприятие в комсомоле, направленное на улучшение внутрисоюзной деятельности каждой первичной организации, повышение активности членов ВЛКСМ, укрепление дисциплины и наведение порядка в учете.

В период сверки следует заслушать отчет каждого комсомольца о выполнении им воинского и комсомольского долга.

Целесообразно вопрос о годовой сверке обсудить в политотделах, на заседаниях комитетов (бюро) ВЛКСМ, провести специальные семинары-инструктажи с активом. Следует закрепить за первичными комсомольскими организациями членов комитета (бюро) ВЛКСМ частей, батальонов, политработников, разработать график проведения сверки.

В ходе сверки секретарь первичной комсомольской организации должен решить следующие вопросы:

- выяснить, все ли комсомольцы состоят на учете в организации. Членов ВЛКСМ, не состоящих на учете, поставить на постоянный или временный учет в первичной организации, а также в политотделе или комитете ВЛКСМ части;
- встретиться с каждым членом ВЛКСМ, проверить его комсомольский билет, уточнить, как он учится и несет боевую службу. Если комсомолец не имеет поручения, выяснить, чем он интересуется, подобрать ему задание. Все изменения у комсомольцев в роде занятий, образовании, партийности, выполняемой общественной работе и т. д. внести в список (книгу учета) членов ВЛКСМ первичной комсомольской организации (форма № 15);
- заменить комсомольские документы всем, кто сменил свою фамилию, а числится в комсомоле по прежней;
- выяснить, кто из комсомольцев утерял свою учетную карточку или билет, и рассмотреть их персональные дела на собраниях. Выписки из постановлений собраний представить в политотделы или комитеты ВЛКСМ;
- выяснить, кто из членов ВЛКСМ имеет взыскания, и при необходимости вынести дела этих комсомольцев на обсуждение коллектива;
- помочь встать на учет и получить комсомольские документы коммунистам, избранным на комсомольскую работу;

— разобраться со всеми фактами задолженности членских взносов;

— принять меры к установлению местонахождения комсомольцев, выбывших из организаций ВЛКСМ без снятия с учета.

Итоги годовой сверки в первичной организации рассматриваются на комсомольском собрании.

Затем секретарь первичной комсомольской организации прибывает в политотдел (комитет ВЛКСМ), имея при себе список (книгу учета) членов ВЛКСМ [форма № 15], а также следующие списки:

- членов ВЛКСМ, которые по каким-то причинам не встали на учет;
- членов ВЛКСМ, которых необходимо поставить на временный учет и запросить их учетные карточки;
- членов ВЛКСМ, утерявших комсомольские документы, персональные дела которых еще не рассмотрены;
- членов и кандидатов в члены КПСС, избранных или назначенных на комсомольскую работу, но не состоящих на учете;
- членов ВЛКСМ, выбывших без снятия с учета, с указанием адресов их местонахождения.

Кроме того, должны быть представлены выписки из постановлений собраний на членов ВЛКСМ, получивших за период сверки взыскания с занесением в учетную карточку.

При проведении сверки в политотделе (комитете ВЛКСМ) должен присутствовать секретарь бюро ВЛКСМ батальона, куда входит данная первичная организация, который также делает соответствующие отметки в карточках персонального учета членов ВЛКСМ.

В учетные карточки вносятся все изменения, происшедшие у комсомольца в роде занятий, партийности, образовании, в выполняемой общественной работе. Заносятся все награды и поощрения, полученные им в текущем году, в том числе нагрудные знаки «За отличие в службе» I и II степени, «Отличник Советской Армии», значки и Почетные грамоты ЦК ВЛКСМ, Почетные грамоты ЦК ЛКСМ союзных республик, обкомов, крайкомов, горкомов и райкомов ВЛКСМ.

В разделе «Награды и поощрения» также должна быть сделана запись о сдаче Ленинского зачета теми комсомольцами, у которых он был принят в период подготовки к XXIV съезду КПСС.

Итоги сверки в целом по комсомольской организации части и по каждой первичной организации оформляются политотделом (комитетом ВЛКСМ) по форме, утвержденной ЦК ВЛКСМ. К ней прилагаются списки членов ВЛКСМ, составленные в ходе годовой сверки.

Качественное проведение сверки членов ВЛКСМ будет способствовать организационно-политическому укреплению первичных комсомольских организаций, повышению их боевитости, позволит вовлечь каждого члена ВЛКСМ в активную жизнь организаций, явится одним из важных условий выполнения молодыми воинами решений XXIV съезда КПСС и XVI съезда ВЛКСМ.

«МОЖЕТ, В ЛЕСУ ТАК ПОЛОЖЕНО...»

В редакцию поступило письмо. Искреннее, взволнованное. Его автор сержант В. Романчук сообщил:

«Скучно живется воинам нашего подразделения. У нас нет музыкальных инструментов, кроме баяна. Плохо и со спортом. Трудно раздобыть даже волейбольный мяч. Отсутствует спортивный инвентарь.

Мы давно уже не слушаем радио. Радиоприемник, что находится в Ленинской комнате, командир поставил к себе в кабинет.

Телевизор испорчен, но о ремонте его никто не беспокоится. Газеты мы получаем с большим опозданием. В подразделении нет библиотеки. Книжку почитать хочется, а взять ее негде. Не знаю, может, в лесу так положено...»

В подразделение, где служит сержант Романчук, выезжал корреспондент журнала. Проверка подтвердила большинство фактов, изложенных автором.

Имеется баян да балалайка со струнами из стальной жилы телефонного кабеля. В прошлом было футбольное поле. В свободное от службы время проходили интересные состязания. Теперь здесь пусто и тихо. В подразделении, некогда имевшем добрую спортивную славу, нет футбольного мяча, валяются пришедшие в негодность бутсы и другой спортивный инвентарь.

Здесь редко увидишь воина, склонившегося над книжкой или газетой. Пустует Ленинская комната.

— А чего там делать? — сетует рядовой Е. Музалевский. — Радио нет. Телевизор не работает, говорят, сгорел силовой трансформатор. Газеты появляются от случая к случаю. А содержание стенов мы уже наизусть знаем.

Правильно написал сержант Романчук и о том, что радиоприемник находится в кабинете командира, солдаты и сержанты не имеют возможности послушать последние известия.

Правда, радиоприемник не всегда стоит там. Когда приезжала в подразделение комиссия, проводившая смотр-конкурс Ленинских комнат, он срочно «перекочевал» на свое законное место — в Ленинскую комнату. Но радость воинов оказалась недолгой. Как только комиссия покинула городок, приемник снова был водворен на тумбочку в кабинете.

Подшивки газет ведутся нерегулярно.

— Все рвут, ломают, — жалуется лейтенант С. Самойлов, раскрывая пухлую инвентарную книгу. — Вот смотрите: за подразделением числятся две гитары и одна мандолина. Но фактически их нет, они сломаны. Были и динамики. Газеты получаем регулярно, но ведь даже подшивку аккредитованно вести не хотят.

Видимо тов. Самойлову невдомек, что в этом повинны, прежде всего, командир и политработник подразделения. Ведь здесь отсутствует элементарный порядок в организации сбережения и использования имущества.

Возьмем, к примеру, музыкальные инструменты. Нет лиц, ответственных за их сохранность. Место для хранения не оборудовано. О своевременном ремонте никто не заботится. То же самое с газетами. Их в подразделение поступает достаточно. Но совершенно не продуман порядок ведения подшивок. Почту привозит киномеханик. Письма оставляет на тумбочке дежурного, а газеты отдает первому попавшему на глаза солдату.

Был период, когда не было библиотечки. Сейчас она есть, в ней 143 книги. Однако укомплектованием ее никто не занимался, спрос читателей не изучал и не учитывал. Таких книг, как «Повесть о настоящем человеке» Б. Полевого, «Молодая гвардия» А. Фадеева в библиотеке нет. «Как закалялась сталь» Н. Островского — в одном экземпляре, что явно недостаточно. Книга А. Коптелова «Возгорится пламя», посвященная В. И. Ленину, представлена вторым томом, первого в подразделении не было.

Факты показывают, что коммунисты-руководители Е. Голубоцкий, А. Колесников и С. Самойлов мало заботились о досуге воинов, организации их культурного отдыха, развитии спортивно-массовой работы, мирились с недостатками в этом важном деле, не проявляли инициативы и должного чувства ответственности.

Когда корреспонденция готовилась к печати, начальник политотдела сообщил редакции о том, что меры к устранению недостатков, отмеченных в письме сержанта Романчука, приняты. Виновные получили взыскания. Для оказания помощи заместителю командира подразделения по политической части направлена группа офицеров политотдела.

Проблема оказалась не такой уж сложной. И конечно, тут совершенно ни при чем лесные условия. В подразделении имелись все возможности для полноценного отдыха личного состава. Но их не использовали. Если бы командир, партийная организация более остро реагировали на изъяны в удовлетворении запросов воинов, повышали активность комсомольской организации, требовали от офицеров и сержантов заботы о подчиненных, тогда бы не пришлось письмо в редакцию, а главное — обстановка в подразделении была бы более здоровой, дружной, успешнее решались задачи боевой службы, учебной и дисциплины.

Подполковник Я. ДУЮНОВ.



УСПЕХОВ ВАМ, МОЛОДЫЕ ПОЛИТРАБОТНИКИ!

**Первый выпуск в ленинградском Высшем политическом училище
МВД СССР**

...Ленинград. Московский проспект. Исторический Пулковский меридиан. У величественного памятника вождю пролетарской революции Владимиру Ильичу Ленину идет торжественная церемония посвящения в офицеры. На площади выстроились преподаватели и курсанты Высшего политического училища МВД СССР. Зачитывается приказ Министра внутренних дел СССР о присвоении выпускникам воинского звания «лейтенант».

Один за другим выходят из строя молодые офицеры. Им вручаются нагрудные знаки и дипломы о высшем образовании.

— Лейтенант Евтеев!

Из строя шагнул высокий офицер. Новая форма выгодно подчеркивала его стройную фигуру. Еще вчера Михаил Евтеев сдавал последний государственный экзамен по партполитработе. Ответы его были точны, лаконичны и убедительны, как и на всех предыдущих экзаменах. Оценка «отлично» — закономерный итог напряженной четырехлетней учебы.

Он всегда охотно помогал товарищам, подтягивал отстающих. На протяжении всей учебы Михаил Евтеев был секретарем бюро ВЛКСМ подразделения, душой всех спортивно-массовых мероприятий, неизменным участником художественной самодеятельности.

Юрий Севрюгин пришел в училище зрелым воином, прослужив во

внутренних войсках два года. Командование назначило старшего сержанта Ю. Севрюгина командиром группы. Много сил и труда вложил он в дело становления коллектива, сам служил примером, учился только отлично, был дисциплинирован и требователен. И вскоре к нагрудному знаку «Отличник Советской Армии» у старшего сержанта прибавилась юбилейная медаль «За воинскую доблесть. В ознаменование 100-летия со дня рождения Владимира Ильича Ленина». Группа, которую он возглавлял, стала лучшей в училище.

— Большой, радостный сегодня у нас день, — говорит коммунист лейтенант Севрюгин. — Нам посчастливилось стать первыми выпускниками этого замечательного училища. Мы приобрели прочные и разносторонние знания, навыки пропагандистской и организационной работы. Первыми быть всегда трудно. Но мы не посраим чести училища. Выпускники преисполнены стремления внести свой вклад в борьбу за претворение в жизнь решений XXIV съезда КПСС.

Прощаясь со Знаменем училища, молодые офицеры дают клятву с честью выполнять высокий долг перед Родиной. Церемония завершилась торжественным маршем.

Во внутренние войска приходят политработники, горячо преданные Коммунистической партии и советскому народу, идейно закаленные, образованные. Они хорошо овладели специальностью, приобрели опыт. Об этом говорят итоги последней стажировки в войсках. Курсанты получили только отличные и хорошие оценки, были награждены грамотами.

Всеобщий подъем, вызванный решениями XXIV съезда КПСС, оказал самое благотворное влияние на подготовку к выпуску. Каждый понимал, что год XXIV съезда партии, в котором он выйдет из стен училища политработником, потребует самого высокого напряжения, чтобы бороться за претворение в жизнь исторических решений.

Все четыре года отдавали курсантам свои знания, богатый опыт, прививали навыки партийно-политической работы, учили проникать в глубины человеческой души командиры и преподаватели. С большой теплотой и благодарностью будут вспоминать выпускники командира подразделения подполковника Е. Блажчука, заместителя командира по политической части майора В. Сторожука, курсовых офицеров капитанов В. Карепина и А. Новокшенова, преподавателей подполковников П. Дмитриева, В. Тонгузова, В. Наймушина, К. Шемагина, М. Луценко, В. Чаплыгина, К. Никитина и многих других. Эти люди не только искусно формировали офицеров-политработников, не только старались помочь глубоко изучить марксистско-ленинскую теорию, историю КПСС и СССР, теорию и практику партийно-политической работы, военную психологию и педагогику, военные и специальные дисциплины, но и отдавали молодым теплоту своих сердец.

И вот огромная творческая работа дала свои плоды. Государственная экзаменационная комиссия, возглавляемая заместителем начальника Политического управления внутренних войск МВД СССР полковником И. Беликовым, высоко оценила знания курсантов, их идейно-политическую закалку. Большинству на государственных экзаменах были даны отличные и хорошие оценки. Почти 20 процентам выпускников вручены дипломы с отличием. Среди них Владимир Болгов, Михаил Евтеев, Борис Галаган, Юрий Севрюгин, Владимир Гудзенко и другие. Фамилии четырех выпускников, особо отличившихся в учебе, занесены на Доску почета. Это лейтенанты В. Кириенко, В. Рыжов, С. Петров, Н. Пономаренко.

В адрес училища поступило приветственное письмо Министра внутренних дел СССР генерал-полковника Н. А. Щелокова. В письме сказано: «Велика честь быть офицером-политработником — преемником и продолжателем славных дел военных комиссаров и политруков, которые своим беззаветным служением Родине снискали горячую любовь и признательность всего советского народа».

Начальник Политического управления внутренних войск МВД СССР генерал-майор В. Котов зачитал приветствия Командования и Политического управления внутренних войск.

Внутренние войска получают хорошее пополнение. Все офицеры горят желанием достойно трудиться на благо Родины, умело использовать богатые знания и молодую энергию для дальнейшего повышения уровня боевой службы, боевой и политической подготовки войск. В добрый путь, молодые политработники!

Майор А. ИСПИРЯН.

На снимке (слева направо): выпускники училища лейтенанты В. Болгов, Ю. Севрюгин, Б. Галаган, С. Петров, М. Евтеев.

Фото сержанта Г. СТАРОВОЙТОВА.

БОЗОР СТЕННОЙ ПЕЧАТИ

В НОГУ С ЖИЗНЬЮ

Боевым помощником командиров, партийных и комсомольских организаций в коммунистическом воспитании воинов, в мобилизации их на борьбу за отличные результаты в боевой службе и учебе является «малая пресса» — стенные газеты наших подразделений. Усилия их редколлегий направлены на то, чтобы нести в массы вопиющие идеи коммунизма, военные заветы В. И. Ленина, помочь каждому солдату и сержанту определить свое место в общенародной борьбе за выполнение решений XXIV съезда КПСС.

Эту задачу умело решают активисты печати подразделения, где командиром старший лейтенант А. Костенко. Регулярно, два-три раза в месяц, здесь на видном месте появляется красочно оформленная стенная газета «Вперед». У номера сразу же собирается много воинов. Читая заметки, они обсуждают итоги социалистического соревнования, намечают новые рубежи.

Заместитель командира подразделения по политической части старший лейтенант В. Фурман, члены бюро ВЛКСМ помогли редактору стенной газеты рядовому В. Жукову составить план пропаганды решений XXIV съезда КПСС. В этом плане определена тематика материалов, намечены мероприятия по работе с военкоровским активом.

Из номера в номер «Вперед» систематически и продуманно рассказывает солдатам и сержантам о величественном плане девятой пятилетки, на ярких примерах показывает уверенную поступь Родины по пути к коммунизму. Под рубрикой «Беседы о материалах XXIV съезда КПСС» опубликованы выдержки из разделов Отчетного доклада ЦК КПСС, цифры пятилетнего плана, диаграммы, комментарии к ним.

Разъясняя документы съезда, стенгазета помогает воинам делать правильные выводы из них. Так, в заметке «Империализм — враг народов» коммунист А. Костенко умело увязал положения Отчетного доклада ЦК КПСС с произведением В. И. Ленина

«Письмо к американским рабочим». Автор подчеркнул ленинские слова о том, что на каждом американском долларе — следы крови людей мира, что империалисты постоянно вынашивают планы агрессии против СССР и других свободолюбивых народов. Поэтому воинам надо быть всегда на чеку, повышать бдительность и боеготовность.

Интересна подборка заметок, объединенных рубрикой «Мы — советский народ». Их авторы — воины различных национальностей, которые служат в роте. Русский рядовой Н. Лебедев, узбек ефрейтор А. Акбаров, украинец сержант В. Савчук, молдаване рядовой П. Паскал и другие рассказали о расцвете своих республик за годы Советской власти. Они пишут, что только благодаря ленинской национальной политике Коммунистической партии, помощи старшего брата в дружной советской семье — русского народа — их земляки шагнули далеко вперед в развитии экономики и культуры. Дружба народов СССР, выкованная в совместном труде и суровой борьбе с врагами, не знает границ во времени, и в мире нет сил, способных разорвать ее.

Редколлегия использует разнообразные формы пропаганды успехов советского народа в строительстве коммунизма. Одна из них — рассказы отпускников. Рядовому А. Спесивцеву, например, за отличные показатели в боевой службе, боевой и политической подготовке командир части предоставил краткосрочный отпуск с выездом на родину. Вернувшись в подразделение, солдат рассказал сослуживцам о тех изменениях, которые произошли в родном селе за время его службы. «Не узнать села, — с гордостью писал рядовой Спесивцев. — Построен новый клуб, птицеферма, прибавилось число домов с телевизионными антеннами. А техники сколько стало в колхозе! И это только за один год!»

Подобные выступления вызывают у солдат и сержантов чувство гордости за лю-

бимую Родину, славную Коммунистическую партию, стремление еще лучше выполнять свой воинский долг.

Правильно поступает редколлегия, публикуя рядом с такими выступлениями заметки воинов, эпиграфом к которым стали слова из Отчетного доклада ЦК КПСС XXIV съезду партии: «Все, что создано народом, должно быть надежно защищено». Сержант В. Никульшин, рядовые А. Семиног, В. Карамышев и другие заявляют о своей решимости примерной службой и учебой внести достойный вклад в выполнение решений партийного съезда.

Много внимания в стенной газете уделяется патриотическому движению под девизом «Год XXIV съезда КПСС — год отличной боевой службы и учебы». После того как в подразделении стало известно о почине личного состава части, где командиром офицер И. Мотин, был выпущен очередной номер «Вперед». Передовая статья призвала солдат и сержантов последовать примеру инициаторов, ознаменовать год съезда партии новыми успехами в совершенствовании воинского мастерства, повышением бдительности в войсковых нарядах.

Поддерживая ценное начинание, воины роты взяли на себя высокие социалистические обязательства. Взвод лейтенанта В. Малеева, отделения сержанта В. Никульшина, младших сержантов В. Пшеничного и Я. Рома решили добиться звания отличных. Их дела систематически освещает газета. Она нацеливает солдат на упорное овладение военным делом, на эффективное использование каждой минуты учебного времени. «На итоговой проверке за зимний период обучения, — пишет в своей заметке рядовой Н. Мацейлик, — некоторых наших воинов подвела огневая подготовка. Причина в том, что они, раз выполнив упражнение на отлично, успокоились, тренировались, как говорят, спустя рукава». Автор призывает сослуживцев учиться с полным напряжением сил, ежедневно стремиться к высоким результатам. И да-

лее сообщает: «Так поступают передовики социалистического соревнования. Сержант В. Савчук, ефрейтор А. Нацкин, рядовой Н. Низахунов на каждом огневом уроке усиленно тренируются. И это не проходит бесследно. На недавних стрельбах они получили отличные оценки».

В стенной газете публикуются репортажи из войсковых нарядов, рассказы отличников, старослужащих. Они делятся опытом, учат молодых солдат бдительности, умение раскрывать и пресекать коварные замыслы осужденных. Есть материалы и об отличниках. Рядовой Л. Краснов отмечает: «В том, что у нас нет нарушений службы, заслуга начальников войсковых нарядов сержанта И. Каравая, младшего сержанта Я. Рома, ефрейтора Ф. Ахмадиева, которые образцово выполняют боевую задачу». Далее говорится, как эти воины несут службу. Помещаются портреты лучших солдат и сержантов, удостоенных знака «За отличие в службе».

Успех в боевой службе и учебе немалым без крепкой воинской дисциплины. Стенгазета разъясняет воинам требования Коммунистической партии к вооруженным защитникам Отчизны, военной присяги и уставов, показывает исполнительных воинов, критикует тех, кто допускает нарушения.

В работе стенгазеты «Вперед» много хорошего и поучительного. Но есть и недостатки. Среди ярких материалов подчас появляются бледные, маловыразительные заметки. Газета еще мало уделяет внимания вопросам комсомольской жизни, пропаганде опыта лучших агитаторов. Несмотря на это, стенгазета «Вперед» делает большое и важное дело. Она помогает командиру, партийной и комсомольской организациям в пропаганде решений XXIV съезда КПСС, в обучении и воспитании воинов. И в том, что подразделение успешно справляется с задачами боевой службы, боевой и политической подготовки, есть заслуга стенной печати и ее актива.

Майор Е. ЕГОРКИН.



ФРОНТОВАЯ

ЗАКАЛКА



Глухая ночь. Спит маленький таежный поселок. Тишина такая, что слышен малейший шорох в лесной чаще.

Уже не одни сутки находятся в поселке старшина Петр Коченов и ефрейтор Андрей Веретенников. Двое вооруженных бандитов, совершивших тяжкое преступление, в любое время могут появиться здесь, прийти в этот дом, где бывали и раньше. Их-то и поджидают воины, чтобы задержать. «Рано или поздно — появятся», — думает старшина.

Внезапно за окном послышался легкий шум. Кто-то идет. Шаги приближаются, вот идущий уже у самого дома. «Тот, кого мы ждем! — мелькнула мысль. — Кому же быть еще в эту глухую пору».

Осторожный стук в окно.

— Посмотрите, кто там, — шепнул хозяйке дома старшина. — Свет не зажигайте.

Женщина отодвинула занавеску:

— Он.

— Откройте дверь.

План захвата преступника созрел давно. Как только непрошенный гость вошел, старшина Коченов тотчас повернул выключатель. Яркий свет залил комнату...

— Руки вверх!

Ошепотленный внезапностью, преступник не сопротивлялся.

— Где второй!

— Он... в бане, — помедлив, ответил задержанный.

К этому времени в поселок прибыла еще



одна розыскная группа. Коченов доложил офицеру о том, где скрывается другой преступник. И его задержали. В бане воины нашли заряженное охотничье ружье и несколько десятков патронов. Только стремительность действий помешала преступнику выстрелить.

Не впервые отличается при выполнении боевой задачи старшина Коченов. За 29 лет службы в войсках бывалый воин много раз принимал участие в розыске и задерживал опасных преступников. И всегда, в любой ситуации он действовал смело, решительно, проявляя смекалку и воинское мастерство. Когда у Коченова спрашивают, как воспитал он в себе такие качества, старшина с улыбкой отвечает: «Фронтальная закалка».

Да, Петру Коченову пришлось участвовать в Великой Отечественной войне. Был он в команде подрывников. Вместе с товарищами по оружию ходил в разведку, пускал под откос поезда, взрывал немецкие штабы. Тогда-то и закалялись его характер, зародилась привычка к особой четкости в действиях. Вся последующая жизнь — это по существу развитие качеств, приобретенных на фронте. Ведь в профессии разведчика немало схожего с розыскной службой. Там и здесь требуется осмотрительность, воинское мастерство, мужество. Малейшая ошибка может привести к срыву боевой задачи, гибели людей...

Петр Никитович Коченов за успешное выполнение боевых задач не раз поощрялся командирами и старшими начальниками. С гордостью носит он на груди высокую награду — знак «За отличие в службе» I степени.

Майор П. ЕРЕМЕЕВ.

КАК ВЕЛИТ ДОЛГ

Не успели солдаты выйти из Ленинской комнаты, где проводились занятия по политической подготовке, как прозвучала тревога. На табачной фабрике возник пожар. Просили помощи.

...На место происшествия прибыли в считанные минуты. Поднялись на второй этаж. Там стояла стена едкого дыма. Одна группа воинов вступила в борьбу с пламенем, другая — выносила тюки табака. Дымовая «завеса» была настолько плотной, что в двух шагах ничего не видно. Солдаты, меняя друг друга, поочередно работали с пожарным стволом.

В один из моментов, когда комсомолец Игорь Казаков выходил из дыма, он заметил, как упал рабочий. Собрав все силы,

Казakov подхватил пострадавшего и понес на свежий воздух. Каждый шаг давался с трудом, дышалось тяжело, ломило в висках. Но он шел со своей нелегкой ношей. Солдатская мудрость гласит: сам погибай, а товарища выручай. Вот этому святому правилу войскового товарищества и следовал рядовой Казаков. Как вышел из помещения, он не помнил. Очнулся в окружении сослуживцев.

Все длилось несколько минут, но это было для молодого солдата экзаменом на мужество. И он выдержал его с честью, проявив самоотверженность, волю, готовность до конца выполнить воинский долг.

Лейтенант А. ВНУКОВ.

УДОСТОИЛИСЬ

НАГРАДЫ

Розынской наряд, возглавляемый лейтенантом Б. Субботиным, уже несколько часов преследовал двух опасных преступников. Несмотря на усталость и ненастную погоду, воины упорно двигались вперед. Вот рядовой В. Пилипко обнаружил втоптанное в землю птичьи перья, вот — полусыпанное кострище. Следы становились все четче, преступники находились уже где-то рядом.

С каждой минутой усталость все больше давала о себе знать. Но никто не жаловался. Особую выносливость проявил рядовой Н. Самылин. Своим примером он вдохновлял товарищей, вселял в них веру в собственные силы.

Когда воины подошли к зарослям кустарника, они обнаружили притаившихся беглецов. Те, заметив солдат, бросились в разные стороны. Ефрейтор П. Музалев после предупредительного выстрела вскоре задержал одного. Рядовой Самылин наступил второго. Поняв бессмысленность сопротивления, тот сдался.

Так бдительные и выносливые воины умело выполнили поставленную перед ними задачу. Командир части наградил весь состав розынского наряда.

Старший лейтенант Н. БУДЯНСКИЙ.

„СПАСИБО, РОДНЫЕ!“

Десять дней непрерывно лил дождь. Река вышла из берегов и затопила прибрежные села. Люди оказались в бедственном положении. А вода все прибывала.

На помощь населению пришли воины. На бронетранспортерах они подплывали к затопленным домам, снимали перепуганных детей и женщин и доставляли их на сборный пункт. Почти без сна, забыв об усталости, несколько суток боролись со стихией майор С. Глазунов, старший сержант А. Булатов, рядовые В. Филимонов, Г. Матвейко и другие. Умело руководил спасательными работами подполковник П. Трифонов.

В первую очередь вывозили людей из домов, находившихся ближе к руслу реки. Это было сделано вовремя, так как через несколько часов бурные потоки воды полностью снесли и разрушили все строения.

Более трехсот человек перевезли воины в безопасное место.

«Спасибо, родные!» — со слезами радости на глазах говорили люди своим спасителям.

Директор местного совхоза и секретарь партийной организации горячо благодарили личный состав за спасение людей и ценного государственного имущества.

Майор Д. ТРЕТЬЯКОВ.

ВОИНЫ ПОМОГЛИ

Поселковый Совет депутатов трудящихся обратился в подразделение старшего лейтенанта П. Корень с просьбой помочь найти заблудившегося мальчика. Немедленно в лес вышла группа солдат, возглавляемая лейтенантом А. Яцуком. До поздней ночи искали воины пропавшего. Лишь под утро ребенок был найден.

Исполком поселкового Совета выразил сердечную благодарность воинам за оказанную помощь. Благодарственное письмо в подразделение прислали родители мальчика.

Старший лейтенант А. ГЛАДКОВ.

МНОГОНАЦИОНАЛЬНАЯ

Современная советская литература — могучий поток. Это огромное количество новых произведений, миллионные тиражи книг, которых нет равных в мире, большая армия писателей.

Писатели разных поколений, творческих манер, жизненного опыта. Они едины в понимании основных принципов нашего искусства, и вместе с тем вполне закономерно, что каждый из них выделяет наиболее близкие его таланту черты литературного процесса, имеет свои творческие устремления, подход к осмыслению и изображению действительности.

В многообразии стилей и манер большое значение имеют не только индивидуальные склонности и привязанности художников слова, но также и тот факт, что они опираются в своем творчестве на национальные традиции родного народа. В современной советской прозе запечатлено строительство коммунизма от Балтики до Сахалина, от Кавказа до Средней Азии.

О сегодняшней прозе нельзя говорить, минуя повести гор и степей киргиза Ч. Айтматова и прекрасную лирическую книгу прозы «Мой Дагестан» Р. Гамзатова, произведения эстонца П. Куусберга, украинца М. Стельмаха, грузина Н. Думбадзе, роман «Чертов кряж» латыша Э. Лива, повести, собранные в книге «Мы и наши горы» армянина Г. Матевосяна. Каждое из этих произведений, как и множество неназванных, — значительный факт развития родных литератур и одновременно принципиальное явление общесоюзного литературного процесса, оказывающее воздействие на искусство ближних и дальних соседей.

Открывая в 1934 году первый съезд

советских писателей, М. Горький увидел его значение и в том, что «прежде распыленная литература всех наших народностей выступает как единое целое перед лицом революционного пролетариата всех стран и перед лицом дружественных нам революционных литераторов»¹.

То, что Горький со свойственной ему пронизательностью заметил свыше 35 лет тому назад, стало сегодня повседневным законом литературного развития.

Современная литература поднимает новые вопросы, не повторяя прошлое, а стремясь к художественным открытиям. И вместе с тем необходимо отметить, что все этапы развития советской литературы находятся в преемственной связи, продолжают, а не отрицают друг друга. И потому современная литература с ее новыми вопросами и новаторскими исканиями — законный наследник литературы гражданской войны и первых пятилеток, Великой Отечественной войны и послевоенных лет.

Преемственность традиций и опыта советской литературы очевидна. Но если обозреть широкий круг произведений, вышедших из-под пера наших писателей за последние годы, то не могут не броситься в глаза известные качественно сходные явления, позволяющие говорить о целеустремленности исканий в связи с потребностями современности. И хотя процесс противоречив, но это **поступательный** процесс накопления **нового** о человеке, народе, мире.

Писатели все меньше удовлетворяются отдельными, хотя и меткими наблюдениями, фрагментарными за-

¹ Первый Всесоюзный съезд советских писателей. Стенографический отчет. М., 1934, стр. 1.

рисовками, лирическими призывами, но в меру сил своих стремятся запечатлеть глубинные процессы действительности, выявить общие закономерности жизни.

Есть все основания говорить, что направление и уровень современного литературного процесса определяют произведения большой социальной активности, отмеченные партийной заинтересованностью. Именно эта активность творчества способствовала новому подъему социального романа-исследования, позволила писателям дать широкие обобщения в таких книгах, как «Прощай, Гульсары!» Ч. Айтматова, «Соленая Падь» С. Залыгина, «Сибирь» Г. Маркова, «Две зимы и три лета» Ф. Абрамова, «Память земли» В. Фоменко.

Советская литература — крупная идеологическая сила современности, и вполне естественно, что она находится в центре идейной борьбы. Атаки на нее идут в разных направлениях, но особенно непримиримы буржуазные «советологи» к таким ее новаторским качествам, как сознательная революционная целеустремленность, героический пафос. Предпринимаются попытки доказать, будто в основе искусства социалистического реализма по необходимости заключен принцип идеализации жизни. Широко кочует тезис о том, что наша литература лишена исследовательского начала и достоверности.

Насколько подобные утверждения лживы, показывает хотя бы тот факт, что трагические коллизии порою определяют содержание таких, к примеру, книг, как «Белый пароход» Ч. Айтматова и «Дыхание грозы» И. Мележа, «Серая мышь» В. Липатова и «Полдень» Т. Чиладзе, «Чинара» А. Мухтара и «Сказки тети Медины» А. Айлисли. Здесь в действие приведены могучие страсти, а жизнь исследуется с завидным бесстрашием. Авторы не боятся реальных противоречий, ставят в центр внимания трудные случаи.

С партией связаны все идеалы и надежды, устремления и свершения нашей литературы. Поэтому такое первостепенное значение имеет в творчестве советских писателей героический образ коммуниста.

«Литература всех времен и народов, устная и письменная, — говорил на XXIV съезде КПСС А. Чаковский, — донесла до нас, начиная с богоборца Прометейя, и легендарные, и реальные образы борцов за человеческое счастье. Но впервые в истории человечества, с появлением марксистской партии, родился новый образ борца за социальную справедливость. Имя ему — коммунист-ленинец. Это он, коммунист, сочетал в себе мечту о справедливости с волей к победе, любовь к трудящимся людям с ненавистью к угнетателям и эксплуататорам, талант партийного организатора с научными знаниями. Это он, коммунист, томился в царских застенках, он шел на штурм Зимнего, он организовывал отпор интервентам, он, голый и босый, не прикасаясь к хлебу, который вез голодающему народу, поднимал массы на восстановление страны, он вместе с народом, во главе народа создавал первые советские заводы-гиганты и первые колхозы, и он же первым закрывал своим телом амбразуры фашистских дотов, он вывел на околоземную орбиту наши спутники, он первым устремился в космос...

Так есть ли более почетная, более святая задача для литературы, чем создание впечатляющего образа коммуниста, сына своей партии и своего народа!».

Читая эти строки, я не мог не вспомнить героя романа К. Федина «Костер» Кирилла Извекова, о котором автор емко сказал: «...где находился он, находилась сама современность, — он создавал ее совершенно так, как она — его», и Алексея Краюхина из «Соли земли» Г. Маркова, неустанного исследователя жизни, людей, природы, замечаящего в малом большое и не забывающего за великим малое, человека крупной государственной мысли.

Галерея характеров коммунистов, созданная нашей литературой, неустанно пополняется все новыми образами. Кожевниковский Степан Буков, который упрямо «гнет» свою рабочую линию, проявляя при этом незаурядную цельность натуры, широту миропонимания, душевную щедрость. Открытая навстречу людям

душа Марии Одинцовой («Мария» А. Салынского), для которой «строительство коммунизма — дело радостное». Она убеждена в том, что «руками унылых терпеливцев его не построишь. И жизнь человеческая не согрется огнем даже самых сильных лампионов, если не будет душевного тепла». Танабай Бакасов из айтматовского «Прощай, Гульсары!» с его принципом «жизнь, она никогда не покатится сама собой... Ее вечно надо подталкивать, пока сам жив». Умный, энергичный, рвущийся к крупной работе Прончатов («Сказание о директоре Прончатове» В. Липатова); «ершистый» юный Дуналка, выше всего ставящий должность творца людского счастья («Каска с каштанами» И. Индрани); секретарь обкома Анатолий Соколов («В стране синеекой» Н. Шундика), убежденный, что каждый партийный работник должен быть философом.

Разные люди, судьбы, характеры, но всех их объединяет «реально существующий дух времени», который так ощутимо определился на XXIV съезде КПСС и позволяет говорить о современном этапе нашего общественного, духовного и нравственного развития.

* * *

Острое ощущение связи времен и поколений образует одну из самых устойчивых черт современного художественного мышления, которое неизменно обращается к «дням вершин», берет из прошлого «не пепел, но пламя», чтобы лучше понять народ, революцию, современность.

На книжные полки становятся все новые книги героической нравственности и социального исследования: трилогия К. Симонова, «Июль 41 года» Г. Бакланова, «Горячий снег» Ю. Бондарева, «Блокада» А. Чаковского, «Истоки» Г. Коновалова, «В разгаре лета» П. Куусберга, произведения А. Калинина, О. Гончара, А. Адамовича, С. Баруздина, Ю. Збанацкого, В. Козаченко, по поводу которых уже нельзя, как прежде, спорить, изображают ли они войну в масштабе карты-двухверстки или всего земного шара. И главное,

конечно, не в том, что действие из ячейки или окопа переносится в штаб армии, фронта, а то и в Ставку. Можно показать войну с самого начала до конца и на разных уровнях, как сделано у К. Симонова, можно изобразить всего лишь двоих воинов, но успех определяют масштабы мышления.

Советская литература овладевает сегодня все более широким эпическим плацдармом, народная жизнь в ее многомерности и реальном объеме, в ее самодвижении входит в общую художественную панораму эпохи. И совершенно исключительное значение получают в ней произведения о В. И. Ленине, особо отмеченные в Отчетном докладе ЦК КПСС XXIV съезду партии как серьезный успех нашей литературы.

Размышляя о Главной книге, к которой всю жизнь идет каждый писатель, О. Берггольц замечает в «Дневных звездах», что эта книга вберет в себя и первый выстрел «Авроры», и штормовые ночи пятилеток, и Великую Отечественную войну, которые не стерты временем и никогда не сотрутся, резким светом озаряя нашу современность. Это звенья единой цепи. Их не разъединить, не разомкнуть, потому что мы живем в едином времени — времени Революции, времени Ленина. Отказаться от него — значит перестать жить.

Когда обширная советская Лениниана будет объединена в единую серию и издана вместе, то на столе читателя окажется совершенно уникальное собрание произведений, обращенных к самым ответственным, самым волнующим проблемам века. Иначе и быть не может, потому что работа над образом Ленина для всякого серьезного художника предполагает углубленные раздумья о смысле истории, судьбах человечества, прошлом, настоящем и будущем людей.

Существует распространенный взгляд, будто искусство наших дней стремится показать Ленина обязательно в наиболее прозаические периоды его жизни, чуждается «исторических фраз» и значительных си-

туаций. При этом в качестве примеров ссылаются на «Синюю тетрадь» Э. Казакевича, повести М. Прилежаевой, на романы А. Коптелова «Возгорится пламя» и «Большой зачин». Можно, однако, назвать немало произведений последних лет, в которых Владимир Ильич изображен в критические минуты жизни партии и революции, на гребне событий, определяющих ход истории на десятилетия вперед. Это, например, «Дипломаты» С. Дангулова, «Искры» М. Соколова и «Шестое июля» М. Шатрова, рассказы из новеллистических циклов С. Виноградской и Е. Драбкиной. Авторы этих произведений, не говоря уже о создателях поэтической Ленинианы, не боятся патетических интонаций. А рядом — лирические произведения о Ленине: «Маленькая железная дверь в стене» В. Катаева, «Четыре урока у Ленина» М. Шагинян и многие, многие другие.

* * *

Мы говорили о современной литературе, сопоставляли и сравнивали между собой книги, пытаясь в движении их идей, образов, характеров уловить движения жизни. И все время, естественно, приходилось обращаться к произведениям авторов различных республик Советского Союза, которые идут в общем строю совместно и сообща повествуют о «прекрасном и яростном мире».

В Отчетном докладе ЦК КПСС, в речах делегатов XXIV съезда партии с гордостью говорилось о подлинной культурной революции в нашей стране, об успехах советской многонациональной культуры.

Интернациональное и национальное... В подходе к этой проблеме нуж-

на тем большая идеологическая серьезность и научная основательность, что наши идейные противники делают сегодня очевидную ставку на разжигание национализма.

Советские писатели измеряют в своих произведениях поэтическое время и пространство по традициям родной земли. Но хотя их книги созданы в разных концах страны, они вступают друг с другом в образную переключку. Происходит взаимное обогащение советских литератур, расширение их эстетических горизонтов, что вызвано углублением самосознания народов, постепенным сближением социалистических наций, единством исторических путей, судеб и устремлений, повседневной целенаправленной работой партии.

Новые широкие горизонты открыл перед советскими литераторами V съезд писателей СССР. В обращении к Центральному Комитету КПСС, единодушно принятому на съезде, говорится:

«Многонациональная советская литература, создаваемая более чем на семидесяти языках, — детище Великого Октября. Свой вклад в развитие культуры социалистического общества вносят все народы великой страны, сплоченные единством помыслов и целей.

Мы с гордостью говорим о нашей многонациональной литературе, ибо подобного явления в истории мировой культуры не было. Ее успехи — наглядное свидетельство торжества ленинской национальной политики, проводимой Коммунистической партией Советского Союза».

В этих словах выражены чувства и мысли всех писателей Страны Советов.

В. ПИСКУНОВ,
кандидат филологических наук.



СОЛДАТСКАЯ

ОЧЕРК

Л. ЛУЖКОВА

ЗРЕЛОСТЬ

В первые дни службы почему-то часто вспоминалось детство. Вот он бежит по полю, через цветущие травы, и душистый упругий ветер толкает в грудь, заполняет легкие. Кажется, сейчас оторвешься от земли и плавно полетишь над неоглядным простором. Другой раз — будто скачешь на резвом коне. В руке сабля. И фашисты так и валяются от сильных ударов. Сзади, гикая, поспевают верные товарищи...

Почти у всех мальчишек отцы воевали, многое рассказывали о фронтовой романтике сыновьям. У иного дед тряхнет стариной, поведаст, будто сказку, о походах буденовцев, о гибели Чапая или о разгроме басмачей.

...Молодые солдаты жили пока больше прошлым, чем настоящим. Какой-нибудь фантазер говорит взахлеб, увлеченно. Порой подлинные события не отличишь от почерпнутых из книг и кинофильмов. Виктор Юрченко привык молча переживать сокровенное. Редко рассказывал о семье, о проказах детства, о родных местах.

Нашел однажды с друзьями гранату на рубеже тульской обороны. Долго прятал под крыльцом. Потом решил отнести в школьный музей. Там гранате не обрадовались. «Могло оторвать руки, ноги», — сказала мама. И заплакала. В войну Мария Ивановна была оружейницей на знаменитом тульском заводе. А сейчас работает в больнице. На несчастные случаи насмотрелась.

У отца в красной коробочке хранится драгоценная награда — медаль «За отвагу». Влас Иванович прошел войну солдатом, от начала и до конца в пехоте, служил несколько лет во внутренних войсках. Сейчас занят самым мирным делом — строит мельницы. А оружие все-таки уважает. Когда Виктор рассказал, что старшеклассники проходят начальную военную подготовку, изучают автомат, очень одобрил: пригодится!

Мария Ивановна мечтала видеть сына рабочим, мастером. И настояла на своем. После девятого класса Витюшка ушел в городское профессионально-техническое училище. Через два года стал токарем.

Что тут расскажешь ребятам? Как полюбил токарный станок еще в школе, на уроках труда? Едва коснулся его маслянистого бока, едва заструилась стружка, он сразу почувствовал привязанность к нему.

Очень это здорово, когда у тебя на

глазах рождается деталь! Родится и пойдет в дело. Будет трудиться в какой-нибудь машине. А та машина, может, сама будет делать машины. И начнется от этой детали работа по всей стране. Получается непрерывная цепочка, все связано как бы невидимой передачей. Виктору нравилось чувствовать себя частицей огромной силы — рабочего класса.

...В отделении и даже в роте не у каждого такая биография. Виктору Юрченко было бы что рассказать товарищам. Но очень скоро воспоминания о «гражданке» отошли на второй план и даже стали представляться событиями дней, давно минувших. Только письма от девушки все еще живо напоминали прошлое: даже мгновенья, даже случайно сказанные слова.

Часто говорят и пишут, что у юношей есть свой герой, которому он подражает, на кого стремится походить. Виктор не слышал об этом. Но у него такого героя не было. Если не считать детской игры в буденовцев, навеянной кинофильмами да популярными репродукциями с известных картин.

Случилось так, что на службе сразу появилась ясная цель: быть как Артемий Трифионов. О нем молодое пополнение узнало вскоре после прибытия в подразделение. У входа в казарму молодые солдаты увидели стенд с фотографиями героев части. На самом большом портрете он — Артемий Трифионов — вечный солдат их роты. Строгое, волевое лицо, четкие

черты. Таков ли был этот юноша, недавний школьник? Может, художник отразил в портрете свое представление о герое?

«Какой он был, Артемий?» — спрашивает мысленно солдат и пытливо вглядывается темными, как маслины, глазами, хмурит брови.

Долго стоял Юрченко у стенда, закинув стриженую голову. И думал, что был наш русский паренек скорее всего курнос и голубоглаз. Возможно, отличался смешливостью или, наоборот, сдержанностью и задумчивостью?

Портрет висит высоко. Герой смотрит на новичка сверху вниз. И будто тоже задает вопрос: «На что ты способен? Сможешь ли, как истинный воин внутренних войск, преградить путь нарушителю, уберечь важный объект от вражеских лазутчиков, принять от меня эстафету? Но прежде ты должен овладеть нелегкой военной наукой. Остальное придет позже».

«Не знаю... — отвечает солдат. — Здесь все так сурово и строго. Время считают по минутам и секундам. Даже у нас на заводе не было такого. А ведь я рабочий. Норму давал твердо».

Не сразу заметил, что под портретами героев есть еще два ряда фотографий — отличники боевой службы, боевой и политической подготовки. «Вот это почет, — подумал он. — Отмечены вместе с храбрейшим воином. Командир назвал их славой и гордостью части».

В казарме на возвышении стоит особая койка. Над нею знакомый портрет. И написаны такие слова:

«В октябре 1941 года красноармеец Артемий Трифонов стоял на посту по охране особо важного объекта. Несколько фашистских самолетов прорвались к городу. Где-то над головой пронзительно завывала бомба. Отброшенный взрывной волной, он потерял сознание. Придя в себя, израненный, он продолжал нести службу. Снова взрыв. И каменный обвал похоронил под собой верного воинскому долгу героя, который не сошел с поста, несмотря на опасность. А. П. Трифонов навечно зачислен в списки нашей части». Это почти все, что известно об Артемии Трифонове.

Плохо спал первую ночь Виктор. Слышал, что и другие новички беспокойно ворочаются с боку на бок. А когда сон все-таки сморил его, он увидел войну.

Тяжело ползут в небе бомбардировщики. Открываются люки, и черные бомбы начинают будто переворачиваться в воздухе. Устрашающий вой пригибает к земле, заставляет сжиматься в комок все живое, но солдат стоит с гордо поднятой головой. Руки твердо сжимают автомат. Ничто не может заставить его отступить. Он на посту.

Высоченная кирпичная стена начинает медленно клониться от взрыва. Рушится в клубах дыма и пыли и накрывает солдата. Над ним поднимаются огромные красные цветы...

Живые цветы, принесенные герою,

Виктор увидел значительно позже. Путь был труден и длинен. Почти восемь месяцев потребовалось, чтобы преодолеть его. Цветы росли в вазонах у мемориальной доски, близ того места, где погиб Артемий Трифонов. Сейчас там пост номер два.

Еще в начале службы командир роты сказал:

— На пост номер два пойдут лучшие из лучших. Если кто-нибудь из вас будет заниматься с прохладцей, службу нести кое-как — он никогда не получит права стоять на посту Артемия Трифонова.

Виктору показало, что командир говорит именно о нем. Нет, еще кое-кто смущенно опустил глаза.

Вскоре наступило первое испытание. Повели молодых солдат на занятия по физической подготовке — неловкие, стеснительные. Только двое-трое шагали, пружиня шаг, играя мускулами.

В школьные годы Виктор часто болел. Преподаватель физкультуры жалел его, делал послабшки. Особенно трудно было работать на перекладине. Виктора не призывали.

И вот теперь он встал под перекладиной, маленький, неуверенный. До него все худо-бедно выполняли упражнения. А он? Неужели не сможет? Виктор, кажется, никогда ничего так не хотел, как сейчас ловко подтянуться. Только и всего. Однако повиснуть удалось пока на правой руке. Ноги, желая помочь рукам, смешно искали опоры в воздухе.

После занятий к Виктору подошел сержант Сергей Панин.

— Что, брат, плохо дела? Ну ничего, не унывайте. Еще хуже бывает. Я, помнится, вначале тоже отставал. Приходилось тренироваться день изо дня. И еще все по лестнице бегал. Может, тысячи раз. Ноги как железные стали. Понимаете?

Стал Виктор настойчиво тренироваться. Пока сил хватало, пока рубашка не становилась мокрой, а сердце тяжелыми толчками не начинало биться в грудь. При каждой возможности и по лестнице бегал. Задышавшись, чуть не падая, почему-то все время считал ступени: «Семнадцать плюс двенадцать — этаж. Семнадцать плюс двенадцать — этаж». Потом в обратном порядке.

Во время занятий на спортивных снарядах изменения к лучшему со стороны были мало заметны, потому что проходили занятия регулярно, и успехи Виктора никому не бросались в глаза. И все же сержант Сергей Панин спокойно, как будто самое обычное, сказал однажды, когда Виктор, выполнив упражнение, соскочил с перекладины:

— Отлично.

И тут же все свое внимание сосредоточил на другом солдате. Он, видно, совсем забыл, что сам посоветовал Виктору тренироваться дополнительно. Оказывается, нет, не забыл.

Однажды на лыжной тренировке, а с лыжами дела у Виктора обстояли значительно лучше, сержант заметил:

— Сегодня вы побили собственный «рекорд». Сказывается лесенка-то. Долго будете ее помнить.

— Всю жизнь, товарищ сержант!

Надо признаться, что по огневой подготовке дела шли ничуть не лучше, чем в первые дни занятий на спортивных снарядах. О выполнении нормативов не могло быть и речи.

Снаряжение магазина. Разборка и сборка автомата. Все требовало настойчивых тренировок. Солдаты соревновались, поэтому каждая неудача Виктора становилась неудачей товарищей. Конечно, никто не мог сказать, что он не старается. А что толку? Секундомер был будто заколдован. Каждый раз показывал несколько секунд сверх норматива.

— Пока не доведете свои действия до автоматизма, хороших результатов не ждите, — не уставал повторять сержант на занятиях.

Виктор понимал все. Но как доходило до разборки и сборки оружия, скрупулезно обдумывал каждое действие. Выполнить норматив не удавалось.

И все же сержант Панин добился своего. Осилит молодой солдат свой первый норматив, второй, третий.

Потом пришел успех по службе. Солдата назначили в караул по охране одного из объектов. Утром и вечером через контрольно-пропускной пункт здесь проходят сотни людей. Обычно одни и те же. Виктор быстро запомнил многих. Одни ему дружелюбно кивали, другие приветливо здоровались. Вот и этот высокий, в беличьей шапке примелькался часовому. Однако солдат не ослаблял внимания, тщательно проверял пропуск, сличал фотографии.

Сегодня человек в серой шапке, как обычно, предъявил пропуск, в воинском приветствии вскинул руку. Часовой пристально взгляделся и уже хотел вернуть документ владельцу, как вдруг заметил, что он просрочен. Всего на несколько дней. Казалось бы, нарушение незначительное. Но Виктор твердо усвоил, что в службе не может быть отступлений от порядка и правил. Он задержал человека и потребовал оформить пропуск. Тот пробовал уверить, что обязательно сделает это завтра, но часовой был непреклонен.

Командир отметил бдительность солдата. Первое поощрение будто удвоило силы. Когда брали обязательство к XXIV съезду КПСС, Виктор после долгих раздумий все же написал: «Стать отличником боевой службы, боевой и политической подготовки». Взять обязательство не так уж трудно, а вот как его выполнить?

...На посту раздался сигнал пожарной тревоги. Виктор сообщил в караульное помещение и бросился к огнетушителю. Нельзя было выпускать из поля зрения и входную дверь. А тут погас свет. Солдат быстро включил аварийное освещение и настороженно огляделся, он уже, кажется, чувствовал запах гари, видел языки пламени, но в это время отворилась дверь. Перед ним стоял командир.

— Правильно действовали, — сказал он. — Вводная решена отлично.

Так и текли день за днем. Учеба, тревоги, служба.

Долго не удавалось на занятиях по защите от оружия массового поражения противника надеть костюм в установленное время. Снова началась борьба за секунды. Виктор усердно тренировался в свободное от занятий время.

Как-то после ужина собрались солдаты все вместе. Одни читают, другие пишут родным, третьи беседуют. Виктор рассказал о дополнительных тренировках.

— Тебе что, больше всех надо? — сказал один неприязненно.

Виктору стало обидно. В самом деле, за чем говорил об этом? Осмотрелся: двое играют в шахматы, человек пять-шесть им помогают. Спорят из-за каждого хода, все считают себя теоретиками.

В другом углу идет тихая беседа. Обсуждается важное письмо. Это видно по взволнованным лицам беседующих, по тому, как снова и снова перечитываются те же строки. Остальные заняты кто чем. Рассматривают иллюстрированный журнал. Решают кроссворд. Виктору не хочется присоединиться ни к одной группе. Взял книгу. Однако то и дело отрывается от нее, смотрит в окно. Но не видит синеегого все гуще неба и раннюю звезду в вышине. Он смотрит на высокое тонкое деревце, должно быть, недавно пересаженное из лесу. Деревцу трудно одному. Даже на слабом ветру оно гнется чуть ли не до земли.

На Виктора солдаты не обращают внимания. Шутят. Смеются. И вдруг он почувствовал себя совсем одиноким, вспомнил дом, мать, сестру Таню. Отец, наверное, опять в командировке. А Виктор здесь. Женщины тоже тоскуют одни. Им трудно.

Хлопнула дверь. Это сержант Панин. Он как-то сразу охватил взглядом всех, и все улыбнулись ему. По этим улыбка можно было судить, что сержанта здесь любят — столько в них было приветливости и доброжелательства. Сейчас же со всех сторон послышались призывы: «Товарищ сержант! К нам, товарищ сержант!»

Сергей Панин, будто почувствовал что-то, направился к окну, придержал рукой запоздавшего подняться солдата, сел рядом.

— Что читаете? — заглянул в книгу. — О, Устав гарнизонной и караульной служб. Это здорово.

— Да я просто так, — будто оправдываясь, сказал Виктор. — Не могу все запомнить. Вот и ношу с собой.

— Прямо скажем, не стихи, — согласился сержант. — Но книга наиважнейшая. Без нее в нашем деле — ни шагу. Хорошо, что вы это понимаете.

— Понятно, — кивнул солдат.

В это время зазвучала гармошка. Ее здесь любят больше, чем «шкикарный» баян. Все потянулись к ней. Стали подпевать. Виктор тоже.

Шли месяцы. Росли, совершенствовались

молодые солдаты. А на пост номер два их не посылали. Но однажды командир сказал:

— Через неделю будете нести службу на посту номер два.

Вот он, этот день! Совсем близко. Через неделю Виктор попадет на заветное место. Ежедневно перебирал в памяти самые невероятные ситуации. Наводнение! Что надо делать на посту? И давал ответ. А если пожар? Нападение на пост? Он не раз выполнял подобные вводные. Но еще и еще проверял себя.

Напряженный солдатский труд, сознательное выполнение долга, присущая Виктору исполнительность обеспечили успех в боевой службе.

Пришел тот день, когда Виктора назначили на пост номер два. Это было в воскресенье. В выходной день все тихо и спокойно вокруг. Ребята рассказывали, что наступает какое-то особо торжественное, приподнятое настроение.

Приходят мысли о сделанном, о пережитом. И, конечно, о будущем. Потому что у таких молодых ребят все впереди.

Подали команду «По машинам!» Уселись тесно и примолкли. Обычно, едва соберутся солдаты вместе, начинаются шутки, подначки. Сейчас каждый думал о чем-то сокровенном. Возможно соизмерял свою жизнь с жизнью Артемия? Кто знает.

Виктор любовался городом. Он сидел у заднего борта и ему все хорошо было видно.

Стояла середина лета. Но было не жарко. От любовно ухоженных садов и скверов тянуло свежестью после недавней поливки. Фонтаны вздымали вверх неиссякаемые струи. Дома сияли на солнце светлыми окнами. Виктор как-то особенно отчетливо понял, что он защищает прекрасный город со множеством добрых и веселых людей и что если бы пришлось, то он, как Артемий Трифионов, стоял на посту до последнего дыхания.

Вот и караульное помещение. Оно похоже на многие другие. Необычна только мемориальная доска с именем Артемия. И цветы.

Еще раз перечел Виктор скупой рассказ о подвиге. Подошел к стене и зачем-то потрогал ее рукой. Она была прохладной и гладкой, покрыта масляной краской. А та виделась ему кирпичной, раскаленной от взрыва. Но все равно — это то самое место. Совсем недалеко отсюда стоял Артемий Трифионов. Виктор — на его посту.

Почему так стремился на этот пост? Он не смог бы ответить. Может, потому, что такой же, как у Артемия Трифионова, была юность его отца. Может, хотел еще понять что-то о герое, яснее представить

его подвиг. Так до обидного мало известно солдатам о жизни Артемия. А ведь есть, наверно, люди, которые помнят его.

Пришла весна. Вторая весна за время службы Виктора Юрченко. Но как не похожа она на первую! Будто не год минул, а целое десятилетие. Спортсмен-разрядник. Помощник начальника караула. Отличник. Награжден нагрудными знаками «За отличие в службе» I и II степени.

Вот что было сказано в представлении к высокой награде: «Добросовестно относится к исполнению своих обязанностей. Выполняя обязанности помощника начальника караула, умело организует боевую службу подчиненных. Имеет пять поощрений за боевую службу. Награжден нагрудным знаком «Отличник Советской Армии». Приказом командира награжден нагрудным знаком «За отличие в службе» II степени.

В дни работы XXIV съезда КПСС Виктор решил написать: «Прошу принять меня кандидатом в члены великой ленинской партии». На собрании заместитель командира роты по политической части сказал:

— Если бы меня спросили, что в характере Виктора самое главное, то я бы ответил: целеустремленность.

Его приняли единогласно.

Осенью прибыли молодые солдаты. Нерасторопные, робкие, неумелые — ну совсем как Виктор когда-то. Теперь он им рассказывал об Артемии. Готовил к службе. Знал, как трудно и как важно им стать настоящими солдатами. Той же осенью его избрали секретарем бюро комсомольской организации роты. Ответственность сразу возросла многократно. Надо вести большую работу, помогать командиру в организации соревнования. Раньше Виктор часто, уединившись, подолгу размышлял о чем-нибудь постороннем, не относящемся к службе. Теперь он все время был на людях, куда-то спешил, кого-то разыскивал. И сам был всем нужен. У него стали отмечать особую общительность и агитаторские способности.

Но каждый раз, когда ефрейтор Юрченко попадает на пост номер два, он забывает обо всех других делах. Он сосредоточен и собран, как никогда. И чувствует себя так, будто заступил на пост впервые. И еще всегда приходит к нему странное ощущение, что на посту их двое — он и Артемий. Виктор никому не рассказывал об этом, даже самым близким друзьям. Но твердо уверен, что они чувствуют то же самое. Артемий помогает им нести службу четко, бдительно, верно. И что бы ни случилось, он всегда будет рядом. Поддержит в самую трудную минуту, придет на помощь, если потребуется.

«Как это хорошо, — думает Виктор, — что был Артемий, что он есть».

О ВЕРНОСТИ

СВЯЩЕННОМУ ДОЛГУ

Большая это честь и высокая ответственность быть защитником Советской Родины — первого в мире социалистического государства. И это — всеобщая обязанность граждан СССР. Мы свято помним завет Владимира Ильича Ленина: «...Будьте начеку, берегите обороноспособность нашей страны и нашей Красной Армии, как зеницу ока».

Так пишет, обращаясь к читателю, Герой Советского Союза генерал армии Андрей Лаврентьевич Гетман*. Широко известно имя этого человека — видного советского военачальника, партийного и государственного деятеля, председателя центрального комитета Добровольного общества содействия армии, авиации и флоту — ДОСААФ СССР. Свою воинскую службу А. Л. Гетман начал в 1924 году, участвовал в боях против японских захватчиков в районе реки Халхин-Гол летом 1939 года. С осени 1941 года — на фронтах Великой Отечественной войны. Во время битвы за Москву тов. Гетман командовал танковой дивизией, в сражении на Курской дуге — танковым корпусом. Был заместителем командующего 1-й гвардейской танковой армии, которая освобождала Советскую Украину, Польшу, штурмовала Берлин. В послевоенные годы А. Л. Гетман занимал ответственные посты в Министерстве обороны СССР, командовал войсками военного округа.

Человек героической судьбы берется за перо, чтобы на основе богатого жизненного опыта, больших наблюдений рассказать молодым людям о доблестных Вооруженных Силах, дать советы, как лучше служить Отчизне.

В первой главе книги речь идет о бесценном наследии — заветах В. И. Ленина, его учении о защите социалистического Отечества. Автор напоминает и разъясняет ленинские указания о том, что, пока существует империализм, остается опасность военного нападения на мир социализма. Он подчеркивает, что именно В. И. Ленин явился творцом военной организации Советского государства, непосредственно руководил разработкой законодательных актов о создании армии и флота, обосновал идейные и организационные принципы их строительства.

О героизме людей старшего поколения, о верности своему долгу сегодняшних воинов повествуется в главах «Славе — не меркнуть, традициям — жить!» и «Сыновья верны делу отцов». Читатель найдет здесь

волнующие строки о бессмертном подвиге моряка-тихоокеанца М. А. Паникахи, о воспитаннике Витебского аэроклуба Александре Горовце, сбившем в одном воздушном бою девять фашистских самолетов, о четырех таранах вражеских машин Бориса Ковзана...

Михаил Войт совершил подвиг на посту, Владимир Байдецкий и Анатолий Шевелев — в схватке с бандитами, Виктор Прядко — при работах по разминированию... Они, как и многие их ровесники, отмечены в мирные дни боевыми орденами.

Бесчисленные примеры бесстрашия, самоотверженности, бескорыстного служения народу в тысячах сердец высекают искру, рождают пламя героизма.

В одной из комсомольских песен, пишет А. Л. Гетман, есть слова:

Наш правый фланг ушел в бессмертие,
С ним неразрывна наша связь —
На грудь Корчагина,
На грудь Маресьева,
На грудь Гагарина, — равняйся!..

«В этом и заключается, — утверждает автор, — одно из проявлений верности традициям, преемственности поколений: знать дела и подвиги героев-предшественников, всегда помнить о них, преклоняться перед их памятью, равняться на них!»

В главе «Клятва на верность Отчизне» генерал армии А. Л. Гетман рассказывает о военной присяге, разъясняет ее положения, на многочисленных примерах показывает, как лучшие сыны и дочери свято хранят верность своему слову, данному перед лицом народа в самом начале солдатского пути.

Одна из глав книги посвящена Закону о всеобщей воинской обязанности — историческому документу, говорящему о высшем долге граждан СССР, о порядке его исполнения. Автор объясняет, чем была вызвана необходимость принятия нового Закона, каждое положение и каждая статья которого пронизана духом великих ленинских идей о защите социалистического Отечества.

Значительное место в книге отводится рассказу о ДОСААФ — обществе советских патриотов, резерве Вооруженных Сил. Наследник ленинского Всеобуча, продолжатель славных дел Осоавиахима, ДОСААФ в наши дни ведет огромную военно-патриотическую и оборонно-массовую работу среди населения, активно участвует в подготовке трудящихся, молодежи к защите Родины. Первичные организации ДОСААФ на предприятиях, в колхозах, учреждениях и учебных заведениях приобщают юношей и девушек к овладению основами военного дела, участвуют в осуществлении на-

* А. Л. Гетман, генерал армии. «О воинском долге и солдатской службе», М., Издательство ДОСААФ, 1970 г.

чальной военной подготовки допризывников и призывников.

Знаменательно, что свой путь во Вселенную Юрий Гагарин, Павел Попович, Валентина Николаева-Терешкова, Валерий Быковский и другие космонавты, Валерий Бывокский и другие космонавты начинали со скромных летных полетов аэроклубов ДОСААФ. Не случайно первопроходец космоса Юрий Алексеевич Гагарин вскоре после своего полета к звездам заявил: «Я был, есть и всегда буду членом ДОСААФ».

И нет преувеличения в словах автора о том, что когда наследники боевой славы старших умело действуют на учениях, когда они устремляют свои сверхзвуковые ракетноносцы в бескрайнюю синеву неба, когда в кругосветном плавании несут вахту в отсеках подводных атомоходов, им помогают отлично выполнять обязанности знания и навыки, приобретенные в организациях ДОСААФ.

Отеческим напутствием умудренного опытом человека будущим воинам звучит глава «К службе воинской готовься, молодежь!». Какие качества он рекомендует им настойчиво в себе воспитывать? Прежде всего — высокую идейную убежденность. Будь верен, призывает читателя А. Л. Гетман, коммунистическим идеалам, не поступайся ими никогда, ни в большом, ни в малом. Тогда никакие трудности тебя не согнут, испытания не сломают. А это значит, что и в бою ты не дрогнешь, и по жизни пройдешь коммунистом.

К изучению основ военного дела, требований военной присяги, уставов, воинской дисциплины, овладению техникой и оружием, приобретению физической закалки и натренированности, сдаче нормативов комплекса «Готов к защите Родины» зовет автор юношей, готовящихся к военной службе. И не только зовет, но и советует, как всего этого достигнуть. Обращаясь к юным друзьям, автор призывает их учиться у своих отцов горячо любить Родину и служить ей с достоинством и честью.

Заканчивается книга главой «Солдат — всегда солдат», рассказывающей о том, что верность советских людей ленинским заветам о защите социалистического Отечества проявляется не только во время их службы в рядах Вооруженных Сил. На протяжении всей своей жизни они помнят и выполняют мудрые указания великого вождя. Вчерашние воины приходят в организации, кружки и клубы ДОСААФ, чтобы передавать свои знания молодым, сами совершенствуют свой опыт, находятся в постоянной готовности к бою.

Трудолюбие, дисциплинированность, организованность, умение по-настоящему дружить, быть нужным людям — вот некоторые из тех замечательных качеств, которые люди приобретают в армии, на флоте, в пограничных и внутренних войсках. Это делает воинскую службу не только школой доблести, но и большим университетом, пройдя который люди становятся выше, чище, сильнее. Поэтому и говорят: «Служба — два года, польза на всю жизнь!»

Бдительность и боевая готовность в запас не уходят, отставки не знают. И тут огромную роль играет то, что люди, служившие в армии, на флоте, помнят свои боевые специальности, они всегда готовы взять в руки оружие, сесть за рычаги боевых машин, встать к пультам управления, чтобы сокрушить агрессоров. Поэтому и говорим мы с любовью и гордостью: «Солдат — всегда солдат!»

Перелистываешь книгу генерала армии А. Л. Гетмана и думаешь о том, как взволнует она многих, как будет нужна. Юным — чтобы узнать о будущей службе в армии, на флоте. Нынешним воинам — чтобы лучше осмыслить значимость всего того, что их окружает во время службы.

Проблемы, поднятые А. Л. Гетманом, никого не оставят равнодушным. Вот почему и хочется рекомендовать эту книгу каждому воину внутренних войск, независимо от того, сколько ему лет и какое звание он носит.

Как бы подводя итог своей беседе с молодыми, автор взволнованно пишет о том, что у каждого времени свои черты, у каждой эпохи — своя романтика, у каждого поколения — свои особенности, свои песни, свои герои. Но в одном советские люди разных поколений удивительно схожи: они всегда верны крылатой мечте — хотят видеть свою Родину цветущей, делать добро людям, не щадить себя ради выполнения долга. Разве не поэтому школьники идут маршрутами славы своих дедов, отцов, допризывники и призывники учатся водить машину, управлять планером? Разве не поэтому уносятся в небо, уходят в дальнее плавание, стоят на боевых постах, следят за экранами локаторов воины? Каждый советский патриот чувствует себя солдатом, который всегда начеку, всегда в готовности, в любое время способен по зову Родины пойти в бой, чтобы сражаться и победить во имя дела Великого Октября.

Начав свои заметки словами генерала армии А. Л. Гетмана, позволю себе процитировать заключительное обращение автора к молодым читателям:

«Вдумайтесь, юные друзья, как много волнующего в армейской, флотской службе! Принятие Военной присяги, получение оружия, грозной боевой техники. Участие в охране важных объектов, в многочисленных учениях, которые, как правило, проводятся в обстановке, приближенной к боевой действительности. Жизнь по строгому и четкому распорядку, в чудесном коллективе, спаянном законами войсковой дружбы. Все это захватывает воина, увлекает его, делает сильнее и крепче, запоминается на всю жизнь...

...И в мирные дни в жизни есть место героическим поступкам. Вокруг бурлит наша замечательная советская действительность. Надо только быть достойным ее, надо шагать по быстрине жизни, и тогда ни романтика, ни подвиги не обойдут вас».

Полковник А. МАМАЕВ.

ПЕРВЫЙ СОВЕТСКИЙ ЧЕМПИОН МИРА



500

Под редакцией
мастера спорта СССР
Р. АЛЬШУЛЕРА

Первым советским шахматистом, завоевавшим звание чемпиона мира, явился М. М. Ботвинник (рожд. 1911 г.). Его славный творческий и спортивный путь свидетельствует об огромном таланте, редкой работоспособности, высоких волевых качествах. В 1927 году, успешно дебютировав в V чемпионате СССР, он получил звание мастера. А четыре года спустя блестяще завершил VII Всесоюзное первенство и стал чемпионом СССР. В 1933 году в очередном чемпионате Советского Союза он вторично добивается этого звания. В том же году М. Ботвинник сыграл вничью матч с одним из сильнейших гроссмейстеров того времени С. Флором.

Далее следуют победы в Ленинградском турнире с участием М. Эйве (1934 г.), во II Московском международном турнире 1935 года (поделил 1 и 2 места с С. Флором), в Ноттингемском турнире 1936 года (поделил 1 и 2 места с Х. Р. Капабланкой). М. Ботвинник выдвигается в число ведущих гроссмейстеров мира. За выдающиеся достижения в области шахматного искусства он был награжден орденом «Знак Почета». В 1941 году он триумфально победил в соревновании на звание абсолютного чемпиона страны.

Убедительные победы в XIII (1944 г.) и XIV (1945 г.) чемпионатах СССР, в первом послевоенном международном турнире в Гронингене (1946 г.) показали, что признанный лидер советских шахматистов находится в расцвете сил.

В 1948 году он одерживает заслуженную победу

в матч-турнире на первенство мира и становится шестым по счету в истории шахмат чемпионом мира. В последующие годы, занятый большой научной работой, он реже выступает в состязаниях. В 1951 году М. Ботвинник защитил свое звание чемпиона мира в матче против Д. Бронштейна (12:12), а в 1954 году — против В. Смыслова (12:12). В 1957 году М. Ботвинник утратил звание чемпиона мира, проиграв матч В. Смыслову (9,5:12,5), но через год вернул его в матч-реванше (12,5:10,5). В 1960 году чемпион мира вторично уступил свое звание — в матче с М. Талем (8,5:12,5), но в матч-реванше вновь завоевал его (13:8). И лишь после 1963 года, когда М. Ботвинник проиграл матч Т. Петросяну (9,5:12,5), он отходит от борьбы за первенство мира.

Семикратный чемпион СССР М. Ботвинник в 1957 году за заслуги в области шахматного движения был награжден орденом Ленина, а в 1961 году в связи с пятидесятилетием — орденом Трудового Красного Знамени.

Михаил Ботвинник внес много нового в шахматное искусство. Его дебютные исследования в защите Каро—Канн, французской и сицилианской защитах, ферзевом гамбите, защитах Нимцовича и Грюнфельда, английском начале значительно обогатили теорию шахмат. Велики заслуги неоднократного чемпиона мира и в изучении миттельшпиля, в систематизации определенных стратегических схем середины игры. Неоценим вклад М. Ботвинника в теорию эндшпиля, в анализ ладейных и ферзевых окончаний. Наконец, он впервые разработал и обо-

сновал методы всесторонней подготовки к соревнованиям.

Продолжаем публикацию композиции 2-го круга нашего шахматного конкурса.



Задача № 11
Диаграмма 1.

Белые: Кра3, Фг7, Кd4, Кh7(4)
Черные: Кре8, Лd8, Сb3, Сg1, Кс8, Кd7, пп. d6, f4(8).
Белые начинают и дают мат в три хода.

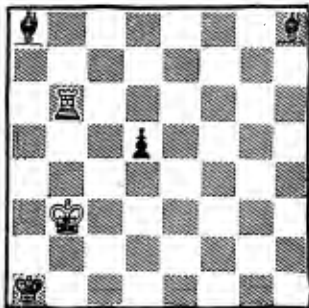

Задача № 12
Диаграмма 2.

Белые: Кrb3, Лb6(2)
Черные: Кра1, Са8, Сh8, п. d5(4)
Белые начинают и дают мат в четыре хода.

АНКЕТА ЧИТАТЕЛЯ

Уважаемые читатели журнала!

Просим Вас ответить на вопросы анкеты. Это поможет редакции полнее учесть Ваши требования, советы и предложения, сделать журнал более содержательным и интересным.

1. В каких числах месяца Вы получаете очередной номер журнала?

2. Какие разделы (темы) Вас особенно интересуют в журнале?

3. Удовлетворяют ли Вас материалы журнала по вопросам боевой службы, боевой подготовки, пропаганды и воинского воспитания, партийной и комсомольской жизни, литературы, культуры и быта?

4. Какие методические материалы и консультации Вы считаете нужным публиковать?

5. Какие вопросы, по Вашему мнению, следовало бы обсудить на страницах журнала?

6. Удовлетворяют ли Вас материалы о передовом опыте организации боевой службы, обучения и воспитания личного состава? Ваши предложения по этому вопросу?

7. Ваше мнение об иллюстрациях журнала?

8. Как журнал помогает Вам в повседневной боевой службе, боевой и политической подготовке?

9. Ваша должность? Если Вы выполняете общественную работу, то укажите какую.

Музыка Александра ДВОСКИНА.

Стихи Вадима МАЛКОВА

«Динамо» — школа чемпионов,
Чеканный шаг, железный строй,
На всех известен стадионах
Твой флаг с каймою голубой.

Припев:

Сила в движении —
«Динамо»!

Юности гордый полет.
К цели заветной упрямо,

прямо

Наше «Динамо» идет!

«Динамо» — парус над волною,
На мушке цель, в полете мяч,
Клинок — всегда готовый к бою,
Круг эстафетных передач.

Припев.

«Динамо» — спорт, борьба и дружба!
Твои ряды закалены.

Там, где Стране Советов нужно, —
Стоят Дзержинского сыны.

Припев.

«Динамо» — молодость и сила,
И твой порыв неудержим.
Тебя Отчизна наградила
Высоким орденом своим.

Припев:

Сила в движении —
«Динамо»!

Юности гордый полет.
К цели заветной упрямо,

прямо

Наше «Динамо» идет!

Главный редактор И. С. СЕМИОХИН

Редакционная коллегия: Ю. А. АЛЕКСЕЕВ, И. Н. ВИТЕНКО, Ф. К. ГАВРИКОВ (заместитель главного редактора), М. В. ГОРБОВ, В. В. ЖУРАВЛЕВ (ответственный секретарь), М. М. ЗЮЗИН, П. А. КУЗЬМИНОВ, И. Е. ЛОЖКИН, А. П. ПОЗДНЯКОВ, Н. Т. СЕДЫХ, О. М. СЕРГЕЕВ, А. Г. СИДОРОВ, А. Ф. СМОЛИН, Н. А. ЧЕРНЫШЕВ.

Художественно-технический редактор С. Н. ЩУКИН

Корректоры В. А. КРОЙН, Н. В. ЕМЕЛИНА

Адрес редакции: Москва, Е-250, абонементный ящик 165. Телефоны: коммутатор — 273-00-12, доб. 3-23 (секретариат), 4-91 (отдел издательства, распространения и подписки), 4-75, 3-21, 3-28, 3-52, 273-71-54.

Журнал распространяется только по подписке через политорганы внутренних войск.

Тестя ДИНАМОВЦЕВ

Темп марша

Музыкальный фрагмент первого системного раздела. Включает вокальную партию и фортепиано-сопровождение. Начиная с динамического обозначения *f*.

Музыкальный фрагмент второго системного раздела с текстом: *НА МОШКО-ЛА ЧЕМПИ-О-НОВ, ЧЕ-КАН-НЬИ ШАГ ЖЕ ЛАЗЫНЫЙ СТРОЙ, НА ВЕХ ИЗ-ВЕ-СТЕНТА ДИ-*

Музыкальный фрагмент третьего системного раздела с текстом: *О-НАХ НАШ ФЛАГ СКАЙ-МО-Ю ГО-ЛУ-БОЙ! СИ-ЛА В ДИ-ЖЕ-НЬИ-ДИ-*

Музыкальный фрагмент четвертого системного раздела с текстом: *НА-МО" Ю-НОЕ ТИ ГОР-ДЫЙ ПО-ЛЕТ. КЦЕ-ЛИ ЗА ВЕТ-НОЙ У-ПРЯ-МО, ПРЯ-МО,*

Музыкальный фрагмент пятого системного раздела с текстом: *НА-ШЕ "ДИ-НА-МО" И-ДЕТ! КЦЕ-ЛИ ЗА ВЕТ-НОЙ У-ПРЯ-МО, ПРЯ-МО, НА-ШЕ "ДИ-НА-МО" И-*

Музыкальный фрагмент шестого системного раздела, включающий знаки повторения и окончания. Текст: *ДЕТ! "ДИ- // ДЕТ!*

ОТКРЫТА ПОДПИСКА

НА ЕЖЕМЕСЯЧНЫЙ ВОЕННО-ПОЛИТИЧЕСКИЙ ЖУРНАЛ

ВНУТРЕННИХ ВОЙСК МВД СССР «НА БОЕВОМ ПОСТУ»

НА 1972 ГОД

ЖУРНАЛ РАССЧИТАН на генералов, офицеров и сержантов частей, преподавателей и курсантов военно-учебных заведений, на партийный и комсомольский актив внутренних войск.

ЖУРНАЛ ОСВЕЩАЕТ теорию и политику Коммунистической партии Советского Союза, внутреннюю и международную жизнь страны, вопросы военного строительства и развития военного дела, деятельность командиров, политработников, партийных и комсомольских организаций частей и подразделений по обучению и воспитанию личного состава.

ЖУРНАЛ ПУБЛИКУЕТ статьи и материалы об опыте передовых частей и подразделений, командиров и политработников в организации боевой службы, боевой и политической учебы личного состава, знакомит читателей с методикой обучения и воспитания военнослужащих, с жизнью и работой партийных и комсомольских организаций.

НА СТРАНИЦАХ ЖУРНАЛА будут помещаться материалы самых различных жанров — пропагандистские статьи и рассказы, очерки и репортажи, стихи, раскрывающие духовный облик наших воинов, их моральные и боевые качества при выполнении воинского долга, информация по вопросам быта, культуры и спорта, о новостях науки и техники.

ЖУРНАЛ РАСПРОСТРАНЯЕТСЯ только по подписке через политорганы внутренних войск. Подписка принимается на год и на полгода, оформляется общественными распространителями печати частей и подразделений войск.

Подписная плата на год — 3 рубля 60 копеек. Заказы направлять по адресу: 111250 Москва, Е-250, абонементальный ящик 165, редакции журнала «На боевом посту».

Деньги за подписку переводятся на текущий счет редакции журнала «На боевом посту» № 602105 в Калининском отделении Госбанка г. Москвы.

Для получения журнала с января месяца 1972 года заказы и подписная плата должны поступить в редакцию не позднее 20 ноября 1971 года.

Товарищи офицеры, сержанты, курсанты и солдаты!

Выписывайте журнал заблаговременно, не откладывая на последний срок. Это гарантирует своевременное получение журнала.