

ЗА НАШУ СОВЕТСКУЮ РОДИНУ!



101  
НА БОЕВОМ ПОСТУ

1973

3



Бдительны и собраны на боевой службе младшие сержанты Л. Бучкин (впереди) и В. Вовкодав. Оба отлично выполнили свои социалистические обязательства в честь 50-летия образования СССР, настойчиво совершенствуют знания и навыки сегодня.

Фото Р. РЯЗАНОВА.



# НА БОЕВОМ ПОСТУ

№ 3

Март

1973

ВОЕННО-ПОЛИТИЧЕСКИЙ ЖУРНАЛ ВНУТРЕННИХ ВОЙСК МВД СССР

ВЫХОДИТ ОДИН РАЗ В МЕСЯЦ

ШЕСТОЙ ГОД ИЗДАНИЯ

## СО Д Е Р Ж А Н И Е

Старшина роты . . . . .	2
Девиз соревнования: усилия каждого воина — на боевую службу с высокими показателями! . . . . .	5
М. СЕСЛАВИН. На благо народа . . . . .	8
И. ЯКОВЛЕВ. Во имя чего мы служим, солдат . . . . .	14
И. БЕЛИКОВ. Комсомольский работник политоргана . . . . .	18
Э. ГРИГОРЬЕВ. Новосибирское военное училище . . . . .	23

### ПРОПАГАНДА И ВОИНСКОЕ ВОСПИТАНИЕ

В. ЕЛАГИН. Воспитывать умелых, стойких, мужественных воинов . . . . .	27
В. ЖУРАВЛЕВ. Ты — часовой Отчизны, воин, ты — на посту! . . . . .	31
И. ОРЛОВ. Соприкосновение с профессией . . . . .	36
Р. ГИМАДИЕВ. Опираясь на коллектив... . . . .	39
С любовью к Отчизне [обзор писем] . . . . .	41
Бдительность, мужество, благородство . . . . .	43

### БОЕВАЯ СЛУЖБА, ОБУЧЕНИЕ ВОЙСК

В. КОНОВАЛОВ. Караул возглавляет ветеран . . . . .	45
Н. СОБОЛЕВ. Совместными усилиями, сообща . . . . .	46
В. АЛЕКСАНДРОВ. Училище закончено, учеба продолжается . . . . .	49
А. ТЕРЕХОВ. Перед финишем . . . . .	52
Р. ФАЙЗУЛЛИН. Последовательность и интенсивность . . . . .	53
Ю. ТЯПКОВ. Чтобы техника работала безотказно . . . . .	56
П. ТУРУКИН. Береги свое оружие . . . . .	58
Г. АРТЕМЬЕВ. Автоматический индикатор-сигнализатор . . . . .	60
Ю. БРЯКИЛЕВ. Оборудуйте такой стенд . . . . .	62

### ПАРТИЙНО-ПОЛИТИЧЕСКАЯ РАБОТА

В. ОСТАПЕНКО. Собеседования с коммунистами . . . . .	65
В. ХОХЛОВ. Доходить до каждого . . . . .	67
М. ЛОГУНОВ. Не в полную силу . . . . .	69
В. КАВЕРЗИН. Прикасаюсь к прекрасному . . . . .	71
Из редакционной почты . . . . .	75

### ЛИТЕРАТУРА, КУЛЬТУРА И БЫТ

В. СЕРЕДИНСКИЙ. «Личное» дело . . . . .	76
Е. БЕЛОВ, Н. БАРЫКИН. Художественным словом, музыкой, песней... . . . .	79
В. ЦОКУР. Будни женсовета . . . . .	83
И. БОРИСОВ. Встреча с чапаевцем . . . . .	84
Е. ЕРХОВ. Из лирической тетради . . . . .	86
А. ЧИСТЯКОВ, А. БЕЛОВ. Дальний гарнизон [повесть] . . . . .	87

\* \* \*

Н. БУДЯНСКИЙ. Массовость и мастерство . . . . .	94
Шахматы . . . . .	95

# СТАРШИНА РОТЫ

**В** редакционной почте всегда есть письма о старшинах. Авторы отмечают их большую роль в жизни личного состава подразделений. Вот одно из таких писем.

«Беспокойный человек наш старшина,— сообщает сержант В. Будаков.— Раньше всех он приходит в роту, чтобы успеть на подъем, а уходит только после вечерней поверки. И до всего ему есть дело. Если на объекте усложнилась обстановка, он возглавляет караул. Когда подразделение участвует в кроссе, старшина вместе со всеми. Любой строевой прием, любое упражнение на спортивных снарядах у него получается четко, энергично, хотя он уже не молод.

Некоторые, начиная службу, не умели гладить обмундирование, заправлять постель. Этим и многим другим необходимым вещам научил нас старшина. Он печется о каждом, как отец: поможет, когда надо, подготовиться к занятию, даст житейский совет. А если солдат заболел! Старшина первым примет меры для оказания медицинской помощи. Вот каков он, Иван Трофимович Селезнев, мудрый наставник солдат и неутомимый труженик».

Таких старшин, как Иван Трофимович Селезнев, во внутренних войсках большинство. Являясь ближайшими помощниками офицеров, они несут на своих плечах немалую тяжесть наших общих забот о надежности охраны объектов. Своим самоотверженным трудом старшины заслужили добрую славу, уважение и признательность личного состава. Лучшие из них к 50-летию образования СССР награждены орденами и медалями, удостоены нагрудных знаков «За отличие в службе».

Недавно вслед за Всеармейским состоялось войсковое совещание прапорщиков, на котором подведены итоги их деятельности за год, прошедший со времени введения института прапорщиков, обобщен опыт работы передовиков, обсуждены пути решения назревших вопросов. Среди присутствовавших значительная часть — старшины подразделений. На совещании дана высокая оценка их труду, в то же время с особой силой подчеркнута мысль о необходимости повышения личной ответственности за порученное дело.

Все силы и знания — любимой Родине, укреплению Вооруженных Сил — вот девиз, под которым прошло совещание прапорщиков.

Уповать на прошлые успехи, только любоваться достигнутым никто не вправе. В войсках получило широкий размах соревнование личного состава за дальнейший рост рядов отличников, спортсменов-разрядников и значкистов ВСК. В каждом коллективе идет настойчивая борьба за повышение боевой готовности, за овладение техникой. Растет и совершенствуется войсковое хозяйство, улучшается культура быта.

В этих условиях возрастает роль всех звеньев воинского организма, повышается требовательность к каждому руководителю, в том числе и к тебе, товарищ старшина. Чем бы ты ни занимался, выполняя уставные обязанности, внимание прежде всего надо нацеливать на бдительное несение боевой службы личным составом, совершенствование мастерства солдат и сержантов, неукоснительное соблюдение традиционных норм воинского общегития. У тебя свой подход к решению этих проблем, свой круг обязанностей.

В уставе записано: старшина отвечает за дисциплину и поддержание внутреннего порядка. По своему опыту знаешь, что добиться этого эпизодической требовательностью, наскоками нельзя. Правило здесь известное, проверенное жизнью: сначала разъясни уставные положения, затем добивайся их неукоснительного выполнения. Увидел нарушение — не проходи мимо, не делай поблажек. И вообще не будь сторонним наблюдателем. Знай твердо: внутреннее убранство казармы и внешний вид подчиненных — это твое лицо.

Основы уважительного отношения к собственной внешности и к одежде у военнослужащих закладываются на утренних осмотрах. И от того, насколько строго поставленному организуются эти мероприятия, зависит не только опрятность солдат, но и их настрой на весь день. Ведь воинский труд ежедневно начинается с осмотра. И он является как бы заповкой к нему, а добрая заповка, как известно,— ключ к хорошему настроению.

К сожалению, еще не все старшины стали подлинными поборниками дисциплины и воинского порядка, некоторые сами не подают примера исполнительности, халатно относятся к своим обязанностям. Послушай, что пишет в редакцию старшина К. Моисеевич: «В нашем военном городке три подразделения. И вот часто вижу, что солдаты носят шапку набок, а она должна надеваться прямо без наклона, один-два

пальца над бровями. Кое-кто вынимает пружину из фуражки, чтобы она лежала «блином». Иногда воины заглаживают складки на рукавах кителей и мундиров, хотя это положено делать только на брюках. Отдельные солдаты небрежно одетыми ходят даже в городское увольнение. По всему видно, что старшины — мои коллеги по военному городку — смотрят на нарушения формы одежды сквозь пальцы. Я таких вольностей в нашей роте не допускаю».

Старшина Моисеевич, несомненно, прав. Все мы знаем, какую большую работу проявляют Коммунистическая партия и Советское правительство о том, чтобы солдаты Вооруженных Сил были одеты добротно и красиво. Но даже самый лучший мундир может потерять вид на неаккуратном человеке.

Некоторые, возможно, скажут: неправильно надетый головной убор, чистота рук, одежды — мелочь, это ведь не служба. Но известно, что уставные положения не делятся на обязательные и необязательные, на важные и второстепенные. Недаром говорят: дисциплина начинается с порядка в собственных карманах. Приучать личный состав любовно относиться к личным вещам, военному имуществу, строго соблюдать санитарно-гигиенические правила, прививать аккуратность в большом и малом — значит воспитывать высокие нравственные качества.

Конечно, отдельные упущения в работе старшин не от злого умысла, а скорее от неумения подмечать недостатки. Ведь стаж и опыт не у всех одинаковы. И если ты только вступил в старшинскую должность, вот тебе совет: не пасуй перед трудностями, вырабатывай четкий деловой стиль, учишь планировать время, внимательно приглядывайся к офицерам роты, более опытным коллегам. Таким, например, как старшина Вениамин Викторович Козьменко, человек весьма известный в своей части.

Он не стремится все делать сам, а постоянно опирается на сержантов. Его опыт учит: если их ежедневно инструктировать, помогать, контролировать, регулярно подводить итоги, отмечать старательных, то можно добиться и образцового порядка, и четкого ритма жизни подразделения.

Есть у старшины еще один надежный помощник — суточный наряд, который призван обеспечивать, чтобы жизнь личного состава проходила без малейших отклонений от установленного порядка и распорядка дня. Четкость его службы зависит от всесторонней подготовки, которая уставом возложена на тебя.

Старшина Козьменко при инструктаже наряда отдает предпочтение практическим занятиям, показывает, какой порядок должен поддерживаться в спальных помещениях, в комнатах для хранения оружия, на вешалках, как принимать дежурство, вести служебную документацию и т. д. Отрабатываются действия по тревоге, команды, предусмотренные инструкциями дежурному и дневальному.

Но как бы ни был хорошо подготовлен наряд, старшина не забывает о контроле. В течение дня он смотрит, как дневальный несет службу, как выполняет обязанности, оставляет за дежурного, чем занимается свободная смена. Периодически проверяет суточный наряд и ночью. Не случайно подведение итогов соревнования среди суточных нарядов, между дежурными и дневальными — это всегда конкретный и поучительный разговор, способствующий совершенствованию службы. Поэтому порядок здесь уставной, и он улучшается день ото дня.

Деятельность старшины многогранна. В основе ее лежит единство требовательности и заботы, оптимальное сочетание того и другого. Старшины непосредственно касаются требования XXIV съезда КПСС о необходимости улучшения всех видов обслуживания населения.

Старательный старшина заранее знает, сколько и каких ростов обмундирования требуется для личного состава роты. А когда кители, мундиры, брюки, шинели, обувь подобраны в соответствии с телосложением и размером, то все будет сидеть на солдате словно специально на него сшитое. То же самое можно сказать и о полевой одежде. Продуманная экипировка сохраняет здоровье воинов, повышает их боеготовность.

И если в роте есть подменный фонд, своевременно отремонтировано обмундирование, если имеется сушилка, комната бытового обслуживания, а кладовая для хранения имущества оборудована в соответствии с рекомендациями, то вещи и служат значительно дольше, и сберегаются лучше. Именно бережное отношение к вещевому имуществу, заботливый уход, использование всего, что годно к употреблению после истечения сроков носки, — реальный путь экономии.

Солдатский быт непосредственно связан с тем местом, где воины живут, несут службу. Не случайно казарму называют родным домом, вкладывая в это сравнение глубокий смысл. Если в военном городке наведен идеальный порядок, то и служить легче. Ощущение уюта быстрее восстанавливает силы после напряженного ратного труда.

Испытываешь какое-то особое чувство приподнятости, побывав в подразделении, где вот уже двадцать лет служит старшина В. Иннокентьев. Военный городок смотрится празднично, дорожки посыпаны желтым песком, помещения покрашены в цвета мягких тонов. Каждую весну старшина вместе с воинами сажает деревья, декоративный кустарник. Сегодня к центральному входу ведет березовая аллея, беседки увиты лозами дикого винограда. Чувствуется, что уставы и красота живут здесь в добром согласии. Глядя на образцовую чистоту, солдату невольно хочется все делать лучше. Он не может бросить где попало окурок, оставить небрежным мусор.

В подразделении, кроме того, хорошо налажено войсковое хозяйство. Каждую осень воины собирают с подсобного участка тонны картофеля, отходами с кухни откармливаются до десятка свиней. Наряды, несущие службу ночью, получают дополнительно мясо или сало, во всех караулах есть горячий сладкий чай. Всегда какое-то необычное блюдо приготовлено к празднику, дню рождения солдата.

Во многих отдельно дислоцированных ротах за счет прикухонного хозяйства засолены капуста, огурцы, не переводятся соленые грибы, компоты из ягод. Круглый год в теплицах выращивается зелень: лук, редис, щавель, ревень. Кое-где имеются даже свои сады. Солдатский стол становится все более разнообразным и вкусным. Несомненно, это заслуга всего личного состава, а также офицеров тыла. Но верно и то, что ротное хозяйство держится и процветает главным образом благодаря заботам и стараниям старшины.

Занимаясь хозяйством, не забывай о рачительном его ведении, бережливости. Добавки к столу, например, должны быть в разумных пределах. Нельзя допускать, чтобы дневной рацион превышал научно обоснованные нормы питания. Заботься об экономии хлеба, этого ценного народного достояния. Важно также организовать правильное хранение картофеля и овощей с подсобного участка. Словом, задача состоит в том, чтобы беречь то, что у нас есть, экономно использовать, постоянно думать о государственных интересах.

Помни, что ты материально-ответственное лицо, и учет — зеркало твоего хозяйствования. Правильный учет должен отражать фактическое наличие предметов довольствия и точный их расход. Книгу учета в установленные сроки сверяй с данными соответствующих служб, своевременно производи клеймение казенного имущества. Это поможет тебе избежать всевозможных потерь и хищений. Тогда полностью будут исключены факты привлечения кого-либо к материальной ответственности.

Хозяйство — дело хлопотливое, особенно в отдельно дислоцированных подразделениях. Может быть, поэтому некоторые старшины допускают крайность: уделяют ему большую часть времени. Они считают свои функции исчерпанными, если люди помыты в бане, проинструментирован кухонный наряд, налажено материально-техническое обеспечение караулов. Старшина не только хозяйственник, но прежде всего командир. Ему положено проводить занятия и обеспечивать их всем необходимым, постоянно заботиться о рациональном использовании учебного времени, участвовать в воспитании личного состава. Отсюда вытекают очень важные требования — он должен быть хорошим методистом, политически зрелым бойцом.

Особенно большие возможности у старшины для совершенствования строевой выучки солдат. Для этого в полной мере используй не только занятия, но и любые построения и передвижения под твоей командой. Требуя образцового выполнения строевых приемов, сам показывай пример выправки, опрятности, строевой подтянутости, вызывая у воинов стремление к подражанию.

Будь на высоте и тогда, когда возглавляешь караул. Подавай образец бодрости, самообладания, исполнительности. Всеми средствами поддерживай у подчиненных высокую бдительность, дисциплину, внимай в детали службы. Иначе говоря, пунктуально выполняй все, что поручается.

В силу своих обязанностей ты хорошо знаешь солдат и сержантов, для которых являешься прямым начальником: их семейное положение, личные качества, отношение к службе. Близость к людям, знание их нужд, запросов предполагает, что твои беседы, групповые или индивидуальные, на политическую тему или с разъяснением уставных положений, носят конкретный, злободневный характер. И пусть твои выступления всегда отличаются компетентностью и деловитостью. А поскольку не везде еще полностью разрешены бытовые нужды, то могут возникнуть и «острые» вопросы. Умей отвечать на них по-партийному, правдиво и полно, не срезая углов.

Быть старшиной на уровне современных требований нелегко. Надо постоянно заботиться о своей идейной закалке и росте деловой квалификации, как неременном условии успехов в работе. Обращайся, когда необходимо, за помощью к командиру, но не жди напоминаний, мелочной опеки, проявляй инициативу, в пределах предоставленных прав действуй самостоятельно.

Ты идешь во главе строя сержантов. Умей подавать им пример всегда и во всем. Своевременно ставь вопросы, связанные с бережливостью и воинским бытом, на заседаниях бюро, комсомольских собраниях. Постоянно опирайся на коммунистов, они помогут в проведении в жизнь всех полезных начинаний. Но и сам деятельно участвуй в работе партийной организации — особенно в сплочении коллектива, в развитии дружбы и войскового товарищества. Как наиболее опытный воин и активный общественник, старшина здесь может многое сделать.

В ряду коллективных усилий в выполнении задач, поставленных Министром внутренних дел СССР, у тебя важное и ответственное место. Ревностный блюститель воинского порядка, старшина находится на правом фланге борьбы за высокую боевую готовность и крепкую дисциплину, задает тон в экономии и бережливости. Да и ни в чем другом, касается ли это обучения и воспитания личного состава, соревнования или организации досуга, — без старшины обойтись невозможно. Будь таким, как требует устав: принципиальным, трудолюбивым, настойчивым в достижении цели. С высокой ответственностью относись к порученному делу. В этом состоит твоя эффективная помощь командиру роты.

## ДЕВИЗ СОРЕВНОВАНИЯ:

104

# УСИЛИЯ КАЖДОГО ВОИНА — НА БОЕВУЮ СЛУЖБУ С ВЫСОКИМИ ПОКАЗАТЕЛЯМИ!

Военный совет внутренних войск МВД СССР одобрил инициативу личного состава части, где командиром полковник А. Ермолов, а его заместителем по политической части — подполковник В. Лиходиевский.

В ответ на постановление ЦК КПСС, Совета Министров СССР, ВЦСПС и ЦК ВЛКСМ о развертывании Всесоюзного социалистического соревнования работников промышленности, строительства и транспорта за досрочное выполнение народнохозяйственного плана на 1973 год солдаты, сержанты, прапорщички и офицеры этой части обратились ко всем воинам внутренних войск с призывом включиться в движение за дальнейшее повышение качества боевой службы, учебы и укрепление дисциплины.

Военный совет выразил твердую уверенность в том, что командиры, политработники, партийные и комсомольские организации, весь личный состав частей и подразделений внутренних войск активно поддерживают патриотическое начинание товарищей по оружию. И на этот раз наши воины добьются новых успехов в ратном труде на благо любимой Родины.

## ВСЕГДА В БОЕВОЙ ГОТОВНОСТИ

Так уж повелось в нашей стране: ни одно доброе и полезное начинание не остается достоянием отдельного коллектива. Его подхватывают другие, превращая в массовое движение. Вот и сегодня в клубе части собрались солдаты, сержанты, прапорщички и офицеры, чтобы наметить очередные рубежи в боевой службе, боевой и политической подготовке, за которые предстоит бороться в 1973 году. Однополчанам надо многое продумать и взвесить, сообща выработать обязательства в целом по части. Подавляющее большинство присутствующих — молодежь. Эти люди родились много лет спустя после Великой Отечественной войны, не участвовали в ожесточенных сражениях за свободу и независимость Родины. Но в их повседневной службе, сложной и ответственной, требующей мужества и отваги, всегда живут и крепнут боевые традиции воинов

старшего поколения. У многих на груди медали, знаки «За отличие в службе»...

Собрание открывает командир части полковник А. Ермолов, прошедший суровую фронтную школу. Вот уже второй год он командует этой частью, на его глазах сотни неопытных юношей мужали, обретали умение и мастерство, становились настоящими солдатами. Звучит марш. Под волнующую мелодию по залу торжественно проплывает алое полотнище боевого Знамени части. Дорогую для всех святыню вносят лучшие из лучших — отличники боевой службы, боевой и политической подготовки младший сержант Ю. Злобин, рядовые В. Гребенев и А. Дряблов. Минуту спустя на сцене появляется переходящее Красное знамя Министерства внутренних дел СССР. Воины части завоевали его, соревнуясь за достойную встречу полувекового юбилея нашего многонационального государства.



Старательно и настойчиво овладевает боевым мастерством рядовой М. Воронцов. За короткий срок он стал специалистом третьего класса.

Фото Р. РЯЗАНОВА.

В своем докладе полковник Ермолов говорит о том, что недавно страна отметила 50-летие СССР. Личный состав части многое сделал в ознаменование этой исторической даты. В ходе предъюбилейного соревнования в повседневных делах воинов намечались неплохие перспективы. Командир называет правофланговых. Это прапорщики К. Пиманов и Л. Двадцатникова, старшие сержанты А. Новиков и А. Колотов, ефрейтор В. Крупин, рядовой Л. Красиллов и многие другие. Но достигнутое — только ступенька для подъема на новую высоту. В докладе подробно анализируются неиспользованные резервы, за счет которых можно еще выше поднять боевую готовность подразделений, надежность охраны объектов, выучку личного состава.

Выводы командира конкретны. Они подтверждаются убедительными цифрами и фактами. Каждый из участников собрания ясно видит поставленную перед ним цель. И верит в ее достижимость: ведь неиспользованных резервов и возможностей для этого вполне достаточно.

### С ЧЕГО ВСЕ НАЧАЛОСЬ!

Это было вскоре после опубликования в газете постановления ЦК КПСС, Совета Министров СССР, ВЦСПС и ЦК ВЛКСМ «О развертывании Всесоюзного со-

циалистического соревнования работников промышленности, строительства и транспорта за досрочное выполнение народнохозяйственного плана на 1973 год». Воины с волнением восприняли весть о том, что в стране поднялась новая, еще более могучая волна социалистического соревнования, развернувшегося под лозунгом — дать продукции больше, лучшего качества, с меньшими затратами.

— Хотя постановление обращено к рабочим, оно, несомненно, имеет большое значение и для нас, — говорили солдаты и сержанты роты, которой командует капитан В. Голованов. — В новом году мы должны трудиться лучше, организованнее.

— Правильно, — вступил в разговор секретарь партийной организации прапорщик К. Пиманов. — Предлагаю соревноваться за то, чтобы 1973 год стал годом резкого улучшения боевой службы, учебы, дисциплины, чтобы наша рота не только подтвердила звание отличной, но и вышла на новые рубежи. О конкретных обязательствах давайте посоветуемся...

Идея понравилась. Как всегда, тон задали коммунисты и комсомольцы. Они первыми активно включились в социалистическое соревнование, взяли на себя повышенные обязательства, призвали всех воинов последовать их примеру. Предложение обсудили в отделениях и взводах, на общем собрании личного состава роты. Вскоре об этом узнали во всех подразделениях части. Однополчане по достоинству оценили инициативу своих товарищей, обратились к командованию с просьбой распространить это движение на всю часть.

Призыв был услышан. Закипела организаторская работа. Воины брали индивидуальные обязательства. Из них складывались обязательства отделений, взводов, рот. Движение росло и ширилось, приобретало массовый характер. Ни у кого не вызывало сомнений, что именно оно поможет личному составу части шагнуть вперед, добиться заветных результатов. Очень образно сказал об этом старший сержант П. Покореев:

— Социалистическое соревнование — лучшее средство повышения эффективности ратного труда. Оно — как знамя, зовущее людей вперед, поднимающее их энтузиазм.

Для этих слов у заместителя командира взвода старшего сержанта Покореева достаточно оснований. Метод самостоятельности среди его подчиненных давно получил всеобщее признание, стал их постоянным спутником в повседневной жизни. В карауле или в казарме, на занятиях или во время спортивных игр каждый солдат старается все делать лучше, чем делал вчера, шаг за шагом продвигаться вперед к намеченному рубежу. Напряженная, целеустремленная борьба и взаимопомощь принесли общий успех. Отделение, которым Покореев командовал более года, заслужило звание отличного. Теперь за это звание борется весь взвод.

Вот так и родилась инициатива. Теперь воины уже всех подразделений включились

в новый этап социалистического соревнования. Они твердо решили добиться постоянной, более высокой боеготовности. Вопрос поставили таким образом, чтобы ни одно солдатское усилие не пропадало даром, а способствовало росту качества боевой службы.

### ЕДИНОДУШНОЕ ОДОБРЕНИЕ

Собрание личного состава части продолжается. Заканчивая доклад, полковник Ермолов говорит:

— Генеральный секретарь ЦК КПСС Л. И. Брежнев указывал, что путь к коммунизму не будет легким, потребуются большой и вдохновенный труд, организованность. Личный состав нашей части прекрасно понимает всю сложность стоящих перед ним задач. Нелегко удержат уже завоеванные позиции, еще труднее добиться новых, более высоких результатов. Но на то мы и солдаты, чтобы упорно и настойчиво стремиться к поставленной цели — выполнению взятых социалистических обязательств на 1973 год. Это дело чести и совести каждого из нас.

Один за другим поднимаются на трибуну солдаты, сержанты, прапорщики, офицеры. Они рассказывают о своих повседневных делах, о тех заботах, которые уже сейчас волнуют людей. Как надо трудиться, чтобы не снизились взятые в начале года темпы! Как достичь того, чтобы новые, повышенные обязательства повседневно воплощались в конкретные дела! Эти и многие другие вопросы уже сами по себе свидетельствуют об огромном желании присутствующих достигнуть более высоких вершин, вывести часть на передний край социалистического соревнования.

На трибуне — командир взвода старший лейтенант В. Константинов. Он подробно говорит о том, как его подчиненные упорно совершенствовали свое мастерство в прошлом году, каких результатов собираются достичь в нынешнем.

— Мы обязуемся, — заверяет офицер, — нести боевую службу только на отлично, не иметь ни одного неуспевающего солдата, ни одного нарушения воинского порядка и дисциплины.

Тепло встретили однополчане выступление старшего сержанта Б. Амреева. Как и многие его сослуживцы, в ходе соревнования в честь 50-летия СССР он стал отличником боевой службы, боевой и политической подготовки. Передовой контролер успешно трудится сам, постоянно помогает товарищам овладевать «секретами» своей профессии.

Продолжая начатый разговор, капитан Голованов докладывает присутствующим, как появилась идея соревнования в роте, какие высокие обязательства взял на себя личный состав. В новом году к отличным прибавится еще один взвод, каждый второй солдат и сержант станет передовиком боевой службы и учебы. Офицер обращается к участникам собрания:

— Мы призываем вас, дорогие товарищи, последовать нашему примеру, активно включиться в социалистическое соревнование под девизом: «Усилия каждого воина — на боевую службу с высокими показателями!» Командир прав. У нас имеется достаточно резервов и возможностей, чтобы часть стала отличной.

Раздается гром аплодисментов: капитан Голованов высказал самое сокровенное желание каждого солдата, сержанта, прапорщика и офицера части.

И вот уже горячий призыв постепенно воплощается в конкретные предложения: обеспечить гарантированную надежность охраны объектов, в совершенстве овладеть штатными техническими средствами, оружием, не допустить ни одного чрезвычайного происшествия или грубого нарушения воинского порядка и дисциплины. К концу 1973 года, например, половина воинов части станут отличниками боевой службы, боевой и политической подготовки, выйдут в отличные столько же рот, взводов и отделений. 45 процентов воинов получают спортивные разряды и 40 процентов — значки Военно-спортивного комплекса.

Снова и снова звучат проникновенные, идущие из глубин солдатских сердец слова о верности советскому народу, родной Коммунистической партии, славным традициям внутренних войск. Кто бы ни выступал, все в один голос заявляют о своем стремлении отдать силы и старание делу дальнейшего повышения боевой готовности части, трудиться не покладая рук над совершенствованием воинского мастерства, образцово выполнять задачи боевой службы.

В конце собрания зачитывается проект обращения к личному составу внутренних войск. И как только прозвучало: «...завоевать высокое звание отличной части», — под сводами зала вновь гремят бурные, долго не смолкающие аплодисменты.

Заместитель начальника внутренних войск по боевой подготовке генерал-лейтенант А. Сидоров поздравляет присутствующих с инициативой, с горячим стремлением внести достойный вклад в укрепление могущества нашей любимой Родины. Он говорит, что боевой настрой солдат, сержантов, прапорщиков и офицеров поможет им с честью выполнить высокие социалистические обязательства. Но одного желания, как говорит опыт, мало. Нужен упорный, самоотверженный труд, нужна повседневная организаторская работа, чтобы превратить патриотический порыв воинов в осязаемые, конкретные дела. Об этом присутствующим напоминает таюке лозунг: «Взял обязательства — выполни, дал слово — сдержи!».

Да, воины части хорошо понимают всю глубину ответственности, которая легла на них как на инициаторов социалистического соревнования во внутренних войсках МВД СССР. Каждый из них знает цену солдатскому слову. И сдержит его.

Майор М. БОРИСОВ,  
Герой Советского Союза.

С юга на север шагает весна третьего года пятилетки. На необъятных нивах Родины, согретых солнцем и трудом земледельцев, закладывается урожай. Каким он будет? Это волнует каждого советского человека. Никто из нас не забыл суровой бесснежной зимы, испепеляющей жары минувшего лета, засухи, охватившей крупнейшие сельскохозяйственные районы страны. «Стихийным невзгодам, — сказал тов. Л. И. Брежнев в докладе «О пятидесятилетии Союза Советских Социалистических Республик», — была противопоставлена сознательная воля миллионов советских людей, организованных партией, вступивших в бой с природой, имея в руках мощные сред-

# НА БЛАГО НАРОДА

М. СЕСЛАВИН,  
кандидат исторических наук

ства современной техники. Все силы были мобилизованы на то, чтобы быстро и без потерь убирать хлеб, обеспечить животноводство кормами. В сложнейших условиях убирали урожай на полях Алтая, Казахстана, Сибири. На помощь хлеборобам пришла вся страна. Благодаря этому урожай был успешно собран и засыпан в закрома Родины.

Оглядываясь назад, мы с удовлетворением отмечаем, что в этом чрезвычайно трудном году страна вырастила урожай зерновых даже несколько выше сбора среднегодового уровня, достигнутого в восьмой пятилетке. Больше, чем в 1971 году, произведено мяса, молока, яиц и некоторых других видов сельскохозяйственной продукции. Достойны подражания трудовые подвиги земледельцев Казахстана, давших государству более миллиарда пудов хлеба, хлеборобов Алтая, в полтора раза перекрывших плановое задание, собравших с площади в 4,7 миллиона гектаров в среднем по 20 центнеров и засыпавших в закрома более 5 миллионов тонн зерна.

Весь народ крепко жмет руку нашим рисоводам, сдавшим государству небывалое количество риса — 1,2 миллиона тонн.

Особо отмечаются хлопкоробы Узбекистана, Азербайджана, Туркмении, собравшие рекордный, в 7,3 миллиона тонн, урожай «белого золота».

Партия и правительство высоко оценили труд передовиков сельского хозяйства — лучшим из них присвоено звание Героя Социалистического Труда, знаменами и юбилейными знаками отмечены коллективы — победители соревнования в честь 50-летия образования СССР.

Эти успехи достигнуты благодаря неустанной заботе Коммунистической партии о дальнейшем росте благосостояния советских людей, реализации долговременной комплексной программы интенсификации сельского хозяйства, создания прочной материально-технической базы, обеспечивающей устойчивое наращивание производства сельскохозяйственной продукции. Истекший год, подчеркнул тов. Л. И. Брежнев в докладе, посвященном 50-летию образования СССР, со всей силой подтвердил правильность линии партии на укрепление материально-технической базы сельского хозяйства.

За первые два года девятой пятилетки на развитие сельского хозяйства выделено более 28 миллиардов рублей государственных средств. Для сравнения заметим, что за предыдущее пятилетие было ассигновано 48,3 миллиарда рублей. Сельскому хозяйству в 1971—1972 годах с учетом комплектации землеройной техники поставлено 630 тысяч тракторов, 326 тысяч грузовых автомобилей, на 5,2 миллиарда рублей сельскохозяйственных машин, около 104 миллионов тонн минеральных удобрений. На полях страны работало 956 тысяч комбайнов.

Второй год девятой пятилетки ознаменовался дальнейшим совершенствованием конструкции, повышением мощности, улучшением качества поставляемой промышленностью сельскохозяйственной техники. Несмотря на то, что к 1970 году парк тракторов и комбайнов был обновлен на 70 процентов, в минувшем году на поля страны пришли еще более совершенные машины. Резко увеличился парк мощных тракторов «К-700». Прекрасно зарекомендовали себя высокопроизводительные комбайны «Нива», «Колос», «Сибиряк».

Еще больший размах приобретает развитие сельского хозяйства, его материально-технической базы в нынешнем году: только государственных капитальных вложений намечается выделить 16,4 миллиарда рублей, или на 11,7 процента больше, чем ассигновывалось для этих целей в 1972 году. А с учетом средств колхозов объем капитальных вложений станет еще более внушительным и составит 25,4 миллиарда рублей.

На что же будет израсходована эта громадная сумма?

Треть капиталовых затрат направляется на мелиоративное строительство. За год предполагается оросить свыше 700 тысяч

106

и осушить более 900 тысяч гектаров земель, обводнить пастбища на восьми с половиной миллионах гектаров. Промышленность даст сельскому хозяйству 328,5 тысячи тракторов, 224,5 тысячи автомобилей, на многие миллиарды рублей другой техники и оборудования. Увеличатся возможности химизации полей: поставки удобрений достигнут 57 миллионов тонн.

Как и прежде, одной из главных задач в сельском хозяйстве остается увеличение производства зерна. К концу пятилетки труженикам села предстоит довести среднегодовое производство его минимум до 195 миллионов тонн, а закупки по твердому плану и сверх плана по повышенным ценам — до 80—85 миллионов тонн. В нынешнем году перед сельским хозяйством стоит задача довести производство зерна до 197,4 миллиона тонн. Для решения ее существует несколько путей. Один из них — неуклонное повышение урожайности. В свое время великий русский ученый К. А. Тимирязев писал: «Тот, кто сумеет вырастить два колоса там, где прежде рос один... заслужил бы благодарность человечества».

Проблема высоких урожаев в нашей стране решается успешно. Если еще недавно урожайность зерновых в 25—30 центнеров с гектара на высокоплодородных землях считалась чуть ли не пределом, то сегодня этот «потолок» значительно перекрыт. В Краснодарском крае, например, в последние годы урожайность озимой пшеницы повысилась на десять центнеров с гектара. С площади более чем в полтора миллиона гектаров здесь в отдельные годы собирают по 36—37 центнеров, а в некоторых районах — по 40—45 центнеров с гектара. Еще выше урожай в передовых хозяйствах. В колхозе «Кубань» Усть-Лабинского района бригада, которую возглавляет член ЦК КПСС, депутат Верховного Совета СССР Герой Социалистического Труда М. Клепиков, собрала по 66 центнеров зерна с гектара. Средняя урожайность зерновых в колхозе на площади в 4600 гектаров составляет 61,5 центнера.

Этот успех объясняется тем, что советские селекционеры в последнее время создали новые замечательные сорта — озимая пшеница «Безостая 1», «Аврора», «Кавказ», полученные академиком П. Лукьяненко, «Мионовская 808» селекции академика В. Ремесло. Широкое распространение находят новые сорта подсолнечника с небывало высоким содержанием масла, сахарной свеклы повышенной сахаристости, хлопка, отличающегося лучшим качеством волокна, устойчивостью к заболеваниям.

Многое предпринимается для повышения урожайности таких важных культур, как хлопок, сахарная свекла, лен, подсолнечник, овощи. В этом году будет продолжаться работа по совершенствованию агротехники, использованию удобрений, по механизации трудоемких процессов.

В решении главной задачи девятой пятилетки особое значение придается общественному животноводству. К концу пятилетия предполагается довести производство мяса до 16 миллионов тонн, молока — до 100 миллионов тонн, яиц — до 52 миллиардов штук, шерсти — до 500 тысяч тонн. Как и в прежние годы, предусматривается увеличение общественного стада, улучшение его племенных качеств и повышение продуктивности.

Задачи эти весьма сложны, так как животноводство — наиболее трудоемкая и к тому же наименее механизированная отрасль сельскохозяйственного производства. Сейчас важно сделать все, чтобы перевести его на промышленную основу, механизировать трудоемкие процессы. Вблизи городов, промышленных центров возводятся оснащенные по последнему слову науки и передовой практики животноводческие комплексы. Они строятся в Подмосковье и вокруг Ленинграда, в Белгородской и Тамбовской областях, в промышленных районах Кузбасса, Урала и Сибири, в Молдавии, республиках Средней Азии и Закавказья. За пятилетие предполагается построить 228 комплексов по производству говядины и 635 — по производству молока, а также большое количество предприятий по производству свинины, яиц, мяса, птицы. Много крупных механизированных комплексов будет построено на средства колхозов.

Такие комплексы представляют собой настоящие фабрики по производству животноводческой продукции. Уровень механизации и автоматизации на них, условия труда, культурно-технический кругозор работников, их квалификация не ниже, чем на индустриальных предприятиях.

Взять, к примеру, свиноводческий автомат Тамбовского аграрно-промышленного объединения. Здесь, под одной крышей, откармливается одновременно до 15 тысяч поросят. Их обслуживают всего пять человек. Это — не обычные свиноводы, вооруженные вилами, ведрами да лопатами, а операторы, имеющие дело со сложными механизмами, автоматикой. У всех пяти — техническое образование. С помощью машин и механизмов животных кормят, поят, очищают помещения от навоза, в свиноводстве поддерживается заданный микроклимат. За 1972 год здесь снято с откорма 46599 свиней общим весом 51153 центнера. На центнер привеса затрачивается всего 0,7 человеко-часа и 5,7 центнера кормовых единиц. И вот конечный результат: получено 2845 тысяч рублей прибыли. Все затраты на строительство и оборудование свиноводки (они составили 1638 тысяч рублей) окупались менее чем за год. Завидная отдача!

Введение в строй таких предприятий вовсе не означает, что ослабнет внимание к имеющимся фермам. Будет проводиться и впредь продуманная концентрация и

специализация животноводства, механизация трудоемких процессов, внедрение промышленных методов производства.

Основа успешного развития животноводства — прочная кормовая база. Недостаток кормов, который ощущался во многих хозяйствах в восьмой пятилетке, сдерживал рост поголовья скота, его продуктивности. Поэтому теперь резко увеличивается производство всех видов кормов — концентрированных, грубых, сочных. Повышается продуктивность природных кормовых угодий. На больших площадях создаются культурные долготлетние пастбища, а там, где влаги недостаточно, их обводняют. Внедряется прогрессивная технология заготовки и хранения кормов. Все больше закладывается сенажа, заготавливается витаминной травяной муки. Увеличиваются поставки сельскому хозяйству высокобелковых кормов: рыбной и мясокостной муки, кормовых дрожжей и фосфатов, витаминов, минеральных добавок. Во многих районах и хозяйствах строятся крупные предприятия по производству полноценных специализированных комбикормов.

Рост производства сельскохозяйственной продукции позволит намного увеличить ее закупки, улучшить снабжение советских людей продуктами питания. В структуре питания повысится содержание наиболее калорийных продуктов: мяса, молока, яиц, растительного масла, овощей. Благодаря этому несколько снизится потребление хлебобулочных и картофельных.

Задачи, которые предстоит решить сельскому хозяйству в нынешней пятилетке, весьма ответственны. Мы не можем рассчитывать на то, чтобы добиться их решения при помощи развития производства вширь — освоения новых земель, привлечения дополнительной рабочей силы. Земли, пригодные для сельскохозяйственных целей, в основном уже освоены, и в дальнейшем пахотные площади будут расширяться в относительно небольших размерах. Неуклонно сокращается и численность населения, занятого в сельскохозяйственном производстве. Следовательно, речь может идти только о том, чтобы на тех же площадях, с тем же и даже меньшим количеством работников производить больше продукции. В девятой пятилетке в колхозах и совхозах производительность труда должна возрасти на 38 процентов.

Путь к росту производительности труда, повышению эффективности сельскохозяйственного производства только один — последовательная, всесторонняя интенсификация. Ее смысл, экономическое содержание — увеличение затрат на гектар земли, на каждого человека, занятого в производстве. Главные составные части политики партии в области сельского хозяйства — комплексная механизация, химизация и широкая мелиорация земель.

Для претворения в жизнь этой грандиозной программы предполагается поставить колхозам и совхозам в этом пятилетии различную машинную технику, оборудование, транспортные средства и механизмы на сумму более чем в 35 миллиардов руб-

лей. Это огромные деньги. И от того, как они будут использованы, зависит благосостояние советского народа.

Выступая на III Всесоюзном съезде колхозников, тов. Л. И. Брежнев подчеркивал, что «научно-технический прогресс в сельском хозяйстве нельзя сводить лишь к росту поставок новых машин, химических удобрений и других средств производства. Неотъемлемая, активная часть этого процесса состоит в умении эффективно, с наибольшей отдачей использовать землю и удобрения, каждую машину и каждый рубль, вложенный в производство». Сегодня полностью механизированы такие работы, как пахота, сев хлопчатника и сахарной свеклы, уборка зерновых и силосных культур. Скоро будет полностью исключен ручной труд и на таких работах, как очистка зерна, посадка картофеля, уборка кукурузы, погрузка зерна при вывозе с токов, внесение минеральных удобрений и других. Резко возрастет уровень механизации на фермах. Почти вдвое увеличится потребление электроэнергии на селе. На электрификацию села в девятой пятилетке будет затрачено свыше четырех миллиардов рублей — в два с лишним раза больше, чем в предшествующем пятилетии.

Осуществляется широкая программа мелиорации земель. На эти цели выделяется 18 миллиардов рублей. Будет введено в строй 3,2 миллиона гектаров новых орошаемых и 5 миллионов гектаров осушенных земель.

Крупные орошаемые зоны создаются на юге Украины, Северном Кавказе, в Поволжье. Повышаются темпы работ на строительстве водохозяйственных объектов Каховской и Куйбышевской оросительных систем, а также в зоне Большого Ставропольского, Северо-Крымского и Саратовского каналов.

На юге Украины, в Крыму и республиках Средней Азии организуются рисоводческие хозяйства. В этом пятилетии посевы риса расширятся в полтора раза. Валовой сбор риса увеличится до двух миллионов тонн. Спрос на него будет полностью удовлетворен.

Волнующим событием в жизни всей страны стало освоение Голодной степи, начатое еще по инициативе В. И. Ленина. В новой зоне орошения освоено более 200 тысяч гектаров. Только в первом году пятилетия страна получила с этих площадей 253 тысячи тонн хлопка. До конца пятилетки здесь будет орошено еще 145 тысяч гектаров целины.

Важное направление технического прогресса в сельском хозяйстве — химизация. В. И. Ленин подчеркивал, что данные о расходах на удобрения и стоимость орудий производства и машин служат самым точным статистическим выражением степени интенсификации земледелия. Как показывает опыт, около половины всего прироста урожая достигается ныне благодаря применению минеральных удобрений. Количество их неуклонно повышается.

Если прежде минеральные удобрения вносились преимущественно под техни-

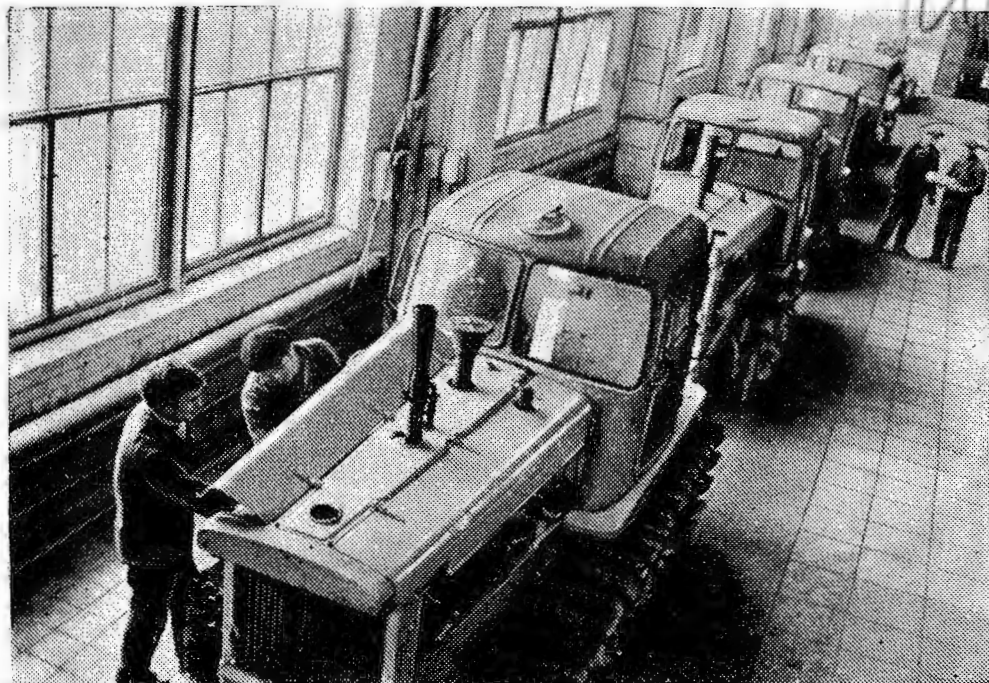

В цехе ремонта тракторов отделения «Сельхозтехники» Ставропольского края.

Фото В. ТАРУСОВА (ТАСС).

ческие культуры — хлопчатник, лен, сахарную свеклу, подсолнечник, то в этом пятилетии основная часть их предназначена под зерновые и кормовые культуры, долголетние пастбища. Общая стоимость сельскохозяйственной продукции, которая будет получена в 1975 году благодаря приросту поставок минеральных удобрений, составит около 7,5 миллиарда рублей.

Технический прогресс ведет к глубоким социально-экономическим изменениям в деревне. В корне меняются характер, условия и содержание сельскохозяйственного труда. Он все больше сближается с трудом промышленным. Естественно, повышаются требования к квалификации работников, их культурно-техническому уровню. Это делает труд в деревне более привлекательным и перспективным. Сейчас ведется подготовка самых различных кадров для села, в первую очередь механизаторских. Традиционные крестьянские специальности, такие, как доярка или свиляр, приобретают новое, «индустриальное» содержание. Во многих хозяйствах они называются теперь иначе — «мастер машинного доения», «оператор свиноводческого комплекса».

Претворение в жизнь девятого пятилетнего плана ощутимо скажется на бюджете каждой семьи, позволит полнее удовлетворить запросы и потребности советского человека.

Но эти блага не придут сами по себе. Партия требует от советских людей, чтобы

их труд был высокопроизводительным, продуктивным. Борьба за высокую производительность труда, за наилучшие показатели в производстве, за высокое качество продукции должна стать делом всенародным.

В третьем году пятилетки будет сделан важный шаг по пути выполнения разработанной XXIV съездом КПСС программы дальнейшего развития сельского хозяйства. На селе развернулось широкое соревнование за увеличение производства и заготовок зерна и других продуктов земледелия и животноводства. Инициаторами этого соревнования выступили работники сельского хозяйства Краснодарского края.

В сердце каждого работника сельского хозяйства, как и всех советских людей, нашел горячий отклик доклад тов. Л. И. Брежнева «О пятидесятилетии Союза Советских Социалистических Республик». Вступив в третий, решающий год пятилетки, советское крестьянство отвечает на заботу Родины упорным, высокопроизводительным трудом. Поднять сельское хозяйство до уровня, который будет по-настоящему отвечать возможностям современной агротехники и потребностям коммунистического строительства, — такова цель. Дружной работой тружеников сельского хозяйства, широкой помощью селу со стороны промышленности, усилиями всего народа под руководством партии она будет достигнута.

# НА СТРАЖЕ ЗАКОННОСТИ И ПРАВОПОРЯДКА

## Всесоюзное совещание-семинар руководящих работников органов внутренних дел

На совещании-семинаре, которое состоялось в январе, участвовали министры внутренних дел союзных и автономных республик, начальники управлений внутренних дел крайоблсполкомов, горотделов, транспортной милиции, управлений и политотделов лесных исправительно-трудовых учреждений, материально-технического и военного снабжения, командиры соединений внутренних войск МВД СССР.

Свою работу совещание-семинар начало в Ленинграде. Его открыл вступительным словом Министр внутренних дел СССР генерал-полковник Н. А. Щелоков. Участники совещания заслушали и обсудили доклад секретаря Ленинградского горкома КПСС Н. В. Меренищева о партийно-политической и организаторской работе по укреплению социалистической законности и общественного порядка. Председатель Ленинградского горсовета В. И. Казаков рассказал о формах и методах работы местных Советов депутатов трудящихся по профилактике правонарушений и руководству органами внутренних дел.

На пленарном заседании в Москве Министр внутренних дел СССР выступил с докладом на тему «Закрепить достигнутые результаты, добиться в решающем году пятилетки дальнейшего укрепления общественного порядка и социалистической законности».

Анализируя проделанную работу, Министр призвал собравшихся не переоценивать ее результаты, видеть нерешенные вопросы. Надо сосредоточить усилия сотрудников органов внутренних дел на выполнении требований XXIV съезда КПСС, указаний, изложенных в докладе тов. Л. И. Брежнева, посвященном 50-летию СССР.

Далее докладчик остановился на итогах борьбы с преступностью в 1972 году. Он отметил, что преступность снизилась на территориях абсолютного большинства союзных республик, краев и областей. В основе дальнейшего укрепления правопорядка и социалистической законности лежат огромные социально-экономические преобразования, осуществляемые Коммунистической партией и Советским правительством в соответствии с решениями XXIV съезда КПСС, неустанная идеологическая работа по воспитанию трудящихся, комплекс мер, предпринятых для укрепления правопорядка и совершенствования деятельности административных органов.

Специальный раздел доклада был посвящен деятельности исправительно-трудовых учреждений. Министр отметил, что в 1972 году продолжали совершенствоваться организация охраны объектов ИТУ и надзора за осужденными, политико-воспитательная работа с ними.

Говоря о деятельности внутренних войск,

генерал-полковник Н. А. Щелоков подчеркнул, что большинство подразделений и частей в прошлом году справилось с возложенными на них ответственными задачами, достигло более высоких рубежей в боевой службе, в совершенствовании воинского мастерства, успешно выполнило юбилейные социалистические обязательства.

Перемены, которые происходят в органах внутренних дел, закономерны. Они диктуются всем ходом развития общества, обусловлены возросшей требовательностью к ним со стороны партии и правительства.

Министр выразил уверенность в том, что органы министерства внутренних дел в 1973 году сумеют закрепить достигнутые успехи, добьются дальнейшего укрепления общественного порядка.

Участники совещания-семинара посвятили свои выступления основным проблемам укрепления правопорядка и социалистической законности, повышению уровня работы с кадрами, совершенствования системы управления, расширения и укрепления связей с общественностью и другим вопросам.

Были заслушаны доклады «О состоянии пожарной безопасности в стране и задачах по ее укреплению» (докладчик начальник Главного управления пожарной охраны МВД СССР Ф. В. Обухов) и «О задачах органов внутренних дел по обеспечению безопасности дорожного движения» (докладчик начальник Управления государственной автомобильной инспекции МВД СССР В. В. Лукьянов).

Участники совещания-семинара ознакомились с выставками оперативно-технических средств, охранной сигнализации, средств связи, обеспечения безопасности дорожного движения, с экспозициями постоянно действующей выставки продукции промышленного производства и товаров народного потребления, изготовляемых передовыми предприятиями исправительно-трудовых учреждений, присутствовали на учении, проведенном в дивизии имени Ф. Э. Дзержинского.

Итоги совещания-семинара подвел Министр внутренних дел СССР Н. А. Щелоков.

В работе совещания-семинара приняли участие заведующий отделом ЦК КПСС Н. И. Савинкин, Генеральный прокурор СССР Р. А. Руденко, председатель Верховного суда СССР Л. Н. Смирнов, министр юстиции СССР В. И. Терехов, заведующие секторами отдела административных органов ЦК КПСС А. И. Иванов и С. А. Шишков, заместитель председателя Комитета государственной безопасности при Совете Министров СССР Г. К. Цинов, министр юстиции РСФСР В. М. Блинов, председатель Верховного суда РСФСР А. К. Орлов, секретарь ЦК ВЛКСМ С. Г. Арутюнян, заведующий отделом по административным органам Совета Министров РСФСР В. Е. Крутских и другие.

108

В соответствии с приказом Министра внутренних дел СССР с августа 1971 года по ноябрь 1972 года в войсках проведен смотр-конкурс на лучшее войсковое хозяйство частей и отдельно дислоцированных подразделений.

На заседании Военного совета внутренних войск подведены итоги смотра-конкурса. В докладе начальника отдела войскового тыла полковника О. Сергеева и выступлениях членов Военного совета отмечалось, что политический подъем среди военнослужащих, вызванный подготовкой к 50-летию образования СССР, а также организаторская деятельность командиров, политорганов, служб войскового тыла, инициатива партийных и комсомольских организаций, активная поддержка органов внутренних дел, местных партийных и советских органов обеспечили выполнение основных задач смотра-конкурса.

Достигнуто дальнейшее улучшение тылового обеспечения частей и особенно отдельно дислоцированных подразделений, а также расквартирования личного состава. В 1971—1972 гг. в большинстве военных городков и казарм созданы хорошие условия для жизни, боевой службы и учебы личного состава. Проведена значительная работа по дальнейшему оборудованию и благоустройству клубов, Ленинских комнат, библиотек, солдатских чайных, стадионов, спортивных городков и площадок.

Обеспечено дальнейшее улучшение питания личного состава. В прикухонных хо-

## ВОЙСКОВОМУ ХОЗЯЙСТВУ — НЕОСЛАБНОЕ ВНИМАНИЕ

зяйства частей за счет содержащегося на пищевых отходах свиноголовья ежегодно производится большое количество мяса, а наличие теплиц в основном обеспечивает выращивание зелени для витаминизации пищи.

Рациональнее стали решаться вопросы сохранения вещевого имущества. Во многих частях проведены реконструкция и расширение автомастерских и пунктов технического обслуживания, что способствовало улучшению обслуживания автотранспорта и повышению его технической готовности.

Однако, как показали анализ материалов смотра-конкурса и проверка на местах, в некоторых частях и подразделениях имеются недостатки в содержании жилых зданий, мебели и вещевого имущества.

Воспитательная работа с личным составом по вопросам бережливости, экономии материальных средств проводится не систематически и недостаточно конкретно. Кое-где допускаются отдельные случаи незаконного расходования и даже хищения материальных ценностей.

Указанные недостатки свидетельствуют о том, что не везде в полной мере были использованы все формы организаторской и воспитательной работы по мобилизации личного состава на образцовое выполнение условий смотра-конкурса. Некоторые командиры и политработники занимались этим важным делом от случая к случаю.

По итогам смотра-конкурса первое место присуждено двум частям, в том числе части, где командиром полковник Н. Ф. Залукаев и его заместителем по тылу майор Г. К. Цацепкин. Определены также части, занявшие вторые и третьи места. Приказом Министра внутренних дел СССР передовые части награждены дипломами и деньгами. Несколько отдельно дислоцированных подразделений, занявших первые места в частях, также отмечены дипломами.

На заседании Военного совета подчеркивалось, что необходимо закреплять успехи, достигнутые в ходе смотра-конкурса войскового хозяйства, добиваться дальнейшего улучшения бытовых условий, материального и медицинского обеспечения личного состава.

Полковник Ю. МАЦЕНКО.

# ВО ИМЯ ЧЕГО МЫ

С ЭТОГО НОМЕРА ЖУРНАЛА РЕДАКЦИЯ НАЧИНАЕТ ПУБЛИКОВАТЬ ЦИКЛ БЕСЕД ПОД РУБРИКОЙ «О СЛУЖБЕ И ДОЛГЕ ВОИНСКОМ», ИМЕЮЩИХ ЦЕЛЬЮ ПОМОЧЬ ВОИНАМ ГЛУБЖЕ ПОЗНАТЬ СОДЕРЖАНИЕ ОБЩЕВОИНСКИХ УСТАВОВ ВООРУЖЕННЫХ СИЛ СССР, УСТАВА ВНУТРЕННИХ ВОЙСК, НЕУЖОСНИТЕЛЬНО ВЫПОЛНЯТЬ ИХ ТРЕБОВАНИЯ.

ПЕРВЫМ РЕДАКЦИЯ ПОПРОСИЛА ВЫСТУПИТЬ ГЕНЕРАЛ-ПОЛКОВНИКА ИВАНА КИРИЛЛОВИЧА ЯКОВЛЕВА.

Все военнослужащие Союза ССР — от рядового до маршала — подвластны требованиям уставов. Уставы регламентируют каждый наш шаг, содержат в себе ответы на все самые сложные вопросы жизни, боевой службы и учебы подразделений и частей.

Наши уставы выражают политику Коммунистической партии, Советского правительства по вопросам военного строительства. Три из них: Устав внутренней службы, Дисциплинарный устав, Устав гарнизонной и караульной служб утверждены Указами Президиума Верховного Совета СССР и представляют собой свод законов армейской жизни. Органически связан с общевойсковыми уставами и Устав внутренних войск. Он основан на законах Советского государства и отражает многолетний опыт боевой службы личного состава частей и подразделений.

Точно и всеобъемлюще сказано в Уставе внутренней службы и во имя чего мы служим. Откроем устав. Первые же его строки гласят: «Военнослужащий Вооруженных Сил Союза ССР есть защитник своей Родины — Союза Советских Социалистических Республик». Итак, мы служим во имя Родины, защищаем свое государство — СССР. В этом вся суть и все величие нашего ратного труда.

Как-то я беседовал с группой воинов. Один из солдат спросил: «Какая разница между службой в Советской Армии и в армии США, ведь американский солдат тоже служит во имя своей родины, тоже защищает свое государство!»

Разница есть. И разница эта очень большая, принципиальная. Пентагон всячески пытается внушить обществу, что «джи-эй» [так в США называют американских солдат, что в переводе на русский язык означает «казенное имущество»] служит родине, защищает интересы всего своего народа. Но действительность начисто опровергает это.

Марксистско-ленинская наука со всей убедительностью доказала, что военная организация любого государства всецело обуславливается интересами господствующего в данном обществе класса. Сущность вооруженных сил эксплуататорских государств состоит в том, что они отделены от народа, создаются для охраны частной собственности и власти империалистов, являются орудием подавления трудящихся, оплотом агрессивной политики.

Вооруженные силы Соединенных Штатов Америки — полицейская дубинка в руках монополий. Только за последние пять лет войска США более 290 раз привлекались для ликвидации «внутренних беспорядков» [так на языке капиталистов США называются выступления борющихся за свои права негров, студенческие волнения, народные демонстрации под лозунгами борьбы за мир, против роста цен и безработицы]. В этих варварских «операциях» участвовало свыше 320 тысяч американских солдат и офицеров.

Роль жандарма американские империалисты отводят своей армии и на международной арене. Функции душителя свобод народов с циничной откровенностью зафиксированы даже в официальных документах. В одном из них, например, говорится, что в случае народных восстаний в той или иной стране, где расположены американские войска, их командование имеет право [!] принять меры, которые сочтет нужными для наведения «порядка».

Чтобы обеспечить надежность своей армии, империалисты делают главную ставку на ее отрыв от трудового народа, от сознательных пролетариев, от прогрессивных сил. С этой целью предпринимают многое: усиливают классовый и политический отбор офицерских кадров, пополняют вооруженные силы молодежью, либо не нашедшей работы, либо не успевшей еще включиться в активную классовую борьбу, набирают в армию по найму или контракту и т. д.

Профессионалы-наемники за деньги и привилегии убивают во имя наживы не только «чужих», но и соотечественников из числа рабочих и крестьян. И это вменяется в прямую обязанность военнослужащим присягой, утвержденной конгрессом США в 1962 году.

# СЛУЖИМ, СОЛДАТ

Генерал-полковник И. ЯКОВЛЕВ

Готовя «джи-ай» для подавления революционных выступлений трудящихся, участия в агрессивных войнах, американское командование всячески обольщает личный состав в политическом отношении. Для этого используются все формы и методы обмана, дезинформации, демагогии. Идеологическая и морально-психологическая подготовка направлена на воспитание послушного солдата-карателя.

В одном из американских военных учебников без обиняков ставится задача: «вылепить из сырой человеческой глины стопроцентного убийцу». Militarистской пропаганде, воспитанию человеконенавистников служит многочисленный аппарат офицеров и сержантов «информации и просвещения», более трех тысяч военных священников-капелланов.

А вот последствия такого «просвещения». Воевавший в Южном Вьетнаме солдат Эд Барбур из медицинского батальона 101-й парашютнодесантной дивизии рассказывает: «Когда наши танки подошли к деревне Ан Ло, мы увидели на площади почти все население, в основном женщин и детей. Они стояли тихо и ничем нам не угрожали. Однако командиру одного из танков показалось, что в толпе находятся «подозрительные типы», и он открыл огонь по толпе из пушки. Люди бросились врассыпную, большинство из них забилось в одну из хижин. Тогда танк двинулся на нее и раздавил вместе со всеми, кто там находился. Танкисту за это ничего не было, он сказал, что так его учили действовать в учебном центре».

Как видим, усилия Пентагона не пропадают даром. Зверства американской женщины во Вьетнаме, убийства мирных граждан, в том числе стариков, детей, ограбления и прочие преступления в странах, где размещены пресловутые «защитники свободного мира» — яркое тому свидетельство.

Вооруженные силы США и их «джи-ай» — это идеологически обработанное войско буржуазии, орудие подавления революционных выступлений трудового и угнетенного народа, сила агрессии и разбоя в руках империалистических кругов Америки.

Резким контрастом предстает перед миром наша Советская Армия, плоть от плоти народная, многонациональная, подлинная защитница завоеваний Великого Октября, непоколебимо стоящая на страже мирного труда братских народов Советского Союза и стран социалистического содружества. Простые люди земли не боятся человека с ружьем в форме советского воина, потому что он служит правому делу, идеалам социализма и коммунизма.

Генеральный секретарь ЦК Коммунистической партии Советского Союза тов. Л. И. Брежнев в докладе «О пятидесятилетии Союза Советских Социалистических Республик» сказал: «И сегодня наши Вооруженные Силы — надежный щит социалистической Родины, гарантия мирного труда народа, строящего коммунизм. Советский народ высоко ценит и любит свою армию, понимая, что, пока существуют на земле силы агрессии, без хорошо оснащенной армии не обойтись. Наша армия — особая армия и в том смысле, что она есть школа интернационализма, школа воспитания чувств братства, солидарности и взаимного уважения всех наций и народностей Советского Союза. Наши Вооруженные Силы — единая дружная семья, живое воплощение социалистического интернационализма».

Вот в каких замечательных Вооруженных Силах мы служим, мои товарищи по оружию, и вот какая разница, если о ней зашла речь, между нашей службой и службой американского солдата. И эту разницу нам никогда нельзя забывать. В том, что мы защищаем интересы рабочего класса, всех трудящихся нашей страны, что наша армия — живое воплощение социалистического интернационализма, что нами руководит, о нас ежечасно заботится великая ленинская Коммунистическая партия, весь советский народ, — заключены наша непреоборимая сила, наша непобедимость.

Владимир Ильич Ленин говорил: «Никогда не победят того народа, в котором рабочие и крестьяне в большинстве своем узнали, почувствовали и увидели, что они отстаивают свою, Советскую власть — власть трудящихся, что отстаивают то дело, победа которого им и их детям обеспечит возможность пользоваться всеми благами культуры, всеми созданиями человеческого труда».

Жизнь полностью подтвердила пророческие слова вождя мирового пролетариата.

Враги не одолели нас в годы гражданской войны и иностранной военной интервенции. Руководимая Лениным, партией Красная Армия наголову разбила отборные войска белых генералов, выбросила с со-

О СЛУЖБЕ И ДОЛГЕ ВОИНСКОМ

ветской земли вооруженные до зубов полчища четырнадцати иностранных государств. Врагам не удалось поколебать наше государство в годы мирного социалистического строительства. Они ощутили тогда крепость наших мускулов на Дальнем Востоке и у северо-западных границ страны. В те годы неуязвимой славой покрыли знамена своих частей и воины внутренних войск. Силу их ударов испытали на себе и басмачи, и самураи, и шюцкоровцы.

Мне пришлось быть участником спровоцированных западными державами военных действий на Карельском перешейке и видеть доблесть и мужество советских воинов, не щадивших сил и самой жизни ради победы над врагом, осмелившимся посягнуть на неприкосновенность границ СССР.

Враги не одолели нас и в годину самых тягчайших испытаний, во время Великой Отечественной войны. «Нас было пятеро: Седов, Грутов И., Боголюб, Михайлов, Селиванов В. Мы приняли первый бой 22 июня 1941 года — в 3.15 ч. Умрем, но не уйдем!». Эти волнующие строки обнаружили и прочли после войны на развалинах стен Брестской крепости. Сколько таких дорогих реликвий, говорящих о богатырской силе духа, негнбимой воле и самоотверженности советских патриотов, хранит священная летопись войны, память народная! В солдатских трубушках, на обрывках газет, на вкладышах партийных и комсомольских билетов писали воины товарищам по борьбе, своим родным и близким о беззаветной вере в победу, о готовности умереть, но не уступить фашистам ни пяди.

Среди советских людей, совершивших беспримерные подвиги в дни минувшей войны, мы с гордостью называем также имена воинов внутренних войск. Они отважно защищали Брестскую крепость, Ленинград, Сталинград, Северный Кавказ, всю нашу родную землю и везде крепко били гитлеровцев.

За долгие и тяжелые для любимой Родины годы войны мне довелось быть и офицером-минометчиком, и офицером-противотанкистом [истребителем танков], и командиром части самоходных артиллерийских установок. Вместе с моими чудесными боевыми товарищами-однополчанами исколесил немало фронтовых дорог, не раз участвовал в жарких схватках с ненавистными фашистскими захватчиками. И я очень хорошо помню, с какой храбростью, с каким героизмом наши солдаты и офицеры, вдохновленные партией, сражались за победу и как она, наконец, пришла к нам 9 мая 1945 года.

Как сказал товарищ Л. И. Брежнев в дни празднования золотого юбилея СССР, в Великой Отечественной войне сыны и дочери единого Советского Союза не только с честью отстояли свои социалистические завоевания, но и спасли мировую цивилизацию от фашистского варварства, оказав тем самым мощную поддержку освободительной борьбе народов. Слава героев, слава доблестных защитников нашей Родины не померкнет в веках.

Врагам не одолеть нас ни сегодня, ни завтра. Под надежной защитой Вооруженных Сил СССР, в том числе внутренних войск, с каждым днем все более могучей и прекрасной становится наша Родина. Мы порой не придаем должного значения тому, какими благами пользуемся в стране освобожденного труда, каких высот достигли. А свершения нашего народа за годы Советской власти помстине сказочные.

Около трех месяцев назад советские люди подвели итоги 50-летнего пути Союза Советских Социалистических Республик. Из множества цифр и фактов, характеризующих гигантский рост промышленности, сельского хозяйства, науки, культуры, благосостояния людей, приведу лишь несколько, которые, на мой взгляд, особенно впечатляют.

По сравнению с годом образования СССР общий объем промышленной продукции нашей страны увеличился в 320 раз, а если сопоставить с 1940 годом, — в 14 раз. В последние три десятилетия реальные доходы населения выросли более чем в 4 раза. Почти в 5 раз стало больше в стране врачей, в шесть с половиной раз увеличилось число граждан, получивших высшее, полное и неполное среднее образование.

Возьмем электрификацию, которую В. И. Ленин назвал слагаемым коммунизма. Помните! «Коммунизм — это есть Советская власть плюс электрификация всей страны». В юбилейном году выработано 858 миллиардов киловатт-часов электроэнергии, почти в 900 раз больше, чем в 1922 году. У нас теперь работают 45 электростанций мощностью свыше миллиона киловатт каждая. Из них 14 имеют мощность более двух миллионов киловатт каждая. На тепловых станциях установлено 100 энергоблоков по 300 тысяч киловатт. Протяженность высоковольтных линий электропередач достигла 500 тысяч километров. Общая длина сетей сельской электрификации превысила три миллиона километров. Яркий пример экономической интеграции стран социализма — членов СЭВ — создание энергообъединения «Мир».

Велики достижения всех братских союзных республик. Приведу лишь один факт. 4.700.000 тонн хлопка-сырца собрали в минувшем году только узбекские хлопкоробы. Из такого количества можно выработать более 12 миллиардов метров различных тканей. Их хватит для того, чтобы одеть все население земного шара.

Вдумайтесь и в такие цифры. Средняя продолжительность жизни советского человека достигла 70 лет. В 1971 и 1972 годах почти у 34 миллионов человек повышены заработная плата, пенсии и стипендии. В новые квартиры за два года девятой пятилетки переехали 23 миллиона человек.

Вот они, плоды ленинской дружбы и братства народов СССР, наглядное воплощение в жизнь программы роста народного благосостояния, начертанной XXIV съездом КПСС.

Всеми своими свершениями и победами советские люди обязаны мудрому руководству ленинской партии коммунистов. В лице партии все мы видим руководящую и направляющую силу советского общества. В рядах КПСС объединена многомиллионная армия бойцов-единомышленников, олицетворяющая собой ум, честь и совесть эпохи. Под водительством партии наша Родина уверенно идет к торжеству коммунизма. Огромное счастье для каждого человека — служить во имя такой Родины, защищать такую Родину, иметь право гордо сказать в торжественную минуту:

— Служу Советскому Союзу!

Советские воины удостоены этой великой чести, облечены высоким доверием участвовать своим ратным трудом в строительстве коммунизма. Родина поставила нас на один из передовых рубежей в защите ее интересов. Это обязывает достойно и ответственно выполнять свой священный долг перед Отечеством, старательно, с инициативой решать боевые задачи.

1973 год для всех советских людей — решающий в борьбе за выполнение заданий девятой пятилетки. С большим патриотическим подъемом труженики города и села включились во Всесоюзное социалистическое соревнование за досрочное выполнение народнохозяйственного плана 1973 года. Каждый участник социалистического соревнования стремится вложить в общее дело частицу своего сердца, своей души, работать с полным напряжением сил — сегодня и завтра лучше, чем вчера.

Вместе со всем советским народом полны решимости приумножить своим ратным трудом славу и могущество Родины воины внутренних войск. На чем нам необходимо сейчас сосредоточить свои усилия! Главные наши задачи на 1973 год — дальнейшее претворение в жизнь решений XXIV съезда КПСС и на этой основе: настойчивое совершенствование боевой готовности, образцовые организация и несение боевой службы, всемерное укрепление воинской дисциплины и порядка, улучшение коммунистического воспитания и повышение качества боевой выучки личного состава.

Прежде всего надо бдительно нести боевую службу по охране порученных объектов и обеспечению вместе с органами милиции общественного порядка, соблюдать социалистическую законность. Вы знаете, что есть отдельные лица, которые не хотят честно трудиться, строго соблюдать закон и правила социалистического общежития. Борьба с теми, кто посягает на законы Советского государства, активное участие в перевоспитании лиц, временно изолированных от общества, есть борьба за осуществление Программы КПСС, требований XXIV съезда партии по искоренению преступности.

Безукоризненно выполнять все эти сложные и ответственные задачи и обязанности могут лишь идейно закаленные, дисциплинированные, хорошо подготовленные в военном отношении, физически крепкие солдаты и сержанты. Большинство именно таких воинов служат в наших внутренних войсках. Во многих частях и подразделениях почти каждый третий или четвертый воин, выполнив социалистические обязательства, взятые в честь 50-летия образования СССР, стал отличником боевой службы, боевой и политической подготовки. Умножилось число отличных расчетов, отделений, взводов, рот, классов специалистов, спортсменов-разрядников. Ряд соединений и частей награжден Юбилейными почетными знаками ЦК КПСС, Президиума Верховного Совета СССР, Совета Министров СССР и переходящими Красными знаменами. Немало воинов удостоено правительственных наград, поощрено Министром внутренних дел и начальником внутренних войск МВД СССР.

В наших войсках, буквально в каждом подразделении, есть образцовые воины, передовики социалистического соревнования. Перенимайте их опыт, учитесь у них, не жалейте ни сил, ни времени. Повышайте мастерство боевой службы, расширяйте свой политический и военный кругозор, закаляйте волю, характер, физически укрепляйте организм. При этих условиях каждый солдат, каждый сержант может стать отличником.

Из всех достоинств и качеств, которыми должен обладать сегодня воин внутренних войск, чтобы безукоризненно осуществлять свою почетную миссию защитника социалистического Отечества, одно из важнейших — сознательная дисциплинированность, исполнительность, умение нерушимо блюсти уставы. Без этого невозможно успешно выполнять воинский долг перед Родиной, безупречно нести боевую службу. Надо всегда помнить, что требования уставов — закон. Первейшая обязанность воинов — под руководством командиров постоянно изучать уставы, во всем и всегда точно выполнять законы армейской жизни. Всегда, дорогие товарищи, дорожите честью и достоинством советского воина. Пусть как можно чаще звучат в ваших подразделениях три самых дорогих для сердца солдата слова:

«Служу Советскому Союзу!».

# КОМСОМОЛЬСКИЙ РАБОТНИК

## ПОЛИТОРГАНА

Генерал-майор И. БЕЛИКОВ

На совещаниях, сборах комсомольских работников уже не раз раздавались голоса, ратующие за то, чтобы была подготовлена своего рода специальная инструкция помощнику начальника политотдела по комсомольской работе. Просьбы эти исходят обычно от офицеров, недавно вступивших на поприще комсомольской работы, и продиктованы они в общем-то благими намерениями. Слов нет, полезно по возможности более или менее подробно и четко сформулировать их функциональные обязанности, строже очертить круг вопросов, которые не следует упускать из поля зрения, дать советы по методам и приемам практической деятельности. Кстати, в Инструкции организациям ВЛКСМ в Советской Армии и Военно-Морском Флоте обязанности комсомольских работников политорганов изложены. Пусть довольно лаконично, сжато, без детализации, но основное направление для действий там дается.

Браться же за сочинение еще какой-то особой инструкции, по нашему твердому убеждению, вряд ли целесообразно.

Думается, что вообще не надо опускаться к документам, содержащим своего рода готовую рецептуру на любой житейский случай, когда речь идет о таком безгранично богатом по диапазону и тонком деле, каким является воспитание людей, особенно молодежи.

Приходилось в разное время встречаться и знакомиться с некоторыми самодельными пособиями и памятками — то для комсгруппорга, то для секретаря ротной организации. Что они из себя обычно представляли? Сухой, казенный перечень мероприятий с указанием их периодичности, затем образцы форм протоколов, планов, учетов, дневниковых записей да иной канцелярской словесности. Человека мыслящего творчески, настроенного на молодежную волну, все это скорее отпугнет, нежели поможет ему, а о комсомольской работе создаст превратное, однобокое впечатление как о чем-то бюрократическом мертвом, окостеневшем, формальном.

Хочется поэтому не уставая повторять: если не удастся иметь в ажуре все и предстоит сделать выбор, то пусть уж будут шероховатости и пробелы в бумагах и отчетах, зато бьет ключом яркая комсомольская жизнь, растут идейно и духовно обогащаются люди.

Главное же в том, что руководство организациями ВЛКСМ в соединении, части есть обязанность политического отдела в целом, а вовсе не удел одного комсомольского работника. И его, как звено общей цепи, не стоит вырывать из нее, рассматривая изолированно от комплекса мер, осуществляемых политорганом в области руководства комсомолом.

Офицеры, ведающие организационно-партийной работой, призваны обстоятельно анализировать состояние руководства комсомолом в первичных парторганизациях, обучать и инструктировать политработников и актив, добиваться, чтобы командиры всех степеней умело опирались на организации ВЛКСМ, поддерживали инициативу и направляли в русло практических дел кипучую энергию молодежи.

Всемерная забота об улучшении политического, воинского, нравственного, эстетического воспитания молодых воинов — прямой долг инструкторов политотделов по пропаганде и агитации. Разве вправе они, находясь в подразделениях, пройти мимо того, как удовлетворяются идейные и культурные запросы комсомольцев и молодых воинов? Помочь провести тематический вечер, читательскую конференцию, обсуждение кинофильма, организовать художественную самодеятельность, оживить работу кружков, посоветовать секретарю бюро ВЛКСМ, что и как сделать для повышения примерности комсомольцев в усвоении программы политзанятий — все это лишь небольшой перечень прямых обязанностей штатных пропагандистов политорганов.

Немало возможностей для активного участия в воспитании молодых воинов, улучшения внутрисоюзной работы организаций ВЛКСМ есть у секретаря и членов партийной комиссии. Почетное место ком-

комсомольская жизнь должна занимать на страницах многотиражной газеты.

Ну, а помощник начальника политотдела по комсомольской работе? Сказанное о функциях офицеров политоргана отнюдь не умаляет его роли. Напротив, в области руководства организациями ВЛКСМ именно ему по праву отводится центральное место. От него исходит инициатива в постановке вопросов, связанных с улучшением деятельности комсомольских организаций. Он задает тон, аккумулирует все, что относится к воспитанию молодежи.

К комсомольским работникам войск в полной мере относятся требования, предъявляемые к кадрам XXIV съездом КПСС. Политическая зрелость, разносторонние знания, высокое чувство ответственности за порученное дело, организаторские способности, компетентность — вот что гарантирует успех в деятельности помощника начальника политотдела по комсомольской работе, и не званием да начальственным положением, а скромностью, трудолюбием, инициативой добывается им авторитет.

Таким, беспокойным, боевым, внимательным к нуждам молодых воинов, знают в подразделениях старшего лейтенанта Владимира Шеповальникова.

Стремление быть в гуще масс, там, где несут службу, учатся, проводят досуг молодые воины, отличает этого комсомольского руководителя. Караулы и войсковые наряды, учебные поля, спортивные городки и солдатские казармы предпочитает он кабинету. При этом вовсе не в правилах Шеповальникова вести простой счет дням, проведенным в первичных организациях. Чтобы пребывание это приносило ощутимую пользу, он тщательно готовится к каждому выезду, ставит ясную цель и непременно добивается нужных результатов. О том, как Шеповальников практически работает в подразделениях, будет сказано ниже. Сейчас же хочется подчеркнуть другое. Искреннее внимание к людям — драгоценное качество комсомольского вожака. Именно это позволяет ему находить кратчайший путь к сердцам воинов.

Последнее чрезвычайно важно. Ведь помимо всего того, что предусмотрено планами политотдела, оформлено в виде заданий, далеко не последнюю роль играют личные качества работника — и не только его организаторские способности и идейный багаж, но и общительность, если хотите, человеческое обаяние — словом, все то, что позволяет устанавливать самый тесный контакт с молодежью, находить общий язык с командирами и политработниками любого ранга. На пушечный выстрел нельзя допускать к комсомольской работе людей черствых, равнодушных, чужающихся живого общения с солдатами.

Говорить об этом приходится потому, что не всегда при подборе и назначении молодых офицеров на такой пост, каким является помощник начальника политотдела по комсомольской работе, учитываются эти свойства и черты личности. И не удивительно, что иной работник, прибыв в подразделение, дальше канцелярии и бумаг

не идет. Ни он не испытывает потребности в общении с комсомольцами, ни они не ощущают присутствия в роте человека, призванного не только организовывать воспитание молодежи, но и самому лично, каждодневно, используя все средства и возможности, заниматься этим благороднейшим делом.

В одном из полков у многих комсомольцев пытались установить, знают ли они, кто в их части комсомольский работник политотдела. Кроме узкого круга активистов, ни один из опрошенных «рядовых» членов ВЛКСМ так и не назвал фамилию того, кому по положению своему надлежит быть не просто аппаратным работником, а в полном смысле слова молодежным вождем. Да и самому-то лейтенанту малых усилий стоило припомнить хоть одного комсомольца не из числа актива, которым бы он лично занимался.

Комсомольский руководитель в соединении, части — понятно, не комсгруппорг, для которого индивидуальная работа — главный метод воздействия и воспитания. Диапазон его обязанностей и забот гораздо шире, задачи масштабнее. Но и у него не мероприятия, а именно живой человек, комсомолец, молодой воин всегда должен быть в центре внимания, ему он обязан отдавать жар своего сердца.

Трудно найти другое столь же интересное, по-настоящему живое и боевое дело, требующее порыва, увлеченности, горения и задора, как комсомольская работа, сплочение и воспитание молодежи. И все-таки на одно вдохновение да обаяние полагайся тоже не годится, одного энтузиазма здесь мало. Нужно еще умение делать дело — конкретное, будничное, черновое, ибо воспитание людей — это сложнейший труд, который по плечу тем, кто обладает глубокими знаниями, эрудирован, умеет думать, искать, анализировать. Непосредственно отвечая за деятельность десятков первичных организаций, стремясь чаще и лучше доходить до них, помощник начальника политотдела не вправе уподобляться гастролеру, поочередно навещающему подразделения, дабы не подумали, что он редкий гость. Ему надо аналитически мыслить, уметь обобщать, за частным фактом видеть суть явлений, делать выводы, намечать меры.

Организатор, а не технический исполнитель, он обязан, далее, суметь осуществить планы и намерения, расставить и мобилизовать людей, воодушевить и научить их. Легкость, скольжение по верхам и этакая суетливость, старательно выдаваемая подчас за энергию и оперативность, не обманут молодых воинов и активистов. Верхогляда и дилетанта они распознают быстро и утратят к нему интерес.

Хорошее знание войсковой жизни, умение лично глубоко вникнуть в существо вопросов позволяют старшему лейтенанту Шеповальникову не только обстоятельно разбираться во всех деталях многообразной деятельности организаций ВЛКСМ, но и на месте, практически, не чураясь самых, казалось бы, черновых и немас-

штабных дел, помочь активистам, научить их.

Так, в частности, работал он в комсомольской организации, которую возглавляет тов. Г. Первых. Обеспокоили его факты, свидетельствующие о том, что у некоторых комсомольцев подразделения не все ладно с примерностью в несении боевой службы.

Знакомство с организацией подтвердило, что беспечность и халатность отдельных солдат в караулах во многом объясняются и недостатками комсомольской работы. Здесь не всегда принципиально оценивались и без должной остроты осуждались факты небдительности, некоторые мероприятия проводились ради формы. Бюро ВЛКСМ и активисты упустили работу с комсомольцами — начальниками войсковых нарядов и контролерами. Не хватало настоящей комсомольской заботы о поддержании в постоянной боевой готовности инженерно-технических средств охраны.

Старший лейтенант Шеповальников побывал в караулах, изучал политико-воспитательную работу, добивался, чтобы актив вел ее целеустремленно и непрерывно. Состоялось несколько обстоятельных инструктажей комсоров и агитаторов, были многочисленные беседы, групповые и индивидуальные, с комсомольцами, в том числе и с теми, кто до того не отличался старанием в службе. На заседаниях бюро ВЛКСМ определили конкретные меры по улучшению воспитания молодежи в духе высокой ответственности за надежность охраны. Многие вопросы деятельности комсомольской организации тов. Шеповальников детально рассмотрел с командирами, политработниками, партийным активом.

Устранение выявленных недостатков в этой организации политотдел взял под усиленный контроль. Вскоре тов. Шеповальников вновь приехал туда и убедился, что сделано немало, но и без упущений не обошлось. За сдвиги похвалил актив, на недоработках же вновь сконцентрировал внимание. Многого пришлось терпеливо повторять заново.

Труд молодежного вожака дал добрые всходы. К 50-летию образования СССР комсомольская организация, возглавляемая тов. Первых, пришла с хорошими показателями в боевой службе. Да и по другим позициям результаты оказались отрадными — каждый второй комсомолец завоевал к славному юбилею почетное звание отличника.

К сожалению, так терпеливо и настойчиво идут к цели не все комсомольские работники. Среди них встречаются еще люди, уподобляющиеся тем горе-руководителям, которые, по словам В. И. Ленина, «сплошь да рядом дают великолепнейшие советы и руководящие указания, но оказываются до смешного, до нелепого, до позорного «безрукими», неспособными провести в жизнь эти советы и указания...»

Один из них, к примеру, ознакомившись в первичной организации с ростом

рядов ВЛКСМ и вскрыв неблагополучие в этом деле, собственноручно начертал в тетради секретаря: «Необходимо усилить воспитательную работу с несоюзными войнами и добиться, чтобы к увольнению в запас подавляющее большинство было принято в комсомол». Оставляя на совести товарища содержание резолюции, хочется акцентировать внимание в данном случае на его подходе к делу. Через три месяца после дачи процитированного указания обнаружилось, что секретарь ровным счетом ничего не сделал да и смутно представляет, как реализовать эту директиву насчет «усилить» да «улучшить». Легкий и не лучший путь к цели избрал комсомольский работник. Ему бы, как это и делают его коллеги, взяться самому и показать, из чего складывается работа по вовлечению молодежи в ВЛКСМ, побеседовать с людьми, собрать актив, помочь. Не регистратор и статистик, а человек дела — таким представляется старший товарищ, прибывший в организацию ВЛКСМ из поллиторгана. У В. И. Ленина есть на этот счет замечательный совет, который полезно помнить любому офицеру политотдела: «всячески и во всех возможных отношениях показать и осуществить на деле **помощь**, хоть в маленьком размере, но реальную».

Работника же, который предпочитает более или менее добросовестно фиксировать увиденное, сравнивают иногда — и не без доли справедливости — с фотографом. Подобное сравнение, хоть оно и небезосновательно, может, однако, обидеть хорошего фотомастера, ибо он не бесстрастно и безразлично наводит объективы, а что-то ищет, творит, вкладывает в снимок идею, замысел. А какая, скажите на милость, идея заложена в докладной записке, состоящей из сплошных «не»: «не проводится», «не практикуется», «не осуществляется», «не выполняется» и т. п.?

Умение увидеть недостатки, разобраться в них, остро оценить, а главное — устранить их возможно быстрее — большое достоинство комсомольского работника. Но не менее важна в нем способность заметить крупицы положительного, поддерживать, из маленькой искры разжечь пламя, перенести передовое в другие коллективы. Без чувства нового нет инициативы и творчества, а без них нет и комсомольской работы. Они должны во всем сопутствовать вожаку молодежи. Если вновь вернуться к старшему лейтенанту В. Шеповальникову, то в его буднях эти качества просматриваются особенно отчетливо. Он не пройдет равнодушно мимо положительного, непременно подскажет, что и как надо сделать по его распространению. Изучая в одной из организаций вопросы примерности комсомольцев в боевой службе, тов. Шеповальников обратил внимание на то, что здесь робко пропагандировали опыт мастеров службы, лучших часовых, примеры высокой бдительности. Незадолго перед этим рядовой В. Латоков, охраняя объект, решительными действиями пресек побег осужденных, действующих скрывшихся на автома-

шине. Оказалось, что некоторые войны вообще не знали об этом случае. Потребовалось организовать выпуск специального листка, проведение бесед о подвиге часового. На этом примере офицер учил актив, как следует относиться к передовому, как дорожить этим богатством.

К чести наших помощников начальников политорганов по комсомольской работе большинство их так и поступает. И странно было, когда один комсомольский работник на вопрос, увидел ли он хоть что-нибудь положительное в организации ВЛКСМ части, пробыв в ней несколько дней, безапелляционно заявил:

— Нет, ничего хорошего я там не нашел. Все плохо.

Пусть часть, в которой он находился, и значилась в списке отстающих и нуждалась в энергичной помощи по устранению недостатков. Но там наверняка были и толковые комсомольские активисты, и добрые дела. Надо лишь уметь их заметить.

Искать, продумывать, испытывать — такой творческий настрой кадрам всех отраслей хозяйства и культуры дал XXIV съезд Коммунистической партии Советского Союза. И очень хорошо, когда комсомольский работник наделен чувством нового, даже особым чутьем. Речь идет, понятно, об истинно новом и полезном. Нечего греха таить, иной раз старое принарядят в модные одежды, приклеят броский ярлык «под современность» и выдают за некое новшество. Проку от этого мало, шум вокруг сомнительных новаций пройдет без следа, зато печать формализма останется.

Хотелось бы, наконец, остановиться еще на одной стороне деятельности помощников начальников политотделов по комсомольской работе — на их умении опираться на широкий круг актива, общественность, ветеранов комсомола. Нередко приходится слышать, что поскольку в политотделе нет коллективного органа типа бюро или комитета, помощник начальника политоргана все вынужден делать сам, в одиночестве. Один комсомольский работник, когда его упрекнули за недочеты, с немалым усердием пытался убедить, что, стараясь всюду поспеть и ничего не упустить, он трудится день и ночь, бегает, что называется, положив язык на плечо, собирает сведения, проводит совещания, до предела эксплуатирует телефон.

Это вообще никудышный стиль работы. Тем более неприемлем он в комсомоле, где каждый руководитель обязательно должен окружить себя добровольными помощниками.

Оправдали себя созданные в свое время в наших политорганах нештатные комсомольские отделения. Непонятно, почему все реже сейчас в иных организациях ВЛКСМ и в самих политотделах можно встретиться с желанием крепить общественные начала в руководстве комсомолом и, наоборот, все чаще слышать просьбы о введении новых штатных должностей освобожденных комсомольских работников. Едва ли это отвечает природе комсомола как массовой общественной органи-

зации молодежи, ее самостоятельному характеру.

Помощнику начальника политоргана, как, разумеется, и любому другому работнику, должно быть присуще обостренное чувство личной ответственности за доверенный участок. Повышенный спрос с политорганов и парторганизаций за руководство комсомолом вовсе не означает, что комсомольский работник политоргана не отвечает или отвечает за дело воспитания молодежи в последнюю очередь, как бы между прочим.

Поэтому тем более, вдвойне важно, чтобы начальник политотдела терпеливо занимался со своим помощником, руководил им.

Пожалуй, как никто другой в политоргане, комсомольский работник нуждается в повседневном внимании, руководстве, поддержке. Он самый молодой и по опыту, и по возрасту офицер. Поручен же ему чрезвычайно ответственный и сложный участок партийно-политической работы. Да и ради завтрашнего дня войск очень важно растить из комсомольского руководителя зрелого, перспективного политработника.

О том, что начальники политорганов, как правило, отлично понимают это, свидетельствуют многочисленные отрядные факты плодотворной работы и быстрого роста большинства помощников начальников политотделов. И во всех удачах и похвальных делах Владимира Шеповальникова не его лишь личная заслуга. Растили его старшие товарищи, и в первую очередь начальник политотдела тов. П. Бабушко. У них молодой офицер заимствовал все лучшее, к ним шел за советом, ими поощрялся за усердие.

Всегда ли, однако, молодые комсомольские руководители встречают к себе должное внимание? Далеко не всегда. Кое-кто склонен смотреть на прошедшего в политотдел вчерашнего замполита роты, а то и командира взвода как на готового работника, у которого с назначением на должность автоматически появились все необходимые данные. И поныне можно наблюдать картину, когда молодого офицера объявили приказом, воодушевили бодрим напутствием (дескать, давай, действуй!) и забыли. Через какое-то время вдруг обнаружили, что работать-то он не умеет, и стали гадать, не пора ли освободить его, как не справившегося с обязанностями.

Не так ли случилось, скажем, с лейтенантом Н. Кузнецовым? Получив назначение помощником начальника политотдела полка сразу после окончания военного училища (что само по себе в общем-то вызывает возражение), этот офицер, не имевший ни малейшего представления о том, что его ожидает и чего ждут от него, за целый год не видел по существу никакой помощи. Приезжал однажды в часть комсомольский работник из вышестоящего политоргана, человек более опытный и знающий, но и он, направляясь в подразделение, почему-то не догадался взять с собой Кузнецова, чтобы тот на

месте своими глазами посмотрел, как и с чего начинать ознакомление с жизнью первичной организации ВЛКСМ. Ни разу за год не удосужился обстоятельно поговорить с Кузнецовым и начальник политотдела. Хуже того, он не нашел ничего более оригинального для обучения своего помощника, как отправить его в одну из рот замещать вакантную должность заместителя командира по политчасти.

Другой комсомольский работник с горечью признался, что к своему вечно занятому начальнику он неделями вообще не может пробиться.

Конечно, у начальника политотдела много больших и малых проблем и забот. Но это не оправдывает его невнимания к комсомольскому работнику, когда все руководство сводится подчас к стереотипным резолюциям на поступивших свыше директивах, беглым ответам на частные, текущие вопросы да к вдохновляющему «давай, давай...»

Надо, непременно надо, чтобы у начальника политотдела при всей его загруженности находилось для своего помощника особое, ничем иным не занятое время. Как хорошо было бы посидеть им вдвоем, не спеша, чтобы ничто не отвлекало, поразмыслить и порассуждать о воспитании молодежи, вместе подумать, поделиться собственным опытом. И при выезде в подразделение хорошо бы начальнику политотдела не забыть взять с собой комсомольского работника, чтобы показать ему, что и как там надо делать. Такая работа по значению своему неопценима и вряд ли возможно предусмотреть ее какими-либо инструкциями и предписаниями сверху.

Казалось бы, далее, совершенно очевидно нецелесообразность использования помощников начальников политорганов по комсомольской работе не по прямому назначению. Кстати, на сей счет есть и весьма категорические указания. И все-таки подобные факты продолжают встречаться. Вот помощник начальника политотдела части лейтенант Н. Шилко. За год работы в должности он успел и заместителем командира роты на учебном пункте побывать, и во всяких комиссиях участвовать. Только комсомольскими организациями ему приходилось заниматься урывками, в свободное от прочих дел время. Если к этому добавить, что с ним не побеседовал капитально ни один офицер вышестоящего политоргана да и бывший начальник политотдела части знал, оказывается, лишь фамилию своего помощника, то нетрудно понять, почему независимо у него выглядели дела.

\* \* \*

Комсомольская работа, сердцевину и цель которой составляет коммунистическое воспитание молодежи, интересна и увлекательна. Почетна и благородна миссия комсомольского работника политоргана во внутренних войсках. Чтобы быть на высоте положения, он должен неустанно овладевать искусством воспитания людей, изо дня в день учиться, обогащаться разнообразными знаниями, повышать интеллектуальный уровень. А главное — ни на минуту не забывать, что в комсомоле он является представителем политического органа — руководящего органа Коммунистической партии Советского Союза в войсках.

---

## СОВЕЩАНИЕ ПРАПОРЩИКОВ

В конце января состоялось Всеармейское совещание прапорщиков и мичманов всех видов Вооруженных Сил и родов войск. Были на нем и представители частей внутренних войск — мастера боевой службы, передовики социалистического соревнования.

Участники Всеармейского совещания и прапорщики частей Московского гарнизона встретились с членами Военного совета внутренних войск. На этой встрече доклад о задачах прапорщиков в 1973 году сделал генерал-майор Б. Л. Молчанов. Своим опытом боевой службы, боевой и политической подготовки поделились прапорщики В. Акиндинов, М. Болдырев, В. Згуровец, А. Комаров, В. Яров и другие. В заключение выступил начальник внутренних войск генерал-полковник И. К. Яковлев.

Участники совещания приняли Обращение ко всем прапорщикам внутренних войск. Они возложили венок к памятнику Ф. Э. Дзержинскому.

# НОВОСИБИРСКОЕ ВОЕННОЕ УЧИЛИЩЕ

ФОТОРЕПОРТАЖ

В жизни каждого человека неизбежно наступает момент, когда он должен раз и навсегда решить: «Кем быть?» И хотя многие, еще сидя за школьными партами, мечтали бороздить на космических кораблях безбрежные просторы Вселенной, разгадать тайну гравитационного поля Земли или открыть новый вид энергии, в восемнадцать — девятнадцать лет нередко видят свое призвание в ином.

Три с половиной года назад старшина 2 статьи Игорь Цветков служил на кораблях Балтийского флота. Рядовые Павел Зайцев и Александр Матайс охраняли объекты. Сегодня они — курсанты Новосибирского военного училища МВД СССР. Решив посвятить свою жизнь службе во внутренних войсках, вместе с ними учатся бывший танкист Евгений Морозов, недавний десантник Александр Лещенок, выпускник средней школы Федор Буланов, токари и слесари, комбайнеры и зоотехники, представители 16 национальностей нашей страны.

...Для глубокого овладения марксистско-ленинской и военной наукой в училище создана необходимая учебно-материальная база — специально оборудованные классы, учебные поля, объект, стрельбище, тир, производственные мастерские, а также библиотеки, насчитывающие тысячи экземпляров политической, военной, специальной и художественной литературы.



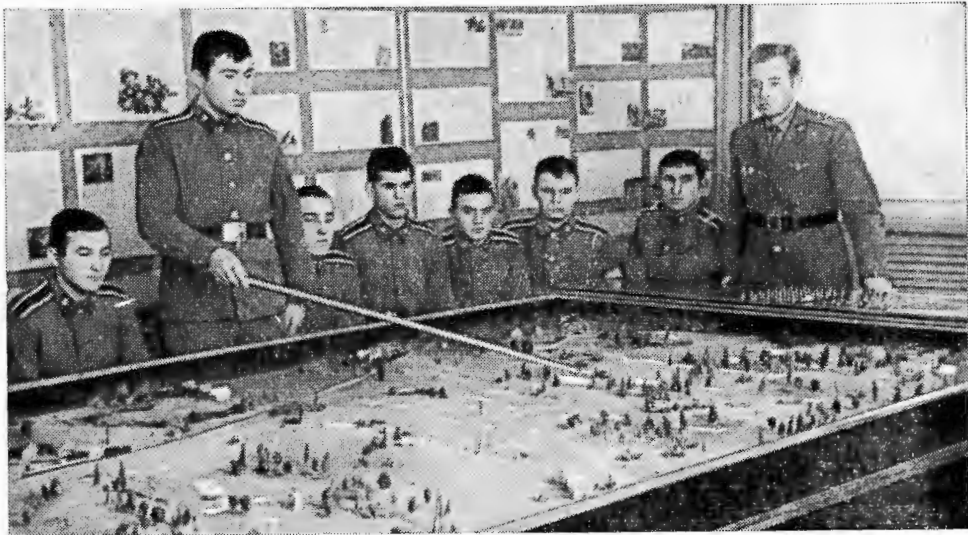

Каждый цикл ведет разнообразную учебную, методическую и военно-научную работу. Основы идейно-теоретической подготовки будущих офицеров закладываются на занятиях по истории КПСС. Решения съездов партии, пленумов ЦК КПСС изучаются в неразрывной связи с повседневной практикой коммунистического строительства. Наряду с лекциями и семинарами цикл общественных наук регулярно организует факультативные занятия, на которых курсанты приобретают навыки политической работы в подразделениях и войсковых нарядах, рассматривают наиболее актуальные проблемы партийного, советского и военного строительства, усваивают основы марксистско-ленинской этики и эстетики. В один из вечеров, например, курсанты обсуждали статью «Идейная зрелость офицера», опубликованную в журнале «На боевом посту». Преподаватели цикла, офицеры политотдела помогли участникам конференции глубже уяснить требования партии и правительства к командным, политическим и инженерно-техническим кадрам Вооруженных Сил СССР.



Одно из главных направлений воспитания и обучения курсантов — привитие им любви к избранной профессии, вооружение их всеми необходимыми навыками организации боевой службы. Знания, полученные в классах на занятиях по тактико-специальной, инженерно-технической, тактической подготовке, закрепляются в поле, на учебных объектах днем и ночью, в обстановке, позволяющей личному составу развивать самообладание, стойкость и инициативу.

На фото сверху вы видите, как курсант В. Зотов с помощью преподавателя капитана В. Ситнева решает вводные на макете местно-

сти. На следующий день он уже уверенно действовал в полевых условиях.

Научиться отлично владеть оружием, поражать все цели только с первого выстрела — такую задачу поставили перед собой почти все курсанты. Поэтому на тренировках ни одна учебная минута не тратится зря. Тем, кто еще чувствует неуверенность в своих силах, помогают товарищи, преподаватели. Фотокорреспондент запечатлел один из таких моментов: командир учебной группы сержант Е. Морозов [фото в центре] объясняет курсанту А. Петрову правила ведения огня по движущимся целям.

Характерно, что с первого дня курсанты приобщаются к научной деятельности. Так, на цикле общевоинских дисциплин, которым руководит подполковник И. Ремнев, систематически читают лекции о развитии советской военной науки, проводят научно-практические конференции, различные конкурсы. На цикле радиосвязи курсантов привлекают к лабораторным работам.

коллектива направлены на то, чтобы улучшить организацию учебного процесса, повысить методическое мастерство, поднять активность обучаемых.

Наряду с изучением военного дела курсанты овладевают и гражданской специальностью техника электросвязи. Поэтому определенную часть времени они проводят в специальных классах, за станками в производственных мастерских,

использования проекторов, магнитофонов и т. д. Творческая мысль рационализаторов постоянно направлена на дальнейшую интенсификацию занятий, на усовершенствование методов группового контроля.

Каждого, кто заходит в класс электротехники, поражает множество приборов. Все смонтировано разумно и рационально. Несмотря на то, что в помещении 24 рабочих места, преподаватель легко контролирует деятельность обучаемых. Поворот ручки переключателя — и на стене у стола, за которым сидит курсант В. Голопятин, зажигается небольшой «светофор». Четыре желтых его огонька сигнализируют капитан-инженеру В. Ларину, что курсант правильно выполнил контрольное задание. Еще щелчок — засветились только два огонька. Значит, требуется помощь преподавателя.

По всем основным вопросам программы электротехники, электронных и полупроводниковых приборов, многим другим предметам на циклах разработаны карточки-задания. С их помощью после отработки каждой сложной темы сразу же проверяется степень усвоения обучаемыми теоретических положений. С теми, кто получает удовлетворительные и неудов-



Важнейший стимул повышения качества учебы — хорошо организованное соревнование. В училище постоянно ведут борьбу за глубокое изучение каждой темы, за овладение прочными навыками, большое значение придают гласности и сравнимости результатов соревнования. В Ленинских комнатах и коридорах спальных помещений, у входа в столовую и на плацу вывешены стенды, ведомости, листки-«молнии» с оценками только что прошедших стрельб, зачетов, текущих занятий.

Недавно закончился семестр. Подведены итоги социалистического соревнования в честь 50-летия образования СССР. Многие курсанты, группы в целом порадовали Родину своими успехами в учебе и ратном труде. Но командование училища, политический отдел видят и недостатки. Сейчас все усилия офицерско-преподавательского

познают основы высшей математики и другие прикладные науки.

В учебный процесс широко внедряются технические средства, элементы автоматизации и программированного обучения. Редко какой урок проходит без



летворительные оценки, организируются дополнительные занятия. Изучая курсантов, которым трудно дается материал, преподаватели стараются выяснить, в чем конкретно заключаются причины их отставания.

— Для нас знать курсанта, — говорит подполковник

церско - преподавательского состава постоянно рассматриваются на методических совещаниях. Регулярно обсуждаются опыт проведения открытых уроков, статьи из военных журналов, практика воспитания курсантов на боевых традициях внутренних войск, морально-политической и психологической подготовки. Часто идет разговор о лучшем использовании учебно-материальной базы, путях и способах создания на занятиях обстановки, приближенной к боевой, и т. д.

К вечеру аудиторы пустеют. Тогда заполняются Ленинские комнаты, клуб, спортзал. Досуг организован так, что все курсанты могут выбрать дело по душе.

Александр Фринько, например, до поступления в училище работал кинооператором. Он и теперь с увлечением создает фильмы. На этот раз учебные. Помогают ему старшина А. Сидоренко и курсант А. Перунов (фото слева).

Осенью, когда шла подготовка к параду, у первокурсников не все спилось. Кинолюбители засняли на пленку одну из строевых тренировок, и командиры подразделений использовали эту ленту для детального разбора ошибок.

Спорт в училище носит военно-прикладной характер. Постоянно работают секции: лыжная, стрелковая, спортивного ориентирования, бокса, самбо, а также кружок радиотелеграфистов.

В них занимается почти каждый второй курсант. Поэтому не случайно на городских и областных соревнованиях спортсмены училища неизменно завоевывают ведущие места. В коллективе шесть мастеров спорта, немало перворядников, призеров первенства СССР среди юниоров. А недавно мастер спорта А. Никулин, Ю. Емельянов удачно выступили в поединках с боксерами Польши. Оба награждены золотыми медалями.

Те, кто увлекается художественной самодеятельностью, по вечерам собираются в клубе. Опытные руководители хорового и хореографического кружков развивают у них любовь к искусству.

Так проходят курсантские будни. Внешне, вроде бы, один день похож на другой. Похож прежде всего настойчивой борьбой курсантов, офицеров, преподавателей за качество усвоения учебной программы. И вместе с тем каждый наступающий день отличается от минувших тем, что приносит новые успехи в становлении будущих офицеров, которые, придя в войска, возглавят подразделения и внесут свой вклад в повышение надежности охраны объектов, боевой выучки личного состава и укрепление дисциплины.

Майор Е. ГРИГОРЬЕВ.

Фото прапорщика И. ВИШНЕВА.

И. Ремнев, — это значит не только видеть его недостатки и все характерные черты, но и чувствовать, на что можно воздействовать, чтобы вызвать в нем стремление к улучшению успеваемости и повышению активности, к закреплению и дальнейшему развитию положительных качеств. Поэтому один из методов внеклассной работы в училище — индивидуальные задания и индивидуальные консультации в соответствии со строгим учетом знаний обучаемых. Наиболее способным из них мы даем задания с более повышенными требованиями, а также привлекаем их для помощи отстающим.

Обучение курсантов — весьма сложный процесс, требующий от преподавателей глубоких военных знаний и навыков. Организация любого занятия немислима без большой подготовки руководителя, без проявления им должной инициативы и творчества. И не случайно вопросы повышения мастерства офи-





Ш

# ВОСПИТЫВАТЬ УМЕЛЫХ, СТОЙКИХ, МУЖЕСТВЕННЫХ ВОИНОВ

(ПОЛИТИЧЕСКИЕ ЗАНЯТИЯ)

На изучение темы «Требования XXIV съезда КПСС о воспитании высоких морально-политических и психологических качеств у советских воинов» отводится 4 часа, по два часа на рассказ и беседу.

Основными вопросами рассказа могут быть:

1) XXIV съезд КПСС о формировании у советских людей, воинов Вооруженных Сил высоких морально-политических и психологических качеств.

2) Коммунистическое мировоззрение — основа политической сознательности, коммунистической нравственности и высоких психологических качеств.

3) Пути формирования у воинов психологических качеств. Роль самовоспитания в этом деле.

В группах сержантов целесообразно рассмотреть **четвертый** вопрос: формы и методы работы сержанта по воспитанию у подчиненных высоких морально-политических и психологических качеств.

Начиная рассказ, руководитель говорит, что все воины отличаются друг от друга, у каждого есть какие-то свои, присущие только ему черты. Это своеобразие объясняется тем, что у людей разные способности, разное отношение к труду, к себе, к сослуживцам, не одинаков образ мышления.

Характерные для каждого воина качества принято сводить к следующим основным группам: морально-политические, психологические, боевые и физические. Но такое деление в известной мере условно, так как все они тесно взаимосвязаны.

Пропагандист отмечает, что под **морально-политическими** качествами советских воинов понимаются политические и нравственные идеи, понятия, знания, ставшие твердыми и глубокими убеждениями, вдохновляющие их на честное и самоотверженное выполнение воинского долга и помогающие успешно противостоять буржуазному влиянию. Это — коммунистическая идейность, политическая сознательность, преданность делу коммунизма, патриотизм

и интернационализм, ненависть к врагам Родины, образцовое выполнение воинского долга, коллективизм, войсковая дружба и товарищество, честность и правдивость.

Под **психологическими** качествами понимают такие свойства мышления, характера, воли, которые обеспечивают успешное выполнение обязанностей военной службы, способствуют самоотверженному выполнению боевых задач, решительным действиям в обстановке, опасной для жизни, преодолению воином длительного напряжения умственных, моральных и физических сил. К этим качествам относятся целеустремленность, дисциплинированность, твердая воля, решительность, стойкость, храбрость, мужество и другие.

**Боевые качества** включают в себя умелое владение оружием, боевой техникой, средствами защиты от ОМП противника, стремительность в наступлении, упорство в обороне, бдительность, осмотрительность и дерзость в разведке и поиске, ряд других.

Основными **физическими** качествами являются сила, быстрота, выносливость, ловкость.

Важно подчеркнуть, что советским людям, воинам Вооруженных Сил СССР всегда были свойственны высокие морально-политические, волевые качества, физическая закалка. Их значение в настоящее время еще более возросло.

В решениях и материалах XXIV съезда КПСС раскрыты обстоятельства, обуславливающие значение морально-политической и психологической подготовки советского народа и его воинов. К ним относятся возросшие задачи и масштабы коммунистического строительства, резкое обострение идеологической борьбы между двумя противоположными системами — социалистической и капиталистической, возможность новых военных испытаний, которые могут лечь на плечи советского народа, если империалисты развяжут войну.

Товарищ Л. И. Брежнев в докладе «О

пятидесятилетия Союза Советских Социалистических Республик» подчеркнул, что современный уровень развития социалистической экономики, научно-технического прогресса «предъявляют самые высокие требования не только к чисто профессиональной квалификации работников, но и к их трудовой дисциплине, четкости, организованности». Все это также требует дальнейшего усиления политической, нравственной и психологической закалки советских людей.

Для Вооруженных Сил СССР указанная проблема имеет особую значимость в связи с оснащением войск сложной боевой техникой и оружием, необходимостью поддержания постоянной готовности войск к немедленным действиям в самых сложных условиях, ракетно-ядерным характером будущей войны, если агрессорам удастся разжечь ее. Повышение требований к морально-политической и психологической подготовке личного состава внутренних войск, кроме того, вызывается спецификой условий выполнения боевой службы. Руководитель называет их, подчеркивая, что войсковые наряды часто действуют в обстановке, изобилующей элементами неожиданности, а нередко и опасности. Для подтверждения приводит примеры.

В заключение следует напомнить, что XXIV съезд партии указал не только на важность воспитания в советском народе высоких политических и нравственных качеств, но и конкретные пути решения этой задачи. «Морально-политические качества советских людей,— отмечается в Отчетном докладе Центрального Комитета XXIV съезду партии,— формируются всем социалистическим укладом нашей жизни, всем ходом дел в обществе, но прежде всего целенаправленной, настойчивой идейно-воспитательной работой партии, всех ее организаций». Замечательной школой идейной и физической закалки, боевого мастерства, дисциплинированности и организованности является военная служба.

Приступая к изложению второго вопроса, целесообразно дать определение коммунистического мировоззрения как идейной основы морально-политической и психологической подготовки. Коммунистическое мировоззрение — это система обобщенных знаний о мире, природе, обществе, о месте человека в жизни. Оно выражает жизненную позицию советского воина, отражает самые глубокие его интересы, позволяет сознательно строить поведение. Убеждения — основной мотив деятельности, главный «реактор» духовных сил человека. Идеи, убеждения, — указывал К. Маркс, «это узы, из которых нельзя вырваться, не разорвав своего сердца, это демоны, которых человек может победить, лишь подчинившись им» (К. Маркс, Ф. Энгельс. Соч. т. 1, стр. 118).

Важную часть коммунистического мировоззрения составляют нравственные убеждения, т. е. принципы, нормы поведения личности. В них находит выражение совокупность требований общества к советским людям, их поступкам. Мерилом нравственных качеств советского воина служат тре-

бования военной присяги и уставов. Высший и всеобъемлющий критерий, определяющий моральный облик советского человека, — преданность делу коммунизма.

Всю сумму политических, нравственных и психологических свойств личность приобретает по мере приобщения к общественно полезному труду и накопления социального опыта. Большое значение в этом играют семья и школа, комсомол, наша советская действительность. Поэтому юноша приходит на военную службу уже с более или менее установившимися взглядами на жизнь, с определенным отношением к своему патриотическому долгу. В армии убеждения молодого человека закрепляются и развиваются на основе специфической военной деятельности. Воины глубоко постигают сущность, причины, характер войн, социальную природу и назначение армий, роль Советских Вооруженных Сил в строительстве коммунизма и сохранении мира во всем мире, личную ответственность за защиту своей Родины, всех стран социализма. У них формируются правильные представления о современной революции в военном деле, роли человека и техники в войне, о возросших требованиях к боевой готовности, бдительности, дисциплине, морально-политической и психологической подготовке. Личный состав внутренних войск проникается пониманием государственного значения выполняемых задач, вклада, который вносят органы и войска МВД в решение проблемы искоренения преступности в стране.

Целесообразно указать, что коммунистическое мировоззрение, идейная убежденность воина складываются в результате большой идеологической и организаторской работы командиров, политработников, партийных и комсомольских организаций, под влиянием воинских коллективов, всего уклада армейской жизни. Каждый солдат и сержант имеет широкие возможности для формирования научного мировоззрения, идейной закалки.

Важную роль в этом играют политические занятия, лекции, беседы, политинформации и другие организованные формы воспитания, а также самостоятельная работа. Полезно напомнить слушателям указания В. И. Ленина о том, что «без известного самостоятельного труда ни в одном серьезном вопросе истины не найти...»

Для формирования коммунистического мировоззрения исключительное значение имеет изучение работ, речей и писем В. И. Ленина, его жизни и революционной деятельности.

Выработать коммунистические взгляды на жизнь, на развитие общества, глубоко понять свое место в строю борцов за коммунизм невозможно без изучения решений Коммунистической партии и Советского правительства, понимания решающего значения Советского Союза, мировой социалистической системы для определения судеб человечества. В связи с этим уместно обратить внимание слушателей на необходимость регулярного чтения газет, журналов.

Воспитанию у воинов высоких морально-политических качеств способствует изучение героической истории нашей Родины, Коммунистической партии, славных боевых традиций Советской Армии и внутренних войск, воинских уставов. В рассказе следует отметить, как важно глубоко знать Устав внутренних войск, что позволит солдатам и сержантам приобрести правильные представления о боевой службе, ее задачах, требованиях и специфике.

Для формирования научного мировоззрения необходимо систематически читать художественную литературу.

«Чтение художественных произведений, — писал К. Маркс, — неоценимый источник познания жизни и законов ее борьбы». М. Горький, подчеркивая роль литературы в нравственном воспитании, говорил: «Всем хорошим во мне я обязан книгам». Любимыми произведениями советской молодежи стали «Как закалялась сталь» Н. Островского, «Молодая гвардия» А. Фадеева, «Повесть о настоящем человеке» Б. Полевого и другие. Они учат молодежь жить и бороться за свободу и счастье своей Родины.

Делая вывод, руководитель отмечает, что основой основ правильного отношения к воинскому долгу является мировоззрение воина, которое показывает цель и смысл жизни, помогает уяснить, почему надо добросовестно нести службу. Убеждение в необходимости честного служения Родине глубоко патриотично, полно большого политического смысла. Это — стержень высоких морально-политических, боевых и психологических качеств воина.

**Третий вопрос** — основной в теме, поэтому для его рассмотрения следует уделить один час из двух, выделенных на рассказ. Руководитель занятия указывает, что решающее значение в воспитании боевых и психологических качеств имеют служба в карауле, занятия по боевой подготовке, уставной воинский порядок в подразделении.

Особая роль принадлежит боевой службе. При несении ее войсковым нарядам и отдельным воинам нередко приходится пресекать преступные действия правонарушителей, вступать с ними в борьбу. Каждый такой поединок совершенствует боевые и психологические качества воинов, закаляет их волю. Следует подчеркнуть, что несение боевой службы и в обычной обстановке, при отсутствии чрезвычайных обстоятельств — хорошая школа моральной и психологической закалки.

Пропагандист указывает на важное значение боевой учебы: занятий по тактико-специальной, огневой, тактической и физической подготовке, особенно уроков, которые проводятся на охраняемом объекте, стрельбище, полосе препятствий, в поле. При этом важно заметить, что каждое занятие приносит наибольшую пользу в том случае, если обучаемый действует с максимальным напряжением сил, внушая себе, что он — не в учебной, а в реальной обстановке.

Психологической подготовке во многом способствует уставной воинский порядок. Он формирует такие качества, как организованность, исполнительность, дисциплинированность. Строгое и точное соблюдение уставных положений связано с определенными психологическими и физическими нагрузками. Преодоление их, повседневное выполнение требований уставов — важный фактор становления личности воина.

На занятии должен состояться обстоятельный разговор о самовоспитании. Высокие качества формируются у воина не только в процессе воспитания, но и при самовоспитании. Известный советский педагог В. А. Сухомлинский говорил: «Поставь над собой сто учителей — они окажутся бессильными, если ты не можешь сам заставлять себя и сам требовать от себя».

Самовоспитание основывается на сравнительном и критическом анализе собственных поступков, а также поведения окружающих людей и выражается в осуществлении постоянного контроля над своими мыслями, чувствами, поступками. В рассказе полезно дать слушателям советы по самовоспитанию. Главное — четко определить цель жизни, совпадающую с интересами коммунистического строительства. Надо также выбрать идеал, образец личности, равняясь на который вырабатывать у себя необходимые качества и способности. Очень важно уметь принципиально оценивать свои достоинства и недостатки, отношение к службе и учебе, настойчиво, старательно, напрягая волю и не отчаиваясь, идти к намеченной цели. Хорошо сказал по этому поводу авиационный конструктор Герой Социалистического Труда С. Лавочкин: «...настойчивым и упорным... людям все удается лучше, чем слабохарактерным. Человек не может выбрать себе наружность, но зато он имеет возможность выбрать более важную вещь — характер. Мы можем сделать себя такими, какими нам хочется быть».

Самовоспитание складывается из повседневных волевых действий (спроса с себя), из маленьких побед над самим собой.

Значительную часть рассказа желательно посвятить рассмотрению важнейших психологических качеств личности советского воина. Одно из них воля — способность человека управлять своим поведением, мобилизовать силы на преодоление трудностей. Она дает власть над собой, своими желаниями и чувствами, помогает всегда поступать так, как велят присяга, уставы, приказ командира. Надо заметить, что извращенным и ложно понимаемым проявлением воли является упрямство, характеризующееся необоснованным и неразумным стремлением противоречить всему, что исходит от другого лица.

Главное в воле — целеустремленность деятельности. Если человек не выработал способности мобилизовать свои духовные и физические силы на активные действия, он не сможет воплотить в жизнь и самый хороший замысел, самую возвышенную

мечту, особенно когда реализация их связана с трудностями, опасностью.

Воля, как и другие качества, закаляется в ратном труде, в преодолении тягот армейской жизни. С ней тесно связана **дисциплинированность**. Руководитель группы дает характеристику этого качества, показывает его значение для образцового несения боевой службы. Важно подчеркнуть неразрывную связь дисциплинированности с **самодисциплиной**, со способностью соблюдать организованность и порядок, уставные требования по внутреннему побуждению, на основе понимания их необходимости и разумности.

Пропагандист разъясняет сущность **бдительности**, которая представляет собой важнейшее условие успешного выполнения задач боевой службы. Она развивается и совершенствуется при нахождении воина в карауле, на специальных занятиях. Практика подразделений войск знает немало приемов повышения внимания, наблюдательности, зоркости. Главное здесь — строгое и точное соблюдение требований Устава внутренних войск, инструкций, знание уловок, применяемых правонарушителями для осуществления преступных намерений.

Выполнение личным составом задач боевой службы в составе малочисленных нарядов, в отрыве от подразделения требует развития **уверенности в себе, самостоятельности, решительности**. Уверенность основывается на глубокой политической сознательности воина, его идейной убежденности, ясном понимании стоящей задачи, своей роли в ее выполнении. Большое значение имеют также отличное владение оружием, приемами самбо, знание психологии преступников, их ухищрений.

Следует указать, что боевая служба требует от воинов большого самообладания и решительности, привести примеры. Трое преступников, завладев автокраном, на большой скорости направили машину на постовую вышку, где нес службу часовой А. Степанов. От удара вышка рухнула, часовой упал, выронил автомат, получил ушибы. Преступники, оставив автокран с заглохшим двигателем, бросились на воина.

Превозмогая боль, воин дотянулся до автомата и меткой очередью сразил одного бандита, а затем почти в упор — второго, уже занесшего нож для удара. Не ушел и третий преступник. Дерзкий замысел бандитов был сорван. Рядовой А. Степанов удостоен правительственной награды.

Наряду с другими волевыми качествами важное значение для успешного выполнения боевых задач имеют **настойчивость, выносливость и стойкость**.

Настойчивость — способность воина в течение долгого времени проявлять волевые усилия, направленные на преодоление препятствий, мешающих выполнению задачи. Ими могут быть холод, жара, недосыпание, усталость. Побеждают их лишь выносливые и стойкие. Для развития этих качеств полезно совершать кроссы, марш-броски, лыжные переходы в предельном темпе и на возможно большие расстояния, спе-

циально учиться действовать в состоянии усталости. В борьбе с утомлением помогают действия «через не могу».

В боевой службе, да и в повседневной жизни, нередко возникают обстоятельства, требующие от воина **смелости, мужества, самопожертвования**. Смелость — это способность человека преодолевать препятствия, связанные с опасностью для жизни, идти на рискованное, но нужное коллективу, обществу дело. Мужество дает воину возможность не терять присутствия духа и вести себя с достоинством в самой сложной и опасной обстановке. Оно связано главным образом с деятельностью, направленной на достижение больших, общественно значимых целей.

Целесообразно привести примеры смелости и мужества воинов внутренних войск, своего подразделения.

В **выводе** по теме надо подчеркнуть, что формирование у воинов высоких морально-политических и психологических качеств — очень актуальная и вместе с тем сложная задача. Она решается совместными усилиями командиров, политработников, партийных и комсомольских организаций, воинских коллективов и каждого воина в отдельности.

В группах сержантов следует рассмотреть **четвертый** вопрос, обратив основное внимание на способы, приемы воспитания младшими командирами высоких морально-политических и волевых качеств у подчиненных.

Руководителям групп при подготовке к занятиям, кроме литературы, указанной к теме в учебном плане, полезно познакомиться с книгами, посвященными проблемам морально-политической и психологической подготовки: «Солдат и война», «Важный фактор боеготовности» (Воениздат, 1971, 1972 гг.).

Со слушателями необходимо организовать изучение речи В. И. Ленина на широкой рабоче-красноармейской конференции в Рогожско-Симоновском районе 13 мая 1920 года, чтение брошюры «Современный бой и психология воина», чтение и обсуждение очерков о мужестве и героизме воинов войск, отрывков из произведений художественной литературы, просмотр и обсуждение соответствующих кинофильмов.

На беседу можно вынести такие вопросы:

1) Какие задачи поставил XXIV съезд партии по воспитанию у советских людей и воинов Вооруженных Сил высоких морально-политических и психологических качеств?

2) Что такое коммунистическое мировоззрение и каковы пути его формирования у каждого воина?

3) Значение высоких моральных, боевых и психологических качеств для успешного выполнения задач боевой службы. Каким образом вырабатываются эти качества?

4) Что такое самовоспитание и почему оно необходимо?

5) Для сержантов. Как сержант воспитывает у подчиненных высокие волевые качества?

Полковник В. ЕЛАГИН.

Эту фотографию вы видели не раз. Вспомните: два красногвардейца с трехлинейными винтовками стоят на часах у комнаты № 67 — кабинета В. И. Ленина в Смольном. Так запечатлел известный фотолетописец революционных событий семнадцатого года П. Оцуп почетную вахту большевиков Э. Звиргздиня и Э. Юргайтиса в штабе Октябрьской революции.

Это первые советские часовые на первом посту Республики Советов. Часовым Смольного выпало счастье встречаться с В. И. Лениным. Великий вождь трудящихся неоднократно беседовал с бойцами революции, подчеркивал важность службы часовых, учил их величайшей бдительности, необходимости постоянно быть начеку, в готовности к самым решительным действиям.

«Отныне, — говорил Владимир Ильич в беседе с охраной Смольного, — на постах будут стоять часовые революции. Эти посты им доверят трудовой народ. Надо непременно оправдать это доверие!..»

Основатель и вождь Коммунистической партии, глава первого в мире пролетарского государства высоко ценил службу часовых, постоянно проявлял о них заботу, делал все возможное, чтобы они могли по-революционному охранять порученные Советской властью посты. История сохранила десятки примеров, когда Владимир Ильич, несмотря на чрезвычайную занятость, интересовался, как стоят на революционных постах часовые, заботился о внедрении в их службу электрических и механических средств, об улучшении быта в караулах, поощрял усердие и бдительность стражей республики рабочих и крестьян.

11 сентября 1919 года Совет Народных Комиссаров под председательством В. И. Ленина заслушал наркома здравоохранения Н. А. Семашко о мерах по улучшению санитарного состояния казарм, в которых размещались караулы войск внутренней охраны, обязал городскую квартирную комиссию немедленно подыскать более благоустроенные помещения для подразделений, несущих караульную службу. 14 октября Совет Народных Комиссаров в порядке проверки вновь заслушал доклад Н. А. Семашко о том, что сделано по выполнению ранее принятого решения.

Владимиру Ильичу стало известно, что кремлевские курсанты перегружены караульной службой, что частые наряды мешают им по-настоящему учиться военному делу. 4 апреля 1922 года В. И. Ленин, чтобы облегчить службу будущих красных командиров, внес предложение ввести в Кремле электрическую сигнализацию («звонок получается при одном приближении к проволоке, до прикосновения к ней»), а также применить некоторые механические средства. И вскоре учеба курсантов была упорядочена.

А вот примечательный документ, обнаруженный недавно в архивах. В приказе командира 93-й отдельной стрелковой бригады войск внутренней охраны железных дорог говорится, что в ночь с 6 на 7 августа 1920 года Председатель Совета Народных Комиссаров В. И. Ленин, следуя на дрезине из Москвы в Сергиево, благодарил за службу караулы, охраняющие железнодорожные мосты. Весть об этом с быстротой молнии разлетелась по частям и подразделениям. Доброе слово вождя окрылило бойцов и командиров, вдохновило на новые успехи в боевой службе.

На отеческую заботу Владимира Ильича часовые Страны Советов отвечали самоотверженным несением службы. Они чувствовали себя полноправными хозяевами всего того, что охраняли с оружием в руках, и это рождало в их сердцах ни с чем не сравнимую ответственность, поднимало дух. Родина каждодневно приказывала им встать в караул, как сказал поэт, бесслесный и строгий, встать часовыми своей социалистической республики, созидательного труда народа, завоеванной свободы. И часовые стояли мужественно и отважно, проявляя революционную бдительность, решительность, боевое мастерство.

ТЫ-  
ЧАСОВОЙ  
ОТЧИЗНЫ,  
ВОИН,  
ТЫ-  
НА  
ПОСТУ!

От часовых Смольного, Кремля, от дозорных первых советских караулов ведут героическую родословную часовые наших дней. Как в пору огненного Октября и становления Советской власти, сегодня они рассматривают порученные под охрану посты не просто как объекты, имеющие столько-то пломб и замков, как сказано в таблице постам, а как боевые позиции, боевые рубежи. И это не случайно. Часовым вверена охрана и оборона государственных и военных объектов, куда заказан вход врагам, охрана боевой техники, материальных ценностей. Как святыню сохраняют воины боевые Знамена частей — символ воинской чести, доблести и славы.

Да, пост для советского часового — позиция, на которой он в мирное время выполняет боевую задачу. Об этом же говорит и статья 95-я Устава гарнизонной и караульной служб Вооруженных Сил Союза ССР: «Несение караульной службы является выполнением боевой задачи и требует от личного состава точного соблюдения всех положений настоящего Устава, непреклонной решимости, высокой бдительности и инициативы».

Славным отрядом Часовых Вооруженных Сил СССР являются часовые внутренних войск. Они несут свою боевую службу в столице Советской Родины Москве и в городе революционной, боевой и трудовой славы Ленинграде, на Крайнем Севере и в горных районах Памира, у берегов Балтийского моря и Тихого океана. В жару и стужу, в дождь и снегопад часовые на постах. Их задача — охрана государственных и военных объектов.

В боевую летопись внутренних войск вписано немало имен славных часовых. Одни из них стояли на боевых постах в вагонах поезда, перевозившего Советское правительство из Петрограда в Москву, другие героически бились с деникинцами в боевых рядах легендарной Первой Конной, третьи с небывалой стойкостью защищали Отчизну в Великую Отечественную, четвертые не менее стойко охраняли и обороняли боевые посты в двадцатые, тридцатые, сороковые, пятидесятые, шестидесятые и в наши, семидесятые, годы. И все они для нас одинаково дороги — герои ожесточенных боев и мирных будней. Мы чтим их подвиги, совершенные в схватке с врагами и на боевом посту.

...Тридцатые годы. Важный государственный объект. Смена часовых. Привычное: «Пост сдал!» — «Пост принял!» Красноармеец Кейтон остался на посту один. Все было обычно, как несколько дней назад: вахтер при входе в здание, широкие ступени лестничного марша, застеленные ковровой дорожкой, площадка второго этажа, большое окно... Время тянулось медленно, постепенно подбиралась усталость.

Вдруг внизу скрипнула дверь. «Смена? Нет, еще рано». В вестибюль вошел человек в длинном сером плаще и направился к вахтеру. Вот он достает пропуск... Как-то странно собралась его фигура. Словно к прыжку. И в тот же миг сильный удар в подбородок отбросил вахтера

к стене. Неизвестный в сером плаще схватился за кобуру его револьвера.

Вахтер и злоумышленник сплелись клубком, покатались по полу. Секунды решали исход смертельной схватки. Не раздумывая, Кейтон прыгнул через перила лестницы с площадки второго этажа в вестибюль, успел перехватить руку врага с револьвером. Удар головой — и диверсант с перекошенным от боли лицом опустился на пол.

Прибежали красноармеец Марченко и отделенный командир Верещага. Задержанного увели, а часовой продолжал стоять на посту.

...И это было в тридцатые годы. Весна вступила в свои права. Весь день шел дождь, снег быстро таял, по улицам бежали говорливые ручьи. Красноармеец Агеев охранял военный объект. До него донесся шум весенней воды. «Значит, река вышла из берегов», — решил часовой.

С каждой минутой вода прибывала, она уже залила пост. Агеев попытался сообщить об этом по телефону в подразделение, но связь не работала.

Уровень воды быстро поднимался. Вот она достигла колен. Погас свет. Уже давно должна была прийти смена, но никто не появлялся. Тело часового деревенело от холода, ноги сводила судорога. Невероятным усилием воли он заставлял себя держаться. Наконец на лодке к посту приплыл разводящий. Несколько часов подряд красноармеец Агеев нес службу, находясь почти по пояс в воде, но боевую задачу выполнил с честью.

Во время Великой Отечественной войны наряду с бойцами, сражавшимися на фронтах, массовый героизм проявляли и часовые. Под бомбами и пулями охраняли они жизненно важные объекты.

Октябрь 1941 года. Вражеский самолет сбросил на государственный объект крупную фугасную бомбу. Сбитый взрывной волной, часовой Артем Трифонов потерял сознание. Придя в себя, он ощутил острую боль в правом плече и теплые струйки крови, стекавшие к пояснице. Поднявшись, часовой продолжал охранять пост.

Спустя некоторое время в здании снова раздался грохот. Часовой скорее почувствовал, чем увидел, что накренилась и начала падать стена. Какое-то время в сознании красноармейца боролись два чувства. Одно подсказывало: «Беги, Артем, иначе погибнешь!». Второе предостерегало: «Ты на посту, Артем, да еще на каком посту! Ты не имеешь права его покинуть!». И сознание воинского долга победило. Трифонов ни на шаг не сошел с поста. Красноармеец-часовой погиб. Имя его навечно зачислено в списки части.

И сегодня ходят воины в караул на тот пост, где совершил свой солдатский подвиг Артем Трифонов. Они с волнением смотрят на мемориальную доску, на которой золотыми буквами высечена фамилия героя. И в сердцах их рождаются благородные стремления во всем подражать старшему поколению воинов внутренних войск.

А вот второй пример из той поры. Красноармеец Баев охранял склады на «дороге жизни», что проходила по льду Ладожского озера. До смены оставалось около часа. Как часто бывает на Ладоге, подул северо-восточный ветер, поднялась метель, видимость резко ухудшилась. Часовому больше приходилось полагаться на слух.

Вскоре Баев различил подозрительные звуки, голоса. Похоже, что к посту подбирались вооруженные люди. Часовой окликнул. В ответ из темноты раздался выстрел. Сомнений не оставалось: диверсанты.

Баев залег и открыл огонь по врагу. Послышались ответные выстрелы: в часового стреляли с разных сторон. Красноармеец Баев то и дело менял позиции, вел прицельный огонь. Несмотря на плохую видимость, каждый его выстрел достигал цели. Он истребил одиннадцать фашистов.

Но враги наседали, четверо из них пробились на объект. Вот они рядом с часовым. Красноармеец Баев бросил гранату... Из этой неравной схватки мужественный часовой вышел победителем. Он отстоял свой пост.

Первый чекист Ф. Э. Дзержинский подчеркивал, что охранять безопасность Республики Советов можно лишь с «чистыми руками». Под этим он подразумевал кристальную честность, неподкупность, высокую моральную стойкость и непримиримость к врагам и преступникам. Как и мечтал «железный Феликс», на постах, вверенных внутренним войскам, стоят воины, превыше всего ставящие интересы Родины.

Вот пример из службы часовых пятидесятих годов. Расхититель социалистической собственности пытался с охраняемого объекта вывезти на автомобиле крупные материальные ценности. Бдительный часовой рядовой В. Иванов разгадал коварный замысел и пресек его. Тогда преступник решил подкупить Иванова.

— Честью своей не торгую! — гневно ответил солдат и задержал расхитителя.

За бдительность и решительные действия при несении боевой службы рядовой Виктор Иванов награжден именными золотыми часами.

Шестидесятые годы. Они, как и предшествующие, богаты героизмом часовых. Их подвиги более известны читателям. Назовем лишь солдат А. Буланова и А. Самуленкова. Неся службу на лыжне, они предотвратили побег вооруженных бандитов. Мужественные воины удостоены медали «За отличную службу по охране общественного порядка» и первыми из военнослужащих внутренних войск занесены в Книгу почета Центрального Комитета ВЛКСМ.

И фронтовую отвагу, и незаурядную стойкость видят воины в подвиге героя-часового Турсуна Рустамова. Вдумайтесь, солдат ценой собственной жизни вместе с товарищами по оружию предотвратил страшное преступление — расправу над членами суда и освобождение из-под

стражи опасных преступников. В части, где он служил, установлен памятник. Его именем названы бригада горняков, в которой солдат работал до призыва на военную службу, и школа, где учился. Литераторы войск посвятили герою повести, рассказы, стихи, а кинолюбители создали волнующий кинофильм.

Да разве возможно рассказать обо всех героях-часовых, проявивших на постах высокую бдительность и выдержку, мужество и отвагу, боевое мастерство, верность воинскому долгу!

Если бы мы могли охватить взглядом всю нашу Родину, во всех ее краях и уголках увидели бы часовых внутренних войск. Они, как и десятки лет назад, самоотверженно и бесшумно несут свою почетную боевую службу. Солдаты на постах, говоря словами В. Маяковского, Союз берегут.

Научно-техническая революция и особенно революция в военном деле преобразили и службу часового. В охрану объектов внедрена сложная и умная техника. Она породила качественно новое часовое — часовое у пульта технических средств.

Часовой у пульта — важнейшее лицо в карауле. От него в значительной степени зависит надежность охраны объекта. Через него начальник караула поддерживает связь и взаимодействие внутри наряда, с контролерами и дежурным по подразделению. Он должен быть всесторонне подготовлен в техническом отношении, уметь проверять исправность аппаратуры, регулировать ее чувствительность в зависимости от погоды. Одним словом, быть с техникой на «ты».

Задача задач часового у пульта — внимательно и непрерывно следить за показаниями приборов, образно говоря, видеть все, что происходит на периметре охраняемого объекта, и обо всем случившемся своевременно и технически грамотно докладывать начальнику караула. К часовому у пульта предъявляются новые требования: способность эффективно работать в условиях длительной неподвижности, обладать так называемой эмоционально-волевой устойчивостью, не теряться в любой, даже сложной и запутанной обстановке.

Абсолютное большинство часовых у пультов технических средств мастеровски владеют сложной техникой, задают тон в службе. У них — зоркий глаз, быстрая реакция и решительные действия. Сколько раз по их своевременным и точным докладом караульные выходили к указанным участкам периметра объекта и предотвращали происшествия!

Вот один из примеров. Поздней ночью осужденный замаскировался у ограждения и стал изучать систему охраны. Часовой у пульта технических средств рядовой Н. Козин по отклонению стрелки прибора установил, что на участке сигнализации находится человек. Поднятый по тревоге караул разыскал и задержал осужденного. Побег был сорван.

Советский часовой — не просто лицо воинского караула. Это — страж Родины. Он в ответе за судьбу Отчизны, идущей ленинским путем под водительством партии к коммунизму. Наш часовой — активный участник великого коммунистического созидания.

Стоит на посту часовой — значит превращаются в жизнь грандиозные предначертания XXIV съезда КПСС, успешно выполняются план третьего года девятой пятилетки, кипит напряженный труд на решающих стройках, зажигаются огни новых электростанций, добывается больше угля и руды, производятся более совершенные станки, машины, механизмы...

Стоит на посту часовой — значит закладываются основы будущего богатого урожая, увеличения производства продуктов животноводства, совершенствуется парк сельскохозяйственной техники...

Стоит на посту часовой — значит семимильными шагами идет вперед советская наука, продолжается штурм космоса, в учебных аудиториях овладевают знаниями будущие инженеры, агрономы, геологи и многие другие специалисты, плодотворно развивается культура, издаются новые книги...

Стоит на посту часовой — значит спокойно спят дети, садятся за парты школьники, проводятся пионерские линейки, провозглашаются свадебные тосты, новоселы переезжают в новые квартиры.

Все это надежно охраняет часовой Родины!

«Вы только вникните в сущность своего дела, — говорил советским воинам, а стало быть и часовым, М. И. Калинин, — вам поручено охранять и укреплять социалистическое государство! В мире не было и нет более почетного поручения, чем поручение укреплять и развивать социалистическое государство, ибо это и есть непосредственная дорога к коммунизму».

Вот поэтому, когда воины заступают на посты, они всем существом чувствуют личную ответственность не только за то, что поручено под охрану, но и за безопасность своей великой многонациональной Отчизны. От начала и до конца смены часовые мобилизуют свои усилия на то, чтобы наилучшим образом выполнить боевую задачу. Они знают, что за спиной совершается возвышающий страну в целом и каждого гражданина в отдельности созидательный труд. Все явственнее вырисовываются величественные контуры светлого здания коммунизма. И никакие враги не должны помешать нашему победоносному поступательному движению вперед.

В традициях часовых — твердое знание и четкое выполнение Устава гарнизонной и караульной служб Вооруженных Сил Союза ССР, Устава внутренних войск, табеля постам. Они верны их духу и букве, действуют строго по уставным заповедям, не отступают от них ни на шаг. Часовые поступают по принципу: «Заступил на пост — гляди в оба, зри в три. Умри, а с поста не сходи!»

Воины на посту постоянно настороже: умеют видеть в темноте, слышать в тишине. Бдительность помогает им обнаружить и разоблачить врага, раскрыть и пресечь коварные замыслы преступников, как бы хитры и изворотливы они ни были, как бы искусно ни маскировались, к каким бы ухищрениям и уловкам ни прибегали.

Как и бдительность, оружием часовых является честность, неподкупность, моральная чистота — эти драгоценные качества советского человека. Случается, что воинов на посту пытаются захватить, задобрить, а то и запугать, толкнуть на бесчестный поступок. Но ни подкуп, ни лесть, ни шантаж, ни угрозы — ничто не помогает врагам и иным злоумышленникам. Часовые дорожат честью и достоинством советского воина, строго соблюдают воинскую дисциплину и социалистическую законность.

Часовой соприкасается со службой, об­разно говоря, лицом к лицу. И, конечно же, этой центральной фигуре должно быть уделено должное внимание со стороны командиров, политорганов, офицеров всех рангов и степеней, партийных и комсомольских организаций, прапорщиков, сержантов, войсковой общечастности. Важно, чтобы все мы каждодневно принимали участие в воспитании воинов-часовых, утверждали основные гарантии надежной караульной службы: высокую политическую сознательность воинов, четкое понимание каждым несущим караульную службу военнослужащим государственной важности задач, выполняемых внутренними войсками, верность воинским уставам, крепкую дисциплину, поддержание неукоснительного порядка в караулах. Заслуживают всяческой похвалы те командиры и политработники, которые не жалеют сил на то, чтобы сохранить в памяти воинов подвиги часовых, донести их вдохновляющую суть до сознания каждого солдата и сержанта, заступающего в караул.

Радует, когда видишь в солдатских клубах, казармах картины о героях-часовых, написанные самостоятельными художниками, в Ленинских комнатах, караульных помещениях — стенды, отражающие мужество и умелые действия воинов на посту, их верность присяге и уставам, в библиотеках — книжно-иллюстративные выставки. Примечательно, что на общевойсковой выставке самостоятельного изобразительного творчества, посвященной 50-летию образования СССР, часовому и его подвигу уделено видное место.

...Ежедневно идут в бессменный караул воины. Они заступают на посты у боевых Знамен, государственных и военных объектов, у пульта технических средств, оружейных складов. Встают с оружием в руках и в готовности бдительно охранять и мужественно оборонять порученные под охрану объекты. Службу несут часовые Родины.

**Полковник В. ЖУРАВЛЕВ,  
заслуженный работник культуры РСФСР.**

119



**Хатынь! Кто на земле не знает этой белорусской деревни, которую вместе с ее жителями зверски уничтожили гитлеровские захватчики!**  
**Люди помнят о трагедии Хатыни. Так же, как не забыли они Орадур и Лидице, Освенцим и Бухенвальд, Тростенец и Сонгми. Людская память вечна!**  
**Здесь, на Хатынском мемориале, с особой силой звучат слова чешского патриота Ю. Фучика «Люди... будьте бдительны!».**

Фото А. ГРИГОРЬЕВА.

Коммунистическая партия проявляет постоянную заботу о совершенствовании форм и методов партийно-политической работы в Вооруженных Силах СССР, всесторонней подготовке кадров политсостава. О требованиях, предъявляемых к специалисту любой отрасли на современном этапе, предельно четко и ясно сказал товарищ Л. И. Брежнев в своем выступлении на Всесоюзном слете студентов. «Советский специалист — это человек, который хорошо овладел основами марксистско-ленинского учения, ясно видит политические цели партии и страны, имеет широкую научную и практическую подготовку, в совершенстве владеет своей специальностью». Перечисленные требования полностью относятся и к офицерам внутренних войск.

Одна из основных забот Высшего политического училища — подготовка для внутренних войск квалифицированных заместителей командиров рот по политчасти. Офицерско-преподавательский состав,

имеющих опыт партийно-политической работы. Так, на стажировку со слушателями выезжали подполковники Н. Григорьев, К. Шемагин, Н. Дойников и другие. Перед этим они присутствовали на семинаре о формах и методах работы. За месяц до выезда курсантов преподаватели побывали в частях. Вместе с командирами и их заместителями по политчасти разработали конкретные планы подготовки и проведения стажировки, участвовали в организации семинаров с ее руководителями.

На партийных и комсомольских собраниях обсуждались задачи по обеспечению высокого уровня стажировки курсантов. Для преподавателей разрабатываются индивидуальные задания по обобщению опыта партийно-политической работы в подразделениях.

Пристальное внимание уделяется индивидуальной работе с курсантами, не служившими во внутренних войсках. С большим интересом отнеслись они к практическому занятию на тему «Партийно-

## СОПРИКОСНОВЕНИЕ С ПРОФЕССИЕЙ

Генерал-майор И. ОРЛОВ,  
начальник Высшего политического  
училища МВД СССР

партийные и комсомольские организации училища сосредоточивают свои усилия прежде всего на вооружении будущих политработников марксистско-ленинской теорией, на воспитании их идейно убежденными, любящими свою профессию, умелыми организаторами партийно-политической работы. Один из важнейших периодов успешного решения столь ответственных задач — войсковая стажировка. В ходе ее курсанты впервые соприкасаются с профессией офицера-политработника внутренних войск, приобретают практические навыки партийно-политической работы с войсками, у них формируется убежденность в правильности выбора профессии.

Особенность стажировки как учебного процесса в том, что она осуществляется не в стенах училища и руководят ею непосредственно командиры и политработники подразделений войск. Министр внутренних дел СССР, начальник внутренних войск МВД СССР требуют, чтобы войсковая стажировка проходила в лучших частях и подразделениях, а осуществляли ее наиболее подготовленные офицеры-политработники. Это обусловлено не только необходимостью обучения на положительном, но и составом курсантов. Ведь более половины из них — со школьной скамьи.

Успех стажировки во многом зависит от ее организации и методики проведения. В училище стало правилом посылать с курсантами наиболее опытных преподавателей, хорошо знающих боевую службу,

политическая работа по выполнению задач боевой службы», которое провели командир отличной роты и его заместитель по политчасти.

К предстоящей стажировке были разработаны и изданы такие документы, как «Пособие по организации партийно-политической работы в подразделениях», «Книжка стажера», «Методические указания по руководству стажировкой».

Но успех стажировки определяется не только комплексом целеустремленных мероприятий по ее подготовке в училище, но и педагогическим умением командиров и политработников подразделений войск руководить ею. От того, насколько это делается квалифицированно, зависит не только качество выполнения каждым курсантом плана-задания на стажировку, но и правильность восприятия того, что связано с будущей профессией. Абсолютное большинство командиров и политработников базовых частей и подразделений относятся к этому важному делу с большой ответственностью и глубокой заинтересованностью, выступают как настоящие наставники в формировании будущих политработников, работают о них, конкретно руководят их практикой; показом, словом и личным примером учат преодолевать трудности.

Заслуживает внимания опыт руководства стажировкой в Н-ской части. Здесь она

проходит на основе специально разработанного плана. Задолго до прибытия курсантов с соответствующими командирами и их заместителями по политчасти, с участием представителя училища обсуждается вопрос «О мероприятиях по проведению стажировки курсантов Высшего политического училища МВД СССР».

Когда курсанты прибывают, с ними проводят однодневные сборы. Им рассказывают о боевых традициях части, об особенностях задач, выполняемых подразделениями, знакомят с состоянием воинской дисциплины личного состава, а также партийно-политической работы, организуют встречи с лучшими заместителями командиров рот по политчасти, посещение образцовых Ленинских комнат. Затем каждому курсанту определяют задание.

Еженедельно подводятся итоги хода стажировки.

Многие наши питомцы с благодарностью вспоминают квалифицированные советы таких командиров и политработников, как тт. И. Зинченко, С. Кокарев, Г. Харин и других.

Благодаря высокому организационному и методическому уровню стажировки курсанты получают твердые практические навыки. Они с большим старанием, инициативой и чувством ответственности руководят политическими занятиями, организуют содержательные беседы по материалам XXIV съезда КПСС, постановлениям ЦК КПСС и Советского правительства. Например, многотиражная газета писала о высоком идейно-методическом уровне политического занятия по теме «В. И. Ленин — вождь Октябрьской революции, основатель первого в мире социалистического государства», которое провел курсант Ф. Заводюк.

Отличные оценки получили доклад курсанта И. Тарасова на тему «XXIV съезд КПСС о дальнейшем укреплении обороноспособности страны и повышении боевой готовности Советских Вооруженных Сил», беседы курсантов Н. Левинца и М. Кожевникова «О 50-летию образования СССР», тематический вечер «Союз нерушимый республик свободных», в организации которого участвовал курсант М. Саница.

Солдаты и сержанты положительно отзывались о политических информациях на темы дня, о героизме и мужестве воинов внутренних войск на боевой службе. Многие курсанты-стажеры были поощрены.

Стажирующиеся получили хорошие практические навыки в вопросах подбора, расстановки и инструктажа актива, заступающего на боевую службу, а также в организации культурно-массовой работы. Приняли участие в Ленинском зачете.

Командиры и политработники частей и подразделений отметили, что курсанты активно помогали офицерам укреплять дисциплину в подразделениях, показывали примеры исполнительности. За образцовое выполнение обязанностей в войсковых нарядах четыре курсанта награждены знаком «За отличие в службе» II степени, 36 процентов стажировавшихся отмечены грамотами.

Итоги стажировки подводились в подразделениях, частях, а также в училище. Беседы с курсантами, изучение характеристик и отзывов, анкетирование, конференция на тему «Рота — центр политико-воспитательной работы» позволили внести существенные коррективы в методику подготовки и проведения войсковой стажировки.

Радует, что курсанты успешно применяли свои знания на практике. После стажировки у многих укрепилась убежденность в правильности выбора профессии офицера-политработника внутренних войск.

Немаловажную роль в успехе стажировки сыграли те офицеры, которые руководили курсантами. Большинство с уважением и теплотой вспоминают о своих наставниках. Один из курсантов пишет: «Впечатления от соприкосновения с профессией, личным составом подразделения самые приятные. В роте постоянно поддерживается образцовый внутренний порядок, солдаты и сержанты добросовестно выполняют свой воинский долг, проявляют чувство высокой ответственности за боевую службу. Здесь крепкий, сплоченный коллектив, с которым приятно работать. Особенно запомнился заместитель командира роты по политчасти лейтенант А. Герасименко — молодой, знающий и любящий свою профессию офицер».

«Я, — говорит курсант Боровец, — на собственном опыте попробовал выполнить всю ту работу, которой должен буду заниматься после окончания училища. Она вселила в меня уверенность и повысила любовь к избранной профессии».

А вот курсант Мирошников написал, что «стажировка дала мне полезную практику в проведении политико-воспитательной работы с солдатами и сержантами, помогла увидеть хорошее, а также и недостатки в работе заместителя командира роты по политчасти».

В связи с тем, что заместители командиров рот по политчасти непосредственно руководят работой стажеров, есть необходимость совместно с опытными политработниками частей разработать для них методическое пособие, обобщить опыт лучших и довести его до всех политработников рот, где курсанты проходят стажировку.

Анализ работы курсантов на стажировке показывает, что основные формы партийно-политической работы они усвоили. Однако в ряде вопросов встречают трудности. В частности, некоторые недостаточно глубоко проникают в специфику службы контролеров по надзору. Далеко не все курсанты приобретают твердые навыки в организации социалистического соревнования воинов по вопросам боевой службы, конкретным учебным задачам и нормативам. Это мы учитываем в процессе дальнейшего улучшения обучения и воспитания курсантов. В прошлом году сразу же после стажировки была проведена научно-практическая конференция с участием офицерско-преподавательского состава

ведущих кафедр и курсантов 4-го и 3-го курсов. На ней был обобщен опыт офицеров, партийных и комсомольских организаций передовых подразделений войск по пропаганде материалов XXIV съезда КПСС, подготовке к 50-летию образования СССР, по морально-политической и психологической подготовке воинов к боевой службе, по индивидуально-воспитательной работе, организации социалистического соревнования на боевой службе и другим вопросам. И это значительно восполнило знания курсантов.

Командование и профессорско-преподавательский состав училища каждый раз делают из итогов стажировки определенные выводы для улучшения учебно-воспитательной работы с курсантами, укрепления деловых связей с базовыми частями, для

изучения опыта передовых заместителей командиров рот по политчасти и вооружения им будущих политработников.

Интересы дела требуют, чтобы будущие политработники войск стажировались только в подразделениях, имеющих отличные и хорошие показатели в боевой службе, боевой и политической подготовке. К сожалению, в некоторых частях нарушается это правило. Больше того, иногда курсантов посылают в роты, где нет заместителей командиров по политической части. Разумеется, в такой обстановке стажеры не получают должных практических навыков в партийно-политической работе. Дальнейшее улучшение руководства стажировкой курсантов — обоюдная задача командования и политотдела училища, командиров и начальников политорганов частей.



Лучшим из лучших после увольнения в запас вручаются комсомольские путевки на ударные стройки страны. Одни едут в Норильск, другие на Усть-Илим. А рядовые К. Юсифов, С. Мисуркин и В. Соловьев отправилась на трижды орденоносный завод «Ростсельмаш».

Воины, которые получили путевки, по праву являются передовиками. Все они комсомольцы, неоднократно поощрялись командирами. Рядовые Юсифов, Соловьев, например, награждены знаками «За отличие в службе» II степени. Четыре знака солдатской доблести украшают грудь рядового Мисуркина.

— Мы уверены, что вы так же честно и добросовестно будете трудиться и в народном хозяйстве.частливого вам пути, друзья! — сказал на прощание политработник А. Матюшков.

На снимке: капитан А. Матюшков вручает путевки передовым комсомольцам рядовым К. Юсифову, С. Мисуркину и В. Соловьеву.

Текст и фото И. БУХТИЯРОВА.

Комсомола. W

# ОПИРАЯСЬ НА КОЛЛЕКТИВ...

Среди принципов коммунистической морали главнейшими являются коллективизм и товарищеская взаимопомощь, взаимное уважение между людьми. Всемерное развитие этих качеств, активное использование различных форм общественной самодеятельности — важные средства коммунистического воспитания. «Только в коллективе, — писали К. Маркс и Ф. Энгельс, — индивид получает средства, дающие ему возможность всестороннего развития своих задатков, и, следовательно, только в коллективе возможна личная свобода».

Эти указания основоположников научного коммунизма наша партия воплотила в реальную действительность. В отношениях советских людей все прочнее утверждаются подлинное товарищество и братство. XXIV съезд КПСС с особой силой подчеркнул возрастающую роль и значение трудовых коллективов, представляющих «важное поле битвы за повышение трудовой и общественной активности советских людей». Здесь формируются новые социалистические качества трудящихся. Ответственность каждого перед коллективом и ответственность коллектива за каждого — неотъемлемая черта нашего образа жизни.

Советские Вооруженные Силы — плоть от плоти, кровь от крови народа. Во всей их жизни, как солнце в капле воды, отражается нерушимое морально-политическое единство нашего общества, пролетарский интернационализм. Каждое подразделение и войсковой наряд, расчет и экипаж — это боевая семья; члены ее объединены классовым родством, общностью интересов и целей и живут по принципу: «Человек человеку — друг, товарищ и брат».

Советский воинский коллектив создается на тех же политических и нравственных основах, что и коллектив производственный. Но в характере и способах практической деятельности есть существенные особенности, значительно увеличивающие его воспитательные возможности. К ним следует в первую очередь отнести: организационную структуру и состав воинского коллектива, идейное влияние; высокую общественную значимость целей и задач его деятельности; регламентированность жизни воинскими уставами и инструкциями; дружбу и товарищество, взаимную выручку и помощь.

Основные воспитывающие факторы воинского коллектива, влияющие на формирование у воинов морально-политических и боевых качеств, — общественное мнение, традиции коллектива, характер взаимоотношений, настроения и чувства людей.

Воспитательная роль воинского коллектива в большой степени зависит от командира-единоначальника. Именно он влияет на формирование и сплочение боевой семьи, на создание такой атмосферы, которая способствовала бы утверждению уважительного, заботливого отношения к человеку, требовательности к себе и другим, честности, доверия, настоящего товарищества.

К примеру, четвертый год подряд носит звание отличной роты, где командиром офицер М. Рустамов. Здесь высок патриотический подъем личного состава. Солдаты, сержанты, прапорщики и офицеры самоотверженно выполняют воинский долг. Среди военнослужащих установились и поддерживаются правильные взаимоотношения. Подразделение успешно справляется с главной задачей — надежно охраняет объекты. Каждый второй воин — отличник.

Многие офицеры этой боевой семьи получили путевку в жизнь. Как опытных командиров-воспитателей знают майоров Ф. Асмодулова и Г. Алиева, капитана В. Топакова и других. Сотни солдат прошли здесь хорошую боевую и политическую закалку и сейчас успешно трудятся на заводах, в совхозах и колхозах страны.

В историю роты занесено имя отличника боевой и политической подготовки рядового В. Бартенева. Паренек из Новомосковска Тульской области был душой солдатского коллектива, запевалой добрых дел, комсомольским активистом. На первом году службы стал маяком ратного труда.

После увольнения из рядов внутренних войск Виктор возвратился в родной город. О своих трудовых успехах он часто сообщает в письмах командиру роты, товарищам по оружию.

Воспитанники не забывают роту, пишут, приезжают в гости. Недавно с бывшими сослуживцами встретились рядовые запаса Ризван Кулиев и Эльбрус Рагимов, поделились воспоминаниями о службе, рассказали, как трудятся сейчас. Эльбрус — рабочий одного из заводов, Ризван — учитель, в своей воспитательной работе с подрастающим поколением использует опыт, приобретенный в воинском коллективе.

Младший сержант запаса В. Щетинин писал бывшему командиру: «Много я взял в армии для жизни, за что хочу сказать Вам спасибо. Вы никогда не давали мне поблажки, строго спрашивали за нарушения. Порой я злился на Вашу строгость, потому что вначале неправильно понимал ее...» В настоящее время Василий Яковлевич руководит одним из предприятий Волгограда.

Коммунист М. Рустамов постоянно уделяет внимание созданию и эффективному использованию общественного мнения, придавая ему четкую партийную направленность, ярко выраженный коллективистский характер. В роте проводятся собрания личного состава, партийные и комсомольские, митинги, совещания актива, эффективно используются стенная печать, местное радио и т. д. «Подготовка общих собраний, обработка отдельных выступлений, организация общественного мнения, — писал А. С. Макаренко, — должны составлять главную работу педагогического коллектива, комсомольской организации и старших членов коллектива воспитанников».

Здоровое общественное мнение оказывает большое влияние на укрепление воинской дисциплины в подразделении. Взять, к примеру, рядового М. Рязина. К «непопдающемуся» солдату применяли различные меры воздействия вплоть до самых строгих взысканий. Но его поведение оставалось прежним до тех пор, пока не провели собрание личного состава. Единодушное и строгое осуждение, а также товарищеское внимание и забота, прозвучавшие в выступлениях солдат и сержантов, прапорщиков и офицеров, сильно повлияли на Рязина. Теперь он бдительно несет боевую службу, дисциплинирован, итоговую проверку сдал на отлично.

Сколачиванию воинского коллектива и использованию его воспитательной силы способствует внимательное и чуткое отношение командира к быту, нуждам и запросам военнослужащих. Поистине отцовскую заботу проявляет М. Рустамов о быте подчиненных, их обмундировании и питании. В смотре-конкурсе на лучшее войсковое хозяйство подразделение заняло первое место в части. В роте хорошая теплица. В солдатской столовой на столах круглый год — свежие овощи, богатая витаминами зелень. В прошлом году на одного довольствующегося срочной службы получено от прикухонного хозяйства десятки рублей.

В сплочении коллектива командир опирается на коммунистов и комсомольцев. Партийная организация воспитывает у каждого воина черты коммунистической морали, качества, необходимые для успешного несения боевой службы. Словом и личным примером коммунисты ведут за собой личный состав. Близость к людям позволяет им постоянно знать настроения и запросы личного состава, управлять процессами, которые возникают в коллективе.

Зачинателями многих хороших дел выступают и комсомольцы. Они оборудовали спортивный и огневой городки, организовали несколько субботников. По инициативе комсомольцев С. Джамалова и В. Иванова построен тир.

Офицер Рустамов тщательно подбирает и растит активистов. Это в основном коммунисты и комсомольцы, люди с хорошими организаторскими способностями, общительные и авторитетные, для которых интересы коллектива превыше всего.

Был такой случай. Рядовой Ю. Игнатов получил письмо. Родители писали о неполадках в его молодой семье. Солдат, сильно переживая это, замкнулся, стал резок с товарищами. Комсомолец рядовой А. Кузовкин сообщил об этом командиру. Рустамов чутко и тактично побеседовал с Игнатовым, подсказал, как найти выход из положения.

Рядовой А. Савин в тяжелом настроении вернулся из краткосрочного отпуска: у него умер отец. На посту он стоял в каком-то оцепенении, смотря невидящими глазами вдаль... Рустамова и об этом проинформировали активисты. Савина временно освободили от службы, помогли пережить несчастье. Так уж повелось в роте: на всех одна и беда, и радость.

В последнее время комсомольские активисты роты подготовили и провели вечера «У карты СССР», «Братские республики в едином строю», кинолектории «Союз нерушимый республик свободных», «Мы делу партии и Ленина верны», Ленинские уроки «Учиться коммунизму», «Все, что создано народом, должно быть надежно защищено».

Оживленной и волнующей была встреча с кандидатом исторических наук автором книги «Ключи от Берлина» Н. Арсениным. Солдаты многое узнали о беспримерном героизме, мужестве и доблести советских людей, чьи подвиги долгое время оставались неизвестными.

Сплоченность, крепкая дружба и войсковое товарищество, утвердившиеся в коллективе, позволяют личному составу успешно решать стоящие перед ротой задачи. Все солдаты и сержанты выполнили обязательства, взятые в честь 50-летия образования СССР, рота подтвердила звание отличной и продолжает идти вперед. Воинам по плечу любые рубежи. Залогом тому — крепкий боевой коллектив.

**Подполковник Р. ГИМАДИЕВ.**

# С ЛЮБОВЬЮ К ОТЧИЗНЕ

Горячее чувство любви советских людей к социалистической Родине всегда служило и служит могучим двигателем их свершений. У станка и за рулем комбайна, возле лабораторного стола и на боевом дежурстве — всюду они достойно выполняют свои обязательства, приумножают величие и славу Отечества.

Животворный советский патриотизм воинов внутренних войск, как и всего нашего народа, ярко проявился в ходе социалистического соревнования юбилейного года. Новыми успехами в ратном труде отмечена 55-я годовщина Вооруженных Сил Союза ССР. Свидетельства тому ежедневно приносит редакционная почта.

Авторы писем, заметок, корреспонденций глубоко анализируют опыт социалистического соревнования и делятся личными планами на будущее, с гордостью рассказывают о героических подвигах, смелых и благородных поступках своих сослуживцев, о делах, которыми ознаменован год минувший и год наступивший. Многие воинские коллективы достигли новых высоких рубежей в повышении надежности охраны объектов, вырастили большой отряд отличников боевой службы, боевой и политической подготовки, классных специалистов, значкистов ВСК, спортсменов-разрядников.

Примечательно в этом отношении письмо командира отделения сержанта **Н. Яковенко**. В начале прошлого года воины подразделения, в котором он служит, дали слово достойно встретить 50-летие СССР, постоянно поддерживать технические средства в рабочем состоянии, повысить классность.

Выполняли обязательства старательно, с душой, поддерживали друг друга. Ежедневно вывешивались «молнии» с сообщениями, кто идет впереди, а кто отстает. Агитатор ефрейтор **А. Махотин** помог рядовым **В. Галкину** и **В. Харченко** повысить политические знания, научиться метко стрелять. На инспекторской проверке все трое получили отличные оценки. И сам **А. Махотин** поднялся на одну ступень в своем мастерстве. Когда подвели итоги в целом, оказалось, что отделение перевыполнило социалистическое обязательство — стало отличным.

Окрыленные успехом, воины решили не сдавать завоеванных позиций. Они, в частности, безупречно подготовили технику к зимней эксплуатации.

Известно, что высшее проявление воинской доблести, безграничной любви к Родине — подвиг. Подвиг вместе с тем есть средоточие идейной закалки, воли и мужества, боевого мастерства, глубоких знаний. Среди воинов войск, проявивших в юбилейном году героизм, читатели называют имена прапорщика **Р. Уждавиниса** и рядового **Л. Иванова**, которые вступили в схватку с бандитами и одержали победу.

В разное время и в разных местах шли они к своему бессмертию. Но объединяла их верность присяге. Старший лейтенант **В. Гнусарев** написал в редакцию, что коммунист **Уждавинис** показал образец высокой преданности нашей Коммунистической партии, погиб как герой на боевом посту, выполнил свой долг перед Родиной до конца... Воины клялись на митинге хранить память о своем товарище, который был для них примером в учебе, службе и дисциплине.

Рядовой **Л. Иванов** тоже был молод, тоже был отважным и умелым солдатом, так же горячо любил свое Отечество — Союз Советских Социалистических Республик.

Авторы многих писем подчеркивают, что на всех воинов мужество героев оказывает огромное влияние. Подобно горьковскому Данко, они освещают другим верную дорогу в военной службе.

Величие подвига всегда зажигает сердца людей, особенно молодежи, порождает стремление быть таким же, как герой, так же беззаветно защищать завоевания Октября. Лейтенант **В. Афанасьев** побывал в семье сержанта **Анатолия Бобялкина**, навечно зачисленного в списки личного состава одного из подразделений. Именем **Анатолия** названа улица города, где он служил. Младший брат **А. Бобялкина** **Виталий** сказал:

— Я стремлюсь попасть во внутренние войска потому, что надо заменить на боевом посту **Анатолия**. Есть и еще одна причина. В нашей жизни, в нашем советском обществе, к сожалению, пока встречаются отдельные люди, мешающие нам спокойно жить, работать, строить коммунизм. Борьба с ними должна быть беспощадна и настойчива. Мне хочется быть среди тех, кто ведет эту борьбу.

Так, как **Виталий Бобялкин**, думают многие юноши, идущие на службу своим братьям и старшим товарищам.

О героических поступках передовых воинов внутренних войск, об отличившихся на боевой службе, их высокой бдительности, честности, неподкупности, ратном мастерстве пишут также майор **Ф. Азимов**, старший лейтенант **Г. Бабичев**, старший сержант **Ю. Гончаров**, рядовые **А. Левашов**, **А. Элмирзаев** и другие читатели.

В некоторых письмах рассказывается, что солдаты, сержанты, прапорщики, офице-

ры не только отлично несут службу, но и укрепляют шефские связи с трудовыми коллективами, учащимися. Воины одной из частей, например, помогли колхозникам убрать богатый урожай.

Характерно стремление наших корреспондентов не только сообщать факты, но и показывать источники патриотических дел. Это марксистско-ленинская идеология, морально-политическое единство нашего общества, дружба народов СССР. Авторы писем подчеркивают огромное мобилизующее влияние решений XXIV съезда ленинской партии, социалистического соревнования в честь 50-летия образования СССР, отмечают энтузиазм, с которым в частях и подразделениях выполнялись обязательства, раскрывают роль командиров, политорганов, партийных, комсомольских организаций и актива в достижениях воинских коллективов.

Успех подчиненных — успех командиров. Им посвящено немало теплых строк. Старшина сверхсрочной службы Р. Матвейчук — один из лучших начальников войсковых нарядов, заместитель командира отличного взвода. Говоря о нем, капитан Г. Дворянчук отмечает, что старшина щедро делится с воинами своим богатым опытом, учит их на личном примере. Четко, сноровисто действует он в любой обстановке, постоянно поддерживает связь с сотрудниками исправительно-трудового учреждения. Требовательный к себе и подчиненным, коммунист пользуется большим авторитетом — Матвейчук избран заместителем секретаря партийной организации, председателем совета сверхсрочнослужащих и прапорщиков.

Умелым наставником назвал старшего сержанта В. Кореля рядовой П. Дулмаатов. В подтверждение своих слов он рассказал, как этот командир, опираясь на комсомольскую организацию, помог молодому солдату Акубасову исправить поведение, устранить серьезные недостатки в службе. Сейчас Акубасов стал отлични-

ком, командует отделением, ему присвоено звание сержанта.

За безупречное выполнение задач, примерную учебу и дисциплину награжден знаком «За отличие в службе» II степени младший сержант М. Литвин. «Большая мечта Михаила, — пишет о нем капитан А. Гладков, — быть коммунистом. Все свободное время он отдает изучению трудов В. И. Ленина, настойчиво готовится к вступлению в партию. Мы уверены, что он с честью будет нести это высокое звание. Успехов вам, Михаил Литвин!»

Некоторые авторы писем (капитан А. Кисиль, прапорщик И. Таран) воздают должное весомому вкладу ветеранов войск в обучение и воспитание воинов. Вот что сообщает в редакцию прапорщик И. Таран: «Более 29 лет прослужил в войсках майор Александр Михайлович Терентьев, воспитал десятки опытных мастеров контролерской службы. И уйдя в запас, он часто бывает в нашей части. Интересуется делами контролеров, дает полезные советы, по-отечески наставляет молодых. В достижениях воинов — немалая доля его труда и забот».

Подводя итоги сделанному в юбилейном году, наши читатели высказывают стремление и дальше повышать надежность охраны объектов, качество боевой и политической учебы. Заместитель командира роты по политчасти лейтенант И. Каримов пишет: «Неплохо потрудились воины нашего подразделения в последние месяцы. Но было бы неправильным остановиться на достигнутом. Слова Л. И. Брежнева, сказанные на XV съезде профсоюзов, о том, что работать сегодня и завтра надо лучше, чем вчера, целиком относятся и к воинам».

В этом письме, несомненно, нашли выражение думы и чаяния всех воинов внутренних войск. Движимые горячей любовью к нашей великой социалистической Отчизне, они полны решимости взять новые рубежи в совершенствовании своего мастерства, порадовать Родину новыми успехами в ратном труде.

## МАСТЕРСТВО И МУЖЕСТВО

Рядовые Л. Гагаринов и И. Симонов, как обычно, несли патрульно-постовую службу в районе привокзальной площади. Этот участок считался самым напряженным, требующим не только бдительности, но и быстрой реакции.

До смены оставалось немного времени. Вдруг внимание воинов привлек автомобиль голубого цвета, который, резко рванув с места, на большой скорости пересек площадь. Тут же выяснилось, что «Москвич» угнан неизвестным лицом.

Старший наряда рядовой Гагаринов

принял решение — преследовать преступника. Остановив первую попавшуюся автомашину, солдаты начали погоню. Через несколько минут они заметили похищенный «Москвич», мчавшийся с выключенными фарами по одной из улиц. Несколько раз воины пытались прижать его к обочине дороги, но преступник все время уходил. Наконец, машины снова поравнялись. В этот момент рядовой Гагаринов перепрыгнул на кузов «Москвича», а затем, открыв дверцу, пробрался внутрь. Завязалась борьба. Ловкость и знание приемов самбо помогли мужественному воину выйти победителем. Преступник был задержан.

Прапорщик Г. ИЛЬИН.

1213

**БДИТЕЛЬНОСТЬ ,  
МУЖЕСТВО,  
БЛАГОРОДСТВО**

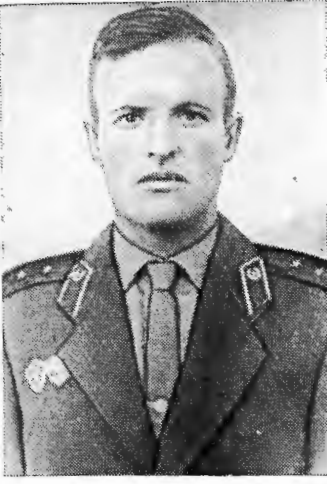

# ИСТОКИ ПОДВИГА

**Майор Н. МАКАРОВ**

**ПРАПОРЩИК УЖДАВИНИС** готовился выехать в очередной отпуск. Впервые за много лет ему представилась возможность отдохнуть в погожие летние дни. Но случилось непредвиденное. Подразделению неожиданно поставили задачу задержать двух опасных рецидивистов. Узнав об этом, прапорщик пришел к командиру.

— Не до отпуска сейчас, товарищ капитан. Поймаем преступников, тогда можно будет и отдохнуть со спокойной душой.

— Рад, что вы так решили,— одобрил офицер. — Лучше, чем вы, никто не знает местность.

Ночь прошла беспокойно. А утром поступили новые данные. Потребовалось срочно перебросить один из войсковых нарядов в другое место. Сделать это быстро можно было только с помощью моторной лодки, находящейся в подразделении. И Уждавинис отправился в путь. В условленном месте он встретил розыскной наряд, передал старшему указания командира, вновь сел за руль. Когда стали подъезжать к поселку, где, по сведениям, засели преступники, заглушил двигатель. Некоторое время лодка двигалась по течению. Затем тихо причалила.

Когда-то расположенный на низком берегу быстрой речки поселок был хорошо знаком прапорщику: он раньше служил здесь. Ему нравилась красота здешних мест. Уждавинис вспомнил, что раньше на самой высокой точке правого берега возвышалась мачта с красным флагом. Каждый год перед уходом в запас старослужащие воины торжественно спускали выцветшее на солнце алое полотнище, а прибывшие молодые солдаты поднимали новое. Эта церемония была традиционной и волновала до глубины души.

Сейчас поселок опустел. Пригодные для жилья дома, в том числе и казарма, перевезены на другое место. Оставшиеся постройки покосились и поросли травой. Уждавинис, осматривая их, не мог избавиться от щемящего чувства тоски. Он толкнул скрипучую дверь. В бывшей кладовой ца-

рил полумрак, оттуда тянуло плесенью. Нагнувшись, прапорщик шагнул в дверной проем...

Указом Президиума Верховного Совета СССР за мужество и самоотверженные действия, проявленные при задержании опасных преступников, прапорщик Уждавинис Ромуалд Францевич награжден орденом Красной Звезды («Известия», 7.11.72 г.).

ЛИСТАЮ личное дело прапорщика Уждавиниса. Аккуратно подшиты анкеты, автобиография, копии представлений к правительственным наградам. Скупые, показанному суховатые строчки документов. Но рассказывают они о многом — об отношении человека к делу.

«...Программу боевой и политической подготовки усваивает на хорошо и отлично. К обязанностям старшины роты относится добросовестно, проявляет инициативу при решении хозяйственных вопросов, постоянно заботится об улучшении быта личного состава. Оказывает помощь командирам в обучении и воспитании воинов, поддержании уставного внутреннего порядка в подразделении».

(Из служебной характеристики).

«...Является членом партийного бюро батальона и секретарем парторганизации роты. Все поручения парторганизации выполняет добросовестно, на собраниях выступает с критикой недостатков, активно борется за претворение в жизнь партийных решений. Систематически работает над изучением материалов XXIV съезда КПСС, повышением своих политических знаний».

(Из партийной характеристики).

Беседуя с сослуживцами героя, и передо мной раскрывается живой Ромуалд Францевич Уждавинис — воин, коммунист, человек.

**Прапорщик С. Мрышук:** Ромуалд мой друг. Более десяти лет прослужили вместе. Помню, глубокой осенью мы участвовали в розыске преступника. Тогда Уждавинис был инструктором розыскной собаки. У

берегов реки уже образовался ледок, и собака порезала лапы. Ромуалд разорвал нательную рубашку, перебинтовал животное. И все-таки догнали бежавшего. Доставили его в колонию. Доложил же очень просто, как будто о чем-то обыденном. Не терпел он лишних слов. Дело свое любил.

**Капитан А. Теньков:** Легко было командиру работать с ним. Порядок, аккуратность во всем — в крови у прапорщика. Немногословный по характеру, он, если уж сказал, — как отрезал... И когда успевал отдыхать! Однажды вернулся со службы поздно ночью. Утром прихожу на подъем, а старшина уже в роте...

**Рядовой И. Гарнушко:** И повозился же прапорщик со мной! Не давалась мне огневая подготовка. Сам в себя веру потерял, а он нет. И ведь научил стрелять. В том, что я стал отличником, его заслуга.

**Рядовой М. Назаров:** Весной прошлого года нес я службу на плоту. Скользко было. Одним словом, очутился в воде. Старшина это заметил. Прямо в обмундировании бросился в реку. И опомниться я не успел, как подхватил он меня своими сильными руками... В долгу я перед ним...

**НА ВИДНОМ МЕСТЕ** в казарме подразделения висит щит. На нем — портрет отважного воина и описание его подвига. Приказом Министра внутренних дел СССР прапорщик Р. Ф. Уждавинис навечно зачислен в списки роты. Бросается в глаза написанный крупными буквами призыв: «Воин, возьми в пример себе героя!».

## КАК ПОДСКАЗАЛА СОВЕСТЬ

Работники отделения милиции были немало удивлены, когда пришел французский инженер и попросил сообщить, где проживает Рустам Фаретдинов. Зачем понадобился иностранному специалисту адрес советского воина?

Оказалось, накануне прапорщик Фаретдинов и его жена нашли на рынке дамскую сумочку. Рустам сдал ее в отделение милиции. В сумочке лежали паспорта на имя Андре Клода и его супруги, билеты на самолет Москва—Париж, деньги и чековая книжка. Все это было возвращено владельцам.

...Тогда французам так и не удалось увидеть Фаретдинова — он нес службу, и они улетели в Париж в отпуск. Возвратившись, Андре и Симона снова пришли на квартиру к Фаретдинову. На этот раз прапорщик был дома. «Спасибо, спасибо...» Они торопливо, наперебой благодарили, говорили, что у себя на родине рассказали о его благородном поступке. Затем Андре предложил Рустаму деньги. Тот растерялся: неужели он сделал доброе дело ради награды! Даже обидно стало.

Рустам пригласил гостей к чаю. Разговаривали долго. Обо всем. И французские граждане еще раз убедились в бескорыстности, чистоте морального облика советских людей.

**Подполковник Ф. НАСЕДИН.**

## ПЕРВАЯ ЗАПОВЕДЬ СОЛДАТА

«Служба начинается с повиновения», — эти слова, сказанные моим первым командиром девять лет назад, запомнились на всю жизнь. В справедливости их убедился многократно, поэтому сам руководствуюсь ими и всякий раз напоминаю молодым солдатам. Становление воина проходит быстрее и успешнее, когда он внимателен к тому, чему учит его командиры, безоговорочно повинуются им. Взять, к примеру, рядового Адыла Азимова. Полтора года назад он прибыл в наше подразделение и сразу обратил на себя внимание исполнительностью, готовностью выполнить любое распоряжение командира.

— Думаю назначить вас часовым КПП. Что скажете по этому поводу! — спросил я его однажды.

— Благодарю за доверие, постараюсь справиться, — ответил он.

На сборах рядовой Азимов показал высокие знания, исполнительность и вскоре приказом по части был утвержден часовым КПП. Со временем к нему пришли опыт и высокое мастерство. В его служебной карточке много поощрений и ни единого взыскания.

Как-то в кругу товарищей Азимов откровенно признался:

— Знаете, а я и не заметил, как пролетело время моей службы в армии...

То же самое скажет о себе и ефрейтор Виктор Цыба. Через полгода службы он овладел специальностью оператора, до тонкостей изучил инженерно-технические средства охраны, может быстро устранить любое повреждение. Комсомольцы роты избрали его членом бюро ВЛКСМ.

Николая Бойко, секретаря комсомольской организации, также отличают скромность, исполнительность, дисциплинированность. Эти качества он прививает и личному составу! После итоговой проверки Бойко стал отличником боевой службы, боевой и политической подготовки.

— Кому как, а мне военная служба с первого дня кажется легкой. По душе мне ее четкость, строгость, порядок во всем, — говорит Николай.

Это не просто красивые слова. Это убеждения, проверенные жизнью: тому, кто умеет повиноваться, кто с дисциплиной дружит, — никакое дело не в тягость, никакие трудности не страшны.

**Старший лейтенант И. ТИМОФЕЙ.**

## КАРАУЛ ВОЗГЛАВЛЯЕТ

Прапорщик А. Лобахин плотно прикрыл за собой дверь, внимательно посмотрел на солдат бодрствующей смены и присел к столу. Он с облегчением подумал, что очередной маршрут конвоирования осужденных начался вроде бы благополучно. За окном уже торопливо убежали знакомые поля с редкими перелесками. Мерно постукивали на рельсовых стыках колеса спецвагона. Жизнь входила в привычный ритм, шла, как говорится, своим чередом.

За многие годы службы во внутренних войсках прапорщик свыкся с беспокойной должностью. И все же всякий раз с волнением ожидал отправления поезда, старался как можно тщательнее выполнять в пути нелегкие обязанности начальника караула. Вот и сейчас по привычке задумался Анатолий Николаевич, озабоченно перебирая в памяти все то, что успел и что еще необходимо сделать.

Задачу, обстановку и условия, в которых предстоит нести боевую службу, ветеран уяснил не только сам, но и довел до каждого из подчиненных. Занятия с личным составом перед отправкой были проведены и в классе, и непосредственно на месте, в спецвагоне. Положения устава, табеля постам, действия по боевому расчету изучили глубоко и твердо. Внешний вид подчиненных и материально-техническое обеспечение удовлетворили бы самого придирчивого начальника. Правда, в составе наряда было несколько молодых солдат. Не мешало бы еще подучить их в дороге, чтобы никто не растерялся в нужную минуту.

Опытный воин знает, как много зависит от отношения начальника ка-

## ВETERАН

раула к подчиненным, от его организаторских способностей, умения правильно поставить дело, показать людям пример. При приеме осужденных, скажем, это было особенно важно. Для обыска прапорщик выделил опытных воинов ефрейтора И. Полуэктова и рядового П. Щербинина. Трех особо опасных преступников он приказал принять в первую очередь, и сам тщательно произвел досмотр. Для новичков это стало хорошей школой.

Чтобы молодые солдаты чувствовали себя уверенно и одновременно учились у более опытных товарищей, в каждой смене они назначались на службу совместно со старослужащими. Так делали раньше, такого правила придерживались и теперь. Но одного этого, на взгляд Анатолия Николаевича, все-таки было недостаточно. Перед заступлением на посты солдат первой смены он, не торопясь, проверил знание ими особых обязанностей и действий на случай происшествия, постарался, чтобы каждый решил несколько летучек. обстоятельно поговорил прапорщик о бдительности, необходимости четкого выполнения требований устава.

Прошло не так много времени с начала пути, а начальник караула уже успел проверить службу подчиненных, состояние камер и крышу вагона. Эти проверки проводились в присутствии помощника и солдат бодрствующей смены. Анатолий Николаевич был убежден, что для них наглядный урок не пропадет даром.

Он прислушался, о чем говорит с воинами агитатор. Сержант В. Будников как раз проводил беседу о бдительности. Сделал несколько пометок в записной книжке. То, что солдатам рассказывалось о поучительных примерах, хорошо, но надо посоветовать сержанту ярче и убедительнее подавать их. Да и альбом ухищрений не мешало бы использовать почаще. Наглядность молодым солдатам особенно нужна.

Начальник караула посмотрел на часы и собрал очередную смену. Он довел до подчиненных обстановку, охарактеризовал осужденных, напомнил о задаче. Пока люди готовились заступать на посты, ветеран еще раз заглянул в записную книжку. После смены требовалось уточнить боевой расчет на случай действий при происшествии.

Все шло, как обычно. Прапорщик Лобахин по-прежнему не забывал ни одной «мелочи». Взять, к примеру, подведение итогов службы. С давних пор крепко усвоил он значение этого мероприятия и был всегда пунктуален: каждые сутки проводил разбор и с солдатами, и со своими помощниками. Не случайно многие из его подчиненных впоследствии сами стали начальниками караулов и неплохо зарекомендовали себя, особенно прапорщики И. Данильчук и В. Круглов.

Сам же Анатолий Николаевич не кичится заслугами, богатым опытом, умением воспитывать подчиненных. Он по-прежнему добросовестно выполняет свои нелегкие обязанности, постоянно учится сам и учит других.

Подполковник В. КОНОВАЛОВ.

## В ТЕСНОМ ВЗАИМОДЕЙСТВИИ

# СОВМЕСТНЫМИ УСИЛИЯМИ, СООБЩА

В роту прибыло пополнение — молодые солдаты сменяют своих товарищей, закончивших срок службы.

Новички... Их видно сразу — еще не так ловко пригнаны мундиры, неуверенная походка, любопытные и пока еще настороженные взгляды. Что ждет их впереди! Какой будет она, солдатская служба!

Эти чувства молодых понятны и нам, руководителям колонии. Вот почему уже несколько лет у нас существует добрая традиция — встреча начальствующего состава ИТУ с молодыми воинами. Видимо, стоит рассказать подробнее, как это происходит.

Просторный зал клуба заполнили все свободные от службы. Первый ряд сегодня занимают молодые солдаты. Они, как и другие собравшиеся, в тщательно отутюженной парадной форме. Одно это подчеркивает торжественность момента. Да и наши девушки-комсомолки постарались — на подокопниках цветы, вышитые национальным орнаментом занавески.

— Смирно! — подает команду командир роты.

В зал входит начальник колонии капитан Н. Малахов. Он здоровается с воинами, крепко жмет руки каждому из новичков. Затем в непринужденной обстановке рассказывает о предстоящей службе, составе осужденных, выпускаемой здесь продукции.

— Наша колония, — говорит он, — строго-

го режима. Это значит, что здесь отбывают наказание неоднократно судимые за тяжкие преступления. Каждый из них причинил немало горя советским людям. Вот почему, охраняя объекты ИТУ, вы должны быть особенно бдительными, повышать боевую готовность. Сегодня это ваша главная задача. Знайте, что от каждого из вас зависит покой и мирный труд советских людей. Знайте и то, что администрация колонии, каждый наш сотрудник всегда готовы оказать вам содействие в несении службы, прийти, когда потребуется, на помощь.

Затем капитан Малахов представляет своих заместителей, руководителей служб. И, наконец, вручает каждому новичку подарок администрации ИТУ — набор туалетных принадлежностей и предметов первой необходимости.

От имени молодого пополнения слова просит рядовой Владимир Демишенков.

— Скажу откровенно, я мечтал о службе в ракетных или воздушно-десантных войсках. Но теперь понимаю, что носить форму солдата внутренних войск — не менее почетно и ответственно. Спасибо за теплые напутственные слова. От имени своих товарищей обещаю, что каждый из нас будет нести службу честно и добросовестно.

Так, уже с первых дней службы воины видят в сотрудниках колонии своих соратников, друзей и помощников. Разумеется,

ставший традицией ритуал приема молодого пополнения — далеко не единственное свидетельство крепнувшего с каждым годом тесного взаимодействия роты и колонии. Да иначе и быть не может. Без делового содружества невозможно выполнить стоящие перед нами задачи.

Особенно ценны для нас те усилия, которые прилагает командир подразделения капитан В. Иванов в укреплении режима содержания осужденных. В самом тесном контакте мы еще два года назад разработали и внедрили в повседневную практику новые режимные требования, более четко регламентировали внутренний порядок: жилая зона разделена на три локальных участка, все передвижения осужденных осуществляются только строем. Более организованно стал происходить вывод на работу и съем. В колонии сократились случаи грубых нарушений режима, нет побегов. Таких результатов нам удалось добиться благодаря постоянной профилактической работе с осужденными, склонными к нарушениям режима, точному знанию обстановки в ИТУ. В этом несомненная заслуга и контролерской службы, которая укомплектована опытными, знающими свое дело прапорщиками.

Но наши успехи прежде всего — результат тесного взаимодействия с личным составом подразделения. Ежедневно командир роты информирует начальника колонии о состоянии инженерно-технических средств и несении службы войсковыми нарядами. А тот, в свою очередь, дает краткую характеристику положения дел в ИТУ: рассказывает о выполнении плана, случаях нарушения дисциплины со стороны осужденных, задачах, которые предстоит решать совместно. Руководящие сотрудники колонии периодически присутствуют при подготовке воинов к заступлению в наряд, а офицеры и прапорщики — на служебных совещаниях в колонии. Понятно, это дает нам возможность оперативно влиять на любые изменения обстановки, своевременно нацеливать личный состав на выполнение какой-то определенной задачи.

Вот конкретный пример. Точно в установленное время, по заранее заведенному порядку происходил съем с работы. Все шло, как обычно. Но вот прапорщики В. Черкас и Г. Гирняк понимающе переглянулись — у одного из осужденных на одежде явно видны следы свежей земли. Работник колонии капитан Э. Поврозник, которому контролеры тотчас же доложили о своих подозрениях, немедленно принял меры, организовал обыск в производственной зоне. В результате был обнаружен подкуп. Преступники, задумавшие бежать из ИТК, пойманы с поличным.

И таких примеров подлинно товарищеской взаимовыручки, возросшего служебного мастерства военнотружущих и начсостава колонии можно привести немало. Мы отдаем себе ясный отчет в том, что солдаты только тогда смогут выполнить свои задачи, когда их усилия будут эффективно дополняться усилиями сотруд-

ников ИТУ. И мы стараемся помочь офицерам подразделения еще лучше организовать обучение и воспитание личного состава. Возможностей для этого немало.

Согласно нашему общему плану, наиболее подготовленные сотрудники колонии проводят с солдатами, сержантами и прапорщиками беседы на правовые темы, разъясняют основные положения исправительно-трудового законодательства, приказы, регламентирующие деятельность ИТУ. В особенности эти знания необходимы контролерам. Офицеры роты и начсостав ИТУ стремятся всеми средствами воспитать в них чувство глубокого уважения к закону, нетерпимость к малейшим отступлениям от его норм. И абсолютное большинство контролеров сочетают требовательность к осужденным с тактичным обращением к ним, стоят на страже их прав. У нас нет случаев, чтобы кто-то из прапорщиков, что называется, сорвался, нагрубил осужденным, превысил свои полномочия. Особенно хорошо несут службу прапорщики Д. Прошунин, И. Сребняк, С. Гнатюк.

Не секрет, что отдельные молодые солдаты, призванные во внутренние войска, поначалу скептически смотрят на свою службу, не видят в ней романтики, не понимают своей высокой миссии. Абстрактные призывы здесь не помогут, нужна постоянная действенная пропагандистская работа, в том числе и со стороны работников ИТУ. Обменявшись мнениями по этому поводу, секретарь партийной организации учреждения И. Ильин и секретарь партгруппы роты В. Чабанов решили организовать для солдат цикл бесед под общим названием «Дело, которому ты служишь».

Мы изготовили и установили в Ленинской комнате макеты машин и механизмов, выпускаемых предприятием ИТУ, диаграммы с их основными технико-экономическими показателями. Мастера, начальники цехов, инженеры постоянно рассказывают воинам о развитии нашего производства, о значении выпускаемой продукции для народного хозяйства. Солдаты, таким образом, почувствовали себя еще более причастными к трудовым делам коллектива, откровенно радовались его успехам и переживали неудачи. Было замечено, что после этих бесед значительно четче стали нести службу часовые КПП — они теперь знают, что от их сноровки и мастерства зависит своевременный вывоз продукции, снабжение объекта сырьем и материалами.

Мы, например, до сих пор добрым словом вспоминаем недавно уволившихся в запас ефрейторов Кириллюка и Крохмалю, которые часто выполняли обязанности часовых КПП. Транспорт в период их службы не знал ни минуты простоя.

Но самое главное — эти воины были образцом бдительности. Ни один недобросовестный водитель не смел при них даже пытаться провезти в зону недозволенное. За отличную службу ефрейторы Кириллюк и Крохмаль поощрены руководством ко-

лонии памятными подарками. Это событие было отмечено в торжественной обстановке — на общем собрании сотрудников ИТУ и военнослужащих. Обращаясь к отличникам боевой службы, боевой и политической подготовки, начальник колонии особо подчеркнул, что на них равняются не только товарищи по оружию, но и работники ИТУ. Такая высокая оценка заставляет солдат еще более ревностно нести службу.

Администрация ИТУ никогда не стояла в стороне от бытовых нужд военнослужащих. На средства колонии отремонтирована казарма, построен гараж, заложены некоторые другие подсобные помещения. Приобретены телевизор «Электрон», стеллажи для книг, шторы.

Нам есть что рассказать о плодах нашего содружества. Но мы понимаем, что задачи, которые призваны совместно решать, сложны и многообразны. Они требуют от

каждого работника ИТК, от каждого офицера подразделения постоянных поисков, совершенствования стиля работы. Нас еще не может в полной мере удовлетворить состояние режима содержания осужденных, ритмичность производства, уровень политико-воспитательной работы. Мы смогли бы лучше выполнять возросшую производственную программу, если бы добились более рациональной организации труда, знали бы счет каждой минуте рабочего времени. И отradio сознавать, что заботы руководства ИТУ понимает и разделяет личный состав роты, и в первую очередь коммунисты и комсомольцы. Вот почему мы уверены, что в ближайшее время нам удастся выйти на новые, более высокие рубежи. Поручкой этому — тесное, постоянно крепнущее взаимодействие.

Майор Н. СОБОЛЕВ,  
заместитель начальника  
исправительно-трудовой колонии.



Идет очередное занятие по материальной части оружия. Изучается порядок разборки и сборки автомата. Тема для солдат сегодня не новая, поэтому урок носит ярко выраженный тренировочный характер.

Заместитель командира взвода сержант В. Кочаков распределил вон попарно. Такая методика позволяет глубже усвоить материал, внести в занятие дух состязательности.

Фото Р. РЯЗАНОВА.

*Ураба*

# УЧИЛИЩЕ ЗАКОНЧЕНО, УЧЕБА ПРОДОЛЖАЕТСЯ

Что повзало меня в военное училище? Что заставило надеть курсантские погоны сразу же по окончании средней школы? Что толкнуло на путь нелегкой офицерской жизни?

Романтика? Она. Теперь уже не помню, в какой именно день и под воздействием чего родилась у меня мысль посвятить себя службе в войсках МВД. Возможно, такое решение пришло после увлекательных рассказов отца-фронтовика, значительное время прослужившего в войсках. Не исключено, что причиной тому — захватывающие повести о чекистах, которыми я начал зачитываться с пятого класса. А может быть, воздействовал пример Ленки Грачева из нашего подъезда, щеголявшего в золотых погонах под взглядами девчонок с нашего двора.

Так или иначе, но мое воображение рисовало заманчивые картины. Вот я с пистолетом в руке задерживаю грабителей, а вот шагаю впереди солдатского строя. Или в красивой офицерской форме танцую школьный вальс на традиционном вечере встречи выпускников...

Но уже учеба в военном училище заставила меня гораздо шире взглянуть на романтику офицерской жизни. Я понял, что она складывается не из парадов и подвигов, что это прежде всего труд, труд увлекательный, весьма нужный Родине, но очень нелегкий. И такой вывод не

126  
разочаровал, а заставил с новой энергией приналечь на учебу. Я и все мои однокурсники с нетерпением ждали госэкзаменов. В лагерях у грибка дневального каждый день выкладывали из камешков традиционное «До выпуска осталось...»

И вот я лейтенант. Стою перед взводом, один перед пытливыми взглядами десятков пар глаз. На душе какое-то странное чувство неуверенности: «Вдруг голос сорвется?» Но на этот раз все обошлось. Ошибки, неудачи и неудовлетворенность собой появились позже.

Вот, например, индивидуально-воспитательная работа. Теоретически я знаю, как ее планировать, учитывать. Имею образец «Дневника наблюдений». Когда же дело коснулось существа, то обнаружил, что не все мои слова доходят до ума и сердца солдата. Меня уважают как лейтенанта, подчиняются как командиру, но, чувствуется, не всегда понимают. По-видимому, душевного контакта пока нет.

Послушаешь, как командир и политработник с людьми разговаривают, — позавидуешь. У них каждое слово в цель, а у меня так не получается. В училище этому не учили. Был, правда, у нас комсомольский факультатив при комитете ВЛКСМ, но не все могли на нем обучаться. Да, собственно, и относился я к нему с недоверием. Думал: что он дает? Оказывается, очень многое. Мой однокурсник лейтенант Ю. Иванов, закончивший факультатив, оказался подготовленным значительно лучше меня. Он получил хорошие навыки организации общественной работы. Теперь, год спустя после выпуска из училища, он уже заместитель командира роты по политической части и зарекомендовал себя как вдумчивый воспитатель подчиненных. Не случайно лейтенант Иванов пользуется большим авторитетом у личного состава.

★ СТАНОВЛЕНИЕ  
★ МОЛОДЫХ ★  
★ ОФИЦЕРОВ ★

Или такой вопрос. Казалось бы, несложное дело инструктивные занятия перед заступлением в караул. Я проводил их на первых порах с увлечением, решал с солдатами вводные, спрашивал обязанности, но буквально через месяц моя фантазия иссякла. Инструктажи стали однообразными и неинтересными. Они не оказывали существенного влияния на повышение служебного мастерства личного состава.

Вывод из всего этого ясен: надо учиться, настойчиво, постоянно, глубже постигать детали нашей службы. Обратился к методической литературе, Уставу внутренних войск. Изучил особенности боевой службы в нашем подразделении. Познакомился с опытом тех, кто уже несколько лет трудится в должности командира взвода. Приглядывался к действиям командира подразделения, его заместителя по политчасти. Пытался найти ответы на волнующие вопросы в художественных произведениях. И многое прояснилось.

Хорошей школой явился кустовой сбор молодых офицеров. Пять дней продолжалась эта учеба, пять неповторимых дней в моей жизни. Трудно даже объяснить: то ли участие в работе опытных офицеров, то ли встреча с однокурсниками и живой обмен мнениями, а может быть, все вместе взятое сделали переворот в моем сознании.

Выступали и бывалые, и молодые. В блокноте остались интересные записи, рекомендации, тесно связанные с практикой. После многих личных упущений, «тупиковых» ситуаций все слышанное с трибуны воспринималось острее и, пожалуй, яснее, чем в училище. Я понял свою основную ошибку — отрыв от людей, хорошо осмыслил ее и приобрел, как говорят, второе дыхание.

Пришлось перестраиваться в работе. Собрал взвод, побеседовал, организовал коллективный выход в театр, экскурсию на теплоходе. Играл с солдатами в футбол. Словом, не замыкался в себе. Стал больше интересоваться настроениями подчиненных, их бытовыми нуждами, культурными запросами, помогать в службе и учебе. Так пришло дове-

рие. А вместе с ним и первые успехи: постепенно во взводе исчезли нарушения воинской дисциплины.

И все-таки многие «как» и «почему» остались без ответа. Как, например, наилучшим образом организовать социалистическое соревнование? Об этом много пишут, говорят на каждом совещании. И я старался все делать так, как рекомендовано. Помог воинам взять индивидуальные обязательства, подсчитал за каждое отделение, за взвод в целом, оформил все это наглядно. А когда пришло время подводить итоги, то у многих не оказалось оценок. Что делать? Прикинул на глазок и раздал кому «отл», кому «хор», а кому «уд». В следующий раз пытался поправить дело, но снова не все подчиненные успели получить оценки по каждому предмету обучения. А без этого какое же соревнование? В общем, неясностей еще немало. Хотелось бы узнать, как выходят из такого положения другие командиры взводов.

В своих ошибках прежде всего, конечно, виноват я сам. Но и опытные товарищи, думается, могли бы оказывать более ощутимую помощь нам, выпускникам училищ. В нашем подразделении с командирами взводов проводятся показательные и инструкторско-методические занятия. И это хорошо. Но нас нужно инструктировать и по вопросам дисциплинарной практики, работы с комсомольской группой, проводить открытые уроки, помогать анализировать ошибки и делать из них практические выводы. Нужен детальный разбор каждого нашего шага, особенно в первый год службы. Гораздо хуже вариться, как говорят, в собственном соку.

Помнится один случай. Пришел ко мне на занятие командир батальона. Как раз в это время воины тренировались в изготовке к стрельбе с наблюдательной вышки. А мне и невдомек, что задача стреляющей смены должна ставиться, как смене караульных, заступающих на посты. Я же подал команду, как предусмотрено Курсом стрельб. Вышла заминка. Комбат был возмущен, а я растерян. Ведь то, что для него было ясно как день, для меня оказалось

новым. Обидно стало: полгода слу-  
жу, и вдруг такой конфуз. Я ведь  
и раньше так команду подавал, но  
меня никто не поправлял, ибо на  
моих занятиях никто не присутство-  
вал.

Назавтра в подразделении прово-  
дился «День сержанта». Командир  
батальона задал вопрос одному из  
младших командиров моего взвода:  
«Какую команду надо подать для  
выдвижения стреляющей смены на  
наблюдательную вышку?» Сержант  
повторил мою ошибку. Дальше у них  
пошел детальный разбор методики  
огневого урока. Тут я подумал: вот  
так же скрупулезно надо разбирать-  
ся в практических вопросах и на на-  
ших, офицерских семинарах, сборах.  
И как было бы здорово каждый та-  
кой день после обмена опытом или  
встречи с ветераном заканчивать об-  
зором новинок художественной лите-  
ратуры, посещением выставок или  
театра. Ведь, чего греха таить, не  
каждый из нас имеет достаточную  
возможность для культурного роста.  
Вообще я люблю семинары молодых  
офицеров. Они хороши тем, что каж-  
дый чувствует себя в «своей» среде  
увереннее, держится откровеннее.  
А то иногда сидишь на совещании,  
рядом — опытные товарищи, про-  
слушавшие в войсках много лет. Хо-  
чешь задать вопрос, а потом дума-  
ешь: «А не наивно ли он прозвучит?»

Вот какие мысли вызвало у меня  
письмо лейтенанта Ю. Кривошеева  
«Моя опора», опубликованное в  
журнале «На боевом посту» № 1 за  
1973 год. Год назад мы вместе за-  
кончили Саратовское военное учили-  
ще имени Ф. Э. Дзержинского МВД  
СССР, и меня, естественно, вол-  
нует тот же вопрос, что и Кривоше-  
ева, — как «укоротить» путь коман-  
дирского становления? Я хочу рабо-  
тать лучше, быть достойной заменой  
отца. И хотя мой взвод не из худ-  
ших, результаты могли быть выше,  
если бы допустил меньше промахов  
в работе. Сейчас я думаю над тем,  
как не повторить ошибок. Словом,  
училище закончено, но учеба продол-  
жается. Учеба у жизни.

Лейтенант В. АЛЕКСАНДРОВ,  
командир взвода.

## ПРАПОРЩИК ГОТОВИТ НАРЯД

Рассказывая о своих обязанностях  
в составе войскового наряда,  
рядовой С. Набиев расте-  
рялся и замолчал. Прапорщик  
К. Геневичус постарался успокоить  
его, а затем попросил подойти к ма-  
кету спецвагона и показать все прак-  
тически. Теперь солдат действовал  
более уверенно. Спустя несколько  
минут он довольно обстоятельно рас-  
сказал, что и как надо делать при  
производстве обыска. Но начальник  
караула решил закрепить навыки  
подчиненного и еще долго занимал-  
ся с ним у макета спецвагона...

Прапорщик Геневичус так поступа-  
ет всегда, ибо прекрасно понимает,  
что успех несения боевой службы  
нарядом во многом зависит от твер-  
дого знания личным составом необ-  
ходимых положений устава, умения  
действовать быстро и решительно.  
Именно поэтому он так вдумчиво го-  
товит подчиненных к заступлению в  
наряд, обращая внимание на любые  
«мелочи». И солдаты с полуслова  
понимают командира, охотно выпол-  
няют все его требования. Еще был  
Ведь Геневичус — ветеран части, пе-  
редовик боевой и политической под-  
готовки, на его груди отливают жар-  
ким блеском два знака «За отличие  
в службе».

Не так давно прапорщик еще раз  
доказал свое мастерство. В област-  
ном суде шел уголовный процесс  
над особо опасным рецидивистом.  
Перед приемом подсудимого из  
следственного изолятора начальник  
караула подробно проинструктировал  
ефрейтора Ю. Филатова и рядового  
М. Савина, предупредил о необхо-  
димости тщательно обыскать подсу-  
димого: он уже не раз наносил себе  
травмы, пытался напасть на часовых.  
Солдаты отнеслись к обязанностям  
внимательно. Рядовой Савин, напри-  
мер, обнаружил в ботинке обыски-  
ваемого лезвие бритвы. А сам Гене-  
вичус не допустил передачи подсу-  
димому хлеба, в котором, как оказа-  
лось, было запрятано... шило.

«Как начальник караула, — гово-  
рит прапорщик Геневичус, — я ста-  
раюсь показывать подчиненным при-  
мер в несении боевой службы». Это  
действительно так. Воин пользуется  
заслуженным авторитетом не толь-  
ко у личного состава войскового на-  
ряда. О нем с уважением говорят  
все сослуживцы. Он всегда готов  
помочь товарищам советом, щедро  
делится с ними своим богатым слу-  
жебным опытом.

Прапорщик В. РОМАНКО.

# ПЕРЕД ФИНИШЕМ

Каждый день по утрам с разных концов Москвы спешат на Зубовскую площадь офицеры — слушатели старейшего в нашей стране учебного заведения — академии имени М. В. Фрунзе, которая по праву считается одним из центров советской военной науки. В девять часов утра начинается их трудовой день, а заканчивается лишь поздним вечером. Учеба в академии — это напряженная и кропотливая работа.

Среди фрунзевцев немало воспитанников внутренних войск МВД СССР. Каждый из них пришел в академию с командной или штабной должности, показав себя опытным воспитателем подчиненных, хорошим организатором боевой службы.

Мы побывали на занятиях третьего курса. Здесь под руководством кандидата военных наук полковника И. Яцышина слушатели отрабатывали вопросы автоматизированного управления частями и соединениями. Бывший заместитель начальника штаба полка внутренних войск капитан В. Кошелев, получив задачу произвести расчет времени на совершение марша мотострелковой дивизией, довольно быстро выбрал наиболее приемлемый маршрут, разбил его на участки, определил скорость движения боевой техники и ввел данные в электронно-вычислительную машину. Вскоре он доложил:

— Товарищ полковник, все расчеты, требуемые для совершения марша, произведены...

— Если раньше слушатели тратили на подобные операции больше часа, — ска-

зал нам полковник Яцышин, — то теперь, с появлением электронно-вычислительных машин, они производят работу в несколько раз быстрее.

Порадовал преподавателя на этом занятии и капитан В. Теплинский. Хоть и трудно пришлось на первых порах, он настойчиво осваивал сложную учебную программу. Благодаря своему трудолюбию, помощи опытных преподавателей и товарищей по группе сумел уже на первом году выйти в число передовиков. И не намерен сдавать этих позиций до конца учебы. Теплинский был одним из правофланговых социалистического соревнования за достойную встречу 50-летия образования СССР.

Как и в каждом вузе, в академии имени М. В. Фрунзе большое внимание уделяется идейному воспитанию. Опытные профессора и преподаватели учат слушателей организации и ведению в войсках партийно-политической работы, помогают формированию марксистско-ленинского мировоззрения. Неплохих успехов по общественным наукам добился капитан Н. Черновол. Он тоже прибыл из внутренних войск. И теперь совершенствует свои военные и политические знания, чтобы возвратиться назад опытным командиром, умелым воспитателем подчиненных.

Сейчас у слушателей третьего курса начался завершающий этап учебы. Не за горами и государственные экзамены. А там — опять боевая служба во внутренних войсках, интересная работа по обучению и воспитанию подчиненных.

**Майор А. ТЕРЕХОВ.**



На снимке: капитаны В. Кошелев и В. Теплинский (справа) готовятся к занятию.

Фото В. РЫБИЦКОГО.

**И**ntenсификация учебного процесса, ставшая, по образному выражению, веле-нием времени, в значительной мере косну-лась также подготовки младших специали-стов службы собак. Много думают над этими вопросами и в нашем учебном под-разделении. Так, на основе многолетнего опыта нам удалось систематизировать ввод усложнений при дрессировке собак с уче-том их применения в войсковых нарядах.

Этот порядок ввода усложнений практи-куется уже три года. Жизнь показала его



---

# ПОСЛЕДОВАТЕЛЬНОСТЬ И ИНТЕНСИВНОСТЬ

---

Капитан Р. ФАЙЗУЛЛИН

---

высокую эффективность. План ввода в увеличенном размере оформляется на стен-де и вывешивается рядом с расписанием занятий. С ним можно ознакомиться в любое время. План удобен как для руко-водителей занятий, так и для обучаемых. Он позволяет командиру подразделения четко, без повторов и упущений инструкти-ровать сержантов, более предметно, с уче-том времени ввода усложнений подводить итоги. Командиры отделений ежедневно пользуются планом при подготовке к оче-редным занятиям, при составлении конспек-тов. В свою очередь, план помогает кур-сантам зримо представить и запомнить процесс дрессировки, подходить к этому осознанно, систематически анализировать результаты, ежедневно сопоставляя дости-гнутое с требованиями программы. А все вместе взятое повышает интенсивность учебного процесса, позволяет в короткий срок хорошо готовить специалистов служеб-ного собаководства.

Ниже приводятся последовательность и время ввода усложнений в приемы специ-альной дрессировки. План, разумеется, сле-дует рассматривать как один из вариантов. Ведь при его разработке важно учесть специфику боевой службы своей части, ме-тоды применения собак, местные природные

и климатические условия, а также период обучения.

В плане указываются месяцы (в данном случае — условно), числа (кроме выходных), приемы и усложнения, которые значатся под порядковыми цифрами и должны вво-диться в тот или иной день занятий. План построен без учета первого месяца обуче-ния, который используется главным образом для отработки приемов общей дрессировки. В дальнейшем общая дрессировка идет па-раллельно со специальной, что наглядно видно в плане: вертикальные линии со стрелками показывают начало и конец пе-риодов. Такими же линиями обозначены три периода отработки приемов по выборке человека. Последовательность их известна, поэтому она не излагается в данном ва-рианте.

Пользоваться планом очень просто. На-пример, 20 мая вводятся два усложнения: по следовой работе 9-е (постановка на след дополнительного помощника), а по обыску местности — 12-е (закапывание, подвешивание, оставление тяжелых пред-метов, вызов лая у собаки — при обнару-жении их). Уточнив в плане номера услож-нений, командир подразделения практиче-ски показывает методику их введения на очередном инструктаже сержантов.

## ПОСЛЕДОВАТЕЛЬНОСТЬ ВВЕДЕНИЯ УСЛОЖНЕНИЙ В ПРИЕМЫ СПЕЦИАЛЬНОЙ ДРЕССИРОВКИ

### Следовая работа

1. Постановка собак на след различными способами.
2. Проработка следов с различными углами.
3. Пуск собак на след под разными углами.
4. Увеличение длины следа до 2 км и давности до 30 минут.
5. Проработка следов в разное время суток.
6. Начало проработки «слепых» следов.
7. Дальнейшее увеличение длины и давности следа.
8. Чередование проработки известных и «слепых» следов.
9. Постановка на след дополнительного помощника.
10. Выборка искомого человека из группы помощников на конечной точке следа.
11. Пуск собак на след после обнюхивания вещи помощника.
12. Отыскивание искомого следа среди других следов.
13. Периодическая остановка собаки на линии следа (посадка, укладка).
14. Замедление темпа движения собаки на линии следа.
15. Приучение к работе на следу без поводка.
16. Конвоирование «задержанного» с конечной точки.
17. Проработка следов в различных условиях погоды.
18. Увеличение длины и давности следа до условий требований программы.
19. Проработка следов вблизи населенных пунктов и через них.
20. Проработка следов в сочетании с обыском местности.
21. Проработка прерывистых следов.
22. Проработка следов, проложенных с ухищрениями.
23. Проработка следов группы помощников (2—3 чел.).
24. Приучение собак к работе по следу в паре.
25. Проработка длинных следов двумя-тремя собаками.
26. Чередование постановки собак на след различными способами.
27. Проработка следов без поводка собакой, оснащенной радиостанцией.

### Развитие злости, приучение к задержанию

1. Удары прутом по земле возле собаки и легкие удары по собаке.
2. Чередование ударов прутом с ударами тряпкой, с дачей собаке возможности схватить тряпку.
3. Удары прутом, выработка хватки за тряпку прыжком.
4. Выработка хватки за специальный рукав прыжком.
5. Выработка хватки за плечо помощника, одетого в дрессировочный костюм (задержание на месте).
6. Задержание помощника, убегающего на два-три шага после дразнения.
7. Увеличение дистанции задержания до 15—20 м.
8. Выработка хватки прыжком выше пояса с последующим перехватыванием за руку.
9. Задержание на расстоянии более 15 м, сопровождаемое холостыми выстрелами.
10. Задержание двух убегающих помощников, сопровождаемое холостыми выстрелами.
11. Задержание убегающих, одетых в разную форму одежды.
12. Задержание убегающего, сбросившего верхнюю одежду (плащ и т. д.).
13. Задержание трех убегающих с разносторонней стрельбой.
14. Задержание помощника,двигающегося к собаке.
15. Задержание в темное время суток с освещением сигнальной ракетой.
16. Конвоирование с места задержания 15—20 м.
17. Увеличение расстояния конвоирования.
18. Задержание помощника, совершающего «побег» при конвоировании.
19. Защита дрессировщика от нападения при конвоировании.
20. Конвоирование двух-трех помощников.
21. Охрана спокойной стоящего (лежащего) помощника.

### Выборка вещей

1. Переходные упражнения от «апортировки» к выборке вещей (4—6 раз, одно-два занятия).
2. Увеличение беззапаховых вещей до 5—6 штук.

3. Подбрасывание в группу беззапаховых предметов 1—2 запаховых (руководителем занятий).
4. Увеличение количества запаховых вещей и сокращение беззапаховых.
5. Переход к управлению собакой без поводка.
6. Выборка плаща дрессировщика (помощника) из группы других плащей.
7. Пуск собаки на выборку после обнюхивания искомого вещи.
8. Различное расположение предметов.
9. Пуск собаки на выборку после обнюхивания дополнительной вещи дрессировщика (помощника).
10. Постепенное увеличение давности между раскладкой вещей и пуском собаки на выборку.
11. Периодические «слепые» выборки.
12. Увеличение количества предметов.
13. Последовательная выборка вещей нескольких помощников с одной и нескольких групп.
14. Выборка верхней одежды и обуви помощника из группы подобных вещей.
15. Выборка вещи из группы предметов, имеющих различную давность.
16. Увеличение давности с момента разбрасывания предметов до начала выборки.
17. Периодические «слепые» выборки.
18. Проведение выборки в различное время занятий (в начале, в середине, в конце).
19. Пуск собаки на выборку с обнюхивания вещей разной давности. Применение метода одорологии.
20. Пуск собаки на выборку после ознакомления с запахом помощника.

### Обыск местности и помещений

1. Увеличение размеров обыскиваемого участка до 60×80 м.
2. Разбрасывание предметов с расчетом образования «пустых» углов.
3. Разбрасывание разнообразных предметов.
4. Проведение обыска на различной местности.
5. Постепенное уменьшение помощи собаке дрессировщиком.
6. Чередование обыска как с поводком, так и без него.
7. Увеличение размеров обыскиваемого участка до 100×150 м.
8. Периодические изменения количества разбрасываемых предметов.
9. Обыск местности с ямами, оврагами и т. д.
10. Увеличение давности между разбрасыванием предметов и обыском местности.
11. Периодические «слепые» обыски местности.
12. Закапывание, подвешивание, оставление тяжелых предметов, вызов лая у собаки при их обнаружении.
13. Проведение обыска в различное время занятий.
14. Обыск местности в различное время суток.
15. Поиск человека, спрятавшегося под кучей хвороста, в соломе и т. д.
16. Поиск предметов помощника, спрятанных в помещении.
17. Поиск помощника, спрятавшегося в помещении.
18. Обыск нежилых помещений с помощью собаки, пущенной с БТР и оснащенной малогабаритной радиостанцией.
19. Обыск помещений с подвалами и чердаками.
20. Вызов лая при обнаружении помощника и вещей в недоступных для собаки местах.
21. «Слепые» обыски помещений.
22. Обыск местности с последующей проработкой следа.
23. Увеличение давности обыска местности и помещения.
24. Обыск местности после проработки следа.
25. Обыск помещений в сочетании с проработкой следа.

### Обыск транспортных средств

1. Приучение собак беззапно относиться к транспортным средствам.
2. Дразнение собак на транспортных средствах.
3. Поиск помощника, укрывшегося на виду у собаки на транспортных средствах после дразнения.
4. Поиск помощника, укрывшегося не на виду у собаки, но издающего шорохи из-за укрытия.
5. «Слепый» обыск макета автомобиля.
6. Обыск автомашины с работающим двигателем.
7. Обыск транспортных средств, залитых пахучими веществами.
8. Обыск транспортных средств с целью обнаружения спрятанных предметов.





# ЧТОБЫ ТЕХНИКА РАБОТАЛА БЕЗОТКАЗНО



**О**ружие грозно, если ты к нему ласков. Перефразируя эту солдатскую поговорку, можно сказать: технические средства всегда будут безотказно действовать, если своевременно и качественно проводить регламенты, правильно эксплуатировать аппаратуру связи и сигнализации.

В подразделении капитана А. Чеснокова к специальным дням по уходу за инженерно-техническими средствами готовятся тщательно. Накануне командиры роты инструктируют офицеров, младших специалистов ИТСО, каждому солдату, сержанту указывает объем предстоящих работ, время их выполнения, какой инструмент взять с собой на объект. Несколько позже старший

лейтенант В. Лещев, заместитель командира роты по политической части, ставит задачи активу. Разъясняет, что главное — обеспечить личную примерность.

Отделения обслуживают инженерно-технические средства на закрепленных за ними участках. Прежде чем разрешить начать работы, инструктор ИТСО сержант С. Сакун обязательно напомнит личному составу о мерах безопасности, подскажет, как лучше справиться с тем или иным заданием.

Все трудятся дружно. Сняв напряжение в сети, электрик заменяет неисправные электролампочки, чистит светильники, проверяет заземление. В это время мастер по ремонту технических средств рядовой И. Шилов замеряет плотность электролита в аккумуляторах и, если требуется, доликает в них свежий раствор.

Спорится работа и у остальных. Одни ремонтируют наблюдательные площадки, забор, другие заменяют подгнившую стойку, третьи убирают снег. А самодеятельный художник А. Фадеев подновляет надписи, закрашивает краской царапины на шлагбауме.

То здесь, то там раздается звонкий голос секретаря комсомольской организации рядового В. Лукьянчука. С одним пошутит, подбодрит, другому укажет на допущенный промах, поможет быстрее выполнить задание. И дух состязательности растет с каждой минутой.

Вечером командир роты вместе с инструктором ИТСО сержантом С. Сакуном



подвел итоги. На этот раз победителем соревнования за образцовое содержание инженерно-технических средств стал взвод лейтенанта В. Аверина. Ему был вручен переходящий вымпел.

Проведено обычное плановое мероприятие. Но именно в четкой системе обслуживания технических средств, инженерных сооружений и заложены основы надежности техники.

Подполковник-инженер Ю. ТЯПКОВ.  
Фото В. РЕУТОВА.



# БЕРЕГИ СВОЕ ОРУЖИЕ

СОВЕТЫ СПЕЦИАЛИСТА

Наши пистолеты, автоматы, ручные и станковые пулеметы просты в устройстве, надежны в работе и удобны в обращении. Но высокое качество оружия — это еще не все. Необходимо, чтобы лица, которыми оно вверено, твердо знали, как обращаться с ним, правильно обслуживали его. Достигается это, как известно, настойчивым изучением военными служащими соответствующих разделов наставлений и руководств, систематическими занятиями по материальной части.

При обучении солдат, особенно молодых, сержантам и офицерам следует не только доходчиво рассказывать и умело показывать, но и теоретически обосновывать необходимость и последовательность всех операций технического обслуживания, чтобы обеспечить безотказную работу автомата или пулемета, не допустить порчи. Воспитание в людях трудолюбия, бережного отношения к оружию — повседневная задача командиров всех степеней.

В наставлениях по стрелковому делу порядок подготовки оружия к стрельбе излагается кратко. Поэтому попытаюсь раскрыть некоторые моменты подробнее. Думаю, что это поможет командирам в обучении подчиненных. Для подготовки к стрельбе, например, автомата необходимо прежде всего произвести неполную разборку, предварительно проверив, нет ли в патроннике патрона. Затем надо удалить смазку и следы загрязнения. Особенно тщательно прочищается канал ствола. При этом следует применять дульную накладку, предохраняя нарезную часть от повреждения шомполом.

После обработки наклонного отверстия и внутренней поверхности газовой камеры канал ствола снова осматривается и протирается. Это важно потому, что при чистке газовой камеры на нем иногда остаются следы старой смазки, которые могут быть причиной его раздутия.

Когда все детали прочищены, их тщательно осматривают: нет ли трещин, погнутостей или вмятин, проверяют соответствие номеров. Лишь после этого можно производить смазку. Она наносится тонким слоем на каждую деталь. Особенно тщательно смазываются трущиеся поверхности (вырезы и выступы ствольной коробки, пазы затворной рамы, хвостовик остова затвора, ударно-спусковой механизм). Это сохраняет их от преждевременного износа, обеспечивает нормальную работу и необходимую кучность боя при стрельбе.

При температуре ниже 5 градусов рекомендуется пользоваться жидкой ружейной смазкой, а при более высокой — обычной. Жидкую смазку можно применять и

летом, но при этом следует иметь в виду, что в жаркое время она высыхает быстрее, и потому оружие чаще требует повторной обработки.

Теперь автомат можно собрать и проверить, прочно ли удерживаются детали, нормально ли работают части и механизмы, исправны ли магазины (корпуса, пружины, подаватели и т. д.). Особое внимание обращается на крепление осей ударно-спускового механизма, установку боевой пружины, пружины автоспуска и пружины шептала одиночного огня.

Как убедиться в готовности автомата к стрельбе? В том случае, когда переводчик находится в положении «ОД», а затворная рама отводится назад, курок при нажатом спусковом крючке должен становиться на зацеп шептала одиночного огня. После освобождения спускового крючка слышится щелчок. Это курок встал на боевой взвод. Воздействие на ударник происходит только при вторичном нажатии на спусковой крючок.

Если переводчик находится в положении «АВ», курок при нажатом спусковом крючке должен становиться на взвод автоспуска. Срыв с него проверяется медленным движением затворной рамы вперед. В это время слышится четкий удар курка по ударнику затвора.

Непосредственно перед стрельбой надо насухо протереть канал ствола и проверить состояние боеприпасов. Получая их для стрельбы или выполнения боевой задачи, каждый руководитель, командир взвода, начальник войскового наряда обязан убедиться в «свежести» патронов. Он осматривает, не смазаны ли они, нет ли на гильзах ржавчины и вмятин, не шатаются ли пули. Сильное потемнение означает, что боеприпасы длительное время хранились в россыпи. Использовать их для стрельбы очередями нельзя, так как возможны затяжные выстрелы, застревание пули в канале ствола, раздутие. Еще более тщательно проверяются патроны, выдаваемые войсковому наряду для несения боевой службы. Периодически они заменяются патронами из герметической упаковки.

При подготовке к стрельбе ручных и станковых пулеметов все операции выполняются в той же последовательности, что и при подготовке автоматов. Кроме того, у пулеметов ПК, ПКС, СГМ необходимо проверить установку газового регулятора. С его помощью, как известно, обеспечивается нормальная работа автоматики в различных условиях.

Как правило, на заводе газовые регуляторы устанавливаются в положение «2»

(среднее отверстие или канавка). После 2500—3000 выстрелов (их количество записывается в формуляре) поверхность трущихся деталей прирабатывается и объем пороховых газов становится излишним. В этом случае учащается автоматическая стрельба, увеличивается отдача. Для приведения оружия к нормальному бою следует перевести газовый регулятор на деление «1». В положение «3» он устанавливается при подготовке пулемета к стрельбе в сильные морозы или во время боя, когда нет времени убрать смазку и загрязнение, или на учениях при стрельбе холостыми патронами.

Опыт показывает, что при стрельбе из станковых пулеметов возможны задержки из-за дефектов лент. При их подготовке надо не только произвести внешний осмотр, но и прочистить каждое звено от смазки, грязи, песка.

В наставлениях довольно подробно указано, как отчищается пороховой нагар. Однако можно дать некоторые дополнительные советы. Прежде всего каждый военнослужащий должен твердо усвоить, что чистить оружие после стрельбы надо как можно быстрее. Чем дольше нагар находится на металле, тем больше затвердевают входящие в его состав соли хлористого калия и тем труднее он поддается удалению обычными способами.

Для того, чтобы легче и полнее снять пороховой нагар, рекомендуем предварительно «промыть» канал ствола, газовую камеру, газовую трубку, чашечку затвора, поршень затворной рамы, загибы магазина, компенсатор жидкой ружейной смазкой. Через 5—10 минут пороховой нагар размягчается, уменьшается связь между частицами. Пакля уже легко удаляет его с металлической поверхности. Затем в указанном выше порядке производится осмотр частей и механизмов, смазка и сборка оружия.

Вопросы подготовки оружия к стрельбе и другие мероприятия по техническому обслуживанию молодые солдаты осваивают при изучении материальной части автомата в соответствии с планом боевой и политической подготовки. Желательно, как уже говорилось выше, чтобы такие занятия проводили опытные офицеры и сержанты, хорошо знающие оружие и правила ухода за ним.

При подготовке к проведению очередного занятия руководитель должен еще раз внимательно просмотреть в наставлении раздел «Подготовка к стрельбе», затем составить план-конспект. В нем отражается название темы, цель занятия, подлежащие отработке учебные вопросы, отводимое для этого время и необходимая материальная база (автоматы АКМ и ружейные принадлежности к ним по количеству солдат, набор палочек для чистки газовой камеры, трубки, патронника и т. д., запас пакли или бумаги KB-22, ветошь и ружейная смазка в зависимости от температуры воздуха).

В начале занятия руководитель проверяет оружие, объявляет тему и ставит цель. Затем последовательно излагает учебные вопросы подготовки автомата к стрельбе, показывает приемы всех операций. После этого он требует от солдат их повторения.

Надо сказать, что одних таких занятий все же не достаточно. Хороших результатов в уходе за оружием и его сбережении добиваются обычно там, где специалисты службы вооружения и боевой подготовки проводят инструкторско-методические занятия с сержантами и офицерами подразделений по наиболее сложным темам. Достижению заметных успехов в этих вопросах способствует также умело налаженная пропаганда технической культуры, воспитание любви и уважения к доверенному Родиной боевому оружию.

**Подполковник технической службы  
П. ТУРУКИН.**

## Передовой контролер

Соревнуясь за достойную встречу 50-летия Союза ССР, личный состав отделения контролеров, которым командует прапорщик В. Койцан, добился заметных успехов. Каждый военнослужащий стремился выполнять свои служебные обязанности только с отличной оценкой, обеспечить строгое соблюдение осужденными установленных правил режима содержания, настойчиво совершенствовать профессиональное мастерство. В результате отделение стало отличным. Фамилию Койцана, как одного из лучших начальников войскового наряда, занесли на Доску почета части.

Кавалер нагрудного знака «За отличие в службе» I и II степени прапорщик Койцан немало труда вкладывает в подготовку подчиненных. Он терпеливо и вдумчиво учит молодых контролеров умело распознавать ухищрения осужденных, щедро делится своим богатым опытом, следит за повседневным соблюдением всех требований воинского порядка и дисциплины. Как коммунист, Валерий Койцан служит примером добросовестного отношения к службе для каждого солдата, сержанта и прапорщика подразделения. Его требовательность и партийная принципиальность, образцовый внешний вид и умение делать любое дело не только основательно, но и с огоньком завоевали ему непререкаемый авторитет.

**Капитан Н. ЯЦЕНКО.**

# АВТОМАТИЧЕСКИЙ ИНДИКАТОР- СИГНАЛИЗАТОР

При длительном пользовании дозиметрическим прибором ДП-64 возможны поломки тумблера включения. Бывает и так, что военнослужащие, которые обязаны периодически проверять наличие радиоактивного заражения, забывают это делать вовремя.

В одной из частей группа рационализаторов под руководством прапорщика Е. Капустина внесла изменения в схему прибора, что позволило избежать указанных недостатков. Тумблер изъят совсем. Включение же осуществляется автоматически переключателем МП-1, установленным в корпусе настенных часов.

Минутная стрелка через каждый час, а при размещении нескольких переключателей — чаще — чаще, отклоняет конец рычага (рис. 2), который, вращаясь на своей оси, нажимает на переключатель. Чтобы стрелка не застопорилась, отношение плеч рычага АБ и БВ должно быть не меньше 10 : 2.

Выключение индикатора также происходит автоматически, как только стрелка продвинется вперед и освободит рычаг. Время, на которое включается прибор, зависит от длины выступающей над циферблатом части рычага и удаления его от оси стрелок. Например, в часах типа «Связь 1-4БС» эти отношения взяты следующими: длина выступающей над циферблатом части рычага — 15 мм, удаление его от оси стрелок — 135 мм. При длине минутной стрелки 145 мм обеспечивается включение прибора на 30 секунд, что вполне достаточно для индикации радиоактивного заражения.

В схему прибора (рис. 1) введены реле  $P_1$ , тиратронное реле на МТХ-90, мультивибратор, звуковой генератор и световое табло «Внимание — радиоактивность!»

Реле  $P_1$  производит включение прибора и контрольной неоновой лампочки  $L_6$ . При наличии радиоактивного излучения реле  $P_3$  (в ДП-64 — оно заводского изготовления) подключает к цепи прибора трансформатор  $Tr_2$  (контакты ЯП). Положительный импульс электрического тока с его вторичной обмотки поступает на сетку тиратрона, который «отпирается» и вызывает срабатывание реле  $P_2$ . Оно своими контактами  $P_2'$  включает мультивибратор, а  $P_2''$  — звуковой генератор. Если радиоактивного заражения



Рис. 1

нет, то якорь реле  $P_3$  остается в нормальном положении, сигнализация не действует.

Мультивибратор установлен для изменения тональности звукового сигнала (подобно сигналу тревоги) и мигания лампочек на табло «Внимание — радиоактивность!». Это достигается за счет периодического включения контактами  $P_1^1$  дополнительной емкости ( $C_8$ ) в звуковом генераторе и  $P_2^2$  — лампочек  $L_1$ — $L_5$ .

Данная схема звукового генератора выбрана потому, что она по сравнению с другими позволяет при двух транзисторах получить сравнительно большую выходную мощность (0,5 ватта).

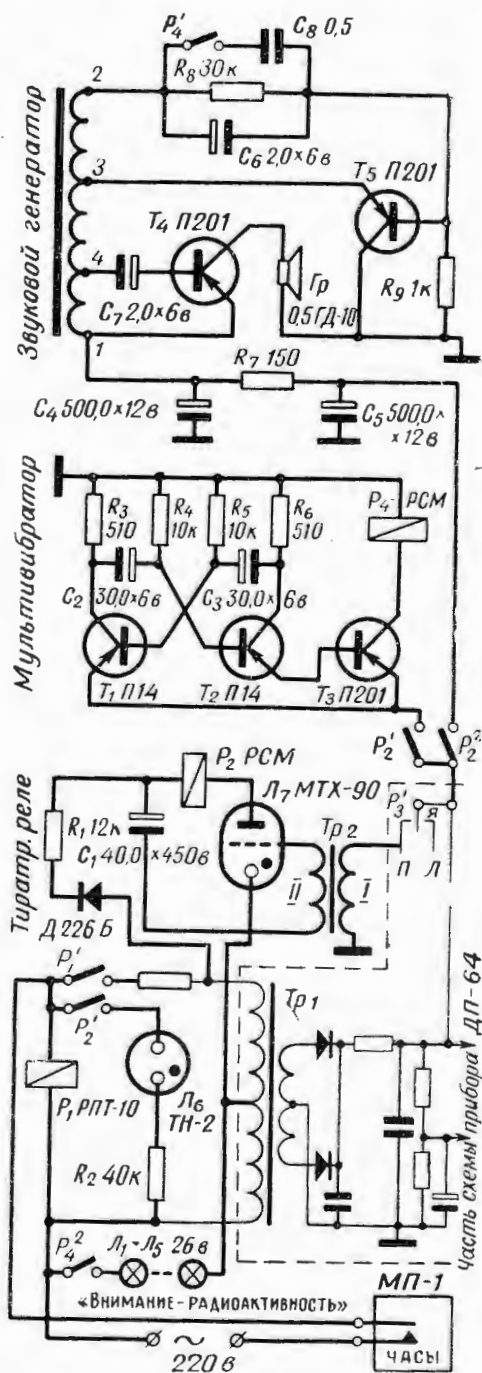
Табло «Внимание — радиоактивность!» освещается пятью лампочками ЛН-26. Напряжение в 127 вольт снимается со среднего отвода трансформатора  $Tr_1$ .

Для лучшей фильтрации напряжения, питающего звуковой генератор, введен Т-образный фильтр ( $C_4$ ,  $C_5$ ,  $R_7$ ).

Все изменения и дополнения в схеме (см. рис. 1) выделены утолщенными линиями. Там же обозначены номиналы де-



Рис. 2

талей. Трансформаторы использованы со следующими данными:  $Tr_2$  — Ш 10×10, I — 200 витков ПЭВ 0,06, II — 100 витков ПЭВ 0,1;  $ATr$  — Ш 14×14, 1—4 — 20 витков 2—3, 3—4 по 35 витков ПЭВ 0,44. Автоматический индикатор-сигнализатор испытывался в течение года и показал высокую надежность в работе.

Подполковник Г. АРТЕМЬЕВ.

## НА ДОРОГАХ СЕВЕРА

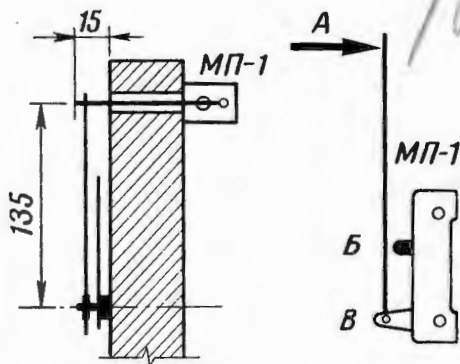
Не секрет, что основная доля всех грузоперевозок в северных районах нашей страны приходится на автомобильный транспорт. Ему же принадлежит здесь особо важное место и в материально-техническом обеспечении частей внутренних войск, создания необходимых условий для боевой службы. От умелой эксплуатации автотранспортных средств в немалой степени зависит также боевая готовность подразделений.

Я служу в одном из таких районов. Наши водители в свои 18—19 лет имеют, как правило, совсем незначительный опыт работы. А тут еще тяжелые климатические условия! При наружной температуре воздуха ниже 40 градусов стекла кабины автомобиля сразу же покрываются ледяной или снежной коркой. Не помогают ни подогреватели, ни соль, ни электролит. Автомобилем приходится управлять, так сказать, на ощупь. В такой обстановке вполне возможны дорожно-транспортные происшествия. Поэтому борьба с ними — для нас проблема номер один.

На мой взгляд, самым надежным способом улучшения видимости в

зимнее время является установка двойных лобовых стекол. В некоторых автохозяйствах именно так и поступают, используя для этого стекла заводского изготовления. Мы же за неимением соответствующих резервов находим пока выход в кустарном способе: с помощью пластилина, лейкопластыря или изоляционной ленты наклеиваем второй слой обычного оконного стекла. Происходит, конечно, очень большой перерасход материала (брак, «бой» и т. д.), особенно при работе с выпуклыми формами, ухудшается внешний вид машины. Но зато водителю теперь не страшн любой мороз — нормальный обзор обеспечивает безопасность движения.

Мне кажется, что настала пора серьезно подумать об оборудовании автомобилей, предназначенных для работы в северных широтах, двойными стеклами непосредственно на заводах. А может быть, в других районах Севера этот вопрос уже как-то разрешен?

Майор интендантской службы  
А. ЖЕРЕБКИН.

# ОБОРУДУЙТЕ ТАКОЙ СТЕНД

Подполковник Ю. БРЯКИЛЕВ

Выполняя задачи, поставленные Министром внутренних дел СССР, командиры и политработники частей и подразделений много внимания в новом учебном году уделяют морально-политической и психологической подготовке личного состава. Для этого создается соответствующая учебно-материальная база: штурмовые огневые полосы, дополнительные элементы на полосе препятствий и другие. О них уже рассказывалось на страницах нашего журнала.

Кроме того, рекомендуется в каждом подразделении иметь соответствующую наглядную агитацию по психологической подготовке, помогающую лучше усвоить существо последней, а также предъявляемые к воинам требования. Среди наглядных пособий — стенд «Психологическая подготовка воина». Как он оформляется, можно показать на опыте одного подразделения (см. схему).

Здесь стенд сделан на фанерном щите размером 120×180 см. В центре щита помещен планшет (№ 6), на котором в ромбе написаны слова «Боевая служба требует:», а вокруг на свободных от снимков местах — «а) высокой дисциплинированности и исполнительности, инициативы, находчивости и бдительности при выполнении должностных обязанностей; б) внезапных и активных действий при розыске бежавших осужденных; в) ловкости, выносливости и умения преодолевать трудности армейской жизни; г) смелости и решительности при задержании преступников».

На середине верхней части планшета (№ 5) приведено высказывание Министра обороны СССР Маршала Советского Союза А. А. Гречко о роли морально-политической и психологической подготовки воинов. На планшете вместо рисунка помещена схема «Мир психических явлений». Рядом с ней — текст, раскрывающий сущность морально-политической и психологической подготовки.

**Морально-политическая подготовка** — привитие воинам научного, марксистско-ленинского мировоззрения, коммунистических убеждений, нравственных принципов поведения. Она вооружает личный состав коммунистической идеологией, глубоким пониманием политики партии и правительства, сущности защиты социалистического Отечества, значения задач, выполняемых внутренними войсками, позволяет каждому военнослужащему воспринимать государственные интересы как свои личные.

**Под психологической подготовкой войск** следует понимать формирование у личного состава психологической устойчивости, т. е. таких качеств, которые усиливают его навыки уверенных действий в опасных и напряженных ситуациях в бою и при выполнении задач боевой службы; целеустремленное развитие и совершенствование психики воинов, их способности в критические моменты проявлять самообладание, стойкость, мужество и отвагу, действовать активно, решительно и инициативно в войсковом наряде, умело использовать оружие и другие средства.

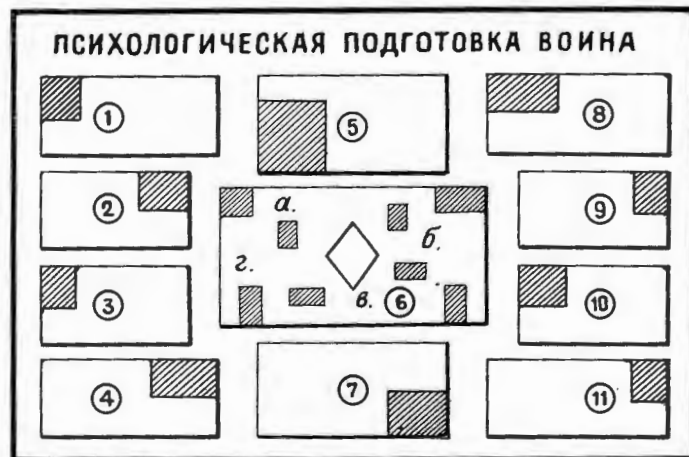

 Планшет с текстом и рисунком (снимком)

### Размеры планшетов

№№ 1, 4, 8, 11 — 20 × 45 см

№№ 2, 3, 9, 10 — 20 × 35 см

№№ 5 и 7 — 25 × 40 см

№ 6 — 35 × 60 см

### Размер стенда

120 × 180 см

На других планшетах стенда показано (в том порядке, как они пронумерованы на прилагаемой схеме), какие основные психологические качества вырабатываются у личного состава на занятиях по тому или иному предмету обучения, а также способы и пути их формирования в процессе учебы. Вот содержание этих планшетов.

1. Идеинная убежденность — основа психологической закалки.

Политическая подготовка формирует у личного состава морально-политические качества: коммунистическое мировоззрение, идейную убежденность, сознательность, неподкупность, преданность делу коммунизма, Родине, народу, классовую ненависть к врагам; глубокое понимание воинского долга и личной ответственности за защиту Отечества и выполнение задач боевой службы.

Морально-политическая подготовка делает воинов устойчивыми в психологическом отношении, направляет их знания, способности, активность и инициативу на мужественные и самостоятельные действия при выполнении задач боевой службы.

Морально-политические качества вырабатываются у воинов всем социалистическим укладом нашей жизни, всем ходом дел армейского коллектива, целенаправленной и настойчивой идейно-воспитательной работой, пропагандой ленинских идей о защите социалистического Отечества, боевых традиций и ратных подвигов воинов внутренних войск.

Убежденные люди, говорил В. И. Ленин, «с беззаветной отвагой борются против всего, что стоит им поперек пути...»

2. Хорошей школой притвятия военнослужащим психологических качеств является тактическая подготовка. На занятиях и учениях личный состав приучается решительно и смело действовать в наступлении, при преследовании противника, стойко и мужественно обороняться, проявлять бдительность, смекалку в разведке и походном охранении, выдержку в засаде.

Обучение на незнакомой, сильно пересеченной местности, перебежки и переползания для доставки боеприпасов, выноса «раненых», скрытое выдвижение подразделений с преодолением водных преград, «минных полей», «зон заражений и заграждений»; преследование «противника» ночью на глубину 4—6 км, окапывание в обычных и усложненных условиях (в дождь и слякоть, сильные морозы и изнуряющую жару, под воздействием огня «противника») — таковы действия, широкое внедрение которых позволяет повысить психологическую нагрузку на личный состав.

3. Строевая подготовка прививает воинам внимательность, собранность, исполнительность, ловкость, дисциплинированность, готовность к быстрым и согласованным действиям по команде, развивает привычку действовать строго по уставу, чувствовать личную ответственность за точное выполнение распоряжений командира. Она вырабатывает у личного состава отличную строевую выправку, образцовый внешний вид, умение четко выполнять строевые

приемы в одиночном порядке и в составе подразделений.

Точное выполнение требований Строевого устава в повседневной жизни, высокий уровень дисциплины и недопущение фактов послаблений на занятиях способствуют формированию у военнослужащих психологических качеств, закалке их воли и характера.

4. Огневая подготовка — одна из основных дисциплин по выработке у воинов психологических качеств, необходимых для боевой службы. К ним относятся: уверенность в силе своего оружия, готовность к его умелому применению при неожиданном и внезапном изменении обстановки, наблюдательность, глазомер, хладнокровие и смелость.

Чтобы выработать у личного состава прочные навыки в действиях с оружием в напряженной обстановке боевой службы, важно каждое занятие по огневой подготовке до предела насыщать острыми моментами: имитация внешней картины боя (звуковые и шумовые эффекты, взрывы снарядов и бомб, свист пуль, дым, пожары), метание ручных боевых гранат с последующим продвижением к месту их падения (разрыва), выполнение упражнений учебной стрельбы после совершения марш-броска с полной выкладкой в составе подразделения или розыскного наряда и т. п.

7. Психологическая подготовка воина осуществляется в процессе обучения, выполнения задач боевой службы, а также в повседневной жизни. Важно умело использовать эти возможности.

Каждое хорошо организованное и методически правильно проведенное занятие (беседа, соревнование и т. п.), дифференцированный подход к обучению различных категорий военнослужащих, личный пример офицеров, прапорщиков и сержантов в войсковом наряде уже решают многие задачи психологического плана.

Внедрение элементов психологической закалки во все виды боевой учебы, в каждое занятие — один из путей высококачественной подготовки личного состава к выполнению задач боевой службы.

8. На психологическую готовность военнослужащих к выполнению задач боевой службы непосредственно влияет тактико-специальная подготовка. Она вырабатывает у личного состава бдительность, бесстрашие, смелость и решительность, уверенность в своих силах, находчивость, быстроту реакции на сложившуюся обстановку, готовность воина ко всякой неожиданности.

Для этого следует практиковать занятия на незнакомой местности, засады на пути преследования бежавших «преступников», неожиданные встречи с ними, имитацию огневого нападения на розыскную группу; предусматривать специальные летучки, которые рассчитаны на максимальную напряженность в действиях, вводимые на осмысление, чтобы формировать у воинов смекалку, быстроту реакции на внезапные изменения обстановки; использовать кино, диафильмы и фотоальбомы.

Личный пример командира, его умение целеустремленно руководить подчиненными имеют решающее значение для преодоления у военнослужащих таких нежелательных явлений, как страх, растерянность, обреченность.

9. **Инженерно-техническая подготовка** развивает у воинов активную наблюдательность и быстроту реакции по оценке сигналов, выданных различными приборами; уверенность, четкость и надежность действий при эксплуатации технических средств охраны; усидчивость, настойчивость, хладнокровие, волю и исполнительность при устранении неисправностей ИТСО в трудных условиях (ночью, в мороз и жару).

Хорошее знание устройства и правил эксплуатации ИТСО создает у личного состава уверенность в надежности и точности выданных сигналов. Специалист должен знать на память, что означает тот или иной сигнал, уметь выявлять характерные неисправности и устранять их.

Тренировки, дежурство у пульта управления технических средств охраны, практическое выполнение вводных, связанных с выходом из строя блоков аппаратуры и антенной части, а также по настройке и регулировке приборов, проведение регламентных работ в короткие сроки, сдача испытаний на классность прививают воинам психологические качества и навыки, необходимые для правильной эксплуатации техники.

10. При изучении оружия массового поражения противника и защиты от него у воинов воспитывается высокая психологическая устойчивость при действиях на зараженной местности, уверенность в победе над противником. У обучаемых формируются объективные взгляды на возможности защиты от оружия массового поражения противника. В ходе учебы необходимо ликвидировать у военнослужащих атомо- и пожаробоязнь, научить их ведению спасательных работ.

В процессе обучения важно, чтобы на каждом занятии, при каждом выходе в поле, на стрельбище личный состав был готов

к действиям в условиях применения противником оружия массового поражения.

На занятиях используются имитаторы ядерного взрыва, дымовые шашки (гранаты), учебные рецептуры ОВ и РВ, бутылки с горючей смесью (для имитации зажигательных веществ) и т. д., проводятся тренировки на длительность пребывания в противогазе (средствах защиты).

11. **Физическая подготовка** способствует формированию у военнослужащих таких качеств, как выносливость, сила, ловкость, смелость, решительность, находчивость, учит их переносить трудности и лишения.

Эти качества вырабатываются у воинов путем многократного и систематического повторения различных упражнений, создания опасных ситуаций, совершения маршбросков днем и ночью с преодолением препятствий, выполнения большого объема работ по инженерному оборудованию местности. Полезно практиковать занятия на поле препятствий в составе розыскного наряда, спешивание с машины на ходу, преодоление подземных сооружений, а также канав, рвов, наполненных водой, и т. д., прыжки через окно или дверь вслед за броском гранаты в «горящий» дом (пожар имитируется).

Таково содержание всех одиннадцати планшетов стенда. Для наглядности каждый из них, естественно, иллюстрируется соответствующими снимками, схемами, рисунками.

Предлагаемый стенд — не шаблон. К его содержанию следует подходить творчески, учитывать особенности боевой службы подразделения, а также местность, природные, климатические и другие условия в районе дислокации. Не исключается и такой вариант, когда вопросы морально-политической и психологической подготовки личного состава отражаются на стендах учебного класса отдельно по каждому предмету обучения.

Материалы стенда рекомендуется активно использовать на классных занятиях, при проведении бесед накануне выхода в поле, на учебный объект, стрельбище с тем, чтобы воины осмысленно приобретали психологические качества.

---

## ВЫВОДЫ СДЕЛАНЫ

В статье полковника М. Зюзина «Формализм противопозан», опубликованной в № 11 журнала «На боевом посту» за 1972 год, отмечались недостатки в организации и содержании правового воспитания личного состава Н-ской части.

Начальник политоргана сообщил в редакцию, что статья обсуждалась в политотделе

на совещании, где присутствовали заместители командиров подразделений по политической части. Разработан план правовой пропаганды на 1973 год. Партийное бюро управленческой парторганизации рассмотрело вопрос о работе коммунистов по дальнейшему повышению уровня и действенности пропаганды права среди военнослужащих и указало виновным на недостатки и упущения в правовом воспитании воинов.

---

Предстоящий обмен партийных документов является своего рода смотром сил нашей партии, строгой и взыскательной проверкой того, как парторганизация и каждый коммунист осуществляют свою авангардную роль, борются за претворение в жизнь решений XXIV съезда КПСС. Забота о том, чтобы коммунист с достоинством носил и оправдывал высокое звание члена партии, всегда была и остается законом для всех партийных организаций.

Абсолютное большинство коммунистов нашего коллектива показывают личный пример в боевой службе, учебе, общественной жизни и в быту. Но, к сожалению, есть и такие, которые в чем-то отступают от уставных требований, порой нарушают партийную дисциплину, проявляют пассивность. Понятно, что мы не можем мириться с подобными явлениями, стремимся усилить воспитательную работу. Для этого используем различные средства — и поручения, и заслушивание сообщений о выполнении требований Программы и Устава КПСС, и, конечно, собеседования секретарей, членов выборных органов, коммунистов-руководителей.

Нельзя сказать, что собеседования — новая форма работы. Они проводились раньше и будут проводиться впредь. Но существо, содержание таких бесед сейчас, во время подготовки к обмену партийных документов, приобретает особое значение. Собеседования мы проводим с теми, к кому партийная организация имеет претензии. Уже это само по себе влияет на характер собеседования. Да, конечно, в разговоре с коммунистом необходимо соблюдать такт, стремиться разъяснить, а не проработать, убедить, а не прочитать нотацию. Все это верно. Вместе с тем, соблюдая деликатность, нужно прямо и откровенно говорить о существе претензий. Только при таком подходе можно рассчитывать на успех собеседования.

В партийное бюро пригласили лейтенанта В. Ващенко. Он знал, о чем будет идти речь: о его промахах в индивидуальной работе с подчиненными. Кстати, об этом говорилось и на предыдущем партийном собрании. Прошел месяц, а командир взвода не сделал должных выводов. Поэтому секретарь партийной организации капитан М. Абдукадыров спросил лейтенанта, почему он не прислушался к критическим замечаниям товарищей, плохо работает с сержантами:

— Я требую с них, как положено командиру, — ответил тот.

— Но в обязанность командира входит не только требовать.

## СОБЕСЕДОВАНИЯ С КОММУНИСТАМИ

Не сразу лейтенант Ващенко понял свою ошибку. Секретарь и не надеялся на легкий разговор. Но постепенно он сумел убедить молодого офицера, что требовательность командира должна сочетаться с чутким, внимательным отношением к подчиненным, их нуждам и запросам. Об этом и мне пришлось разговаривать с лейтенантом Ващенко.

Беседы пошли на пользу молодому коммунисту. Он понял, что ошибался, и стал лучше проводить индивидуально-воспитательную работу с воинами.

Вовлечь каждого коммуниста в активную общественно-политическую деятельность — именно такую цель преследуем мы, проводя собеседования с членами партии. В ходе бесед выясняется, что, как правило, причина пассивности коммунистов заключается в них самих. Но раскрыть ее не всегда просто. Человеческий характер — сложный и тонкий. Обращаться с людьми надо осторожно. Затронешь в душе нужную струнку — убедишь, добьешься хорошего результата. Не найдешь верного тона — не вызовешь на откровенность, а то и оттолкнешь человека.

Исподволь, постепенно о лейтенанте О. Иерусалимове стало складываться мнение как о нетребовательном командире взвода, пассивном, непринципиальном коммунисте. Молодой офицер, вначале так горячо взявшийся за работу, в последнее время сниж, опустил руки. Взвод, которым он командовал, не выполнил обязательств.

Один из членов партийного бюро сказал как-то секретарю:

— А не пора ли привлечь Иерусалимова к партийной ответственности?

Капитан Абдукадыров чувствовал, что этим делу не поможешь, хотя и не знал истинных причин таких перемен в человеке. Ему вспомнилось выступление Иерусалимова на партийном собрании. Он горячо, взволнованно говорил о серьезных упущениях в работе коммунистов роты, особенно члена КПСС тов. О. Курбанова.

«Не может такой человек быть безразличным к делам коллектива», — подумал секретарь. Поэтому на вопрос члена партбюро ответил:

— Наказать проще всего, сначала надо разобраться.

Изучив положение дел в роте, Абдукадыров пришел к выводу, что вокруг Иерусалимова создана нездоровая обстановка. Его за малейший промах грубо отчитывали, не один раз укоряли, что он не дорожит честью коллектива, выносит сор из избы. А между тем, в роте замазывались недостатки в боевой службе, укрывались случаи нарушений воинской дисциплины.

Секретарь партбюро сообщил об этом командиру батальона и мне. Мы тщательно проверили факты и убедились, что они соответствуют действительности. Виновные в серьезных промахах в обучении и воспитании личного состава были строго наказаны. Но при этом выяснилась и такая деталь: лейтенант Иерусалимов, говоря о недостатках в работе других коммунистов, к сожалению, сам допускал их. Несвоевременно подводил итоги социалистического соревнования, в укреплении дисциплины среди личного состава слабо опирался на комсомольскую группу, редко анализировал деятельность сержантов. И что самое неприятное — не признавал ошибок. Вот почему секретарь пригласил его на беседу в партийное бюро. В ходе откровенного обмена мнениями коммунист Иерусалимов понял, что был неправ, когда считал своим долгом только вскрывать недостатки и не бороться за их устранение. Одновременно он высказал справедливые замечания и предложения о деятельности партийной организации. От капитана Абдукадырова офицер уходил окрыленным. Разговор по

душам помог ему еще глубже осознать, что в период подготовки к обмену партийных документов каждому коммунисту нужно с более высокой меркой подходить к оценке своих поступков, направлять усилия на обеспечение успеха коллектива.

Беседа принесла пользу и секретарю партийного бюро. Ведь того, что произошло в роте, которой командовал офицер Курбанов, могло и не быть, если бы партийное бюро внимательнее изучало деятельность коммунистов, своевременно поправляло тех, кто отступает от требований Программы и Устава КПСС.

Думается, что особо тщательными, хорошо продуманными должны быть беседы с коммунистами, имеющими партийные взыскания. Важно не только указать человеку на его недостатки, но и помочь «найти себя». Разумеется, в ходе подготовки и обмена партдокументов с одних взыскания можно снять, другие этого еще не заслужили, и наложенные на них взыскания будут отражены в новых документах, а третьи за свое недостойное поведение могут вообще лишиться права получить новый партбилет.

У нас есть и такие коммунисты, которые исправили допущенные ошибки, хорошо трудятся, но партийные взыскания с них не сняты. В чем же дело? Выяснить это помогают беседы с коммунистами. Причины, оказывается, могут быть самые разные. Чаще всего это зависит от самого коммуниста, но иногда, как показали собеседования, и от партийных организаций. Известно, что они обязаны не только рассмотреть



К секретарю партийной организации тов. Ю. Максимова пришел на беседу коммунист младший сержант А. Миляев.

Фото Р. РЯЗАНОВА.

персональное дело и определить меру наказания, но и обеспечить активное участие коммунистов в работе парторганизации. Однако случается, что членам партии, имеющим взыскания, не даются поручения. Вот и получается: коммунист не подает заявления о снятии взыскания, так как не работает в полную силу в своей организации, и прежде всего потому, что секретарь не дает ему никакого поручения.

Индивидуальные беседы должны посвящаться не только фактам нарушения дисциплины или неправильному поведению в быту. При этом нельзя забывать о долге коммуниста как политического бойца пар-

тии, о его теоретической учебе, идейной закалке.

Собеседования — не кратковременная кампания, они будут продолжаться на протяжении всего периода подготовки к обмену партдокументов и самого обмена. Проводимые в обстановке высокой требовательности и товарищеской доброжелательности, они служат усилению ответственности коммунистов за деятельность своей организации и партии в целом.

**Майор В. ОСТАПЕНКО,**  
заместитель командира батальона  
по политической части.

## ДОХОДИТЬ ДО КАЖДОГО

Чем ближе время обмена партийных документов, тем глубже и основательнее коммунисты осознают его огромное политическое значение. На майском (1972 г.) Пленуме Центрального Комитета Генеральный секретарь ЦК КПСС товарищ Л. И. Брежнев отметил, что вопрос этот имеет принципиальный политический характер, затрагивает важнейшую сторону деятельности партии по укреплению своих рядов. Общепартийный смысл организационно-политической работы, связанной с обменом партдокументов, состоит прежде всего в том, чтобы еще более повысить активность, инициативу и дисциплину коммунистов, усилить их авангардную роль в строительстве коммунизма. Можно сказать, что обмен партийных документов явится строгой и взыскательной проверкой того, как каждая партийная организация осуществляет решения XXIV съезда КПСС. В этом одна из главных задач предстоящей работы.

Наши партийные организации, глубоко сознавая всю меру лежащей на них ответственности, добились заметных успехов в этом деле. Всюду наблюдается рост активности, подтянутость, повышение дисциплины коммунистов, понимание ими необходимости строгого выполнения ленинских норм партийной жизни, стремление к более активному участию в ней.

Подготовка к обмену партдокументов у нас связывается с жизнью и деятельностью подразделений, решением задач боевой службы, боевой и политической подготовки, укреплением дисциплины личного состава. По всем линиям возрастает спрос с каждого коммуниста за выполнение партийного и воинского долга. Особенно остро ставятся вопросы о тех товарищах, которые ведут себя пассивно, нарушают ус-

тавные нормы, партийную и воинскую дисциплину. При этом партийные организации, как правило, проявляют высокую принципиальность, сочетающую в себе строгость в оценке поведения людей и их поступков с глубоким анализом того, что послужило причиной нарушения членом КПСС норм партийной жизни. Это, во-первых, позволяет объективно разобраться в существе и обоснованности предъявляемых коммунисту тех или иных претензий, а, во-вторых, дает ему почувствовать, что его поведение и судьба далеко не безразличны товарищам по партии и он всегда может рассчитывать на их помощь в любом деле.

Так, в частности, было при заслушивании коммуниста офицера А. Кушашвили. Являясь в общем-то опытным командиром, он иногда не понимал существа единоначалия, не прислушивался к мнению коммунистов. Партийная организация настойчиво разъясняла офицеру ошибочность и вредность такой позиции, на конкретных примерах показывала, каких успехов может достичь командир, если в своей работе по обучению и воспитанию подчиненных он будет опираться на партийный и комсомольский актив.

Нельзя сказать, что этот процесс переубеждения был легким и проходил гладко. Нет, офицер А. Кушашвили даже получил партийное взыскание. Но к чести его и партийной организации, не пожалевшей сил для работы со строптивым человеком, но перспективным командиром, этот эпизод мы относим уже к прошлому. А в настоящее время подразделение, которым командует офицер, — дружный, монолитный коллектив, готовый к выполнению любой боевой задачи. И цементирующей основой его являлась партийная организация.

Всегда внимательно, с большой ответственностью подходит к разбору дел о проступках коммунистов, проводит активную работу с теми, кто получил взыскание, партийная комиссия, где секретарем майор М. Триль. Правильному решению многих вопросов здесь помогает то, что члены комиссии тесно связаны с партийными организациями, деятельно участвуют в пропаганде требований Программы и Уста-

ва КПСС, регулярно выступают перед коммунистами с лекциями и докладами, проводят беседы о ленинских нормах партийной жизни. Члены комиссии периодически анализируют состояние партийной и воинской дисциплины, характер персональных дел, практику их рассмотрения в первичных парторганизациях, постановку индивидуальной работы с теми, кто получил взыскание, и делают выводы.

Однако далеко не везде обстоит дело так, как в организациях, о которых речь шла выше. Нередко в практике этой работы допускаются две крайности. В одних случаях проявляется поспешность со снятием взысканий. Так, например, произошло в парторганизации, где секретарем майор В. Красавин. Коммунист А. Погорелов за нечестность при выполнении распоряжения старшего начальника был наказан в партийном порядке. Через год взыскание с него сняли. Но тщетным было бы искать в протоколах того собрания характеристику служебной и партийной деятельности коммуниста за этот в общем-то значительный отрезок времени. Все дело в том, что при обсуждении его заявления товарищи не говорили, как он вел себя после взыскания, какие изменения произошли в его поведении. При определении своего решения они руководствовались лишь тем, что в подразделении, которым командует офицер А. Погорелов, дела обстоят сравнительно неплохо.

К чему приводит подобная беспринципность, свидетельствует почти аналогичный случай с коммунистом Н. Лиманским. Он так же, как и А. Погорелов, был в свое время наказан, а потом парторганизация сняла взыскание и направила свое решение на утверждение партийной комиссии. А через несколько дней офицер Н. Лиманский был задержан военной комендатурой в нетрезвом состоянии.

Вот и здесь тот же вопрос: почему коммунист, не рассчитавшись еще, как говорится, за прошлые грехи, впадает в новые?

Анализируя поведение Н. Лиманского, приходишь к тому же выводу, что в случае с А. Погореловым: парторганизация поспешила со снятием взыскания потому,

что коммунист был вне сферы ее влияния. Более того, и на самом собрании, где обсуждался вопрос о снятии взыскания, царил довольно странная атмосфера. Коммунисты не говорили, как ведет себя их товарищ в быту, каков круг его запросов и интересов, насколько активен он в общественной жизни, а все свои выступления связывали с положением дел в коллективе, которым он командует. И такая, с позволения сказать, услуга обернулась тем, что коммунист не смог глубоко прочувствовать свою вину, осознать ответственность перед товарищами и партией в целом за совершенный проступок, искренне учесть ошибки, исправить их и не допускать впредь.

Другая крайность в практике работы с коммунистами, имеющими партийные взыскания, состоит в том, что некоторые парторганизации, наложив взыскание, забывают об этом, проявляют безучастность к дальнейшей судьбе наказанных, не считают нужным давать им поручения. На это упущение нам было справедливо указано Политуправлением внутренних войск.

Мы учли критику, провели значительную работу по устранению подобных ненормальностей. Состояние работы с коммунистами, имеющими партийные взыскания, обсуждалось на семинарах секретарей первичных парторганизаций. И в этом деле обозначился заметный сдвиг. Сейчас у нас нет коммунистов с давними партвзысканиями. Но это не значит, что мы можем теперь ослабить внимание к этому важному участку организационно-партийной работы.

Обмен партдокументов, как известно, проводится в течение двух лет. Поэтому особую важность приобретает усиление деятельности парторганизаций по повышению активности и укреплению дисциплины членов и кандидатов в члены партии, их авангардной роли в учебе и службе, общественно-политической жизни. Решению этой задачи мы стремимся подчинить все средства партийной работы — и массовые, и индивидуальные.

Подполковник В. ХОХЛОВ.

## СЛУЖАТ ДВА БРАТА

В одном из наших подразделений служат родные братья — рядовые Константин и Федор Андреевы. С первых дней они зарекомендовали себя настойчивыми в достижении цели, исполнительными солдатами. Оба они полностью выполнили социалистические обязательства, взятые в честь 50-летия образования СССР, стали отличниками боевой службы, боевой и политической подготовки. Каждый награжден знаком «Отличник Советской Армии», знал нормы Военно-спортивного комплекса.

Как и подобает комсомольцам, Константин и Федор Андреевы не останавливаются на достигнутом. В новом учебном году

они решили подтвердить звание отличников и помочь завоевать его рядовым А. Кодырову и А. Рузаеву. Братья стремятся к тому, чтобы рядом с передовыми не было отстающих.

До призыва на военную службу Андреевы работали в одном из колхозов Сумской области. Оба были на хорошем счету. Не раз поощрялись. Теперь к их трудовой славе прибавилась слава ратная. Личным примером они увлекают товарищей по оружию на достижение новых рубежей в боевой службе и учебе.

Капитан П. ОРЛОВ.

# НЕ В ПОЛНУЮ СИЛУ

[О стиле работы коммунистов  
управленческой партийной организации]

1766

Когда речь заходит об управленческих партийных организациях, невольно представляется слаженный боевой коллектив коммунистов-единомышленников политотдела, штаба, служб тыла, его умение оперативно и грамотно влиять на положение дел в подразделениях, как говорится, держать руку на пульсе жизни. Это и понятно. Управленческие партийные организации состоят, как правило, из опытных коммунистов, имеющих солидную теоретическую и практическую подготовку. И не случайно там, где управленческие партийные организации работают активно, коммунисты — надежная опора командира в повышении качества боевой службы, боевой и политической подготовки личного состава.

К сожалению, этого нельзя сказать о партийной организации, которой руководит майор П. Трухачев. В минувшем году она работала воплнкала. Влияние членов КПСС на повышение качества боевой службы, укрепление воинской дисциплины в ряде подразделений было явно недостаточным.

Справедливости ради следует отметить, что некоторые из них, например В. Кутейников, П. Письменюк и другие, часто бывали в подразделениях, анализировали состояние боевой службы, учебы и дисциплины, вскрывали недостатки, добивались их устранения, то есть положительно влияли на ход дела. Но вся беда в том, что партийное бюро и его секретарь тов. Трухачев не интересовались, как тот или иной товарищ готовится к командировке, изучает руководящие приказы и директивы, как знает сам то, что должен проверять, чему собирается учить подчиненных. В неведении находилось партийное бюро и относительно того, кто из коммунистов-офицеров раньше бывал в том или ином подразделении, что он там сделал, какую помощь оказал командиру, какие предложения оставил.

Нередко это глушило инициативу одних товарищей, порождало неисполнительность других, приводило к неоправданному материальным затратам, неэффективному расходованию рабочего времени. В подтверждение сошлемся на такой пример. За девять месяцев прошлого года в подразделении, которым командовал капитан Е. Эдель, побывало двадцать коммунистов управленческой партийной организации. В общей сложности они провели там двести девяносто пять суток. Каков же коэффициент полезного действия? Видимо, мал, если

командира роты в конце концов освободили от занимаемой должности, а подразделение до конца года так и не вышло из числа отстающих.

Более того, порой нарушения уставных требований происходили на глазах коммунистов управленческой партийной организации, и они мирились с ними, сживались с недостатками. Иначе чем объяснить то, что из месяца в месяц в подразделении имелись недостатки в боевой службе. Порой случалось и так, что некоторые коммунисты штаба сами становились на путь нарушения воинской дисциплины.

Рассмотрим случай с членом КПСС Н. Мякишевым. В марте он был в командировке в двух ротах. На сутки раньше предусмотренно командировочным предписанием времени возвратился домой и на следующий день не явился на работу. Находясь в подразделениях, тов. Мякишев не провел с личным составом ни одной беседы, не поговорил с партийным, комсомольским активом, не поинтересовался нуждами, запросами воинов.

Партийное бюро узнало об этом только тогда, когда встал вопрос о привлечении тов. Мякишева к партийной ответственности за невыход на работу. Кстати, подобную недобросовестность коммунист Мякишев проявлял и раньше. Так, в январе по его вине один офицер не смог своевременно выехать в служебную командировку. На партийном бюро, где обсуждался проступок Мякишева, выяснилось, что к тому же он нередко употребляет спиртные напитки.

Казалось, партийное бюро возьмет под особый контроль такого коммуниста. Однако этого не случилось. Больше того, секретарь тов. Трухачев, видимо, не желая портить приятельских отношений с Мякишевым, написал ему положительную партийную рекомендацию для поступления в вечерний университет марксизма-ленинизма. А члены партийного бюро утвердили ее. И это при наличии у Мякишева партийного взыскания. Политработник тов. Отрощенко тоже не проявил принципиальность в этом, не указал секретарю на его ошибку.

Состояние боевой службы и воинской дисциплины в отдельных подразделениях настойчиво требовало от бюро управленческой партийной организации оперативно вмешательства, принятия решительных мер. Надо было глубоко разобраться в стиле работы коммунистов, повысить с них спрос за выполнение заданий в командировках, поднять ответственность за состояние дел на порученных участках. В мае

такой вопрос обсуждался на партийном бюро. Члену КПСС Н. Васильеву указали на упущения в работе. Решили заслушать тов. В. Швецова о том, как контролируется деятельность коммунистов-офицеров штаба в подразделениях.

Казалось, партийное бюро нашло, наконец, верное направление и с энтузиазмом возьмется за осуществление намеченных мероприятий. Но случилось то же, что не раз бывало и раньше: решение осталось на бумаге. Это существенный недостаток в работе партийного бюро. Оно не всегда настойчиво борется за выполнение принятых постановлений, партийных поручений, даваемых членам и кандидатам партии.

Например, в апреле П. Ковалев и Н. Васильев должны были подготовить и провести совещания по обмену опытом работы в подразделениях коммунистов управленческой партийной организации. Они не выполнили задания. Такое же поручение имел в июне тов. Васильев, и оно тоже осталось на бумаге. Члена КПСС А. Чужина обязывали обобщить опыт партийно-политической работы в караулах, но и он ничего не сделал.

Настораживают и такие факты. На партийных собраниях или заседаниях бюро при обсуждении вопросов о стиле работы коммунистов управленческой партийной организации, повышении их ответственности за положение дел в подразделениях отдельные товарищи выступают несамокритично, больше говорят об упущениях офицеров ротного звена, и совсем умалчивают о своих. Так, майор А. Лукьянов на партийном собрании, где речь шла о повышении роли коммунистов политотдела, штаба, служб тыла в организаторской работе по выполнению директив вышестоящих органов, говорил, что в некоторых подразделениях руководители групп плохо готовятся к проведению политзанятий, порой не имеют нужных планов и конспектов, не добиваются полного охвата личного состава и т. д. Но словом не обмолвился о том, что же сделал сам, как старший инструктор политотдела, чтобы поправить положение. Ведь он несет непосредственную ответственность за этот участок работы.

К сожалению, выступление секретаря партийной организации тов. Трухачева на этом собрании не отличалось конкретностью и принципиальностью, острой критикой недостатков.

Практика показала, что отчеты коммунистов на партийных собраниях, заседаниях бюро являются действенным средством воспитания членов и кандидатов партии, повышения их активности, ответственности. Однако следует оговориться, что подобные мероприятия достигают цели лишь в том случае, если они тщательно готовятся, по-товарищески, но принципиально обсуждается деятельность коммуниста.

В партийной организации, о которой идет речь, практиковались заслушивания коммунистов. Но проводились они формально, чаще ради «галочки» в плане, чем для пользы дела. Так, в июне партийное бюро

слушало отчет члена КПСС П. Чернецкого о его работе по повышению качества боевой службы в подразделениях. Никто из членов бюро заранее не изучил этого вопроса, не уточнил, в чем Чернецкий допускает промахи, где и как ему надо помочь. Поэтому многое пришлось выяснять в ходе бюро.

— Каковы ваши обязанности? — спросили коммуниста.

— Я ведаю боевой службой.

— Что сделано с макетами объектов?

— Имеются во всех подразделениях, кроме двух.

— Какие «узкие места» есть в вашей работе и что вас тревожит?

— Офицеры подразделений не достаточно контролируют ход боевой службы. Велика нагрузка на личный состав. Слаб контакт некоторых офицеров рот с работниками администрации.

Заметим, что ответы тов. Чернецкого выдержаны в духе выступлений на собраниях, заседаниях бюро некоторых других коммунистов управленческой партийной организации. А именно: плохо работают в подразделениях, виноваты командиры, а мы тут ни при чем. А каково же мнение по этому поводу партийного бюро? Об этом можно только догадываться, поскольку выступавших по отчету тов. Чернецкого не было. А в решении записали:

1. Отчет принять к сведению.

2. Усилить работу среди начальников войсковых нарядов.

3. Выступить (кому и когда — неизвестно) перед личным составом на темы: «Роль и место войскового наряда в выполнении задач боевой службы», «КПП — боевой пост».

4. Изучить (с кем — непонятно) статью в журнале «Коммунист Вооруженных Сил» № 3 за 1972 год об истории партийного билета.

5. Оказать помощь (кому — не ясно) в оформлении макета охраняемого объекта в роте.

Правомерно спросить: что дал отчет тов. Чернецкого партийной организации и ему самому? Почувствовал ли он, что держал ответ перед товарищами? Какие выводы сделал на будущее? Нетрудно догадаться, что на все эти вопросы можно дать только отрицательные ответы. Наглядным подтверждением тому служит и проступок тов. Чернецкого, который он совершил спустя месяц после заседания бюро, за что был наказан в партийном порядке.

Недостатки в работе партийной организации управления части свидетельствуют о том, что политотдел не конкретно руководит ею, слабо контролирует и помогает партбюро. Думается, что командиру части надо более активно направлять деятельность парторганизации на повышение личной ответственности каждого коммуниста, на улучшение организаторской работы в подразделениях.

Подполковник М. ЛОГУНОВ.

# ПРИКАСАЯСЬ К ПРЕКРАСНОМУ

Однажды я стал свидетелем разговора, который вели между собой солдаты. Речь шла о том, хорош или нет город, в котором они служат.

Мнения разделились. Одни говорили, что им нравится город, и они сравнивали его с родными местами, другие — их было большинство — высказывались за то, что здесь нет ничего интересного.

Между тем, в городе — краеведческий музей, филармония, много театров. Славен он историческими памятниками, архитектурными ансамблями. Может, не знают об этом войны?

— Вы были в музее? — спросил я комсомольца В. Тикку, только что вернувшегося из увольнения.

— В музее?! — удивился он. — А разве здесь есть такой?

— Как же вы провели время в увольнении?

Солдат замялся:

— Так... ходил. Отдыхал.

Оказывается, многие, подобно Тикке, находясь в городе, бесцельно бродили по парку, лишь бы убить время. Дело доходило до того, что некоторые солдаты садились в автобус и ездил из одного конца города в другой. А кое-кто «от скуки» прикладывался к спиртному.

Словом, военнослужащие, оказавшись за воротами КПП, не умели распорядиться своим свободным временем, по-настоящему отдыхать. И в том, что такие товарищи, как рядовой Тикка, не знали о существовании в городе музея, филармонии, театров, мы, комсомольские активисты, почувствовали и свою вину. Обрати-

лись за советом к заместителю командира роты по политической части лейтенанту В. Ващенко. Он поддержал наше стремление поближе познакомиться солдат и сержантов с городом, в котором они служат.

В один из выходных дней состоялась экскурсия в краеведческий музей. Его многочисленные экспонаты поведали нам о тех тяжелых условиях, в которых жили и работали трудящиеся до революции. С большим интересом войны знакомились с разделом советского периода, с перспективой жилищного и культурного строительства. Экскурсовод рассказала о ветеранах партии и труда, проживающих в городе. Мы тут же записали их адреса, чтобы потом пригласить в гости.

Позднее побывали в новых микрорайонах, посмотрели, как возводятся промышленные комплексы. Затем в подразделении состоялся тематический вечер. Готовясь к нему, активисты оборудовали стенд «Наш город — город химии».

Выступая перед воинами, архитектор рассказал о новостройках, реконструкции многих жилых кварталов, о расцвете искусства за годы Советской власти, о вкладе великого русского народа в развитие национальной культуры.

Включившись в борьбу за высокую культуру воинского быта, мы чаще стали посещать концертные залы, филармонию, театры. Культура быта — понятие широкое. Это не только хороший внутренний порядок в подразделении, образцовый внешний вид военнослужащих, но и их

духовный мир, интеллектуальное богатство, глубокое понимание прекрасного.

Наша служба сложна, порой таит в себе опасность. И от действий, поступков каждого солдата внутренних войск в какой-то степени зависит результат большой работы иногда даже целого коллектива по перевоспитанию людей, временно изолированных от общества. Вот почему мы объявили поход за высокую культуру боевой службы, дали бой сквернословью. Этот вопрос был предметом большого и серьезного разговора на ротном комсомольском собрании. Пришлось покраснеть рядовым В. Радостину и З. Абдулганееву, которые порой не прочь «приукрасить» свою речь нецензурными словами.

Одно из средств в борьбе за чистоту языка — это выработка у воинов уставной речи. Некоторые солдаты употребляют жаргонные слова, бытующие у осужденных. Воинам ежедневно приходится иметь дело с конвоированием преступников, и нарушение уставной терминологии недопустимо. Любая нечеткость, расплывчатость, а того хуже, двусмысленность может привести не просто к нежелательным, а порой к весьма тяжелым последствиям. Неверное употребление отдельных слов и понятий свидетельствует о невзыскательном подходе некоторых солдат к военному языку, о низкой культуре.

У нас немало делается по внедрению в жизнь требований уставов. Интересно прошел тематический вечер «Духовный мир солдата». На нем присутствовали преподаватель русского языка местной школы, передовые рабочие подшефного предприятия.

Большие возможности для воспитания прекрасного предоставляет и сама воинская действительность. Боевая служба трудна, но по-своему интересна. И красоту ей придает, прежде всего, высокая одухотворенность людей, которых Родина дала в руки оружие. Многие мои товарищи образцово несут боевую службу. Примеры самоотверженности и высо-

кой бдительности мы широко популяризуем среди личного состава. Передовым комсомольцам, отличникам посвящаем собрания, тематические вечера, беседы.

Недавно поощрен командиром комсомолец рядовой В. Фролов. Благодаря его решительным действиям на посту было предупреждено нарушение режима содержания осужденных. Успехи воина в боевой службе не случайны. Фролов всегда добросовестно готовится к заступлению в караул, прилежен в учебе. Его отличает высокая внутренняя культура. Комсомолец много читает, любит музыку. Вот почему, призывая молодых солдат перенимать у Фролова служебное мастерство, комсомольские активисты вместе с тем советуют учиться у него понимать прекрасное, стремиться повышать свой интеллект. Мы разъясняем сослуживцам, что отличником, подлинным знатоком своего дела может стать только человек одухотворенный, настойчивый в овладении знаниями, не жалеющий сил в ратном труде.

Говоря о воспитании чувства прекрасного, нельзя не подчеркнуть той огромной роли, которую играет в этом деле кино. Поэтому мы часто практикуем обсуждение просмотренных фильмов. Полезный разговор состоялся, например, по кинокартинам «Освобождение» и «Офицеры».

Регулярно проводятся встречи с фронтовиками, ветеранами партии. В городе их немало. Например, Герой Советского Союза А. Петров поделился своими воспоминаниями о боях за Родину, присутствовал на комсомольском собрании, где войны сдавали Ленинский зачет. Побывали у нас в гостях и многие другие знатные люди.

Чтобы приобщить человека к миру прекрасного, расширить его познания окружающей действительности, пробудить возвышенные чувства, нужно научить его любить книгу. Однажды на заседании бюро мы решали, на какую тему провести читательскую конференцию. Кто-то предложил роман Н. Островского «Как закалялась сталь».

— Нельзя ли чего поновее? — заметил один из активистов. И пояснил

свою мысль тем, что эту книгу все изучали в средней школе и нет смысла снова на ней останавливаться.

Многие удивились. Разве может для нашей молодежи «устареть» Павка Корчагин? На этом образе воспитывались и воспитываются миллионы советских юношей и девушек. Вот почему мы горячо поддержали идею читательской конференции по книге «Как закалялась сталь». И назвали ее «Что я взял у Павла Корчагина».

И разговор удался. Да и подготовились мы к нему основательно. В отделениях провели коллективные читки некоторых глав. Оформили стенд о жизни Островского. На конференцию пригласили преподавателя литературы, просмотрели фильм «Павел Корчагин». Также успешно прошли читательские конференции

по книгам А. Фадеева «Молодая гвардия», К. Симонова «Живые и мертвые».

Деятельность организации ВЛКСМ по эстетическому воспитанию личного состава является неотъемлемой частью многогранной работы, проводимой командиром, коммунистами, по формированию у военнослужащих высоких морально-политических и психологических качеств. Коммунисты роты — самые активные и неприменные участники всех наших начинаний. Часто перед молодежью выступают В. Ващенко, Ю. Некрасов и другие. Мы, комсомольские активисты, учимся у них пропагандистскому мастерству, умению найти подход к людям, воодушевить их на благородные дела.

Младший сержант В. КАВЕРЗИН,  
секретарь бюро ВЛКСМ роты.

---

## СКАЗАНО — СДЕЛАНО

На этом собрании не было равнодушных. Обсуждали, как улучшить быт, повысить воинскую культуру. Выступавшие говорили горячо, взволнованно о том, что каждый солдат и сержант должен оставить о себе добрый след: посадить дерево или оформить стенд, разбить клумбу и т. д.

Сказано — сделано. Комсомольцы и молодежь изо дня в день благоустраивают военный городок. Посадили 300 деревьев, 200 погонных метров кустарника, проложили 160 метров бетонной дороги. Рядовые Комарицких и Гусев много потрудились над оборудованием в роте образцовой кладовой для хранения личных вещей солдат и сержантов.

С большим вкусом оформлена Аллея награжденных знаком «За отличие в службе».

Под руководством политработника В. Грунского солдатские художники создали стенды «Союз нерушимый республик свободных», «Все во имя человека, все для блага человека», «СССР — страна героев» (о космонавтах). Комсомольцы произвели ремонт спальных помещений, комнаты быта. Много делается у нас по пропаганде книги, технических знаний. Проводятся интересные культурно-массовые мероприятия.

Поддерживая обращение инициаторов почина за высокую культуру воинского быта, комсомольцы полны решимости умножить свои успехи в боевой службе, учебе, укреплении дисциплины.

Старший лейтенант В. КОРЯГИН.

# ХОРОШИЕ

# ПОМОЩНИКИ

На табло поступил тревожный сигнал. Часовой у пульта управления рядовой А. Поляков доложил начальнику караула:

— Товарищ сержант, на четвертом участке нарушен рубеж охраны.

Сержант В. Маурер поднял войсковой наряд в ружье. В указанном направлении выбежали караульные.

Первым достиг места происшествия сержант Маурер. На контрольно-следовой полосе никаких признаков нарушения не было. Он внимательно осмотрел линию предупредительной сигнализации. Его наметанный глаз сразу определил, почему сработал прибор. На проводе висел посторонний предмет. Его бросили осужденные.

«Неспроста это, — подумал начальник караула. — Видимо, они сейчас откуда-нибудь ведут наблюдение за солдатами. А может быть, хотят увидеть, как действуют инженерно-технические средства?»

Лица войскового наряда порой не знают, что таится за очередным тревожным сигналом: то ли попытка проверить, сработает ли сигнализация, то ли в самом деле побег. И чтобы не дать ввести себя в заблуждение, войсковой наряд всегда должен быть начеку. А на посту тем более нет места расслабленности, самоуспокоенности. Хорошо ли это понимают новички? Взять, например, рядового Р. Рустамова. Помнится, однажды после «ложной тревоги» он в сердцах сказал:

— Опять зря пробежали!

Недовольство и разочарование было на лицах и других солдат. Видимо, они не до конца верили в силу технических средств. По совету сержанта с молодыми солдатами провел беседу комсорг караула рядовой А. Коломин. Активист убеждал их в том, что безупречная работа приборов предупредительной сигнализации зависит от умелой эксплуатации их, от овладения техническими знаниями.

Конечно, беседа оставила какой-то след в сердцах воинов. Но все ли молодые солдаты до конца осознали, что в своих суждениях они ошибаются? Своими сомнениями Маурер поделился с секретарем комсомольской организации рядовым Поляковым и предложил провести тематический вечер «Знать ИТСО и умело эксплуатировать их — долг каждого воина».

Секретарь, члены бюро поддержали инициативу комсомольца. Тематический вечер прошел интересно. Перед воинами выступили инструктор ИТСО, член ВЛКСМ С. Жихарев, отличники боевой службы, боевой и политической подготовки.

Посоветовавшись с командиром, коммунистами, комсомольские активисты организовали в роте цикл технических викторин. В отделениях стали проводиться коллективные читки материалов из газет и журналов на эту тему. Вопросы изучения ИТСО личным составом регулярно освещались в стенной печати. В подразделениях и караульных помещениях оборудовали уголки «В помощь изучающим инженерно-технические средства», изготовили наглядные пособия.

...На пульте управления загорелась красная лампочка тревоги. На этот раз у места нарушения первым оказался часовой рядовой Рустамов.

— Товарищ сержант, неизвестные пытались перебросить свертки, — четко доложил он и указал на объемистый пакет, в котором оказались запрещенные предметы.

За бдительное несение боевой службы командир поощрил рядового Рустамова. Когда товарищи поздравили его, комсомолец ответил:

— С ИТСО надо дружить...

Так думают все мои сослуживцы. Инженерно-технические средства стали хорошими помощниками воинов в охране объектов.

**Младший сержант Г. КУЗЬМИЧ,**  
заместитель секретаря бюро ВЛКСМ роты.

**ДЛЯ МОЛОДЫХ ОФИЦЕРОВ**

Несколько лет в ордене Ленина Краснознаменной дивизии имени Ф. Э. Дзержинского действует лекторий молодых офицеров. Здесь регулярно читаются лекции, проводятся встречи с ветеранами войск, организуется обмен опытом. Старшие офицеры берут шефство над вчерашними выпускниками военных училищ. Все это помогает лейтенантам приобрести знания, мастерство, уверенность в своих силах.

Много поучительного почерпнули для себя молодые офицеры на трехдневных сборах. Они прослушали лекции и доклады о методике организации социалистического соревнования во взводе, формировании в воинском коллективе уставных взаимоотношений, роли политических занятий и путях повышения их действенности. На показательных и инструктивно-методических занятиях им продемонстрировали приемы обучения воинов одиночной строевой подготовке, показали порядок учета, выдачи и расхода боеприпасов при проведении учебных стрельб из автомата. Здесь же участники сборов ознакомились с подготовкой к службе суточного наряда и организацией социалистического соревнования в карауле.

С интересом были встречены выступления командиров отличных взводов лейтенантов В. Комшина и В. Никифорова. Они рассказали товарищам, как воспитывают у личного состава высокую дисциплинированность и боеготовность, гордость за службу во внутренних войсках. Опытом индивидуальной работы с подчиненными поделился командир отличной роты капитан Б. Девушкин, кавалер нагрудного знака «За отличие в службе» I и II степени.

Молодые офицеры посетили Комнату истории и боевой славы дивизии.

В заключение генерал-майор Е. Пожидаев поставил перед молодыми офицерами задачи по дальнейшему повышению боевой готовности частей и подразделений, призвал еще шире развернуть социалистическое соревнование, настойчиво бороться за выполнение принятых на 1973 год социалистических обязательств.

**Подполковник А. БЕКАСОВ.**

**В ГОСТЯХ У МЕТАЛЛУРГОВ**

Экскурсия офицеров — руководителей групп политических занятий наших подразделений на местный металлургический завод началась с беседы у заместителя секретаря партийного комитета предприятия. Он рассказал, что коллектив завода в настоящее время ударно трудится, успешно осваивает производственные мощности.

Рабочие и инженеры живут в благоустроенных квартирах. Имеется Дворец культуры, скоро вступит в строй спор-

тивный комплекс с четырьмя залами и плавательным бассейном.

Доменный цех встретил экскурсантов захватывающей картиной. Здесь как раз готовились к выпуску чугуна. Нас разместили на смотровой площадке. Даже отсюда чувствовалось натруженное «дыхание» домы. Четкие и размеренные движения металлургов притягивали к себе взгляды наблюдателей. И вот пошел металл, искрящийся, ослепительный. Как замороженные, смотрели мы на этот огненный поток.

Наш экскурсовод Р. Сидорова пригласила нас посетить конверторный цех.

— Сейчас цех, — говорит Раиса Ефимова, — превышает проектную мощность в полтора раза. По итогам первого года девятой пятилетки смена мастера Н. Ткаченко была признана лучшей в стране.

Знакомимся с рабочими, завязываются беседы. Сегодня трудится смена мастера В. Миргородских. Вопросов у нас много, и конверторщики с удовольствием посвящают нас в секреты своей профессии.

— За смену мы уже выдали 11 плавков, задание перевыполнили, — говорит мастер В. Миргородских.

Всего несколько минут поездки на автобусе по территории завода, и мы попадаем в другой громадный цех. Здесь изготавливают обычную арматурную проволоку, так необходимую стройкам Сибири и Дальнего Востока.

Надолго запомнится каждому пропагандисту интересная встреча с передовым коллективом металлургов. Цифры и факты, свидетельствующие о его достижениях и росте, офицеры использовали при проведении политических занятий.

**Капитан В. ТКАЧЕНКО.**

**«С ПАРТБИЛЕТОМ У СЕРДЦА»**

Так назывался тематический вечер, состоявшийся в Орджоникидзевском военном училище имени С. М. Кирова МВД СССР.

Об истории партийного билета рассказал курсантам майор Б. Еремин. Перед будущими офицерами выступили члены КПСС офицеры Ф. Крутоголов и Б. Сергеев. Они говорили о высоком звании и авторитете члена ленинской партии, верности партийному долгу.

В ответном слове курсанты Д. Эфендиев и В. Смоляков, недавно принятые кандидатами в члены КПСС, заверили собравшихся, что оправдают оказанное им доверие — будут стойкими бойцами партии, свято выполняющими заветы В. И. Ленина.

В заключение вечера курсантам В. Сидоренко, Виктору и Василию Смоляковым, Д. Эфендиеву были торжественно вручены кандидатские карточки.

**Капитан А. ГУРНАК.**

# «ЛИЧНОЕ» ДЕЛО

Подполковник В. СЕРЕДИНСКИЙ

Письмо в редакцию А. Павловой, жены младшего сержанта сверхсрочной службы Л. Павлова (назовем их так), проникнутое поречью и нескрываемым раздражением, вызвало разноречивые чувства. С одной стороны, тревожила фраза: «с мужем мы все-таки разводимся», за которой угадывалась картина крушения семьи, с другой — настораживало обилие неприглядных подробностей, настолько не характерных для жизни и быта прапорщиков и сверхсрочнослужащих, что невольно закрадывалось сомнение в объективности автора письма. Складывалось впечатление, будто женщина, потерпевшая неудачу в личной жизни, стремится объяснить случившееся не разладом в семье, а чисто внешними причинами. Отсюда и нервозность, и пессимизм, и невольная предвзятость в оценке окружающей среды.

В действительности же, как выяснилось на месте, непримиримость супругов была порождена обеими причинами.

...О первоначальном периоде совместной жизни Альбина и Леонид Павловы вспоминают с грустью. И не без оснований. Скоропалительная женитьба, которую и оформлять-то пришлось в обход существующих законов, не принесла счастья ни молодой студентке, ни приехавшему на трехдневную побывку солдату. В течение последующих двух с лишним лет супруги виделись всего два-три раза. Да их и не тянуло друг к другу. У них не было взаимной привязанности, теплого чувства, общих интересов, и это разъединяло. Не способствовала сближению супругов и обстановка, царившая в семьях, где воспитывались Альбина и Леонид. Родители первой считали, что муж для дочери явно «не пара», а близкие второго утверждали, будто Леониду навязали нелюбимую жену.

Кстати, и сами молодые люди культивировали эти взгляды. Так, Альбина при всяком подходящем и неподходящем случае подчеркивала свое «интеллектуальное превосходство» над мужем, а Леонид зачастую демонстративно совершал неэтичные поступки, дабы показать пренебрежение к претензиям жены.

С таким семейным прошлым и пришли Павловы в общежитие прапорщиков и сверхсрочнослужащих одной из войсковых частей, в которую Леонида назначили по окончании срочной службы на должность контролера.

Казалось бы, теперь-то можно было

ожидать, что ненормальные взаимоотношения молодых людей привлекут внимание общественности части, и люди, умудренные жизненным опытом, обладающие педагогическими навыками, помогут Альбине и Леониду найти общий язык. Но этого не произошло.

Здесь и пойдет речь о второй причине окончательного разрыва супругов, которого не могло предотвратить даже появление в их семье ребенка. Поскольку разговор о ней (этой причине) выходит за рамки «семейного дела» одних Павловых, следует несколько отвлечься от него и обратиться к быту других прапорщиков и сверхсрочнослужащих, среди которых они жили.

...Метрах в пятидесяти от штаба стоит дом, который в части упорно называют то общежитием, то баракком, словно специально стараясь подчеркнуть «несолидность» этого жилья. Оно и действительно выглядит непривлекательно: обшарпанные стены, почерневшие от времени рамы грязных окон, ветхая, без ручки дверь, поваленные заборы, захлапленный двор...

Не лучше дом и изнутри. Когда видишь полутемный коридор с остатками нештукатуренной кладки, весь в щелях, давно не крашенный пол, черные жгуты электропроводов, торчащие из стен, кажется, будто попал сюда в разгар ремонта. В квартирах рядом с прекрасной современной мебелью, телевизорами и радиоприемниками последних марок уживается всякое старье, которому давно место на свалке. В жилых комнатах и на кухнях протянуты веревки. На них сушится белье в то время, когда на дворе стоит хорошая погода. На окнах вместо занавесок кое-где висят старые пожелтевшие газеты.

Беседуя с прапорщиками, сверхсрочнослужащими, членами их семей, убеждаешься, что они чувствуют себя здесь временными жильцами, а точнее транзитными пассажирами. Отсюда и пренебрежительное отношение к своему жилью, к серьезным проблемам жизни и быта, разрешение которых откладывается до получения квартиры в городе. Многие забросили учебу в общеобразовательных школах, годами не бывают в театрах и концертных залах, не посещают Домов культуры, библиотеки и музеев, хотя они находятся в нескольких десятках минут езды на общественном транспорте.

Не случайно поэтому культурные развлечения нередко заменяются здесь выпив-

ками, на почве которых в семьях и между соседями возникают различные неприязни, скандалы.

Именно об этом и сообщала А. В. Павлова, подчеркивая, что в нездоровой обстановке обещания ее семейная жизнь совсем разладилась.

Что ж, нельзя не согласиться, что у автора письма были веские основания сетовать на бытовые неурядицы. Однако трудно поверить, что невозможно было преодолеть встретившиеся трудности и сохранить брачный союз хотя бы во имя дочери, которая вряд ли когда-нибудь сможет понять родителей, так легкомысленно соединивших свои жизни и так бездумно разрушивших семью.

Печальная история семьи Павловых, несмотря на ее нетипичность, наводит на раздумья о влиянии окружающей среды на становление человека в семье и на службе. А. С. Макаренко писал: «Я не знаю ни одного случая, когда бы полноценный характер возник без воспитательной обстановки или, наоборот, когда характер исковерканный получился бы, несмотря на правильную воспитательную работу». Эти мудрые слова невольно вспомнились при изучении состояния воспитательной работы с прапорщиками и сверхсрочнослужащими части, из которой было прислано письмо.

Если ознакомиться с планами проведения политико-массовых и культурно-просветительных мероприятий с этой категорией военнослужащих, складывается впечатление, будто лучшего и желать нельзя. Здесь предусмотрено буквально все: собрания на различных уровнях по обсуждению проблемных вопросов боевой службы, боевой и политической учебы, лекции и доклады, обобщение передового опыта, культпоходы, выпуск «экрана успеваемости» в школе, где учатся дети прапорщиков и сверхсрочнослужащих, вовлечение членов семей в кружки художественной самодеятельности и многое другое.

Но, к сожалению, большинство из наменного — лишь свидетельство благих побуждений командования и политаппарата. Не подкрепленные организаторской работой, умные, толковые планы не находят воплощения в конкретных делах.

Так, многие мероприятия по претворению в жизнь требований постановления ЦК КПСС «О мерах по усилению борьбы против пьянства и алкоголизма» остались невыполненными. Более того, поведение некоторых поклонников «зеленого змия», получивших дисциплинарные взыскания, не было обсуждено, как это предусматривалось, ни на заседаниях совета прапорщиков, ни на комсомольских собраниях.

Трудно объяснить пассивность комитета комсомола в работе с комсомольцами — прапорщиками и сверхсрочнослужащими. В течение минувшего года в прямой постановке вопрос об их воспитании ни разу не выносился ни на заседания комитета, ни на комсомольские собрания. Никого, в том числе и секретаря комитета

ВЛКСМ части лейтенанта В. Родимушкина, не тревожит и то, что многие комсомольцы-прапорщики не имеют ни постоянных, ни разовых поручений, месяцами не выступают на собраниях.

В свое время намечалось широко вовлечь членов семей военнослужащих в художественную самодеятельность части. На деле же оказалось, что в ее коллектив вошли только солдаты и сержанты срочной службы. Зачастую срывались культпоходы в театр, местный музей, коллективные выезды в зоны отдыха, воскресники.

Большинство прапорщиков, сверхсрочнослужащих и членов их семей, проживающих рядом с частью, не пользуются клубной библиотекой. Регулярно планируемые мероприятия по пропаганде литературы, читательские конференции, как правило, срываются. И это не удивительно, так как библиотека превратилась в плохо оборудованный книжный склад, где практически невозможно подобрать нужные произведения, получить библиографическую справку, необходимую консультацию. А те мероприятия, которые здесь все же иногда проводятся, как правило, не достигают поставленных целей. Вот один из характерных случаев. Как-то была запланирована читательская конференция по вопросам бдительности и воинской дисциплины. Оставив на совести ее организаторов расплывчатость темы, нельзя не отметить, что это мероприятие с самого начала было обречено на неудачу уже самим подбором докладчиков. По свидетельству заведующей библиотекой И. Потемкиной, «доклад о том, как следует учиться военному делу, сделала Ира, о значении воинской дисциплины — Тамара, о военно-патриотическом воспитании — Зина». Конечно, трудно было ожидать, что эти женщины, пусть очень старательные и добросовестные, но имеющие весьма общие представления о службе в Вооруженных Силах вообще и во внутренних войсках в частности, глубоко раскроют существо вопросов, вынесенных на обсуждение, смогут тесно увязать теоретические положения с задачами подразделений по повышению надежности охраны объектов. Так и произошло. Важное воспитательное мероприятие прошло на низком идейном и организационном уровне, вызвав у большинства его участников чувства разочарования и недоумения.

Остались на бумаге намерения обследовать жилищно-бытовые условия семей прапорщиков и сверхсрочнослужащих, отремонтировать жилой дом и привести в порядок примыкающую к нему территорию. Не сдвинула это дело с мертвой точки и жалоба жильцов в управление внутренних войск МВД СССР по Казахской ССР и Киргизской ССР, в ответ на которую соответствующим должностным лицам было дано указание принять необходимые меры для полного удовлетворения справедливых претензий заявителей. Ведь сам по себе дом добротный. Каждая семья, состоящая из двух-трех человек,

занимает просторную изолированную квартиру с отдельной кухней, паровым отоплением, газом, водопроводом, электрическим освещением, радиопроводкой. Во дворе к их услугам погреб, сарай, участки земли, где можно разбить цветники, выращивать различную зелень. Нет только заботливой хозяйской руки. Фактически забота о благоустройстве дома передована помощнику начальника КЭЧ прапорщику А. Мореву, который, кстати сказать, сам не раз подавал соседям повод для недовольства частыми широковещательными скандалами в семье. К выполнению порученных работ он отнесся недобросовестно. В результате система парового отопления была подготовлена к зиме плохо, осталось много недоделок после ремонта стен, полов, дверей. Морев же выступил одним из инициаторов использования для обогрева квартир самодельных электропечей, которые сутками (благо расход электроэнергии здесь никем не учитывается), не выключаются их владельцами, что наносит ущерб здоровью людей и противоречит элементарным правилам пожарной безопасности. Кроме того, эти примитивные, но мощные обогреватели с оголенными спиралями просто опасны для жизни взрослых и особенно детей. И более всего странно то, что все это происходит буквально на глазах у командира и его заместителя по политической части.

Стати, простейший подсчет показывает: устранение недоделок в системе парового отопления, в благоустройстве дома обошлось бы значительно дешевле командировочных расходов лиц, проверявших письма и жалобы. И нет уверенности в том, что хотя бы это будет учтено в части. Так, в период проверки критических сигналов А. Павловой была сделана попытка оперативно устранить некоторые из отмеченных недостатков. В результате дом «украсился» второй дверью, собранной из завалывшегося старья, что снова вызвало справедливые нарекания членов семей военнослужащих. Если ремонт дома и впредь будут вести таким образом, то можно не сомневаться, что обстановка в общежитии не изменится.

Не лучше и с культурно-массовой работой. Здесь укоренилось мнение, будто она может успешно проводиться лишь после сдачи в эксплуатацию нового здания клуба. Однако, думается, причина не в этом. В первую очередь она заключается в том, что начальник клуба прапорщик В. Бархатов не знает многих форм работы, которую он призван возглавить, и, по-видимому, не хочет пополнять свои знания. И вряд ли при несерьезном отношении к своим обязанностям он сумеет перестроиться, даже если в его распоряжении ока-

жется современное здание. Видимо, и неустроенность быта самого прапорщика, длительное время не желающего упорядочить свою семейную жизнь, не позволит ему всей душой отдаться делу без ссылок на всякого рода «объективные» причины.

Чем все-таки объясняются все эти серьезные упущения: непониманием роли прапорщиков во внутренних войсках или незнанием требований Военного совета внутренних войск МВД СССР о необходимости создания здоровой морально-психологической атмосферы в каждом воинском коллективе и полного удовлетворения запросов и бытовых нужд военнослужащих и членов их семей?

Этого сказать нельзя. Здесь и роль прапорщиков хорошо понимают, и требования руководящих документов твердо знают. А пробелы в воспитательной работе, неполадки в организации быта объясняют тем, что все внимание командира и политаппарата сосредоточено на боевой службе и что, дескать, забота о выполнении главной задачи отодвигает на второй план другие вопросы.

Но разве невдомек командиру, политаппарату части, что целеустремленная, вдумчивая воспитательная работа с военнослужащими, постоянная забота об их бытовых нуждах как раз и являются непременными условиями успехов воинов в боевой службе, боевой учебе и дисциплине? Видимо, подчас забывают об этом в части, искусственно разделяя на главные и второстепенные вопросы воспитания и боевой службы, повседневной жизни людей и их служебной деятельности.

Важнейшей задачей воспитания военнослужащих является формирование у личного состава высоких морально-политических и боевых качеств. Выдвигая это требование, партия исходит из ленинских положений о том, что стойкость, наступательный порыв, героизм воинов зависят прежде всего от их политической сознательности, идейной закалки, глубокой убежденности в правоте политики Коммунистической партии и Советского правительства, в справедливости и величии наших целей. Но такие качества не приходят сами по себе. Они формируются в процессе обучения и воспитания воинов, в ходе выполнения боевых и учебных задач, всем укладом воинской службы и быта людей. Только постоянно учитывая это, командир и политработники, партийная и комсомольская организации смогут добиться повышения творческой активности прапорщиков, обеспечить успешное выполнение задач, стоящих перед подразделениями и частью, строгое и точное соблюдение всеми военнослужащими требований присяги и уставов.

# ХУДОЖЕСТВЕННЫМ СЛОВОМ, МУЗЫКОЙ, ПЕСНЕЙ...

(К итогам смотра культпросветучреждений  
войск и фестиваля самодеятельного искусства)

В прошлом году большими событиями в культурной жизни наших войск явились смотр культпросветучреждений, фестиваль художественной самодеятельности и изобразительного творчества военнослужащих, членов их семей, третья художественная выставка в Москве. Эти мероприятия посвящались 50-летию образования СССР. Основная их цель — способствовать дальнейшему росту творческой активности воинов, более широкому развитию художественной самодеятельности, повышению действенности культурно-просветительной работы.

Большинство командиров, политорганы, партийные и комсомольские организации уделяют ей постоянное внимание. В результате значительно улучшилась деятельность клубов, библиотек, Комнат (музеев) боевой славы, Ленинских комнат, советов ветеранов.

Содержательно и интересно строит свою работу, например, совет клуба во главе со старшим лейтенантом В. Серовым. К 50-летию образования СССР здесь прочитан цикл лекций о торжестве ленинской национальной политики и дружбы народов СССР, проведены тематические вечера, посвященные достижениям союзных республик, кинофестиваль «В единой братской семье», устный журнал «Широка страна моя родная», занятия в солдатском университете культуры. На территории части красочно оформлен стенд-панорама с изображением гербов и Государственных флагов, кратким описанием истории и достижений Союза ССР и союзных республик. Совет клуба активно разяясняет воинам решения XXIV съезда КПСС, ярко показывает ход социалистического соревнования за досрочное выполнение пятилетнего плана. С этой целью организованы тематический вечер «Планы партии — планы народа», устные журналы «О ходе выполнения решений XXIV съезда КПСС», выпущен радиожурнал «Пятилетки гигантские шаги», показаны хроникально-документальные фильмы о героическом труде советского народа.

Важное место в работе клуба отводится пропаганде истории, боевых традиций личного состава войск и части. Многие мероприятия по этой тематике совет клуба проводит совместно с активом музея боевой славы, советом ветеранов. Клуб регулярно обеспечивает подразделения поло-

женным культпросветимуществом, контролирует, как оно хранится и используется. Члены совета оказывают помощь политработникам подразделений в подборе репертуара художественной самодеятельности, дают рекомендации по проведению различных мероприятий. В отдельном дислоцируемые роты клуб направляет агитбригады. Их участники выступают перед войнами с докладами, концертами, помогают обновить наглядную агитацию, проводят семинары по организации досуга в роте.

Большинство клубов умело мобилизует личный состав на образцовое несение боевой службы, разяясняет воинам необходимость высокой бдительности, боеготовности и крепкой воинской дисциплины. С этой целью устраиваются вечера вопросов и ответов на лучшее знание Устава внутренних войск, организуется чествование воинов, награжденных наградным знаком «За отличие в службе», проводятся встречи с ветеранами войск, мастерами обучения и воспитания личного состава.

Клубы оказывают большую помощь командирам и политработникам в оформлении на территориях частей и подразделений, в Ленинских комнатах содержательной наглядной агитации, они выступили инициаторами дальнейшего развития монументальной пропаганды. В ряде частей созданы и в торжественной обстановке открыты памятники, обелиски. Произведения монументальной пропаганды раскрывают образы В. И. Ленина, его боевых соратников, героев наших войск, навечно зачисленных в списки частей.

В ходе смотра заметно укрепились связи культурно-просветительных учреждений войск с местными творческими организациями. Более широкий размах получило шефство над воинами работников культуры и искусства. Солдаты и сержанты регулярно посещают шефские спектакли, концерты, музеи и тематические выставки. Перед личным составом с интересными беседами и докладами выступают видные ученые, заслуженные артисты театра и кино.

Содержательную шефскую работу проводит одна из областных телестудий. Она регулярно готовит передачи «Всегда в строю», пропагандирует героико-боевой службы, проводит творческие встречи с солдатами, сержантами и офицерами. Работники телестудии совместно с политра-

ботниками части подготовили рассказ о почетной профессии офицера.

В помощь изучающим марксистско-ленинскую теорию и занимающимся в системе политических занятий студия проводит телеуроки, рассчитанные на 40—50 минут. Перед воинами выступают лекторы общества «Знание», демонстрируются отрывки из художественных фильмов и киножурналы по теме урока. В истекшем году, например, было проведено 40 телевизионных бесед и встреч, показано 75 киножурналов, 45 художественных фильмов, 5 тематических передач.

Большую роль в культурном воспитании воинов играют библиотеки частей. Деятельность многих из них получила высокую оценку. Свыше десяти лет работает заведующей библиотекой Панна Максимовна Кириченко. Это — энергичный, трудолюбивый, знающий свое дело пропагандист книги. С помощью членов совета и читательского актива она со вкусом, содержательно оформила читальный зал, где все располагает к глубокой самостоятельной работе над книгой. Здесь регулярно проводятся литературные вечера, организуются встречи с местными писателями и поэтами. Частые гости библиотеки — преподаватели и студенты пединститута. Они выступают перед воинами, рассказывают о новинках литературы и искусства.

Библиотекой подготовлено четырнадцать книжных выставок. Среди них такие, как «Решения XXIV съезда КПСС — в жизнь», «КПСС — ум, честь и совесть нашей эпохи», «Мы дружной ленинской сильны». Тов. Кириченко много делает для распространения книги среди воинов. В библиотеке организуется продажа литературы. Только в 1972 году Панна Максимовна продала свыше тысячи книг.

Большую работу по пропаганде истории и боевого пути соединения, воспитанию личного состава в духе гордости за службу во внутренних войсках проводит совет ветеранов дивизии имени Ф. Э. Дзержинского. Он объединяет и направляет деятельность более трехсот ветеранов.

В юбилейном году серьезный экзамен держало и самодеятельное искусство. Подготовка и проведение фестиваля художественной самодеятельности воинов и членов их семей, прошедшего под девизом «Союз нерушимый республик свободных», показали возросшую активность воинов и членов их семей в художественном творчестве. В большинстве частей и подразделений созданы постоянно действующие коллективы художественной самодеятельности и агитбригады.

Заметно вырос идейно-творческий уровень и мастерство самодеятельных артистов и коллективов в целом. Они получили высокую оценку зрителей, местных партийных, советских и творческих организаций.

Улучшился репертуар, основу которого составляют произведения о В. И. Ленине, Коммунистической партии, социалистической Родине, братстве советских людей, Советской Армии и внутренних войсках.

Программы концертов пополнились произведениями поэтов и композиторов-воинов. Только на смотровых концертах ансамблей было исполнено 42 таких произведения. В Н-ской части во всех подразделениях созданы коллективы художественной самодеятельности. В каждом из них активно участвуют не только солдаты и сержанты, но и офицеры, прапорщики, члены их семей.

Самодеятельные ансамбли показали на смотре высокое исполнительское мастерство. Многие из них теперь с гордостью носят почетное звание «Солдатский народный ансамбль», стали лауреатами смотров-конкурсов художественной самодеятельности военных округов и крупных гарнизонов. В составе каждого ансамбля — многоголосый хор, вокальная и хореографическая группа, оркестр, самодеятельные артисты оригинальных жанров.

В 1972 году ансамбли дали сотни концертов для воинов внутренних войск, Советской Армии, тружеников города и деревни. Они регулярно выступают по областному, республиканскому радио и телевидению.

167 концертов дал, например, в истекшем году самодеятельный ансамбль, где художественным руководителем Ю. Чигирь. В апреле 1972 года он выезжал в город Норильск, где успешно выступил перед рабочими и служащими горно-металлургического комбината. Два концерта было дано по норильскому телевидению. Самодеятельные артисты ансамбля неоднократно выступали и по центральному телевидению.

В декабре в Москве состоялся заключительный концерт лауреатов фестиваля художественной самодеятельности внутренних войск. Выступление сводного коллектива получило высокую оценку Военного совета внутренних войск.

С успехом прошел также конкурс штатных оркестров и третья выставка изобразительного и прикладного искусства личного состава, на которой было представлено 320 произведений.

Закончившийся фестиваль, смотры и конкурсы художественного творчества воинов наглядно показывают, что в работе культурно-просветительных учреждений войск накоплен богатый опыт. Его следует закрепить и развивать дальше. А с другой стороны — надо признать, что имеющиеся в войсках возможности используются еще далеко не полностью.

Прежде всего смотр выявил наличие серьезных недостатков в деятельности рядов клубов, особенно по обеспечению задач боевой службы, нравственному и эстетическому воспитанию личного состава.

Идейный уровень некоторых мероприятий отстает от предъявляемых требований. Многие пушено на самотек. Если, например, познакомиться с репертуаром кинофильмов в Н-ской части, то складывается впечатление, будто здесь заботятся лишь об одном — «как бы не увяла у солдат и сержантов любовь». Фильмы с любовной тематикой вытеснили с экрана кинокартины

историко-революционного, военно-патриотического содержания, киноленты о трудовом героизме и мужестве советских людей. Все это происходит потому, что выбором картин занимаются, как правило, сами киномеханики. А политработники тов. Лукьянов с этим мирится.

Наблюдаются существенные недостатки и в деятельности некоторых библиотек — бедность и узость форм работы, слабая помощь, а порой и невнимание к нештатным библиотекарям рют. Некоторые библиотечные работники редко бывают в отдаленно дислоцированных подразделениях, слабо ведут борьбу за то, чтобы все воины стали активными читателями.

Не полностью еще решена задача создания в частях Комнат (музеев) боевой славы, что отрицательно сказывается на улучшении пропаганды истории и боевого пути частей, на воспитании личного состава в духе гордости за службу во внутренних войсках. Советы ветеранов зачастую бездействуют, да и созданы они далеко не везде.

В ряде частей из-за слабого руководства со стороны командиров и политработников была допущена неорганизованность в проведении фестиваля. Например, кое-где решили ограничиться одним отчетным концертом вместо того, чтобы основной упор сделать на укрепление ротных коллективов самостоятельности и превращение их в постоянно действующие.

Серьезные претензии можно предъявить к репертуару. Боевая служба, учеба и быт воинов не всегда получают в нем достойное отражение. В концертных программах мало отводилось места для солдатского юмора, острой политической сатиры, спортивных номеров.

Одной из задач фестиваля являлось содействие развитию массовости всех форм самостоятельного творчества, в том числе кинолюбительства. Однако в последнее время оно не только не получило своего развития, но даже частично свернулось. В комиссию по подведению итогов фестиваля было представлено только несколько кинофильмов. По своему идейному содержанию и художественному исполнению они намного ниже ранее представляемых любительских лент.

Итоги смотра и фестиваля следует обсудить на совещаниях в политорганах, наметить конкретные меры по устранению вскрытых недостатков. А эти недостатки прежде всего порождены тем, что многие культпросветучреждениями руководят люди, не имеющие должной профессиональной подготовки, опыта практической работы. Достаточно сказать, что в войсках почти две трети начальников клубов — это прапорщики с недостаточной подготовкой по специальности. Поэтому надо регулярно и настойчиво обучать их теории и практике клубной работы.

В организации культурно-просветительной работы необходимо исходить из требований XXIV съезда КПСС. Особое внимание при этом надо уделить высокой ответственности всех культурно-просветительных

мероприятий, их идейно-теоретическому уровню, политической актуальности и классовой принципиальности, помня, что цель их — способствовать выполнению главной задачи, стоящей перед частями и подразделениями, — повышению качества боевой службы, надежности охраны объектов, идейной закалке воинов, их нравственному и эстетическому воспитанию.

В помощь марксистско-ленинской учебе офицеров и прапорщиков, политической подготовке солдат и сержантов следует регулярно организовывать чтение лекций и докладов, проведение тематических вечеров, кинофестивалей.

В библиотеках, Ленинских комнатах желательнее иметь папки с вырезками из газет и журналов по программе политической учебы личного состава.

Жизнь войск изобилует фактами смелости, решительности, боевой инициативы воинов. В связи с этим одна из важных задач культурно-просветительной работы заключается в том, чтобы всеми средствами оперативно информировать личный состав о каждом таком случае, побуждать всех воинов к подвигам, подражанию героям мирных будней.

По почину одной из комсомольских организаций в войсках развернулось движение за высокую культуру воинского быта. Важно, чтобы культпросветучреждения оказали комсомольским организациям конкретную и действенную помощь в этом важном деле.

Через всю культурно-просветительную работу красной нитью нужно проводить мысль о том, что важнейшим условием высокой боеготовности каждой части и подразделения является крепкая воинская дисциплина.

Присущими им формами и методами работы клубы и библиотеки должны помочь воинам глубже изучить требования военной присяги и уставов, задачи, поставленные перед войсками на 1973 год, мобилизовать личный состав на выполнение этих задач.

В ближайшее время в войска будут направлены новые положения о работе клубов, библиотек, Комнат (музеев) боевой славы, Ленинских комнат. В них обобщен многолетний опыт деятельности культурно-просветительных учреждений. Важно, чтобы культпросветработники глубоко изучили эти положения и постоянно претворяли их в жизнь.

Культурно-просветительная работа — один из важных участков идеологического воспитания солдат, сержантов, прапорщиков и офицеров войск. Она не терпит серости, скуки, бездеятельности и штампа. Организовать культурное воспитание воинов в духе современных требований Коммунистической партии — ответственная задача командиров, политорганов, а также тех, кому непосредственно доверен этот ответственный участок работы.

Полковник Е. БЕЛОВ,  
подполковник Н. БАРЫКИН.

# САМЫЙ РАДОСТНЫЙ ДЕНЬ

Командир взвода контролеров прапорщик Мария Александровна Самонова вернулась домой поздно. Дочь уже спала. На столе лежала записка мужа: «Ушел в кино. Твой билет, как всегда, оказался лишним». Спихватилась: в самом деле, обещала ведь сходить с ним на новый фильм. Но сегодня его упрек не в счет. Он еще не знает, что утром на построении был объявлен Указ Президиума Верховного Совета СССР о награждении воинов внутренних войск МВД СССР правительственными наградами. Мария Александровна растерялась, когда назвали и ее имя.

Поздравлениям не было конца. Ей даже неловко было — столько хороших слов, теплых пожеланий высказали ей командиры, подчиненные и подруги.

Подошла к зеркалу, поправила волосы, лукаво улыбнулась своему отражению: «Кавалер медали «За боевые заслуги». Хорошо звучит. Молодец, Мария!»

Светло на душе, радостно. По женскому обычаю украдкой даже всплакнула. Приятно, нет слов. Но боевая награда в мирные дни — не только высокая оценка прежних заслуг; это и обязанность служить еще лучше, добиваться большего.

За себя-то она уверена. Постарается оправдать награду. А взвод! Перебрала в памяти имена: Клавдия Волкова, Зинаида Бразина, Антонина Шитикова... Кто они ей — подчиненные или подруги! Пожалуй, и то и другое. На службе она им строгий, взыскательный начальник, а после — надежная, задушевная подруга. Делятся они с Марией Александровной и радостями, и печалью.

Нет, они тоже не подведут. Настоящие воины! Вот хотя бы нынче одна из них — прапорщик Александра Сиротина — задержала нарушителя режима и доставила его куда следует.

Так же решительно, энергично и четко действуют всегда и другие контролеры взвода. Уже много лет, как в подразделении, которым командует прапорщик Само-



нова, не было допущено ни одного нарушения требований Устава внутренних войск, ни одного дисциплинарного проступка.

А для этого Марии Александровне пришлось потрудиться немало: работала с каждой девушкой в отдельности, учила и словом, и личным примером бдительности, строгому соблюдению социалистической законности, настойчиво насаждала крепкую дисциплину. Как ни тяжело было, взялась руководить группой политических занятий, понимая, что идеологическое воспитание подчиненных — основа успехов в боевой службе.

Кажется, и здесь она неплохо потрудились. Несколько лет подряд ее группа получает на итоговых проверках отличные оценки. Высокой активностью на всех беседах и семинарах отличаются Нина Разуменко, Руфима Шейкина, Тамара Камырина. Они и на службе первые — маяки социалистического соревнования.

...За думами не услышала, как открылась дверь. Вдруг перед ней появился букет цветов. Оглянулась — муж. Пришел радостный:

— Поздравляю, родная, с наградой. Извини, что не встретил. Узнал о ней позже всех. Весь город обегал, пока цветы нашел.

Он положил на стол рядом с букетом два неиспользованных билета и крепко обнял ее.

Мария Александровна счастливо улыбалась.

Капитан В. ЛОСЕВ.

# БУДНИ

## ЖЕНСОВЕТА

Под руководством партийного бюро женсовет нашей части работает над тем, чтобы требования морального кодекса строителя коммунизма стали жизненной необходимостью для каждой семьи, настойчиво борется с проявлением мещанских, обывательских взглядов, настроений и привычек, которые, хотя и редко, но еще встречаются.

Важное направление работы женсовета — постоянная помощь командованию в политическом и эстетическом воспитании членов семей военнослужащих и воинской части. Наши активистки участвуют в подготовке культурно-массовых мероприятий, организуют встречи с ветеранами партии, внутренних войск, участниками Великой Отечественной войны, совместно с библиотекой части устраивают диспуты, тематические вечера.

Много интересного было сделано по инициативе женсовета в минувшем году. Надолго запомнятся женщинам теоретические собеседования «XXIV съезд КПСС о воспитании подрастающего поколения», «Крепкая семья — залог успешной службы офицера», «Семья и быт».

Регулярно практикуются у нас тематические вечера, завоевавшие большую популярность в военном городке. Особенно интересными были вечера «Мы делу партии и Родине верны», «Служить во внутренних войсках почетно и ответственно». Они тщательно готовились, и в них участвовали все присутствовавшие в зале.

А как живо, с огоньком проходят читательские конференции! В городке, пожалуй, нет ни одной женщины, которая бы не посещала библиотеку. Поэтому, например, когда было объявлено, что намечается обсудить образ советского офицера в художественной литературе, многие жены офицеров и прапорщиков подготовились и выступили. Все чаще осуществляются выпуски устных журналов, в каждом из которых затрагиваются вопросы, волнующие всех женщин.

Воинский коллектив пополняется молодыми офицерами и прапорщиками. Им нужна помощь и в службе, и в бытовом устройстве, и в укреплении семьи. Вот почему в работе женсовета стало традицией организовывать встречи семей молодых офицеров с опытными командирами и политработниками. Во время этих встреч они рассказывают об особенностях службы во внутренних войсках, о традициях, сложившихся в части, об окружении, в котором придется жить новичкам.

Члены совета помогают молодым женщинам наладить быт, поступить на работу, скорее сдружиться с коллективом. Учтя, что главное в воспитательной работе — индивидуальный метод, активистки Н. Зленко (председатель женсовета), А. Худякова, Г. Мезенова поговорили со многими женщинами по душам. Некоторым посоветовали заняться самообразованием, другим рекомендовали теснее поддерживать связь с клубом, участвовать в художественной самодеятельности. Кстати, свои способности в самодея-

тельном искусстве проявляют уже более тридцати женщин. А о художественном уровне концертов можно судить хотя бы по тому, что на недавнем смотре в честь 50-летия образования Союза ССР наш коллектив занял первое место в войсках.

Как лучше построить воспитательную работу с семьями военнослужащих? Об этом не раз говорилось на заседаниях женсовета. Только в последнее время на повестке дня заседаний стояли вопросы: «Об организации культурно-массовой работы», «Пропаганда здорового быта», «Участие семей военнослужащих в смотре-конкурсе на лучшую организацию быта в подразделении»...

Гарнизон дислоцируется в сельской местности. Женсовет вместе с командованием и партийным бюро заботится о том, чтобы женщины, имеющие специальность, были взяты на учет в местных учреждениях, торговых организациях. В минувшем году многие жены офицеров и прапорщиков включились в созидательную работу.

Школа воспитания членов семей военнослужащих — общие собрания. Они проводятся один-два раза в квартал. На каждом из них идет деловой разговор обо всем, что в тот или другой момент волнует женщин. Так, на одном из собраний было решено помочь воинам оформить стенд, посвященный подвигу однополчанина рядового Ю. Маликова, навечно зачисленного в списки части. Это решение было выполнено. Не ограничившись оформлением стенда, энтузиастки вырастили цветы, помогли комсомольскому бюро роты, где служил Ю. Маликов, организовать вечер на тему «Возьми себе в пример героя».

Женсовет принял самое деятельное участие в смотре-конкурсе на лучшее войсковое хозяйство в честь 50-летия образования СССР. В военном городке были разбиты клумбы. Сотни горшочков с цветами украсили спальные помещения казармы, Ленинские комнаты. Женщины сшили для солдат прикроватные коврики, подматрасники, салфетки на тумбочки.

Стремление жить интересами коллектива, взаимная помощь, активное участие в жизни части способствуют тому, что среди семей военнослужащих теперь не бывает случаев проявления нездоровых настроений.

Активная, наступательная работа жен-

совета во многом зависит от правильности подбора руководителей секторов.

Сектор политико-воспитательной работы возглавила энергичная, хорошо политически подготовленная активистка А. Худякова. Она добилась того, что с женщинами по ее совету регулярно один раз в неделю проводятся занятия. Создан лекторий, в котором на общественных началах выступают педагоги, врачи. Темы их лекций весьма различны: об эстетическом воспитании детей, о нравственном облике подростков, об особенностях их психики и т. д.

Культурно-массовым сектором руководит И. Ляпунова. На нее также не случайно пал выбор — она отлично знает свое дело, занимается им с большой охотой. Литературные вечера, выезды в театры, симфонические концерты, на экскурсии, выставки... Да всего и не перечислить.

Успешно работают и другие секторы — детский, санитарно-бытовой. С помощью женсовета создан кукольный театр, организована детская художественная самодеятельность.

Успех работы женсовета определяется и правильным ее планированием. Обычно план составляется на месяц. Он рассматривается и утверждается в конце третьей декады. Кроме того, намечается квартальный план. Перед тем как спланировать работу, председатель женсовета советуется с командиром и заместителем командира по политической части, секретарем партбюро, начальником клуба, затем уточняются сроки и место проведения намеченных мероприятий, определяется, кто отвечает за их выполнение.

В плане предусматриваются учеба в кружках текущей политики, организация докладов и лекций на общеполитические темы, по вопросам морали, литературы и искусства, медицины, психологии, педагогики, проведение вечеров вопросов и ответов, подготовка концертов художественной самодеятельности, благоустройство военного городка, создание уюта в столовой, в Ленинской комнате, организация культурно-массовых мероприятий, работа с детьми (устройство выставок детского творчества, контроль за учебной детей, работа об их отдыхе в летний период и т. д.).

Женсовет собирается для обсуждения своих насущных вопросов дважды в месяц. На заседания приглашаются политработники, члены партбюро и родительского комитета, педагоги. Нередко здесь присутствуют и представители командования части.

Но женсовет части не всегда действовал энергично и целенаправленно. Были в его работе и ошибки, и срывы. Партийное бюро части и коммунисты помогли исправить недостатки.

В эти дни у членов женсовета новые планы, новые замыслы. И нет сомнения, что они будут претворены в жизнь.

Майор В. ЦОКУР.

## ВСТРЕЧА

Тот, кто побывал в Центральном музее Вооруженных Сил СССР, не мог пройти мимо этих реликвий: чапаевской сабли, бурки и саратовской гармошки. Старой, видавшей виды. Три баса, десять голосов да колокольчик. Рядом табличка: «Гармонь бойца чапаевской дивизии И. П. Шатилина».

Меня заинтересовала судьба ее хозяина. Оказалось, Иван Петрович Шатилин жив и здоров.

...Окраина Москвы, а дальше — массив Битцевского лесопарка. Подхожу к опрятному, окруженному соснами домику. На встречу выходит хозяин. Высокого роста, с шапкой седых волос. Поздоровались. Вхожу в дом, осматриваюсь. На столе — гармонь, точь-в-точь такая, как в музее. Иван Петрович чувствует уже, о чем пойдет речь, берет гармонь и, прежде чем заиграть, говорит:

— Эта гармошка — родная сестра той, что выставлена в Центральном музее Вооруженных Сил СССР. Куплена в 1903 году на ярмарке...

Я с удовольствием слушаю звонкие переливы. Расспрашиваю Ивана Петровича о прошлом.

— В 1905 году, — вспоминает он, — я вступил в члены РСДРП. Встречался с профессиональными революционерами Стопани, Орджоникидзе, Землячкой. По их заданию распространял большевистские листовки и брошюры. Ходил на тайные рабочие сходки, маевки. Сижку, бывало, где-нибудь на полянке и наблюдаю. Если идет на сходку один человек, — играю на гармошке один перебор. Если незнакомый, — другой.

Когда разразилась империалистическая война, меня призвали в армию и направили на фронт. И здесь я не расставался со своей гармошкой. Собирается вокруг меня солдаты, сыграю что-нибудь, а после поговорим по душам и о жизни нашей солдатской, и о несправедливости в царской армии, и о судьбе России. В сентябре 1917 года меня арестовали и отправили в Новоузенскую тюрьму. А пришла социалистическая революция — меня освободили, и я вернулся на родину, в Саратовскую губернию. Сразу включился в организацию Советов. То тут, то там вспыхивали тогда кулацкие восстания, белогвардейские мятежи. Пришлось снова браться за оружие.

Потом у нас организовали красновардейский партизанский отряд. Его командиром стал Иван Сидоров. В конце 1918 года отряд влился в 5-й Краснокутский революционный полк, а тот в свою очередь — в легендарную 25-ю чапаевскую дивизию...

Никогда не забудет Иван Петрович этой встречи.

— Наш полк, — продолжает он, — был расквартирован в Александров-Гае. В начале февраля 1919 года к нам приехал

# С ЧАПАЕВЦЕМ

Василий Иванович Чапаев, чтобы принять командование. Собрались вокруг меня красноармейцы, как всегда, послушать гармошку. Василий Иванович поздоровался со всеми, подошел ко мне, спросил, как зовут. А потом улыбнулся и попросил:

— А ну, Ваня, дай-ка нашу, русскую!

И пустился в пляс. В присядку по кругу пошел, да так лихо, что красноармейцы не удержались и — за ним.

...Вместе с 25-й чапаевской Шатилин прошагал с боями по Уралу, штурмовал Бузулук, Уральск, дошел до Уфы.

В Лбищенске Иван Петрович заболел тифом. Там и узнал, что погиб Чапаев.

Долго пришлось лежать в больнице. Как только поправился, Шатилина направили на борьбу с бандитскими отрядами Серова.

— В мае 1922 года, — рассказывает И. П. Шатилин, — я получил боевой приказ: найти атамана Серова и лично вручить ему пакет, в котором предлагалось прекратить сопротивление и сдаться. Со мной были несколько воинов-чекистов.

Долго нам пришлось ездить по селам в поисках атамана. Наконец нашли его в одной деревне. Передаю пакет. А он прочитал, задумался и злобно пробормотал:

— Ответ получите завтра! А сейчас — под арест!

Но тут в деревню ворвались наши — такой был уговор — и спасли парламентаров от гибели.

...После болезни и ран долго не мог оправиться Иван Петрович. Служить в войсках ВЧК уже больше не сумел. Уехал в Москву и с марта 1941 года до сих пор работает в Битцевском лесничестве. Трид-



цать тысяч деревьев посадил Шатилин своими руками. Вдумайтесь в эту цифру!

В Великую Отечественную войну воевать не пришлось. А вот двое сыновей — Иван и Василий — ушли на фронт и пали смертью храбрых в боях с фашистами.

На снимках (внизу): В. И. Чапаев и Д. А. Фурманов среди бойцов и командиров. В третьем ряду второй слева И. П. Шатилин. Вверху: И. П. Шатилин.

Капитан милиции И. БОРИСОВ.



# ИЗ ЛИРИЧЕСКОЙ ТЕТРАДИ

Публикуем стихи участника первого Всероссийского семинара военных литераторов, пишущих о жизни Советских Вооруженных Сил, члена литературного объединения при редакции нашего журнала майора Е. ЕРХОВА.

## ВЫСОТА

Что творится со мной  
такое!  
И величественна,  
и проста,  
мне всю жизнь  
не дает покоя  
высота...  
И откуда  
такая сила  
ей, невыдуманной,  
взята!  
В сорок третьем  
не отпустила  
моего отца  
высота.  
Стала болью она  
и былью,  
и былиной первой моей!  
...За спиной  
вырастают крылья,  
только лишь  
подступаю к ней.

## Ж Е Н Ы

Мужья приходят  
с полевых  
усталыми и потными,  
и заскорузла пыль  
на них  
семью слоями  
плотными  
с семи ветров,  
с семи дорог,  
со всех других  
положенных...  
А завтра ждут их  
семь тревог,  
еще на семь  
помноженных.  
И снова женам  
ожидать,  
и снова им  
печалиться.  
Семь раз  
обед разогревать

и столько же  
румяниться.  
Семь раз  
шитье ронять из рук,  
семь дел начать  
отложенных...  
А на пороге —  
семь разлук,  
на новых семь  
помноженных.

## ПОСЛЕ ЗАНЯТИЙ

Когда кончаются  
занятия  
и валит нас  
усталость с ног,  
я падаю  
земле в объятия  
и забываюсь  
крепким сном...  
Земля  
меня покоем лечит.  
И только  
жар пока не спал,  
над ухом  
бодрствует кузнечик,  
чтоб я  
тревогу не проспал!

## НАЧАЛО

Январь в ту зиму был —  
куда там!  
В мороз  
дверей не взять  
плечом.  
А я в ту зиму  
был солдатом,  
неделю без году,  
причем...  
Я, словно рая,  
ждал отбоя,  
часы с дневальными  
сверял,

и самым первым  
с головою  
под одеяло я  
нырял!  
Но среди ночи вдруг  
тревога  
волной  
сшибала дверь  
с петель.  
И я бежал,  
а от порога  
уже по воздуху  
летел!

Сквозняк разгуливал  
в подъезде.  
А там,  
метнувшийся к крыльцу,  
буран  
колючей лапой  
съездил  
меня с размаху  
по лицу.  
«Уж не до жиру,  
быть бы живу!»  
Друг,  
поравнявшийся со мной,  
шепнул:  
— Держись-ка  
по ранжиру, —  
и заслонил меня  
спиной.  
Потом  
сержант меня  
окликнул  
и,  
теплые от рук еще,  
перчатки вязаные  
кинул:  
— Возьми,  
размер не подошел...  
И чуть плотнее,  
чем бывало,  
был сомкнут строй наш  
в ту метель.  
И дольше прежнего  
держала  
тепло в себе  
моя шинель.

Майор Е. ЕРХОВ.

## ПОВЕСТЬ



Майор запаса А. ЧИСТЯКОВ,  
полковник запаса А. БЕЛОВ.

Неужели все это позади — напряженные дни подготовки к выпускным экзаменам, тревожные ночи перед каждым из них? Как ни хорошо знаешь материал, а все-таки... чем черт не шутит? Но вот, наконец, заветный диплом в руках. Диплом с отличием. Многие с доброй завистью смотрят теперь на него. А Сергей Куликов, про которого сокурсники говорили, что лень его родилась раньше, чем он сам, откровенно вздохнул, кивнув на обладателя драгоценных «корочек» Анатолия Морскова:

— Везет же человеку! Теперь ясно: хочешь — Москва, хочешь — Киев, а можешь и здесь, в Ленинграде, остаться. Нам же, простым смертным, одна дорога — поближе к белым медведям.

Вадим Сокол, земляк и друг Морскова, с досадой посмотрел на Сергея.

— Везет... А ты знаешь, как он учился все эти годы?

— Знаю... Если бы не распорядок дня — он бы и ночи не спал. Теперь, небось, загордится.

— А что? Этим не грешно и погордиться.

Первый свободный вечер... И увольнительная не нужна, и готовиться к очередному семинару нет необходимости. Иди, куда хочешь. Чудно, непривычно.

И Анатолий отправился бесцельно бродить по вечерним ленинградским проспектам, по набережным Невы, Мойки, Фонтанки, ощущая какую-то странную легкость во всем теле, словно в состоянии невесомости попал. И мысли какие-то несвязные, будто вон те расплывчатые облака в светлом глубоком небе. Теперь можно и с городом попрощаться.

Незаметно наступил вечер. Город заискрился разноцветной мозаикой рекламных огней, вывесок. «Почта. Телеграф. Телефон» — вдруг увидел Анатолий перед собой. Встрепенул: «А ведь я домой телеграмму еще не послал!» Проворно взбежал по широким ступенькам почтамта, заполнил бланк. «Экзамены сдал. Лейтенант Морсков».

И снова зашагал по городу. Думал о тех, с кем учился и с кем предстоит теперь расстаться... Вадим Сокол. Горячий, увлекающийся Вадим. Страстный спорщик, открытая душа. Настоящий друг. Не дружок, не приятель, а именно друг, с которым и горе вполне, и радость в две радости. Экзамены сдал хорошо. Помогли собранность, отменная дисциплина.

Куликов — совсем иной. Парень собой видный, красивый, но ленивый. Учился он кое-как, еле получая «прожиточный минимум» оценок. А теперь завидует тем, кто имеет право выбирать место службы.

Вспомнилась телеграмма. «Лейтенант Морсков»... Здорово звучит. Только вот когда придет этот лейтенант на побывку домой, не указал в телеграмме. Впрочем, не беда. Явится он в отчий дом как снег на голову — интереснее будет.

Скоро он увидится с Зоей. Ей сообщил о своем приезде. А от нее получил последнее письмо только вчера. Вот оно, в кармане. А какие слова в нем! «Сердце мое для тебя одного бьется...» Или еще: «Жду тебя не дождусь. И чем ближе час нашего свидания, тем медленнее тянется время. Вот когда чувствуешь, что время — величина переменная: то растягивается, то сжимается — в зависимости от его наполнения»...

«Милая Зоя... Всякий раз, когда я мечтаю о встрече с тобой, не могу сдержать

своего волнения», — думал Анатолий. Вспомнил последнее их свидание. Зоя пришла с букетиком тюльпанов. А он любовался ею, и казалось ему, что она красивее любого букета. Они стояли на перроне, никого и ничего не замечая вокруг. Короткая фраза — и снова молчание. Еще фраза — и опять долгое молчание... Да и нужны ли обыкновенные слова, когда сердце сердцу весть подает?

Сборы в дорогу коротки. Что вчерашнему курсанту собирать? Чемодан с нехитрым скарбом, книги да дюжина общих тетрадей с конспектами. Последнее — самое дорогое имущество, с которым отправляется он в «большую жизнь». А остальное со временем приложится.

В купе его попутчиками оказались еще два выпускника их училища и милостивая молодая женщина.

— Елена Николаевна, — по-мальчишески звонко назвала она себя. — Инженер-технолог. Надеюсь, будущие генералы уступят мне нижнее местечко?

— Любое! — резко вскочив с места, галантно предложил один из спутников Анатолия.

За чаем разговорились. Анатолий поймал себя на том, что слишком откровенно разглядывает симпатичную соседку по купе. Чем-то она напоминала Зою. Тот же широкий разлет черных бровей. Та же улыбка. Голос — и тот похож... «А Зоя все-таки лучше!» — с гордостью решил он.

— В столицу направляетесь служить? — пробовала угадать Елена Николаевна, переводя взгляд с одного офицера на другого.

— Так точно! — бойко отчеканил рыжеватый лейтенант, назвавшийся потом Олегом.

— Пожалуй, не все, — поправил его Морсков.

— Да, такая удача не всем выпадает. Только тем, у кого алая надпечатка на дипломе. От Москвы до самых до окраин такие выпускники имеют право выбирать себе место службы.

— И вы, разумеется, Москву предпочли окраинам?

— Было бы опрометчиво не воспользоваться этим правом!

Долго ворочался Анатолий на верхней полке, думая о праве отличника. По-разному можно воспользоваться им. Лестно, конечно, в столице остаться. А вот он почему-то выбрал дальнюю окраину, откуда до Ленинграда даже солнце добирается много часов. Больше всех удивился этому Сергей Куликов. Сказал, покачивая головой:

— Я думал, ты практичный парень, а у тебя, оказывается, в голове одна романтика. Ну, смотри. Хлебнешь в тайге лиха!

— Для лиха, положим, время не то, — ответил Анатолий.

Вспомнив об этом разговоре, Морсков улыбнулся. Улыбнулся потому, что он молод, что у него все впереди и что ничего не страшно ему. Чем труднее, тем лучше.

## II.

Полковник в отставке Виктор Федорович Морсков от неожиданной встречи с сыном и его попутчиками (Олег с Игорем напросились в гости) растерянно разводил руками. Но вскоре овладел собой и, изменив обычной сдержанности, сграбастал своего наследника в охапку.

— К лицу, к лицу тебе офицерская форма! И вам, молодые люди, к лицу. Дело теперь за малым — чтобы вы к ней подошли.

Анатолий огляделся по сторонам.

— А мама где же?

— Сейчас будет и мама. В магазин пошла. Будто чувствовала, что гости приедут.

Пока молодежь приводила себя в порядок, Морсков-старший суетился на кухне. Он готов был вывернуть холодильник наизнанку, но там, кроме диетических продуктов да лечебной «минералочки», ничего не нашлось. С приходом хозяйки положение поправилось. Валентина Арсентьевна, увидев сына, радостно бросилась к нему.

— И не написал, что приедешь! Разве можно так?

— Прости... Молодой, исправлюсь, — отшутился он.

Проголодавшиеся лейтенанты проворно расселись за столом. Олег оказался между Морсковым-старшим и Валентиной Ар-



сентября. Подмигнув Анатолию, он сказал:

— Меня покойный дед Илья учил: «Хочешь быть сытым — садись рядом с хозяйкой, хочешь быть хмельным — к хозяйку поближе подсаживайся». Ну, а я выбираю золотую середину. — Он первым опорожнил бокал шампанского и сморщил нос. — Диплом с отличием можно было бы чем-нибудь и покрепче обмыть...

— Сам избегаю, и вам не советую, — сдержанно заметил Виктор Федорович. — Уж вы поверьте старику: ни в одном океане не утонуло столько людей, сколько в рюмке.

Олег слегка скривил губы. За время знакомства с ним и с молчаливым Игорем Анатолий не раз замечал эти губы в кривой усмешке.

Валентина Арсентьевна поспешила «переменить пластинку».

— А вы, молодые люди, в какие края путь держите? — обратилась она к новым знакомым сына.

— Мы уже на финише, — ответил за двоих Олег. — В Москве обосновываемся, как и все здесь присутствующие.

— Ну, положим, для кого Москва финиш, а для кого только старт, — улыбнулся Морсков-младший.

Мать подняла на него встревоженные глаза.

— А куда это ты собрался?

— Туда, где я нужнее, мама.

Олег недоуменно пожал плечами:

— Да, видимо, он у вас жаждет подвигов, Валентина Арсентьевна. В нем, наверное, немало материала, из которого получаются герои...

Виктор Федорович пристально посмотрел на говорливого гостя.

— А вы разве не стремитесь к подвигам?

— Мы с Игорем — народ скромный, — кивнул Олег в сторону молча жующего спутника. — Потихоньку в столице послужим. А вашего сына влечет суровая тайга и другие места. Хочется ему поближе к земной оси, о которую трутся белые медведи. Угадал?

— Почти, — спокойно сказал Анатолий. — Есть в Восточной Сибири маленький городок, не отмеченный ни на одной карте...

— Где двенадцать месяцев зима, а остальное лето?

— Вот-вот. Туда и лежит мой путь.

Валентина Арсентьевна, пригорюнившись, приложила к глазам платочек.

— С твоим-то слабым здоровьем да на край света! С ума он сошел, отец.

Виктор Федорович не по-стариковски легко встал со стула и крепко обнял сына за плечи.

— Правильно решил, сын! Ну, а что до хилого здоровья, то это было давно и неправда. Погляди, мать, какой он богатырь стал. А теперь еще и тайга закалит...

Покончив с обедом, Игорь решил, что теперь можно и ему вступить в разговор.

— Скажи откровенно: что за сила влечет тебя неведомо куда? Тщеславие, романтика?

— Тщеславие? Нет. Романтика — может быть. Но не только это. Хочу на деле проверить, к чему я пригоден. А это лучше всего сделать там, где трудностей побольше. Послужу пока в тайге, а там видно будет.

Олег одобрительно улыбнулся.

— Вот это правильно. Побудь там немного — и возвращайся скорее сюда. Главное вовремя убежать. Это все равно что победить.

Анатолий покачал головой.

— Нет, мне такая «стратегия» не подходит. Я постараюсь найти иной путь к победе.

Олег с Игорем вышли в коридор покурить. Воспользовавшись этим, Анатолий подошел к телефону и набрал номер Зоиной квартиры. Услышав в ответ звонкое «слушаю!», хотел сказать «здравствуй», но поперхнулся от волнения. Наконец, боясь, что Зоя бросит трубку, крикнул:

— Зоя! Это я, лейтенант Морсков!

Несколько мгновений тишины — и радостный, удивленный возглас:

— Толька, ты?! Откуда?

— Из дома.

— Так мчись ко мне! Сейчас же! Немедленно! А то я сама...

...Кажется, Зоя еще больше похорошела за время разлуки. Модная прическа, элегантный брючный костюм делали ее почти красавицей.

Бывает так: ждешь долгожданной встречи и думаешь — вот уже когда выскажу все свои чувства! А настает желанный час, глядишь зачарованно в глаза любимой — и начинаешь говорить о чем угодно — о погоде, последних кинофильмах, об общих знакомых... Обо всем, кроме главного.

Зоя рассказала, как работает над дипломным проектом.

— Значит, почти готовый инженер-кибернетик? Не боишься, что трудно будет?

— Назвался груздем... Ты же вот не боишься в тайгу ехать.

— Я — мужчина, солдат. Быть там, где труднее, — мой долг. А ты такая... хрупкая, нежная. И вдруг — сложные машины, интегралы, дифференциалы... Однажды в троллейбусе я увидел, как такая же, как ты, девушка читала «Бетон и железобетон». И так мне стало жаль этого будущего «железобетонного» специалиста в мини-юбочке...

Зоя высоко вскинула голову.

— Не вздумай меня жалеть. Жалость унижает.

Анатолий осторожно обнял ее за плечи.

— Хорошо. Я лучше буду гордиться тобой. Моя подруга — кибернетик!

— И я буду гордиться тобой: мой друг — доблестный офицер!

Анатолий покачал головой.

— Доблестным еще стать надо.

— Станешь, Толя! Я верю в тебя. — Она так посмотрела на него, что стало тепло-тепло на душе.

### III.

Полковой газик резво подкатил к серому забору, занесенному чуть не доверху сугробами. Остановились у массивных желез-

ных ворот. Шофер нажал на сигнал раз, другой... Никого. Снова настойчиво засигналил. Наконец ворота натужно заскрипели, и Анатолий Морсков увидел показавшегося в них прапорщика. Круглое лицо его украшали пышные рыжеватые усы. Длинная, чуть не до пят, шинель была застегнута на две пуговицы, шапка набекрень... Оглядев сидевших в машине и узнав майора Носкова, прапорщик торопливо привел себя в порядок и густым басом доложил:

— Личный состав находится на службе и занимается по расписанию. Старшина роты прапорщик Кудирко.

— Где командир подразделения?

— На проверку службы поехал. Обещал к обеду вернуться.

Через несколько минут Носков уже знакомил Анатолия с находившимися в роте командирами взводов старшим лейтенантом Ильиным и лейтенантом Кудряшовым. Представляя Ильина, сказал:

— Выполнял обязанности замполита. Он же — секретарь партийной организации. По-моему, с тем и другим справлялся не плохо. Видите — стенгазета, Доска отличников, показатели соцсоревнования — все честь по чести.

Анатолий пытливо взглянул в лицо Ильину. Живые, веселые глаза. Тонкий нос с горбинкой. Русые волнистые волосы... «Сегодня же поближе познакомлюсь, поговорю», — решил политработник.

— А как с дисциплиной в роте? — поинтересовался он.

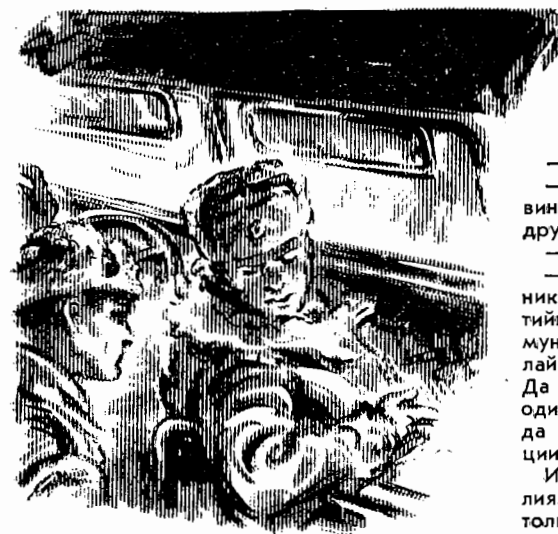

— Насчет этого рота Берестова нас не особенно волнует, — ответил Носков. — Старшина Кудирко на весь полк славится своей требовательностью.

Разговор с секретарем парторганизации старшим лейтенантом Ильиным оказался малоприятным.

— Коммунисты у нас — лучшие люди и в службе, и в учебе. Только в жизни партийной организации не все активно участвуют, — сказал Ильин.



Рис. А. ШУЛЬЦА

— А в чем причина?

— Вероятно, прежде всего секретарь виноват, не сумел раскатать. Но есть и другие причины... — секретарь замаялся.

— Например?

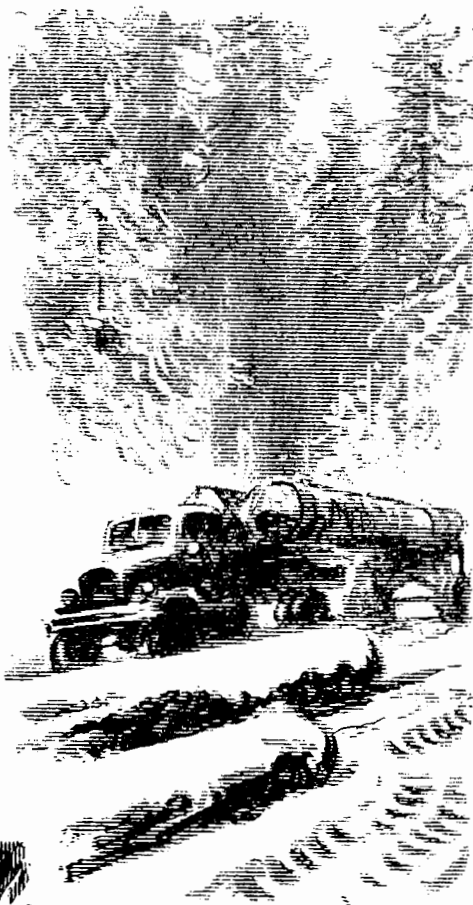
— Неудобно говорить о старшем начальнике, но уж поскольку речь идет о партийной работе, а он, наш командир, коммунист, скажу. Бывает, не считается Николай Савельевич со мной как с секретарем. Да и с другими коммунистами тоже. Все один стремится сделать. Редко-редко, когда посоветуется, попросит у парторганизации помощи.

Ильин чем-то привлекал к себе Анатолия. Веселый, энергичный, подвижный, он только при виде капитана Берестова сникал, терялся. «Задирный, в старые времена первым дуэлянтом был бы», — сказал о нем Носков. Но здесь чувствовалось: все «дуэли» с командиром закончились поражением Ильина.

«Может быть, друзьями будем с ним», — подумал Морсков о старшем лейтенанте.

В училище был у него друг Вадим Сокол. Где-то он теперь, страстный спорщик и добряк... Его направили, помнится, в Магаданскую область. Надо бы раздобыть адресок, наладить переписку... Ну, а тут найдется ли для него такой же верный,

задушевный друг? Впрочем, чего это я? Разве друзей ищут? Друзьями становятся.

...Капитан Берестов вернулся в казарму только в полдень. Веселый, разурмянившийся, могучий, — хоть портрет Ильи Муромца с него пиши. Он шумно встретил гостей:

— Наконец-то подкрепление прибыло! Чужая мое сердце. Недаром домой спешил. А по дороге вот... двух косых повстречал.

Сбросив на пол трофеи, Берестов зычно крикнул в открытую дверь:

— Кудирко, заберите и передайте на кухню! Придем с гостями обедать.

Офицеры вышли во двор. В ворота только что въехала крытая машина — солдаты вернулись со службы.

Берестов подошел к строю. Приняв рапорт, указал на Анатолия:

— Представляю вам нового замполита лейтенанта Морскова. Прошу любить и жаловать. По возрасту, как видите, он не намного вас старше. Впрочем, о себе он вам сам расскажет...

Морсков в нескольких словах познакомил солдат со своей немудреной биографией. Двадцать четыре года. После средней школы по настоянию матери, мечтавшей видеть его инженером, поступил в энергетический институт, хотя с детства мечтал, как и отец, стать военным. Но мечта победила. Ушел из энергетического и поступил в ленинградское Высшее политическое училище. И вот назначен сюда. Был комсомольцем, недавно в партию принят.

Распустив строй, Берестов пригласил майора Носкова и своего нового заместителя в столовую «снять пробу». Шустрый остроглазый повар Василий Савостин подскочил к капитану и скороговоркой отрапортовал:

— На ужин гуляш с гречневой кашей, свекольная икра, чай с маслом!

— Молодец, — похвалил его командир. — Только вижу по твоим голубым глазам, что для нас персонально у тебя есть что-нибудь. А ну-ка, покажи своему новому начальнику, как в тайге кашеварят!

Через несколько минут на столике появилась «проба» — шипящее на огромной сковородке заячье рагу, картошка, жаренная «соломкой», графин ядерного квасу. Красиво расставив блюда, повар исчез.

Берестов широко улыбнулся, глядя вслед убежавшему Савостину.

— Хорош малый?

— Хорош...

После ужина замполит спросил, как идет служба.

— Все, как положено, — не особенно вдаваясь в подробности, ответил Берестов. — Низко не падаем и высоко не взлетаем: говорят, чем выше к небесам, тем холоднее. А здесь и так морозит отменно. И народ в подразделении трудный собрался. Чего только ни делаю, чтобы дисциплину подтянуть...

— Побольше, наверное, политической работе надо внимания уделять, Николай Савельевич, — сказал Носков.

— Теперь и ей будем больше уделять

1114  
внимания, — согласился командир. — А без заместителя я, как тот знаменитый цирюльник: «Фигаро здесь, Фигаро там»... Политическая работа — вещь необходимая, но с меня прежде всего за боевую службу спрашивают. Вы когда-нибудь слышали, чтобы у Берестова со службой был провал? Нет? То-то. А я плохо-бедно десятый год в этих местах ротой команду.

Морсков спросил, чем будут заняты солдаты вечером.

— Я хотел бы сегодня поближе познакомиться с личным составом.

Берестов покачал головой.

— Что, не терпится? Ну давай, только недолго. Солдаты не любят длинных бесед.

И вот Морсков в Ленинской комнате. Тщательно вглядывается в усталые лица. «Трудный народ», — сказал о подчиненных командир роты. Трудный... Работать с людьми, вероятно, всегда трудно. Каждый человек — целый мир. Да еще какой! И проникнуть в глубины этого мира, понять его легко ли?

Морскову сказали, что в роте служат помимо русских украинцы, литовцы, узбеки, казахи... Внимание его привлек солдат, рослый, давно не стриженный и в неопрятном обмундировании. «Как мальчик без мамы», — подумал про него Морсков и спросил:

— Давно призваны?

Польщенный вниманием политработника, солдат вскочил с места, назвал себя:

— Рядовой Грудев. Третий месяц служу.

— Издалека родом?

— Не очень: отсюда шесть перегонов по тысяче километров. Костромской я. Хороший у нас край, богатый...

— Тебя послушать, так у вас и колос в руку толщиной, и копка со стого, — попытался охладить пыл Грудева рядовой Верба. — Если уж говорить, чья сторона лучше, так это наша Полтавщина. Вы были на Полтавщине, товарищ лейтенант? непременно побывайте! Сами увидите: райские места.

— Спасибо за приглашение, постараюсь посмотреть Полтавщину, — пообещал Анатолий, а у самого уже мелькнула другая мысль: «Хорошо бы организовать вечер «Мой родной край». Пусть бы выступили и костромичи, и полтавчанин, и казахи, и узбеки... В ближайшие дни, пожалуй, органирую...».

Снова глянул на Грудева. Нет, он, замполит, не потерпит, чтобы неряхи по роте расхаживали. Даже один такой вот солдат не к лицу подразделению. Спросил у костромича:

— Родители есть?

— Частично, — ухмыльнулся тот. — Отца нет. Вернее, он есть, только другую семью себе завел.

Таких же «частично осиротевших» нашлось в роте еще несколько человек. К этим выросшим без отцов или матерей парням нужно особое внимание. Надо взять их на заметку...

Заканчивая беседу, Морсков поинтересовался, как служатся. Солдаты пожимали плечами, отвечали неохотно:

— Да что служба? Справляемся...

— Про нас не скажешь: «Солдат спит, а служба идет». На посту не задремлешь.

— Каждый день на ремень...

— А отдыхаете как?

— Два выходных: один на Первое мая, другой — на Новый год. Капитан Берестов говорит: мы не отдыхать сюда приехали, а выполнять боевые задачи.

Поздно вечером, лежа на солдатской кровати у себя в кабинете, Анатолий вспомнил эти слова командира, врезавшиеся в души его подчиненных: «Не отдыхать, а служить сюда приехали». «Формально он, конечно, прав, но по существу... Кстати, по форме в роте все правильно. Доска отличников висит? Висит. А что на ней красуются выцветшие фотографии давно уволенных в запас солдат и сержантов — это вроде не так важно. Стенгазета есть? Есть. А что выпущена она три месяца назад — не беда, как будто. Учет социалистического соревнования наглядно оформлен? Пожалуйста, полюбуитесь. Чуть не полстены занимает стенд с десятками разноцветных граф. А что содержание их устарело — не столь важно... Но, может быть, я что-то по неопытности своей недопонимаю?»

#### IV.

Подготовка к заступлению в караул началась сразу после зарядки, перед завтраком. Солдаты вертели в руках не просохшую за ночь постовую одежду, перебрисывались невеселыми фразами:

— Мой полубубок, как из парной. Нагрелся, а не высох.

— Да и мой не лучше!

Прислушавшись к этим репликам, Морсков вызвал старшину роты, строго спросил.

— Неужели ночи не хватило, чтобы высушить постовую одежду?

Кудирко спокойно подкрутил усы и с чувством собственного достоинства ответил:

— Ночи хватило бы, да сушилки не хватило.

— А разве сушилки нет?

— Есть, только плохо действует. Ремонт нужен.

— А вы бы отремонтировали.

— Если бы одна сушилка была на моих плечах...

— Давайте так не будем рассуждать. Постовая одежда должна быть обязательно высушена, а как вы это делаете, часовым безразлично. Заходите ко мне, к командиру, вместе подумаем, что надо сделать. Договорились?

Еще утром перед входом в казарму Анатолий заметил огромное полотнище-призыв:

**«ОБРАЗЦОВО НЕСТИ БОЕВУЮ СЛУЖБУ!  
БОЕВАЯ СЛУЖБА — НАША ГЛАВНАЯ  
ЗАДАЧА!».**

Захотелось поскорее приобщиться к этой главной задаче. К выполнению ее он, Морсков, готовился целых четыре года. Как-то теперь будет на практике? На стажировках получалось неплохо. Но то — учеба, а

тут — настоящая работа, за которую его спросят без скидок на молодость.

Вместе с капитаном Берестовым он шел вдоль ограждения жилой зоны к караульному помещению. Всю дорогу командир с увлечением рассказывал о вчерашней «случайной» охоте на косых.

— А ты не любитель побродить с ружьишком?

Анатолию было неприятно, что капитан с первой же встречи с ним на «ты». И весь этот мало интересный для него разговор о зайцах вызывал невольную досаду.

— Работой парторганизации довольны, Николай Савельевич?

— Ничего, коммунисты у нас в службе впереди.

— Как секретарь работает?

— Ильин? Да ничего... Тоже вроде тебя — молодой. Деловой парень, только слишком уж горяч и обидчив. Всех за недостатки очень любит критиковать. Даже мне, понимаешь ли, иногда достается. Такой критик в рай попадет — и там найдет к чему прицепиться.

Невдалеке раздался окрик часового. Берестов назвал себя. Подошли к низкому деревянному строению с маленькими окнами. Анатолий понял: караульное помещение. Беспрепятственно открыли дверь — она оказалась незапертой. Сержант — начальник караула — растерянно высочил из-за стола, смешав в кучу черные костяшки домино. Слегка заикаясь, доложил, что в карауле все в порядке.

— Так и должно быть. У нас, понимаешь ли, всегда порядок! — Берестов довольно улыбнулся и отечески похлопал сержанта по плечу.

— По-моему, дверь караульного помещения надо на запоре держать, — сказал Морсков, обращаясь к сержанту, и собрал в горсть несколько костяшек домино. — А кроме этой «оумной» игры, бодрствующей смене нечем заняться?

Сержант огляделся по сторонам:

— Где-то еще шашки были. Да растеряли половину.

— А свежие газеты, журналы?

— И это бывает, товарищ лейтенант. Сегодня только забыли взять.

Пока Берестов осматривал термосы и посуду, Анатолий внимательно читывался в постовую ведомость. В разделе партийно-политической работы — три пункта: агитатору Кузьмичеву провести читку газетного материала о международных событиях, комсгруппоргу Сушко побеседовать с часовыми о бдительности, рядовому Галимзянову выпустить боевой листок. Против каждого пункта — отметка размашистым, уверенным почерком: «Выполнено».

— Как же вы без свежих газет читку провели? — поинтересовался политработник.

— А мы по вчерашним. Нам предыдущая смена передала, — смущенно проговорил сержант.

— Что-то я и боевого листка не вижу.

— Галимзянова попозже заставлю выпустить.

Разговор прервал чей-то звонкий голос, раздавшийся за стеной:

— Обед готов!

Капитан Берестов весело сказал:

— Пойдем-ка и мы отведаем горяченького. Небось никогда не приходилось в карауле трапезничать?

Обед был обильным, из четырех блюд, и вкусным. Чувствовалось: командир немало души вложил, чтобы подчиненные были довольны питанием.

После обеда пошли по постам. Лейтенант с интересом следил за сменой часовых. Наблюдал, как принимает пост рядовой Галимзянов — редактор боевого листка. Вспомнил требование инструкции: при приеме поста проверить исправность средств связи. Спросил у солдата, не забыл ли он об этом.

— Не забыл, товарищ лейтенант. Только связь у нас неделю не работает.

Берестов грозным взглядом обжег начальника караула.

— Почему мне не доложил об этом?

Сержант пожал плечами.

— Да про то вся рота знает, товарищ капитан!

По пути к очередному посту Морсков разговорился со сменившимся рядовым Курбановым.

— Давно служите?

— Полтора года.

— А на этот пост часто ходите?

— Почти все время.

— Что же, понравился этот пост?

— Пост — не девушка, товарищ лейтенант. Посылают — иду.

«Все есть, но не все так, как по науке положено, — возвращаясь в казарму, думал Анатолий. — Теория — одно, а практика, понимаешь ли, другое, сказал мне вчера командир роты. Теория, говорит, идеальчик, а все идеальное — недостижимо. Не знаю, не знаю... Идеал, конечно, недостижим. Но иногда тождество с ним должно быть непременно. Вот хотя бы при несении боевой службы. Идеал у нас — Устав внутренних войск. А попробуй-ка, отступи от него хоть в одной из статей — и не избежать беды. — Анатолий усмехнулся. — Чудак, как ты еще по-школьному мыслишь... А может быть, и не по-школьному. Я, пожалуй, не смогу примириться, если встречу с нарушениями устава. А вдруг командир скажет, что не мое это дело? Уже во время первой встречи он дал понять: ты, мол, занимайся политработой, а мое дело — все остальное. Он, конечно, опытнее меня, но не слишком ли узко понимает роль политработника?»

(Продолжение следует).

## ЖУРНАЛ „К НОВОЙ ЖИЗНИ“ № 3

«На страже законности и правопорядка» — под таким заголовком в номере опубликован подробный отчет о Всесоюзном совещании-семинаре руководящих работников органов внутренних дел СССР, на котором с большим докладом выступил Министр внутренних дел СССР генерал-полковник Н. А. Щелоков.

Статьи секретаря партбюро ИТК П. Дудина «Воспитание ответственности» и старшего инструктора политотдела лесных ИТУ МВД СССР А. Латышева «Основа высокой боевитости» посвящены вопросам дальнейшего совершенствования стиля работы первичных партийных организаций ИТУ.

Об опыте воспитательной работы с молодыми кадрами ИТУ рассказывается в статье начальника ИТУ УВД Волгоградского облисполкома А. Коновалова.

Основной раздел журнала «Все средства — на перевоспитание правонарушителей» открывается статьей полковника Г. Обозного «Новое в организации службы надзора». На тему о трудовом перевоспитании осужденных опубликованы статьи ученых Н. Чунькова и В. Швыдкого «Дисциплина труда — зеркало личности», начальника отряда М. Григорьевой «Силой слова» и мастера профтехучилища А. Иноземцева «Делай, как я». Вопросам политико-воспитательной работы с осужденными посвящены статьи В. Клюкина «Как внедряется вологодский опыт», Афанасьева, Н. Чернышева и А. Ядревского «Диалог о свободном времени осужденных», В. Фролова «В контакте с общественным инспектором».

В разделе «Продолжаем обсуждать проблемы рецидива» опубликованы следующие статьи: Р. Сайтбаев и Б. Миренский — «Решать надо сегодня»; А. Нечаев — «Повторно осужденный, да еще нарушитель...»; В. Михайлов — «Нужен научный прогноз»; Е. Шах — «Принудительное лечение в колонии», обзор писем — «В следственном изоляторе».

Несколько статей помещены под рубрикой «Производство и экономика».

В номере начата публикация новой повести Ахто Леви «Улыбка Фортуны», которая представляет собой третью, заключительную часть «Записок Серого Волка». Их вторая часть под названием «Жизнь начинается всегда» опубликована в номерах 2, 4, 5 и 6 журнала «К новой жизни» за 1971 год.

# МАССОВОСТЬ И МАСТЕРСТВО

Мне не раз приходилось наблюдать, как гимнасты с удовольствием занимаются борьбой, пловцы — боксом, а штангисты выходят на спринтерские дистанции. В этом есть своя закономерность. Различные тренировки активно способствуют всестороннему физическому совершенствованию. Вот почему наши воины, как правило, увлекаются двумя-тремя военно-прикладными видами спорта. Иногда трудно сказать, какой из них они считают основным, какому отдают предпочтение. Все выполняют силовые упражнения на перекладине и брусьях, участвуют в кроссах. Но помимо этого любят многоборье, самбо, стрельбу.

Не забыты и игры. Наша сборная по волейболу считается одной из сильнейших в городе. Она выиграла и летнее, и осеннее первенства. Ныне волейболисты усиленно готовятся к новым состязаниям. Хочу подчеркнуть, что им не удалось бы достичь таких результатов, если бы не отличная физическая закалка. А это качество игроки приобрели, сдавая нормативы Военно-спортивного комплекса. Не случайно все они разносторонние спортсмены. Ефрейтор О. Шумский, рядовые Т. Хамраев и А. Мальцев в личные планы тренировок включили бег, прыжки в длину и в высоту. Рядовой Н. Одаренко, кроме того, ежедневно выполняет упражнения на снарядах. Приобретенная выносливость — необходимое дополнение к технике — позволяет членам сборной одерживать победу за победой.

Иногда приходится слышать, что для спортивно-массовой работы не хватает времени. Действительно, его у солдата не так уж много. Но, думается, всегда можно выкроить час-другой. Правда, для этого нужно одно условие: спорт в подразделении должен быть в почете. Недавно мы выезжали на стрельбище. Воины выполняли упражнение из личного оружия. Сразу же после стрельбы капитан В. Жоглин органи-

зовал забег на 1000 м. Солдаты и сержанты с увлечением состязались между собой в силе и выносливости. Лучшие результаты показали воины, готовящиеся к увольнению в запас. Старалась не отстать от них и молодежь. Чтобы организовать такое соревнование, потребовалось не так уж много времени, а польза большая. Многие улучшили свои прежние достижения.

Среди воинов немало любителей борьбы самбо. Этот красивый и мужественный вид спорта вырабатывает быструю и четкую реакцию, силу и выносливость, разнообразные бойцовские качества. Самбистов тренирует капитан Жоглин. Наставник он опытный и взыскательный. Многие его питомцы получили путевку в большой спорт. Мастерами спорта стали рядовой Г. Тутберидзе, ефрейтор Ю. Джаримок и другие.

Или вот ефрейтор В. Сидоренко. Год назад он делал лишь первые шаги, а ныне стал признанным соперником опытных самбистов. Солдат выиграл несколько поединков на крупных соревнованиях. Сейчас он уже сам тренирует молодых борцов. И успехи его на этом поприще, я бы сказал, неплохие.

Нельзя не сказать о таком любимом виде спорта, как стрельба. Стрелковая секция у нас — самая многочисленная. И не случайно. Без промаха поражать цели стремится каждый воин. Привлекает людей в секцию и то, что руководит ею мастер спорта СССР прапорщик А. Дриленко. Он буквально заражает каждого своим энтузиазмом. Тренировки проходят регулярно, без срывов. Не один десяток стрелков-рядников подготовил воин за годы службы. Сейчас в секции тренируются в основном молодые солдаты. Можно не сомневаться, что они, как и их старшие товарищи, в скором времени добьются побед в соревнованиях.

У нас спортом занимаются все: солдаты, сержанты, прапорщики, офицеры. По итогам смотра-конкурса на лучшую постановку спортивно-массовой работы часть награждена грамотой и дипломом первой степени. Высокие спортивные достижения помогают воинам брать новые рубежи в ратном труде.

**Старший лейтенант Н. БУДЯНСКИЙ.**

Общезвестно, какое огромное значение в партии имеет дебютная стадия. В основе разыгрывания дебюта лежат принципы быстрого и целесообразного развития сил, борьбы за овладение центром и создания лучшего пешечного расположения. В качестве иллюстрации коротко разберем дебют четырех коней, неоднократно встречавшийся в практике Х. Капабланки и М. Ботвинника.

1. e4 e5 2. Кf3 Кс6 3. Кс3 Кf6 4. Сb5 1. 4... Сb4 (хуже 4... Сс5 из-за 5. 0—0 0—0 6. К:е5 К:е5 7. d4). 5 0—0 6. d3 d6 7. Сg5 С:с3 (В пользу белых 7... Сg4 8. Кd5 Кd4 9. К:b4 К:b5 10. Кd5

## ДЕБЮТ

Кd4 11. Фd2 Фd7 12. С:f6 С:f3 13. Ке7+ Кph8 14. С:g7+ Кр:g7 15. Фg5+ Кph8 16. Фf6×) 8. bc Фе7 (пассивнее для черных 8...h6 9. Ch4 Сg4 10. h3 С:f3 11. Ф:f3 g5 12. Сg3 Кd7 13. d4 или 8...Cd7 9. Фd2 h6 10. Ch4 Сg4 11. Фе3 С:f3 12. Ф:f3 или 8...Ке7 9. Kh4 Kg6 10. К:g6 fg 11. Сс4+ Кph8 12. f4) 9. Le1 Kd8 10. d4 Ке6 (10...Сg4 11. h3 Ch5 12. g4 Сg6 13. d5 c6 14. Cf1 cd 15. ed Лс8 16. Ле3 с несколько лучшими шансами у белых) 11. Сс1 c5 12. de de 13. Сс4 с обоюдострой игрой.

11. 4... Кd4 5. Ca4 Сс5 (возможно 5...К:f3 6. Ф:f3 c6 7. d3 d6 8. 0—0 Се7) 6. 0—0 0—0 7. d3 c6 с примерно равной игрой.

В блестящем стиле экс-чемпион мира кубинец Капабланка (белые) выиграл у Стейнера (1933 г.).

1. e4 e5 2. Кf3 Кс6 3. Кс3 Кf6 4. Сb5 Сb4 5. 0—0 0—0 6. d3 d6 7. Сg5 С:c3 8. bc Ке7 9. Kh4 c6 10. Сс4 Се6? 11. С:f6 gf 12. С:e6 fe 13. Фg4+ Крf7 14. f4! Лg8? 15. Фh5+ Крg7 16. fe de 17. Л:f6!! Кр:f6 18. Лf1+ Кf5 19. К:f5! ef 20. Л:f5+ Крe7 21. Фf7+ Крд6 22. Лf6+ Крc5 23. Ф:b7 Фb6 24. Л:c6+! Ф:cb 25. Фb4X

Публикуем первые два задания второго круга нашего конкурса под девизом «Найди комбинацию!»

Диаграмма 1

Ход белых

Белые: Крh1, Фh6, Le1, Cd5, Kg3, пп.а2, с2, d3, h2  
Черные: Крh8, Фb2, Лf6, Cd7, Кс6, пп.а7, b7, с5, f5, g6, h7.



### Радиоматч Москва — Арктика — Антарктида

Команда шахматистов Главного управления внутренних войск МВД СССР принимает участие в шахматном радиоматче Москва — Арктика — Антарктида.

Это популярное соревнование, начавшееся 15 ноября 1972 года, завершится в начале апреля этого года.

Шахматный марафон в эфире проводится Центральным Советом общества «Спартак». Соперником наших игроков выступает команда арктической обсерватории имени Э. Т. Кренкеля.

Диаграмма 2

Ход белых

Белые: Крg1, Фа7, Le1, Се4, пп.а2, f2, g2, h2.  
Черные: Крf8, Фе6, Лh8, Се8, пп.б6, f7, g7, h7.



# ОБЪЯВЛЯЮТ НАБОР НА ПЕРВЫЙ КУРС

ВЫСШЕЕ ПОЛИТИЧЕСКОЕ УЧИЛИЩЕ МВД СССР  
(198075, г. Ленинград, Л-75)

НОВОСИБИРСКОЕ ВОЕННОЕ УЧИЛИЩЕ МВД СССР  
(630114, г. Новосибирск, 114)

САРАТОВСКОЕ ВОЕННОЕ УЧИЛИЩЕ ИМЕНИ Ф. Э. ДЗЕРЖИНСКОГО  
МВД СССР (410023, г. Саратов, 23)

ОРДЖОНИКИДЗЕВСКОЕ КРАСНОЗНАМЕННОЕ ВОЕННОЕ УЧИЛИЩЕ  
ИМЕНИ С. М. КИРОВА МВД СССР

(362005, г. Орджоникидзе, 5)

ХАРЬКОВСКОЕ ВОЕННОЕ УЧИЛИЩЕ МВД СССР  
(310005, г. Харьков, 5)

Училища готовят офицеров для внутренних войск МВД СССР. В училища принимаются военнотружущие срочной службы, прапорщичи и лица, отслужившие действительную срочную военную службу, в возрасте не старше 25 лет, а также гражданская молодежь в возрасте от 17 до 23 лет. Поступающие должны иметь законченное среднее образование и по состоянию здоровья быть годными к обучению в военном училище. В Высшее политическое училище принимаются члены КПСС, кандидаты в члены КПСС и члены ВЛКСМ, проявившие склонность к политической работе.

Военнотружущие, желающие поступить в училища, подают рапорта по команде, а лица гражданской молодежи — заявления в районные [городские] военкоматы или отделы кадров министерств внутренних дел союзных и автономных республик, управлений внутренних дел краев и областей.

Срок подачи рапортов [заявлений] не позднее 30 апреля 1973 г.

Все поступающие в училища сдают конкурсные вступительные экзамены. В Высшем политическом училище:

— по истории СССР [устно];

— по русскому языку и литературе [письменно и устно].

В Харьковском [автотехнический и оружейно-технический профили], Новосибирском, Саратовском и Орджоникидзевском военных училищах:

— по математике [устно];

— по русскому языку и литературе [сочинение].

Поступающие на интендантское отделение Харьковского военного училища:

— по русскому языку и литературе [сочинение];

— по химии [устно].

Начало вступительных экзаменов: в Высшем политическом училище — 1 августа, в остальных — 1 сентября.

Кандидаты обеспечиваются бесплатным проездом, общежитием и питанием.

Срок обучения в Высшем политическом училище — 4 года, в остальных — 3 года.

Лицам, окончившим училища, присваивается офицерское воинское звание и выдается диплом общесоюзного образца с присвоением квалификаций:

— в Высшем политическом училище — «офицер-политработник с высшим образованием»;

— в Новосибирском, Саратовском и Орджоникидзевском военных училищах — «общевойсковой офицер — техник электросвязи»;

— в Харьковском военном училище — «техник-механик по обслуживанию и ремонту автомобилей» [автотехнический профиль]; «техник-механик по автоматическому оружию» [оружейно-технический профиль]; «товаровед промышленных и продовольственных товаров» [интендантский профиль].

---

## Главный редактор И. С. СЕМИОХИН

Редакционная коллегия: И. Н. ВИТЕНКО, В. П. ВЛАСОВ, Ф. К. ГАВРИКОВ (заместитель главного редактора), М. В. ГОРБОВ, В. В. ЖУРАВЛЕВ (ответственный секретарь), М. М. ЗЮЗИН, В. А. КУЗНЕЦОВ, П. А. КУЗЬМИНОВ, А. П. ПОЗДНЯКОВ, И. И. СВИСТУНОВ, О. М. СЕРГЕЕВ, А. Г. СИДОРОВ, М. С. СМЯЯГИН, А. Ф. СМОЛИН, Н. А. ЧЕРНЫШЕВ, В. П. ЯБЛОКОВ.

---

Художественно-технический редактор С. Н. ЩУКИН

Корректоры В. А. КРОЙН, Н. В. ЕМЕЛИНА

---

Адрес редакции: 111250, Москва, Е-250, абонементный ящик 165. Телефоны: коммутатор—273-00-12, доб. 3-23 (секретариат), 4-91 (отдел издательства, распространения и подписки), 0-27, 3-21, 3-28, 3-52, 273-71-54.

---

Журнал распространяется только по подписке через полторганы внутренних войск.



Украинская пляска в постановке заслуженного артиста УССР А. Бурдейного была одним из ярких номеров заключительного концерта лауреатов фестиваля художественной самодеятельности личного состава внутренних войск МВД СССР.

Фото Р. РЯЗАНОВА.

