



**НА БОЕВОМ  
ПОСТУ**

1975

6



Герои Советского Союза генерал-лейтенант Сентюрин В. И., полковники Гора П. Е., Жогов С. Г., Ашик М. В., Килин В. И., подполковник Попов Г. И., кавалер ордена Славы 3-х степеней прапорщик Хомяков В. П. у Знамени Победы.

# НА Боевом ПОСТУ



**6** ИЮНЬ  
**1975**

**Военно-политический журнал внутренних войск МВД СССР**

**Выходит один раз в месяц**

**восьмой год издания**

## СО Д Е Р Ж А Н И Е

|   |      |
|---|------|
| Лето — пора напряженная   | 2 ✓  |
| Ж. АРТЕМОВ, В. ИЗМАЙЛОВ. Военно-боевая работа большевиков         | 6 ✓  |
| О. КОЛЧИНА. Выборы в Советы                                       | 9 ✓  |
| Ю. ЧУРБАНОВ. Важный участок идеологической работы                 | 12 ✓ |
| Товарищ сержант   | 18 ✓ |
| Улучшать взаимодействие войск и исправительно-трудовых учреждений | 22 ✓ |

**НАШ ДЕВИЗ: ОБРАЗЦОВО НЕСТИ БОЕВУЮ СЛУЖБУ, ОТЛИЧНО ЗНАТЬ И УМЕЛО ЭКСПЛУАТИРОВАТЬ БОЕННУЮ ТЕХНИКУ. УМНОЖАТЬ СЛАВНЫЕ БОЕВЫЕ ТРАДИЦИИ!**

|                                     |      |
|-------------------------------------|------|
| А. ИВАНОВ. Возмужание               | 25 ✓ |
| Н. ПЛАКСИН. Конкретно и каждый день | 28 ✓ |

### БОЕВАЯ СЛУЖБА

|   |      |
|---|------|
| Б. ЗАПРЯГАЕВ. По единому графику                                    | 30 ✓ |
| В. ПАЛАМАРЧУК. Стабилизированный выпрямитель для радиостанции Р-130 | 33 ✓ |

### БОЕВАЯ ПОДГОТОВКА

|  |      |
|--|------|
| М. ЧЕРНОВАЛОВ. Отделение в наступлении [методика обучения]   | 34 ✓ |
| Ю. СДОБНИКОВ. С учетом целесообразности                      | 38   |
| А. КЛЕВЦОВ. Новые условия — новые требования                 | 40 ✓ |
| И. КОВАЛЕНКО, Ю. ПАНЕНКО. Младшие специалисты учатся в ротах | 44 ✓ |
| Б. СУМЕРСКИЙ. С водой не шутят                               | 48 ✓ |

### ПРОПАГАНДА И ВОИНСКОЕ ВОСПИТАНИЕ

|   |      |
|---|------|
| А. МОСТОВ. С любовью к делу                             | 49 ✓ |
| П. ДМИТРИЕВ, В. ХАЛЬЗОВ. Самовоспитание воина           | 52 ✓ |
| В. АФАНАСЬЕВ. По наклонной плоскости [на темы морали]   | 54   |
| М. МАРКОВИЧЕНКО. Бой у моста [из боевой летописи войск] | 58 ✓ |

### ПАРТИЙНО-ПОЛИТИЧЕСКАЯ РАБОТА

|  |      |
|--|------|
| П. КУЗЬМИНОВ. Испытанное оружие партии           | 61 ✓ |
| А. АСТРАХАНЦЕВ. Народный контроль: опыт, резервы | 65 ✓ |
| В. ЯБЛОКОВ. Возможность и действительность       | 68 ✓ |
| С. МОРОЗОВ. Равняясь на старшие поколения        | 74 ✓ |
| В. БУСЫГИН. В борьбе за технические знания       | 75 ✓ |
| Бдительность, мужество, благородство             | 77   |

\* \* \*

|  |    |
|--|----|
| Звание коммуниста обязывает [обзор писем]                  | 79 |
| Вести из частей и военных училищ                           | 81 |
| Жалобы могло не быть... [по следам неопубликованных писем] | 83 |

### ЛИТЕРАТУРНЫЙ ОТДЕЛ

|  |      |
|--|------|
| В. ДРЯХЛОВ. Два письма [рассказ]                     | 84 ✓ |
| В. МАЙДАН. Люди, которых мы любим                    | 88   |
| Ю. КОВАЛЕВ. С лесней легче служится                  | 89 ✓ |
| Г. ЧАГИН. Гордость советского спорта [наши чемпионы] | 91 ✓ |
| М. ПЕТРОВ. Пекинские «картографы»                    | 93 ✓ |

**издание политического управления  
внутренних войск МВД СССР**

с неправильным мнением, бытующим среди отдельных военнослужащих, что утроенная бдительность нужна только ночью. Расчет на то, что днем хорошо просматриваются запретные зоны и подступы к ним, уже не раз приводил к серьезным провалам в подразделениях, где по-настоящему не ведут борьбы с подобными рассуждениями.

В повышении надежности охраны объектов, в предупреждении побегов осужденных большую роль призваны сыграть контролеры. От их мастерства, умения своевременно проводить профилактические мероприятия многое зависит в решении этой задачи. Поэтому следует тщательно подбирать кандидатов в прапорщики на должности контролеров, качественно обучать, инструктировать их перед заступлением на боевую службу. Командиры, штабы обязаны установить более тесное взаимодействие с администрацией ИТУ, повсеместно внедрить оправдавшие себя на практике единые графики контроля, чаще проводить комплексные проверки, в ходе которых уточнять систему охраны, выявлять уязвимые места и безотлагательно прикрывать их инженерно-техническими средствами.

При организации службы надо исходить из того, что возросшие требования и задачи должны вызвать к жизни новые формы и методы работы. Меньше заседаний, меньше совещаний. Центр сосредоточения усилий командиров, штабов, партийных и комсомольских организаций — это войсковой наряд, подразделение. Нужно установить самый строгий контроль за расходом личного состава, соблюдением графика отпусков. Каждый солдат, сержант, прапорщик и офицер, независимо от штатной расстановки, в той или иной мере обязан участвовать в несении боевой службы. Нельзя забывать и то, что высокая организованность, четкое и быстрое проведение разводов, образцовые действия начальников войсковых нарядов, часовых — залог успешного выполнения производственных планов ИТУ и перевоспитания осужденных.

В решении всех этих вопросов возрастает роль штабов. Ведь в любой части имеются передовые командиры рот, батальонов, которые обладают богатейшим опытом руководства войсковыми нарядами, воспитания у военнослужащих высокой бдительности, честности, неподкупности, обучения умелым действиям на постах. Необходимо сделать так, чтобы эти качества стали достоянием всех. Важно оперативно реагировать на малейшие промахи и упущения в работе офицеров, младших специалистов, своевременно принимать самые эффективные меры, исключая повторение одних и тех же недостатков.

Одна из важнейших задач наступившего периода — дальнейшее внедрение и повышение эффективности применения техники в охране объектов. К сожалению, кое-где ее используют еще нерационально, лишь как дополнительное средство в помощь часовым, выставленным на наблюдательные вышки. Настало время улучшить отношение к ИТСО. Необходимо, чтобы офицеры подразделений глубоко изучили правила эксплуатации техники и проведения регламентов, твердо знали сигнализационные системы. Внимание офицеров штабов и политотделов (партопполитпаратов) соединений и частей должно быть обращено на изучение способов эффективного использования ИТСО в боевой службе. Большую помощь в этом вопросе может оказать обобщение и распространение передового опыта.

Сложные и разнообразные задачи летнего периода невозможно решить без повышения качества обучения личного состава. Сердцевиной его справедливо называют тактико-специальную и инженерно-техническую подготовку. Предстоит с предельной интенсивностью использовать время для изучения тем и учебных вопросов, которые в наибольшей мере способствуют выработке у военнослужащих грамотных и слаженных действий на боевой службе, умения противопоставить коварным замыслам нарушителей трезвый расчет и мастерство. Особая забота должна быть проявлена о молодых солдатах. В так называемый период раздельного обучения работу с ними необходимо строить строго индивидуально, постепенно наращивать физическую и служебную нагрузку, повышать психологическую закалку воинов, формировать у них решительность, смелость, упорство, стремление проявлять инициативу и другие необходимые морально-боевые качества.

Чтобы занятия проходили поучительно, на них надо создавать обстановку, максимально близкую к реальной, в которой придется действовать начальнику войскового наряда, часовому. Необходимо вырабатывать у солдат и сержантов творческое отношение к делу, бдительность, волю, находчивость. Поэтому важно с первых дней учебы во всех войсковых звеньях поддерживать четкий ритм, настойчиво вести борьбу за высокое качество занятий, за правильное использование каждой учебной минуты.

Вред шаблона, схематизма, послаблений и упрощенчества на словах признают все. Но дальше признаний дело подчас не идет. Например, в подразделении, которым командует майор В. Капшай, занятия проходят однообразно, без должной интенсивности. Учебно-материальная база используется слабо. Индивидуальное обучение, особенно молодых солдат, недооценивается. Не удивительно, что это подразделение отстающее.

Начало всех начал — боевая подготовка самих командиров, людей, призванных идти впереди и вести за собой воинов. Организуя командирскую учебу, надо соблюдать основной, проверенный жизнью принцип: каждый начальник лично учит подчиненных. Важно, чтобы все офицеры в совершенстве освоили наиболее эффектив-

ные методы организации боевой службы, умели быстро принимать обоснованные решения, четко ставить задачи. Но проводить занятия, тренировки с ними надо не только в поле, на объектах и в различных учебных городках. Боевая учеба — это и всесторонняя теоретическая подготовка. Без знания теории военного дела, педагогики и психологии, научных основ использования техники сегодня невозможно успешно управлять частями и подразделениями.

Лето — один из важнейших этапов становления недавних выпускников военных училищ. Методическая зрелость к ним приходит не сразу. Помочь им обрести мастерство в обучении солдат и сержантов — долг старших начальников и штабов. Многие могут сделать наставники — опытные офицеры управлений частей и соединений.

Наряду с плановыми занятиями по командирской подготовке офицеров важно уделять серьезное внимание и такому испытанному методу повышения знаний, как самостоятельная работа. Ее нельзя пускать на самотек. Неплохо, если в частях будет налажен обмен опытом организации боевой службы и обучения личного состава. В зимнем периоде многие офицеры выполняли по специальности письменные отчетные работы (лекции, доклады, методические разработки, рефераты). Было бы хорошо, если бы лучшие из этих работ стали достоянием всех.

Проявляя постоянную заботу о выучке офицеров, нельзя упускать из поля зрения и сержантов. На учебно-методических сборах и в ходе командирской подготовки необходимо совершенствовать их методическое мастерство, развивать умение воспитывать подчиненных, укреплять их авторитет, больше им доверять. Должны стать правилом ежедневные 20—30-минутные практические инструктажи.

Летнюю пору надо максимально использовать для совершенствования полевой выучки подразделений. Предстоит хорошо подготовиться и провести учения по действиям рот при чрезвычайных обстоятельствах. Эти учения целесообразно строить комплексными с включением элементов тактической, огневой и физической подготовки. После прибытия в подразделения молодого пополнения на тактико-специальных занятиях следует отработать оповещение и сбор по тревоге. Наряду со слаживанием подразделений надо продолжать интенсивное обучение младших специалистов, начальников войсковых нарядов. Стоит задача внедрить в практику их работы все лучшее, что было обобщено в зимнем переезде, подготовиться к особенностям несения службы в напряженных летних условиях.

Только продуманная система подготовки каждого подразделения, строгое соблюдение методической последовательности в отработке программной тематики, организация социалистического соревнования на каждом занятии, при выполнении любого норматива приносят положительные результаты. Именно поэтому сейчас, когда заканчивается разработка планирующих документов, важно самым тщательным образом продумать перечень основных мероприятий, планы боевой и политической подготовки, очередность вывода частей и подразделений в учебные центры. С первых дней занятий командирам и штабам надлежит наладить учебный процесс. Не фиксирование недостатков, не мелочная опека, а предметная учеба подчиненных командиров на передовом опыте должна быть положена в основу работы старших начальников в подразделениях.

Достижению высокого уровня выучки воинов будет способствовать современная учебно-материальная база. Заслуживают всяческого одобрения поиски, направленные на оборудование стрельбищ и городков, различных макетов, интенсивное использование тренажеров. Это позволит при значительном сокращении непроизводительных затрат учебного времени повысить мастерство личного состава, сэкономить моторесурсы, горючее, боеприпасы. Итог этой работы будет подведен на предстоящем смотре-конкурсе учебно-материальной базы.

Лето — благодатная пора для всемерного развития спортивно-массовой работы. В физической подготовке упор следует делать на воспитание сильных и выносливых воинов, способных переносить возросшие нагрузки. В этой связи повышается роль спортивно-массовой работы в подразделениях. Важно привлечь весь личный состав к регулярным занятиям спортом, чаще проводить состязания по его военно-прикладным видам, особенно по самбо, кроссу с ориентированием на местности, стрельбе, активизировать занятия на полосе препятствий. До наступления купального сезона со всем личным составом следует изучить указания начальника внутренних войск и памятку солдату и сержанту о мерах безопасности при купании и других случаях пользования водоемами. В подразделениях необходимо вести учет лиц, не умеющих держаться на воде, к концу первого месяца купального сезона обучить их одному из способов плавания. Для этого использовать все возможности, в том числе и аренду бассейнов, для полной отработки программы по плаванию.

Умело действовать на посту, стойко переносить все трудности боевой службы сможет только морально устойчивый, волевой, решительный воин. На воспитание этих качеств и должна направляться работа партийных и комсомольских организаций. Нужно всемерно развивать и поддерживать у воинов интерес к изучению марксистско-ленинской теории, помогать им глубоко овладеть бесценным опытом Коммунистической партии, хорошо знать традиции Советской Армии и внутренних войск.

256

Повышение идейной закалки военнослужащих немыслимо без настойчивой работы командиров, политорганов, партийных и комсомольских организаций по улучшению качества политических занятий солдат и сержантов, марксистско-ленинской подготовки офицеров. Надо постоянно изучать и анализировать идейно-теоретический уровень и методику проведения занятий, добиваться, чтобы каждое из них проходило интересно, содержательно, в тесной связи с современностью, с практическими задачами подразделений.

Борьба за успешное решение задач боевой службы и учебы в летнем периоде неразрывно связана с дальнейшим укреплением воинской дисциплины, утверждением уставного порядка во всех подразделениях. Необходимо более вдумчиво, глубоко и всесторонне анализировать состояние дисциплины, вскрывать истинные причины проступков, воинских проступков и с учетом действительного положения дел строить всю политико-воспитательную и учебную работу в подразделениях.

Следует не от случая к случаю, а систематически воспитывать личный состав в духе строгого соблюдения военной присяги, требований уставов, наставлений и приказов. В целях расширения правовых знаний личного состава привлекать к чтению лекций, докладов и к беседам наиболее опытных офицеров, работников юстиции и органов внутренних дел.

Лето имеет и еще одну особенность: в этот период неизмеримо возрастают перевозки личного состава в учебные центры. Естественно, возникает задача обеспечения безопасности движения. Это требует повышения ответственности водителей, контроля за их действиями. Следовательно, со старшими машин необходимо провести занятия, на которых изучить их обязанности, основные положения Правил дорожного движения, принять у каждого зачеты, объявить приказом по части и выдать соответствующие удостоверения. Аналогичная работа должна проводиться и с начальниками колонн.

Нельзя забывать, что лето и осень — пора подготовки к зиме. Следует заблаговременно провести ремонт казарменных и других бытовых помещений, своевременно заготовить овощи, организовать их хранение.

Трудно переоценить роль и значение социалистического соревнования в неуклонном повышении качества боевой службы и учебы. Нужно настойчиво совершенствовать его организацию, усиливать гласность и состязательность, по-деловому распространять методы работы передовиков. В этой связи очень важно по достоинству отмечать и поощрять отличившихся. Вместе с тем надлежит давать принципиальную оценку случаям невыполнения обязательств. Поднимая ответственность коммунистов и комсомольцев, офицеров, прапорщиков, сержантов и солдат за порученное дело, необходимо активизировать организаторскую и политическую работу в отстающих подразделениях и частях. Полностью выполнить социалистические обязательства — задача каждого в отдельности и всех в целом.

По-особому значителен летний период в этом году. Он будет проходить под знаком активной подготовки к XXV съезду КПСС, в обстановке творческой деловитости и высокой ответственности за дальнейшее повышение боевой готовности, надежности охраны, эффективное применение техники, ее образцовое сбережение, отличное овладение военным делом. Все это, несомненно, окажет благотворное влияние на служебную деятельность войск в завершающем году пятилетки.

«...Силы войны, реакции, агрессии не оставляют попыток подорвать позитивные процессы, происходящие в современном мире. Они подстегивают гонку вооружений, противятся ликвидации существующих международных кризисов, грубым вмешательством во внутренние дела других стран пытаются сорвать борьбу народов за свободу и демократию, дискредитировать политику мирного сосуществования».

Из постановления апрельского (1975 г.) Пленума ЦК КПСС.

Советский народ отмечает знаменательную дату в истории ленинской партии и нашей страны — 70-летие революции 1905—1907 годов в России. Первая русская революция, хотя и потерпела поражение, нанесла мощный удар по самодержавию, господству помещиков и капиталистов, вписала яркую страницу в историю классовой борьбы. В. И. Ленин подчеркивал, что без «генеральной репетиции» 1905 года была бы невозможна победа Октябрьской революции 1917 года. Это была не только первая русская, но и первая народная революция эпохи империализма, которая положила начало новому периоду всемирной истории, периоду политических потрясений и классовых битв. Она оказала огромное воздействие на рост революционных выступлений рабочих и крестьян во многих странах мира, вызвала мощный подъем национально-освободительного движения. Все это расширяло мировую систему капитализма, приближало ее общий кризис.

История первой народной революции в России, — отмечается в постановлении ЦК КПСС «О 70-летию революции 1905—1907 годов в России», — неиссякаемый источник творческого вдохновения, школа политической борьбы для новых поколений революционных борцов».

## ВОЕННО-БОЕВАЯ РАБОТА

В этой революции пролетариат выступил самостоятельной политической силой, вождем угнетенных масс, борющихся за свое освобождение. Воплощением его руководящей роли стала партия большевиков во главе с Лениным. Она высоко подняла революционное знамя, творчески развила марксистское учение, соединила его с массовым пролетарским и демократическим движением.

Важнейшей составной частью деятельности партии большевиков в период революции являлась ее военно-боевая работа, направленная на создание вооруженных сил революции. Она включала военное обучение и подготовку рабочего класса и трудящегося крестьянства к вооруженному восстанию, революционную работу в армии и на флоте.

Большевики не случайно уделяли этим вопросам такое большое внимание. К началу XX века центр мирового революционного движения переместился в Россию. Она стала узловым пунктом противоречий всей системы империализма, ее наиболее слабым звеном. Созданная в России гением Ленина партия нового типа в своей первой Программе провозгласила главную цель — борьбу за завоевание диктатуры пролетариата. Свергнуть власть царя и помещиков, опиравшихся на армию и полицейский аппарат, в тех конкретно-исторических условиях можно было только вооруженным путем.

Научное определение роли вооруженного восстания трудящихся масс в революции дали К. Маркс и Ф. Энгельс. Они сформулировали основные задачи пролетарской партии в деле его организации и проведения, требовали относиться к восстанию, как к искусству.

Великая заслуга Ленина состоит в том, что он защитил идеи основоположников марксизма от извращений со стороны оппортунистов II Интернационала, русских меньшевиков и развил их дальше. К тому времени Владимир Ильич уже проявил себя не только политическим руководителем, но и крупным военным теоретиком.

Накануне и особенно в годы первой революции Ленин написал ряд работ, посвященных военным вопросам. Среди них такие, как «Революционная армия и революционное правительство», «Задачи отрядов революционной армии», «Войско и революция», «Уроки московского восстания», «Партизанская война» и другие.

Опираясь на положения Маркса и Энгельса по военным вопросам и развивая их дальше, Ленин указал на огромную роль военной деятельности партии в период революции. Он требовал от большевиков тщательного изучения военного дела. «Ни один социал-демократ, знакомый хоть сколько-нибудь с историей, — писал Владимир Ильич, — учившийся у великого знатока этого дела Энгельса, не сомневался никогда в громадном значении военных знаний, в громадной важности военной техники и военной организации, как орудия, которым пользуются массы народа и классы народа для решения великих исторических столкновений».

В. И. Ленин всесторонне обосновал историческую необходимость и пути создания революционной армии. При этом он обращал внимание на готовность революционных сил к различным формам борьбы, как вооруженным, так и мирным.

Революционная армия призвана была выполнить следующие задачи: подготовить

207

и осуществить вооруженное восстание, свергнуть царизм, закрепить и отстоять завоевания революции, провести в жизнь требования народа, обеспечить перерастание буржуазно-демократической революции в социалистическую.

Немаловажное значение имеют вопросы о составе революционной армии, о принципах ее комплектования. Состав революционной армии, указывал Владимир Ильич, определяется характером и движущими силами революции. В настоящей революции, подчеркивал Ленин, эта армия должна состоять из трех основных частей: вооруженного пролетариата и крестьянства, организованных передовых отрядов из представителей этих классов, а также готовых перейти на сторону народа частей войска. «Взятое все вместе, это и составляет *революционную армию*», — уточнял Владимир Ильич.

Дав ответы на многие практические вопросы деятельности отрядов революционной армии, Ленин изложил основные требования к их подготовке и действиям, обосновал принцип руководящей роли партии пролетариата в строительстве вооруженных сил.

В революции 1905—1907 годов военно-боевая работа большевиков строилась в соответствии с указаниями В. И. Ленина и решениями III съезда РСДРП, взявшего курс на политическую, организационную и военно-техническую подготовку вооруженного восстания. Съезд обратил особое внимание на работу среди солдат и матросов. Он признал необходимым при партийных комитетах иметь специальные боевые груп-

# БОЛЬШЕВИКОВ

Полковник Ж. АРТЕМОВ,  
кандидат исторических наук, доцент,  
полковник В. ИЗМАЙЛОВ,  
кандидат исторических наук, доцент

пы, а в армии создать крепкие нелегальные организации, которые могли бы оказать большую помощь в военно-технической подготовке восстания, а в нужный момент привлечь на сторону народа те или иные воинские подразделения.

Организаторами военно-боевой работы выступили ближайшие соратники и ученики Владимира Ильича, виднейшие большевики. При Центральном Комитете РСДРП была создана боевая техническая группа, во главе которой по предложению В. И. Ленина поставили члена ЦК Л. Б. Красина. В Петербурге и Москве этой работой руководил Е. М. Ярославский, в Сибири — С. М. Киров, В. В. Куйбышев, на Урале — Я. М. Свердлов, в Луганске — К. Е. Ворошилов, в Грузии и на Северном Кавказе — Серго Орджоникидзе, в Варшаве — Ф. Э. Дзержинский.

Активную военно-боевую работу, например, развернул Московский комитет большевиков. В течение лета 1905 года военно-боевая группа по его заданию успешно готовила рабочих, солдат и студентов к вооруженному восстанию. Создавались боевые дружины, приобреталось для них оружие (закупали, изготавливали своими силами, разоружали полицейских, жандармов и пр.). Осуществлялось систематическое обучение дружинников военному делу, тактике уличного боя. Для этой цели издавалась специальная военная литература. Московские большевики одними из первых в стране разработали устав боевых дружин, определивший задачи, структуру организации, права и обязанности дружинников.

Проделанная работа не пропала даром. Дружинники Москвы во время декабрьского вооруженного восстания 1905 года, несмотря на отсутствие централизованного руководства, недостаток оружия и боевого опыта, в течение девяти дней самоотверженно, героически сражались на баррикадах с регулярными войсками и жандармами. Вооруженные выступления против самодержавия произошли в Харькове, Екатеринославе, Чите, Сормове, Донбассе, Грузии, Прибалтике и других районах страны.

И хотя эти восстания с невероятной жестокостью были подавлены, они не прошли бесследно. Народные массы получили боевое крещение, приобрели опыт вооруженной борьбы, выдвинули из своих рядов армию бойцов, которые победили в 1917 году. «Декабрьской борьбой, — отмечал В. И. Ленин, — пролетариат оставил народу одно из тех наследств, которые способны идейно-политически быть маяком для работы нескольких поколений».

Партия большевиков смело взяла на вооружение специфически пролетарское оружие — вооруженное восстание в сочетании с массовой стачкой. Этот опыт имеет мировое значение для всех пролетарских революций. Он показал, что победа будет обеспечена лишь при тщательной подготовке восстания, при активной борьбе за завоевание армии на сторону трудящихся.

После декабрьского вооруженного восстания, когда началась полоса спада революции, длившаяся почти полтора года, борьба российского пролетариата не прекратилась. Пролетариат отступал медленно, ведя упорные бои с самодержавием. В эти годы значительное распространение получили выступления отдельных отрядов революционной армии. Используя партизанские формы борьбы, они добывали оружие и боеприпасы, уничтожали черносотенцев, шпионов и агентов полиции, экспропри-

ровали денежные средства у правительственных учреждений на нужды боевой работы. В 1906 году местные боевые группы наладили тайное изготовление оружия на Тульском, Сестрорецком, Ижевском, Охтинском военных заводах.

В. И. Ленин в ряде статей обобщил опыт партизанской войны. Он дал отпор меньшевикам, которые отреклись от вооруженной борьбы, называли партизанские боевые действия анархизмом, бланкизмом, терроризмом. Ленин говорил об этом движении как об одной из важных форм революционной борьбы с царизмом, подчеркивая, что партизанские действия по отношению к открытому вооруженному восстанию народа имеют подчиненное значение. Но они чрезвычайно важны в промежутках между крупными сражениями революционных сил с реакцией.

Одновременно с боевой работой большевики усиливали революционную деятельность в армии и на флоте. Дело это сложное и трудное, ибо солдаты и матросы в большинстве своем состояли из крестьян, были неграмотными, забитыми, скованными палочной дисциплиной. Они еще верили в царя, не понимали, что уничтожение помещичьего землевладения придет в результате свержения царизма. Самодержавие самыми свирепыми мерами стремилось изолировать армию от народа, от влияния революции. Поэтому не удивительно, что основная масса солдат не понимала существа происходивших в России революционных событий и в подавляющем большинстве продолжала оставаться послушным орудием царизма.

О большом размахе военной работы, проделанной большевиками, свидетельствуют следующие данные. Если накануне революции существовало только три военные социал-демократические организации, то в 1905 году их было уже 27, а к 1907 году — около 50.

Военные организации разъясняли солдатам и матросам необходимость всенародного вооруженного восстания и активного участия войск в борьбе за победу революции. Широко использовались беседы, собрания, митинги, листовки, выпуск общепартийных и военных газет. Так, в газете «Пролетарий» по инициативе В. И. Ленина создан военный отдел. На страницах газеты помещались материалы о работе в войсках, о революционных выступлениях в армии и на флоте. Большевики наладили выпуск 47 специальных популярных газет для солдат и матросов. В них рассказывалось о программных требованиях партии, текущих лозунгах, подчеркивалось бесправное положение трудящихся. Солдаты и матросы призывались к организованным выступлениям против царского правительства, к отказу от расстрела своих братьев по классу. Все это способствовало революционизированию армии и флота.

Первым и самым крупным революционным выступлением в войсках было восстание на броненосце «Потемкин» в июне 1905 года. Несмотря на неудачу, оно знаменовало собой новый крупный шаг в развитии революции. Впервые в истории военный корабль перешел на сторону народа и поднял красное знамя восстания. Оценивая подвиг потемкинцев, В. И. Ленин писал: «...броненосец «Потемкин» остался непобежденной территорией революции и, какова бы ни была его судьба, перед нами лицом несомненный и знаменательнейший факт: попытка образования ядра революционной армии».

Всего за 1905—1906 годы зарегистрировано 437 солдатских выступлений, из них 106 — вооруженных, в том числе крупные — в Свеаборге и Кронштадте.

Для укрепления связей между военными и боевыми организациями в ноябре 1906 года в Таммерфорсе большевики провели Первую конференцию военных и боевых организаций РСДРП, которая обобщила накопленный опыт и определила задачи дальнейшей военно-боевой работы партии.

На опыте революции 1905—1907 годов большевики учились завоевывать армию на сторону народа. Ковались кадры будущих пролетарских военных руководителей первого в мире социалистического государства. События наших дней свидетельствуют о возросшей роли вооруженных сил в политической жизни отдельных стран. Поэтому опыт большевистской партии по завоеванию армии на сторону революции чрезвычайно интересен и актуален.

Принципы строительства революционной армии, разработанные В. И. Лениным в годы первой русской революции, были развиты им в последующем. Они получили блестящее претворение в жизнь в Великой Октябрьской социалистической революции. Опыт трех революций в России показал, что революционная армия может успешно сформироваться и победить врага, если ею руководит марксистско-ленинская партия, а ее ведущей силой выступает гегемон революции — пролетариат, если она опирается на поддержку революционного народа и если в ее рядах господствуют беззаветная преданность идеям революции, пролетарская дисциплина и организованность.

Эти важные ленинские положения не потеряли своего значения и сегодня. Они сохраняют свою научную и политическую ценность для революционного движения на современном этапе. Игнорирование этого неизбежно ведет к путчизму, бесплодному мелкобуржуазному революционаризму, к бессмысленной трате революционных сил.

Вооруженные защитники Страны Советов свято хранят и приумножают революционные традиции борцов 1905—1907 годов, показавших в битвах с заклятыми врагами народа образцы мужества, самоотверженности и доблести.

# ВЫБОРЫ В СОВЕТЫ

208  
✓

Советский народ готовится к выборам нового состава высших органов государственной власти союзных и автономных республик и местных Советов депутатов трудящихся, которые, как известно, назначены на 15 июня 1975 года.

Выборы в Советы всегда являются важным политическим событием, большим всенародным праздником и проходят в обстановке общего патриотического воодушевления. Сегодня они проводятся в год 70-летия первой русской революции, в огне которой возникли первые Советы, 30-летия Великой Победы над германским фашизмом, которое широко отмечено советским народом и всеми прогрессивными людьми мира, в год подготовки к XXV съезду КПСС.

Время полномочий Верховных Советов республик и местных Советов депутатов трудящихся нынешнего созыва войдет в историю нашей страны как время претворения в жизнь решений XXIV съезда партии. Опыт этих лет убедительно доказал неиссякаемую жизненную силу социализма, мудрость руководства ленинской партии. Достигнуты новые серьезные успехи в развитии экономики, науки и техники, в укреплении оборонной мощи Советского Союза, в росте благосостояния советских людей. Сделан большой шаг вперед в создании материально-технической базы коммунизма, в решении больших социальных проблем.

За четыре года девятой пятилетки объем промышленного производства возрос более чем на одну треть и превзошел показатели всей предыдущей пятилетки. Вступило в строй около 1700 новых крупных промышленных предприятий. Осуществляется широкая программа механизации и автоматизации производства, совершенствуется система управления. Политика партии в области сельского хозяйства способствовала дальнейшему укреплению экономики колхозов и совхозов. Из года в год растет производство и продажа государству хлеба, мяса, хлопка, картофеля, овощей и другой сельскохозяйственной продукции.

В соответствии с решениями XXIV съезда партии многое сделано по повышению материального и культурного уровня жизни народа. Среднемесячная заработная плата рабочих и служащих выросла более чем на 15 процентов, а оплата труда колхозников — более чем на 22 процента, свыше тридцати миллионов человек получили надбавки к пенсиям, пособиям и

О. КОЛЧИНА,  
заместитель Председателя Президиума  
Верховного Совета РСФСР

стипендиям, введена выплата пособий на детей малообеспеченным семьям, принято постановление о дальнейшем улучшении материально-бытовых условий инвалидов Великой Отечественной войны и семей погибших военнослужащих, почти на 30 процентов возросли общественные фонды потребления.

В широких масштабах в нашей стране ведется жилищное строительство. За четыре года пятилетки 45 миллионам человек улучшены жилищные условия. Расширена сеть учреждений здравоохранения, просвещения и культуры. Значительно улучшены условия труда и отдыха трудящихся.

Советский народ гордится тем, что наша партия, наше государство неуклонно и настойчиво претворяют в жизнь Программу мира, выработанную XXIV съездом КПСС.

Апрельский (1975 г.) Пленум ЦК КПСС с удовлетворением отметил, что ход событий убедительно подтвердил правильность и дальновидность данного XXIV съездом партии марксистско-ленинского анализа современной мировой обстановки и выдвинутых им задач международной деятельности КПСС.

Центральный Комитет партии, правительство СССР прилагают большие усилия для обеспечения разрядки международной напряженности, для решительного поворота к долговременному и взаимовыгодному сотрудничеству стран с различным общественным строем на основе принципов мирного сосуществования.

Во всем, что сделано для блага советских людей, велика роль Советов, составляющих политическую основу социалистического государства.

Вся власть в СССР принадлежит трудящимся в лице Советов, и каждый гражданин тысячами нитей связан с государством, с его органами власти — от сельского или поселкового Совета до Верховного Совета Союза Советских Социалистических Республик.

«На практике, в жизни, — говорил Генеральный секретарь ЦК КПСС товарищ Л. И. Брежнев в речи перед избирателями Бауманского избирательного округа г. Москвы, — наше государство сверху донизу управляется при повседневном участии масс. И в этом — важный источник динамики нашего общества, устойчивости политической системы социализма».

Миллионы советских людей на деле участвуют в управлении делами страны, в руководстве хозяйственным и культурным строительством. Формы непосредственного участия граждан в управлении делами государства постоянно умножаются и совершенствуются.

О подлинном демократизме органов государственной власти свидетельствует и их состав. Так, в Советах Российской Федерации текущего созыва насчитывается свыше одного миллиона ста тысяч депутатов, которые представляют все социальные группы и слои населения, все нации и народности нашей республики. Более 65,5 процента депутатов — рабочие и колхозники, непосредственно занятые производством материальных ценностей. Народ послал в Советы многих ученых, инженеров, врачей, учителей, деятелей литературы и искусства. Около половины депутатов — женщины, более четверти всех депутатов составляет молодежь. Значительно представительство в Советах военнослужащих, в том числе воинов внутренних войск МВД СССР.

Коммунистическая партия многое делает для того, чтобы еще выше поднять роль Советов депутатов трудящихся. В результате принятия известных решений ЦК КПСС об улучшении работы сельских и поселковых, районных и городских Советов депутатов трудящихся и принятых в республиках законов расширились права Советов, укрепилась их материальная база, большие изменения произошли в составе кадров. К руководству исполкомами, и прежде всего районных, городских, сельских и поселковых, Советов пришли люди, обладающие большим опытом хозяйственной, административной, партийной и комсомольской работы. Среди них много молодежи, женщин. Все это оказало огромное воздействие на подъем деятельности Советов.

Под руководством партийных организаций Советы стали конкретнее, активнее заниматься развитием всех отраслей народного хозяйства, изысканием и наиболее полным использованием местных ресурсов, настойчиво решать вопросы, связанные с ускорением научно-технического прогресса, с повышением эффективности общественного производства. Возросла роль Советов и в удовлетворении культурно-бытовых потребностей населения, в укреплении социалистической законности, в коммунистическом воспитании советских людей.

Особая роль в развитии социалистической государственности принадлежит местным Советам депутатов трудящихся. Они представляют собой наиболее многочисленные и массовые органы власти, ближе всего стоящие к населению, к его запросам и нуждам, являющиеся проводниками общегосударственных интересов на местах, боевыми организаторами трудящихся.

На повышение активности Советов и всех депутатов, улучшение их организаторской и воспитательной работы в массах самое благотворное влияние оказал Закон о статусе депутатов трудящихся. Он законода-

тельно закрепил не только полномочия депутатов, но и их права, расширяющие возможности и повышающие ответственность каждого депутата перед государством и народом, определил обязанности должностных лиц по отношению к депутатам.

Выполняя требования закона, большинство депутатов стали активнее претворять в жизнь решения Советов, осуществлять контроль за соблюдением социалистической законности, чаще встречаться с избирателями и отчитываться перед ними о своей работе.

В целях повышения роли депутатов в производственной и общественно-политической жизни, совершенствования их деятельности исполнительные комитеты Советов используют различные формы учебы. В течение прошлого года в школах советского строительства, советского актива, на краткосрочных курсах, «днях депутата» и семинарах прошли обучение около 80 процентов депутатов.

Огромное значение в работе Советов имеют постоянные комиссии. Они обеспечивают непрерывность деятельности Советов, активное участие депутатов в выработке решений и проведении их в жизнь. Повысилась их роль в изыскании резервов и возможностей для дальнейшего развития промышленного и сельскохозяйственного производства, в удовлетворении культурно-бытовых запросов населения, в осуществлении контроля за работой отделов и управлений исполкомов Советов. Достаточно сказать, что в 1974 году только в местных Советах Российской Федерации насчитывалось более 170 тысяч постоянных комиссий, в которых участвовало около 876 тысяч депутатов, или 79 процентов от их общего числа.

В. И. Ленин всегда подчеркивал, что залогом успешного осуществления задач государственного, хозяйственного и культурного строительства является привлечение народных масс к управлению государством. Это находит свое выражение в опоре Советов на многочисленный актив: различные общественные самодеятельные организации населения и внештатные формирования — внештатные отделы исполкомов, главным образом отраслевые или по отдельным вопросам деятельности Советов, инструкторы, инспекторы, методисты, работающие на общественных началах. Огромная армия активистов трудится в сельских, квартальных, уличных, домовых, родительских комитетах, товарищеских судах и других организациях. Это люди разных возрастов и профессий, представители всех слоев населения. Они помогают Советам и обогащают их работу, активно участвуют в решении стоящих перед ними задач.

Одним из ярких проявлений нашей социалистической демократии являются наказы избирателей. Местные Советы и их исполнительные органы проводят большую организаторскую работу по выполнению наказов. Значительная часть их учитывается

209

Советами в народнохозяйственных планах и социалистических обязательствах. Вместе с тем для претворения в жизнь принятых к исполнению наказов Советы изыскивают дополнительные резервы и возможности за счет перевыполнения доходной части бюджетов Советов, привлечения средств и ресурсов предприятий, колхозов и совхозов.

По приказам избирателей ежегодно строится большое число объектов просвещения, здравоохранения, торговли, общественного питания, бытового обслуживания. Выполняется значительный объем работ по благоустройству городов, поселков и сел.

Важной формой непосредственного влияния народа на практическую деятельность Советов является «депутатский запрос». За 1974 год в РСФСР на сессиях местных Советов было внесено более 32 тысяч запросов депутатов по различным хозяйственным и социально-культурным вопросам, по будущему которых приняты необходимые меры.

Одна из основных форм контроля за деятельностью государственных органов управления со стороны Советов и трудящихся масс — отчеты исполнительных комитетов перед Советами и населением. Они позволяют вскрыть недостатки в работе исполкомов, их отделов и управлений и наметить конкретные меры по их устранению.

В ходе отчетов исполкомов Советов, их управлений и отделов, депутатов перед населением, а также на предвыборных собраниях, встречах и беседах с кандидатами в депутаты трудящиеся высказывают предложения по улучшению деятельности го-

сударственных и хозяйственных органов, более полному использованию резервов общественного производства, улучшению культурно-бытового обслуживания населения.

Особенно велика роль отчетов исполнительных комитетов перед Советами и населением в период подготовки к выборам.

Выборы в Советы, подготовка к ним — это одновременно и всенародный смотр деятельности Советов. Они служат мощным стимулом дальнейшего улучшения работы Советов, приобщения все большего количества советских людей к управлению государством.

В день выборов вместе со всеми труженниками нашей страны на избирательные участки придут и воины Советских Вооруженных Сил как полноправные граждане Страны Советов. Их голоса за блок коммунистов и беспартийных будут свидетельством безграничной верности вооруженных защитников Родины Коммунистической партии, своему правительству, великому советскому народу.

Нынешние выборы в Верховные Советы союзных и автономных республик, местные Советы депутатов трудящихся знаменуются высокой трудовой и политической активностью советских людей, вызванной решениями апрельского (1975 г.) Пленума ЦК КПСС, обращением Центрального Комитета КПСС к партии, к советскому народу. Они с новой силой демонстрируют сплочение народных масс вокруг ленинской партии, мобилизуют их на дальнейшее развитие социалистического соревнования за успешное завершение пятилетки, за новые достижения в выполнении решений XXIV съезда партии.

**«Основу выдающихся успехов социалистической внешней политики составляют крупные достижения Советского Союза, других стран социалистического содружества в области экономики и обороноспособности, прочное единство братских государств и согласованность их действий, последовательность и принципиальность в отстаивании дела мира, коренных интересов народов».**

**«КПСС, Советское государство будут и впредь бдительно следить за происками врагов мира, твердо и решительно отстаивать интересы советского народа, интересы всеобщего мира и свободы народов».**

Из постановления апрельского (1975 г.) Пленума ЦК КПСС.

# ВАЖНЫЙ УЧАСТОК РАБОТЫ

Генерал-майор Ю. ЧУРБАНОВ,  
заместитель начальника  
Политического управления  
внутренних войск МВД СССР

**К**оммунистическая партия, мобилизуя творческие силы советских людей на претворение в жизнь грандиозных планов строительства коммунизма, неустанно и настойчиво совершенствует идеологическую работу в массах. Четкая развернутая программа формирования у трудящихся коммунистического мировоззрения определена на XXIV съезде КПСС, получила развитие в последующих постановлениях Центрального Комитета КПСС.

Большое внимание партия уделяет дальнейшему подъему идеологической работы в Советских Вооруженных Силах, рассматривая военную службу не только как школу боевого мастерства, но в то же время как хорошую школу идейной закалки.

В формировании коммунистического мировоззрения у воинов важную роль играет культурно-массовая работа. Располагая сильными специфическими средствами воздействия на духовный мир человека, она активно способствует превращению получаемых военнослужащими знаний, опыта в глубокие личные убеждения и поступки.

Культурно-массовая работа, являясь важным участком идеологического фронта, призвана всемерно помогать гармоническому развитию личности воина. Главное ее содержание — воспитание людей в духе коммунизма, интернационализма и советского патриотизма, в духе высокой нравственности и коммунистической морали. Велико значение культурно-массовой работы в обеспечении выполнения задач боевой службы, боевой и политической подготовки, повышения боеготовности частей и подразделений.

В последнее время во внутренних войсках немало сделано для широкого развертывания культурно-массовой работы. Руководствуясь решениями XXIV съезда партии, постановлениями ЦК КПСС по идеологическим вопросам, а также соответствующими указаниями Военного совета и Политического управления внутренних войск, многие командиры, политорганы, партийные и комсомольские организации, работники очагов культуры стали более эффективно использовать в воспитании личного состава разнообразные ее формы и средства.

Укрепилась материально-техническая база культпросветработы. Выросло число клубов, библиотек, музеев и Комнат боевой славы. В подавляющем большинстве воинских коллективов есть киноустановки, телевизоры, радиоприемники, политическая, художественная литература, периодические издания, музыкальные инструменты, настольные игры и т. д.

Огромное воздействие на улучшение культурно-массовой работы оказали подготовка к 30-летию Великой Победы и праздничные торжества в дни этого знаменательного юбилея. Особенно следует отметить проведенные смотры клубов, библиотек, Ленинских комнат, Комнат (музеев) истории и боевой славы, фестиваль самодеятельного творчества военнослужащих и членов их семей, а также смотр изобразительного искусства личного состава. Эти крупные мероприятия благотворно сказались

# ИДЕОЛОГИЧЕСКОЙ

на процессе нравственного и эстетического воспитания воинов, способствовали повышению надежности охраны объектов и качества учебы, укреплению воинской дисциплины, росту культуры быта.

Достоинно встретил 30-летие Победы воинский коллектив, где политработником офицер Г. Грыжин. Высокие показатели в боевой службе, боевой и политической подготовке достигнуты во многом благодаря тому, что здесь постоянно заботятся о воспитании военнослужащих на революционных, трудовых и боевых традициях советского народа, его Вооруженных Сил, в том числе и внутренних войск. В честь праздника клуб провел кинолекторий «КПСС — вдохновитель и организатор Победы советского народа в Великой Отечественной войне», тематический вечер «Военная лирика К. Симонова». В подразделениях демонстрировались кинофильмы на тему «Пути отцов — дороги сыновей».

Целеустремленная культурно-массовая работа проводится и в другом воинском коллективе, по праву считающемся передовым. Здесь активно действует клуб «Молодая гвардия», который организует встречи с фронтовиками, Героями Советского Союза, ветеранами внутренних войск, ведет поиск неизвестных героев. К тематическому вечеру «Отчизны верные сыны» активисты подготовили стенд с фотографиями и письмами участников Великой Отечественной войны — отцов и матерей солдат, сержантов, сегодняшних защитников Родины. Успешно прошел кинофестиваль «Коммунисты, вперед!»

Примечательно, что партийная организация, обсудив вопрос об активизации работы коммунистов по выполнению плана основных мероприятий к 30-летию Победы, оказала конкретную и действенную помощь отдельно расположенному подразделению.

Эти и многие другие факты свидетельствуют, что культурно-массовая работа в войсках набирает темпы, все в большей степени соответствует своему назначению.

Вместе с тем анализ показывает, что в ряде частей и подразделений она еще не в полной мере отвечает требованиям сегодняшнего дня. Последние проверки выявили немало серьезных недостатков как в использовании имеющихся возможностей для улучшения культурно-массовой работы, так и в обеспечении высокой ее действенности.

Некоторые клубы, библиотеки, советы Ленинских комнат ограничивают свою деятельность рамками ядра части, не доходят до рот, особенно отдаленных, забывают, что именно там, в роте, решается успех дела. Нередко упускается из виду необходимость обеспечения задач боевой службы, активного влияния на воинов в духе коммунистической нравственности. Не ведется решительной борьбы с нарушениями воинской дисциплины, аморальными явлениями, случаями употребления спиртных напитков. Нет порой дифференцированного подхода к военнослужащим различных категорий. Вне поля зрения культпросветучреждений часто остаются молодые офицеры, прапорщики и члены их семей.

Отдельные работники культуры не утруждают себя поисками новых, более эффективных средств и форм идейного и эстетического влияния на личный состав, допускают формализм, казенщину, отрываются от жизни частей и подразделений. Ничем иным нельзя объяснить такой, казалось бы, парадоксальный факт, когда клуб или библиотека мероприятий проводит много, а пользы они приносят мало, не влияют на улучшение показателей боевой службы, боевой и политической подготовки.

Подобное положение возникло, к примеру, в части, где начальником клуба капитан В. Александров. Клуб задался благой целью — содействовать развитию социалистического соревнования в подразделениях. Он оказал помощь подразделениям в оформлении наглядной агитации, выпускал радиогазету, организовывал лекции, доклады, устные журналы и т. д. Но делалось все это формально. Жизнь подразделений оставалась в стороне. Культурно-массовые мероприятия ограничивались лишь просветительскими и развлекательными функциями. Недостатки в организации социалистического соревнования не вскрывались, опыт передовиков по-настоящему не обобщался и не распространялся, не был дан бой нарушителям дисциплины. А такое деятельное вмешательство в ход социалистического соревнования крайне необходимо. Часть подразделений по некоторым пунктам не выполнили социалистических обязательств, отстают и в текущем году. Моральная ответственность за это в определенной мере ложится и на работников культуры части.

Не благоустроено помещение клуба в воинском коллективе, где политработником офицер В. Мельников. Узок круг мероприятий, которые там проводятся, не пользуются они успехом у посетителей. Библиотека не стремится полнее удовлетворить духовные запросы личного состава.

Литература, периодические издания большей частью содержатся под замком. Отмечены многочисленные случаи, когда войны, особенно первого года службы, по несколько недель не брали в руки ни одной книги, газеты, журнала.

Недостатки в культурно-массовой работе живучи прежде всего потому, что некоторые командиры и политорганы, отвечающие за нее, не занимаются в должной степени ее организацией, не используют больших возможностей в идейном воспитании личного состава, в решении стоящих перед частями и подразделениями задач. Подчас в этом вопросе не проявляют активности и партийные и комсомольские организации.

Мириться даже с малейшим отставанием столь важного участка идеологической работы мы не можем. Нельзя не видеть, что цель, задачи и содержание культурно-массовой работы изменились — они значительно возросли, укрупнились.

Первостепенное значение приобрели широкая пропаганда учреждениями культуры идейно-теоретических положений и политических выводов, содержащихся в решениях XXIV съезда КПСС, постановлениях пленумов Центрального Комитета партии и других партийных документах, успехов советского народа в строительстве коммунизма, а также непримиримая борьба с буржуазной и ревизионистской идеологией.

Наши культпросветучреждения призваны воспитывать личный состав в духе коммунистической морали и нравственности, разъяснять государственное значение задач, выполняемых внутренними войсками, необходимость дальнейшего повышения надежности охраны объектов, всемерно способствовать развитию социалистического соревнования. У них большие возможности для организации досуга воинов, всестороннего развития творческих способностей военнослужащих, членов их семей, повышения служебной и общественной активности личного состава, его культурного уровня и образования.

Таким образом, если рассматривать весь этот идеологический потенциал культурно-массовой работы в целом, становится ясно, что проблема ее дальнейшего развития и совершенствования в войсках — веление времени. Она прямо вытекает из решений XXIV съезда партии и последующих постановлений ЦК КПСС по идеологическим вопросам.

Указания партии о путях повышения идейного уровня и эффективности идеологической работы, а также материалы Всеармейского совещания идеологических работников раскрывают широкую перспективу дальнейшего подъема культуры в частях и подразделениях.

В связи с этим командирам, политорганам, партийным и комсомоль-

ским организациям предстоит осуществить ряд больших задач. Остановимся лишь на некоторых.

Одна из главных — **повышение идейной зрелости и профессионального мастерства кадров, улучшение их подбора и расстановки.** Культпросветработники — это активные, высокого назначения и призвания идеологические бойцы партии. Постоянная забота о росте их компетентности и авторитетности, теоретической и методической подготовки — первейшая обязанность командиров, политорганов, партийных и комсомольских организаций.

Назначаются на этот участок работы люди, любящие и хорошо знающие свое дело, с живым творческим огоньком. Но без систематического совершенствования эти качества, как часто бывает, быстро утрачиваются. Поэтому нужна действенная, умело организованная учеба, включающая глубокое освоение марксистско-ленинской теории, освежение и пополнение специальных знаний, широкий обмен опытом, его популяризацию.

В программу ежегодных учебно-методических сборов начальников клубов и библиотечных работников, а также других учебных мероприятий следует непременно включать выступления командиров, политработников с информацией о текущих делах и очередных задачах частей и подразделений. Подобную информацию надо вести и по всем другим каналам. Это позволит теснее увязывать культпросветработу с жизнью личного состава.

На семинарах нештатных библиотекарей рот, председателей советов Ленинских комнат и других активистов полезно вместе с теоретическими вопросами чаще разбирать практическую сторону их деятельности, нацеливать на оказание действенной помощи командирам и политработникам в решении служебных и воспитательных задач.

Актив клубов, библиотек, Ленинских комнат, Комнат боевой славы нуждается в особой заботе. Подбирать его состав далеко не просто. Здесь нужны не только энергичные, инициативные коммунисты, комсомольцы, но и люди, обладающие творческими задатками. Долг партийных и комсомольских организаций — найти их и приобщить к активной деятельности.

Целесообразно смелее привлекать к культурно-массовой работе женсоветы. Они могут многое сделать для улучшения организации досуга членов семей офицеров, прапорщиков, сверхсрочнослужащих, а также отдыха воинов, особенно в отдельно дислоцированных подразделениях.

Культпросветработникам всех категорий необходимо серьезно помочь в самообразовании. Речь идет о том, чтобы выделить им для этого время, обеспечить методической литературой, проследить, чтобы шире и полнее использовались сборники, направляемые на места Политическим управлением внутренних войск.

Методику культурно-массовой работы обязаны изучать и сами командиры, политработники, особенно заместители командиров рот по политической части.

Наряду с заботой о кадрах, важное значение имеет **комплексный подход к организации и проведению культурно-массовых мероприятий.** Как и на других участках идеологической работы, он означает охват эстетическим и нравственным влиянием всех сфер деятельности воинов — боевой службы, боевой и политической подготовки, быта, досуга.

Комплексность культурно-массовой работы означает также тесную взаимосвязь эстетического и нравственного воспитания с выполнением задач боевой службы и учебы, закреплением убеждений, навыков на практике, в делах воинских коллективов. Комплексность требует умелого использования в органическом сочетании индивидуальных и массовых средств и форм, которыми располагает культурно-просветительная работа, для воздействия на сознание и чувства воинов.

Основные средства и формы ее известны. Следует, однако, иметь в

виду, что в последние годы творческими поисками командиров, политорганов, партийных и комсомольских организаций, работников очагов культуры, активистов рождено много полезного — это Ленинские чтения и тематические вечера, на которых выступают заслуженные люди, передовики социалистического соревнования, используются различные виды и жанры искусства, литературы, художественная самодеятельность.

Это лектории, народные университеты, устные журналы, конференции, экскурсии по местам революционной, трудовой и боевой славы нашего народа и его Вооруженных Сил, смотры самодеятельного творчества, солдатские «Третьяковки» и т. д. Немало интересных и перспективных форм выявилось в ходе подготовки к 30-летию Победы в Великой Отечественной войне, в дни, когда отмечался этот праздник.

На вооружении культпросветучреждений могучие средства массовой информации — кино, телевидение, радио — с их поистине неисчерпаемыми возможностями. Многие могут дать шефские связи с театрами, музеями, учебными заведениями, помощь творческих союзов и организаций.

При выборе форм и их использовании нельзя забывать об эмоциональном воздействии того или иного мероприятия на сознание людей. Они, как правило, не приемлют сухости, штампа, казенщины.

Верный путь к сердцу зрителя, читателя, слушателя — высокая идейность любого проводимого мероприятия, художественный вкус и мастерство исполнителей.

Облик наших воинов за последние годы сильно изменился: расширился их кругозор, повысился уровень культуры, знаний. Более гибкими должны быть и методы, приемы воздействия на личный состав каждой категории. Предпочтения заслуживают активные формы, побуждающие к творчеству самих воинов.

Непременное условие подъема культурно-массовой работы — **улучшение качества руководства деятельностью культпросветучреждений.** Под этим подразумевается не только усиление контроля и помощи. Необходимо учитывать ряд особенностей идеологической работы на современном этапе: увеличение ее объема и значимости; тот факт, что она ведется ныне в условиях неухающей идеологической борьбы на международной арене; широкое использование научных достижений и рекомендаций.

Командирам и политработникам, организующим культурно-массовую деятельность в частях и подразделениях, следует также **полнее учитывать специфику внутренних войск.** Она предъявляет к культурному облику воина кроме общих и некоторые специфические требования. Прежде всего имеется в виду высокая правовая культура личного состава: глубокое знание и точное соблюдение советских законов, такт и воспитанность при проверке пропусков, безупречная честность и достоинство во взаимоотношениях с осужденными.

Воин обязан безукоризненно вести себя при контактах с местным населением, в общественных местах, особенно во время несения службы по охране порядка. Значит, надо практиковать мероприятия, которые прививают воинам именно такие качества.

Повышенное внимание должны уделять культурно-массовой работе партийные и комсомольские организации. Жизнь убедительно показывает, что там, где на партийных и комсомольских собраниях, заседаниях бюро регулярно обсуждаются доклады руководителей и членов советов культпросветучреждений, где к работникам культуры предъявляются высокие требования, им оказывается эффективная помощь, там деятельность клубов, библиотек, Ленинских комнат носит подлинно творческий, целеустремленный характер.

Надо добиваться, чтобы все мероприятия были подчинены четкой политической идее, воспитывали классовое чутье, эстетический вкус, хоро-

202

шие манеры, чтобы вся деятельность культпросветработников и актива всемерно способствовала идейно-политическому воспитанию воинов.

Преимущественного приложения сил требуют роты как центры политико-воспитательной работы. Воины расположенных вдали от населенных пунктов подразделений особенно нуждаются и в интересном концерте, и в передвижной выставке, и в приезде библиотекаря с новинками литературы.

Но дело не только в этом. Одна из функций работника клуба или библиотеки части состоит в оказании методической помощи ротному активу. Передовой опыт учит, что успех приходит тогда, когда начальник клуба, библиотекарь часто бывают в подразделениях, знакомятся с жизнью, запросами воинов, привлекают их к активной общественной и культурно-просветительной работе. Члены советов Ленинских комнат получают ответы на волнующие их вопросы, охотнее проявляют инициативу.

Работники культуры в свою очередь обогащаются знанием службы и быта личного состава, особенностей решаемых им боевых задач. Это позволяет более уверенно и целеустремленно строить и осуществлять свои планы. Самое же главное — достигается действенность культурно-массовой работы. Открывается возможность конкретно влиять на личность каждого воина и на коллектив в целом, помогать выполнению социалистических обязательств, способствовать успехам в боевой службе, учебе, повышению боеготовности.

Предстоящий период в жизни войск характерен тем, что начался ключевой этап социалистического соревнования под девизом «Образцово нести боевую службу, отлично знать и умело эксплуатировать военную технику. Умножать славные боевые традиции!» Наступила пора летней боевой службы и учебы. Воины внутренних войск стремятся новыми успехами в ратном труде ознаменовать завершающий год девятой пятилетки, достойно встретить XXV съезд КПСС. Подъем культурно-массовой работы в войсках, несомненно, послужит важным фактором, способствующим достижению намеченных рубежей.



В партийной организации, где заместителем секретаря партбюро старший лейтенант А. Кондрик, регулярно заслушиваются отчеты коммунистов о выполнении ими Устава КПСС и служебного долга.

На снимке: коммунист лейтенант И. Юльчинский отчитывается на партийном бюро о работе над повышением своего идейного уровня.

Фото Р. РЯЗАНОВА.

# ✓ ТОВАРИЩ СЕРЖАНТ

**С**ержанты — самый многочисленный отряд командных кадров, непосредственные начальники, наставники и воспитатели солдат, ближайшие помощники офицеров. Их роль исключительно велика. От авторитета сержантов, их личной примерности, подготовленности, командирской требовательности и умения пользоваться предоставленными правами во многом зависят успехи солдат в боевой службе, уровень воинского мастерства каждого из них, а значит, боеспособность и боевая готовность подразделения и части в целом.

На полях сражений Великой Отечественной войны сержанты проявили мужество и героизм, дисциплинированность и организованность, беспредельную верность Родине. Командуя отделениями, экипажами, расчетами, они умело руководили подчиненными, показывали личный пример стойкости, упорства, выносливости. Сержанты наших дней достойно продолжают традиции своих сверстников времен минувшей войны, показывают замечательные образцы безупречного выполнения воинского долга. Об этом ежедневно сообщают читатели в письмах в редакцию. Начальник войскового наряда сержант П. Коржиков, прибыв по сигналу часового на пост, задержал переодетого в чужую одежду преступника с поддельным пропуском, отверг предложенную взятку. Патрульные во главе с сержантом Д. Измайловым, рискуя жизнью, настигли пьяных угонщиков автомобиля и доставили их в отделение милиции. Войсковой наряд в составе старшего сержанта Д. Тылту, ефрейтора В. Шаруды и рядового А. Колесникова спас утопающих — четырехлетних Наташу и Надю Яремчук. Сержант Н. Сапелкин и рядовой В. Найверт, неся патрульно-постовую службу, пришли на помощь гражданам и помогли вынести из огня ребенка и имущество. И таких сообщений о мужестве, бдительности и благородстве сержантов и подчиненных им солдат редакция получает много. С благодарностью вспоминают уволившиеся в запас воины своих непосредственных начальников, выражают им сердечное спасибо за науку, за то, что привили морально-политические и боевые качества, которые помогают им жить и трудиться.

Когда читаешь такие письма, невольно вспоминаешь высказывание выдающегося советского полководца М. В. Фрунзе: «Младший комсостав образует ту основу, на которой зиждется все дело дисциплинирования, боевой спайки и боевой подготовки части. Пребывая постоянно в среде красноармейцев, младший командный состав является единственным проводником всех воспитывающих частей влияний и воздействий сверху».

Этими словами Михаил Васильевич Фрунзе предельно точно, сжато и вместе с тем полно определил роль и значение сержантов в армейской жизни. Кто первым встречает молодого солдата на учебном пункте? Сержант. Кто первым знакомит его с основами воинской службы и азами ратного мастерства? Опять же сержант. Именно младшие командиры приучают только что переступивших порог казармы юношей к неукоснительному соблюдению распорядка дня, прививают им чувство бережливости по отношению к оружию, технике и военному имуществу. Сержанты вместе с офицерами, партийными и комсомольскими организациями воспитывают солдат, формируют у них высокие морально-политические и боевые качества, необходимые наступающему защитнику Родины.

Во внутренних войсках сержанты исполняют самые разнообразные должности — заместителей командиров взводов, командиров отделений, расчетов и экипажей, инструкторов ИТСО и служебных собак, специалистов служб тыла и многие, многие другие. Сержанты возглавляют караулы, розыскные и патрульные наряды. Многие из них назначают помощниками руководителей групп политических занятий, избирают секретарями бюро ротных комсомольских организаций. Они работают агитаторами и редакторами стенных газет. По существу, нет такой стороны военной, политической и общественной деятельности воинского коллектива, где бы младшим командирам не принадлежала одна из ведущих ролей.

Обязанности сержанта определены соответствующими законами, уставами, инструкциями и положениями. Для командира отделения, например, они предельно ясно и четко изложены в Уставе внутренней службы Вооруженных Сил Союза ССР. В нем сказано, что командир отделения отвечает за обучение, воспитание, воинскую дисциплину, строевую выправку и опрятный внешний вид своих подчиненных, за правильность использования и сбережения вооружения, снаряжения, обмундирования, машин и за содержание их в порядке и исправности.

Не менее сложны и ответственны обязанности сержанта, возглавляющего войсковой наряд. Здесь он всецело ответствен за высококачественное выполнение подчиненными задач боевой службы, постоянную боевую готовность, соблюдение социалистической законности, недопущение побега осужденных, а также запрещенных связей с ними. Именно от сержанта — начальника караула, — его распорядительности,

203

умения руководить подчиненными в решающей степени зависит надежность охраны порученного объекта.

Какую бы должность сержант ни занимал, он всегда остается для солдат старшим по званию, начальником, призванным учить и воспитывать их, прививать им знания и навыки, необходимые для успешного выполнения задач боевой службы. Сержанту, как известно, приходится проводить занятия по тактической, огневой, строевой и физической подготовке. Главное их содержание — практическая отработка приемов и действий, повседневно нужных солдату. Следовательно, основным должен быть принцип обучения: «Делай, как я!», то есть образцовый показ лично командиром изучаемого приема и настойчивая тренировка подчиненных в его исполнении. «Ловкий показ — лучший молодым наказ», — говорил А. В. Суворов. И это требование как нельзя лучше подходит для практических занятий в поле, на строевом плацу, в огневом или спортивном городке. Чтобы учить солдат, сержанту надо самому твердо знать и уметь четко выполнять то, что он призван привить им. Умение точно, быстро, красиво показать изучаемый прием побуждает обучаемых научиться выполнять его так, как командир. А если у человека появилось желание работать с огоньком, он непременно добьется своего.

Первостепенная обязанность сержанта — воспитание подчиненных в духе беспредельной верности своему народу, делу коммунизма, готовности отдать все силы, а если потребуется, и жизнь для защиты социалистической Родины. Воспитывать подчиненных — значит систематически и целенаправленно воздействовать на их ум, чувства и волю, постоянно руководить их деятельностью, формировать у них высокие морально-политические и боевые качества, сплачивать воинский коллектив, настойчиво добиваться, чтобы в каждом воине гармонически сочетались духовное богатство, нравственная чистота и физическое совершенство.

Арсенал воспитательного влияния командира на своих подчиненных чрезвычайно богат и разнообразен. Для сержанта же наиболее доступны и эффективны — личный пример и индивидуальный подход. Будучи всегда вместе с солдатами, он имеет самые широкие возможности, чтобы хорошо изучить духовные запросы, наклонности и физические способности каждого из них, а затем воздействовать с учетом этих особенностей в интересах укрепления дисциплины и порядка, повышения качества выполнения задач боевой службы и успешного усвоения программы боевой и политической подготовки. При этом сержанту нужно всегда помнить, что армейская служба приходится на то время жизни и развития молодого человека, когда наиболее интенсивно протекает процесс формирования мировоззрения, убеждений, привычек, характера. Юношескому возрасту свойственны вера в свои силы и возможности, граничащая порой с самоуверенностью, особо чуткая реакция на несправед-

ливость, глубокое чувство товарищества и дружбы, искренность и прямота, а иногда некоторая резкость и категоричность в суждениях. Учитывая возрастную специфику, умело развивать положительные качества и изживать отрицательные — одна из важнейших обязанностей сержанта как командира-воспитателя.

Воспитатель, говорил М. И. Калинин, влияет на воспитуемых не только тем, что дает им определенные знания, но и своим поведением, образом жизни, отношением к обыденным явлениям. Если солдаты видят, что сержант — их непосредственный начальник — человек акуратный, сам беспрекословно и образцово выполняет приказы вышестоящих начальников, точно соблюдает требования уставов, то и они стараются возможно лучше исполнять его распоряжения. Недаром в народе говорят: «Длинен путь предписаний, короток путь примера», «Слово зовет, пример увлекает». Вот почему Дисциплинарный устав Вооруженных Сил Союза ССР требует от начальника постоянно подавать пример строгого и точного соблюдения требований законов, военной присяги, воинских уставов, приказов, приказаний и норм коммунистической морали. Устав внутренней службы Вооруженных Сил Союза ССР, кроме того, обязывает подавать пример бодрости и выносливости.

Личная примерность приобретает огромную воспитательную силу лишь в том случае, если она вытекает из внутренних качеств и убеждений командира, проявляется не от случая к случаю, а постоянно, если она сочетается с воспитательной работой, подкрепляется высокой требовательностью, строгой взыскательностью к себе и подчиненным. Именно такие качества свойственны заместителю командира взвода, кавалеру нагрудного знака «За отличие в службе» II степени, секретарю ротной парторганизации старшему сержанту А. Ильяшенко. Его личная примерность, трудолюбие, принципиальность, ровная и справедливая командирская требовательность во многом способствовали тому, что каждый второй воин стал отличником боевой службы, боевой и политической подготовки. Возглавляемые им войсковые наряды выполняют задачи боевой службы только на отлично. Коммунист Ильяшенко активно помогает командиру подразделения в коммунистическом воспитании личного состава, укреплении воинской дисциплины.

Опыт старшего сержанта А. Ильяшенко и многих других передовых младших командиров убедительно подтверждает непреложную истину, что высокая и постоянная требовательность — важнейшее командирское качество, залог успеха в работе с подчиненными. Под этим мы подразумеваем требовательность — повседневную, последовательную, исключаящую грубость и унижение достоинства человека. Сержанту следует неуклонно добиваться точного, безупречного выполнения солдатами уставных положений, приказов командиров и начальников, не мириться с недостатками, реагировать на каждый про-

ступок, использовать для воспитания разнообразные меры дисциплинарного и общественного воздействия.

Особенно непримиримым и принципиальным надо быть в борьбе с аморальными поступками, и в первую очередь с пьянством, которое в армейских условиях чревато самыми тяжелыми последствиями. Заметив склонность того или иного солдата к спиртным напиткам, необходимо принять соответствующие профилактические меры, разъяснить подчиненному, что употребление их духовно и физически калечит человека, принижает его гражданское достоинство, что это первопричина многих недостойных поступков, ослабления бдительности, разглашения военной и государственной тайны, нарушений воинской дисциплины.

Требовательность обязательна везде, во всех условиях и ни в коем случае не должна носить временный, кампанейский характер. Между тем некоторые сержанты становятся требовательными только на глазах у старшего начальника, а в его отсутствие допускают всевозможные послабления и упущения, чем подрывают свой авторитет, ослабляют дисциплину, наносят серьезный ущерб боевой готовности, воспитанию у подчиненных исполнительности и повиновения. Надо всегда помнить, что на строгую, справедливую требовательность подчиненные никогда не обижаются, так как знают, что она помогает им быстрее изжить недостатки, добиться высоких показателей в боевой службе и учебе. Чем требовательнее командир, чем больше он занимается воспитанием и обучением своих подчиненных, чем взыскательнее он к нарушителям дисциплины, тем эффективнее его работа, выше авторитет, тем больших успехов он достигает.

Требовать нужно не только постоянно и строго, но и разумно, в соответствии с духом и буквой воинских уставов. Сержантам даны большие права, которые и ко многому обязывают их. В частности, предоставленная уставами младшим командирам власть обязывает в своих отношениях к подчиненным руководствоваться не личными симпатиями и антипатиями, а интересами службы, интересами укрепления дисциплины, интересами постоянного повышения боевой готовности подразделения.

В укреплении воинской дисциплины большое значение имеют поощрения воинов за проявленное усердие в службе и учебе. Похвала, одобрение, признание командиром достигнутых успехов развивают активность солдат, возбуждают стремление учиться и служить еще лучше. Важно, чтобы воин чувствовал постоянное внимание к себе со стороны непосредственного начальника и знал, что сержант не только не пройдет мимо малейшего проступка, но и в равной мере всегда заметит хорошее, похвалит за усердие. Это укрепляет у подчиненных веру в свои силы и способности, поднимает авторитет командира. Большинство сержантов разумно строят свои взаимоотношения с солдатами.

Взять, к примеру, заместителя командира взвода сержанта В. Рати, награжденного знаком «За отличие в службе» I и II степени. Он не допускает панибратства с подчиненными, не боится сказать им горькую правду в глаза. Рати хорошо знает каждого подчиненного, его особенности, привычки, характер, умеет душевно побеседовать. При несении боевой службы ставит солдатам конкретные задачи, советует, как их лучше выполнить, своевременно контролирует действия часовых. Когда рядовой Омурбеков, находясь на посту, ослабил наблюдение за наиболее уязвимым участком, который ему был указан сержантом, его проступок разобрали на общем собрании взвода. Этот урок пошел на пользу не только провинившемуся, но и остальным. И как результат такой требовательности, кропотливой работы — свыше 90 процентов возглавляемых сержантом Рати войсковых нарядов получили оценку «отлично», а остальные — «хорошо».

Действенное средство укрепления воинской дисциплины — наложение взыскания, тесно связанное с хорошо поставленной политико-воспитательной работой. Наказание подчиненного за совершенный им проступок — это не только право, но и обязанность командира. И здесь не должно быть поспешности, горячности. Прежде чем наложить взыскание, опытные сержанты выясняют все обстоятельства, при которых была нарушена дисциплина, изучают мотивы, причины и условия, породившие проступок, и в зависимости от его характера определяют меру наказания. Они не наказывают одинаково и того, кто отступил от требований устава по неопытности, и того, кто нарушил их сознательно. Исходя из оценки конкретных фактов, в одном случае ограничиваются внушением и разъяснением подчиненному пагубности совершенного, в другом — объявляют замечание или выговор, а в третьем — дают наряд вне очереди или лишают увольнения из расположения части. Но всякий раз передовые сержанты стремятся к тому, чтобы любой проступок не оставался без внимания, а наказание провинившегося положительно воздействовало на остальных в интересах укрепления дисциплины.

Принципиальная взыскательность не исключает отеческой заботы о подчиненных, а предполагает ее. Будучи строгим и требовательным по службе, сержант обязан быть внимательным и вежливым во взаимоотношениях с солдатами, повседневно вникать в их нужды. Именно к нему в первую очередь обращаются солдаты с беспокоящими их мыслями, заботами, рассказывают о весточках, полученных от родных, близких и знакомых. Своим чутким, сердечным отношением, добрым советом и искренним участием сержант завоевывает доверие подчиненных. А когда они увидят, что их непосредственный начальник строг, но справедлив, что их горе — его горе, их радость — его радость, тогда каждый из них будет с доверием относиться к нему, будет любить и уважать его.

284

Могучим средством повышения активности личного состава в боевой службе и учебе является социалистическое соревнование. Долг сержанта как организатора соревнования среди подчиненных — помочь каждому взять серьезные социалистические обязательства, чтобы наиболее полно раскрылись его потенциальные возможности и способности. При этом главное — по-настоящему организовать выполнение взятых обязательств. И здесь весьма важно создать атмосферу здорового соперничества, вовремя заметить и поддержать ценные начинания, инициативу и творчество. Каждый полезный почин, все новое и передовое, способствующее более качественному выполнению задач боевой службы, повышению ратного мастерства и укреплению воинской дисциплины, надо всемерно поощрять, делать достоянием всех.

Непрерывным условием, позволяющим сержантам успешно выполнять свои задачи и обязанности, является активная поддержка и повседневная помощь со стороны офицеров, партийных и комсомольских организаций. Опыт показывает, что в тех подразделениях и частях, где это условие соблюдается, плодотворно трудятся сержанты, а личный состав достигает высоких результатов в боевой службе, учебе и дисциплине. Однако есть еще немало случаев, когда роль младших командиров недооценивается. Некоторые офицеры, особенно взводного и ротного звена, настойчивую, кропотливую работу со своими ближайшими помощниками подменяют мелочной опекой, грубыми окриками и разносами в присутствии подчиненных. Нет необходимости доказывать, насколько пагубно отражается это на авторитете сержантов, а следовательно, и на всей их деятельности по обучению и воспитанию солдат.

Не надо забывать, что главная причина просчетов сержантов в работе с подчиненными — командирская неопытность. В учебном подразделении им даются добротные теоретические знания, закладываются основы командирского и методического мастерства. Но не каждый из них умеет правильно применить приобретенные знания и навыки в практической работе с людьми. Они крайне нуждаются в добром совете, повседневной поддержке, в первую очередь офицеров взводного и ротного звена. При этом следует всегда помнить, что сержанту на первых порах подчас трудно приходится в непривычном положении начальника над сверстниками, со многими из которых он учился в одной школе или работал на одном заводе, в колхозе. Помочь ему болезненно вжиться в эту роль, найти правильную линию поведения во взаимоотношениях с подчиненными — первейшая обязанность офицеров. И делать это следует педагогическим тактом, памятуя, что применяемые к сержанту методы обучения и воспитания почти в таком же виде будут перенесены им в свою работу с солдатами. Доброжелательное отношение, спра-

ведливая требовательность, уважение и доверие в сочетании с постоянным контролем — вот первооснова правильных взаимоотношений между офицерами и сержантами.

Накануне очередного учебного дня офицер обязан тщательно проинструктировать сержантов, проверить их готовность к занятиям, которые им предстоит проводить, подсказать пути и средства более продуктивного использования учебного времени. После занятий рекомендуется поговорить с сержантами, указать на допущенные методические просчеты, отметить положительное в действиях каждого и порекомендовать остальным внедрять полезный опыт.

К проведению командирских занятий с сержантами очень важно привлекать наиболее опытных офицеров-методистов. Заслуживают одобрения уже прочно вошедшие в практику дни сержанта и дни начальника войскового наряда, когда младшим командирам предоставляется возможность поделиться опытом работы, поучиться хорошему у своих товарищей.

Только повседневная, конкретная работа с сержантами, направленная на совершенствование их командирского и методического мастерства, поможет им быстрее стать настоящими ближайшими помощниками офицеров. Кропотливо и настойчиво надо учить сержантов организации боевой службы и руководству подчиненными в процессе выполнения ее задач, знакомить их с основами педагогики и психологии. Систематическая помощь и постоянный контроль в конечном счете будут способствовать взаимопониманию между офицером и сержантом, а значит и повышению надежности охраны объектов, укреплению воинской дисциплины.

В обучении и воспитании сержантов, совершенствовании их командирских качеств велика роль партийных и комсомольских организаций. Они обязаны постоянно заботиться о создании и укреплении их авторитета, всемерно поддерживать требовательных сержантов, помогать им в насаждении твердого уставного порядка и укреплении воинской дисциплины. Малейшие попытки отдельных коммунистов или комсомольцев уклониться от точного выполнения распоряжений сержантов, случаи пререканий с ними должны становиться предметом обсуждения на бюро ВЛКСМ, партийных и комсомольских собраниях. Любителям нарушить дисциплину или подвергнуть сомнению командирскую деятельность сержантов надо давать решительный бой.

Задача командиров, политработников, партийных и комсомольских организаций — постоянно заботиться о сержантах, учить и воспитывать их, поддерживать их авторитет. Только при этом условии они действительно станут надежными помощниками офицеров в выполнении сложных и ответственных задач, стоящих перед внутренними войсками.

# УЛУЧШАТЬ ВЗАИМОДЕЙСТВИЕ ВОЙСК

## И ИСПРАВИТЕЛЬНО-ТРУДОВЫХ УЧРЕЖДЕНИЙ

23 апреля состоялось объединенное собрание парторганизаций Политического управления внутренних войск, политических отделов исправительно-трудовых учреждений и лесных исправительно-трудовых учреждений МВД СССР, на котором обсуждались меры по дальнейшему улучшению взаимодействия политорганов войск и исправительно-трудовых учреждений. В работе партийного собрания приняли участие заместитель Министра внутренних дел СССР генерал-лейтенант внутренней службы И. Т. Богатырев, ответственный работник отдела административных органов ЦК КПСС тов. В. Ф. Некрасов, заместитель секретаря партийного комитета МВД СССР тов. Г. С. Долбилов, начальник внутренних войск генерал-полковник И. К. Яковлев, начальник штаба внутренних войск генерал-лейтенант Б. И. Чугунов, заместитель начальника внутренних войск по тылу генерал-майор интендантской службы О. М. Сергеев, секретари парторганизаций управлений ГУВВ МВД СССР.

В докладах начальника Политического управления внутренних войск МВД СССР генерал-лейтенанта В. И. Котова, начальника политического отдела ИТУ МВД СССР генерал-майора внутренней службы С. А. Щелкунова и начальника политического отдела лесных ИТУ МВД СССР генерал-майора внутренней службы И. М. Корякина был дан анализ работы политорганов и раскрыты пути дальнейшего ее совершенствования, а также формы и методы более тесного взаимодействия между внутренними войсками и администрацией исправительно-трудовых учреждений. Докладчики на конкретных примерах убедительно показали, что хорошее взаимодействие между политорганами внутренних войск и исправительно-трудовых учреждений, войсковыми частями и подразделениями и сотрудниками управлений (отделов) ИТУ и ИТК оказывает благотворное влияние на повышение надежности охраны, укрепление социалистической законности, улучшение режима содержания и перевоспитание осужденных. Приводились факты, когда отсутствие должной согласованности в действиях командиров подразделений и администрации исправительно-трудовых учреждений являлось одной из причин невыполнения осужденными производственных планов, нарушения режима их содержания.

Выступившие в прениях коммунисты тт. Е. И. Белов, Е. В. Орлов, Ю. С. Аверкиев, Т. Н. Горовой, В. С. Яремчук рассказали о том, что конкретно делается в войсковых частях и подразделениях, в исправительно-трудовых учреждениях и колониях по осуществлению взаимодействия, о недостатках в этом деле и путях их устранения.

Начальник внутренних войск МВД СССР генерал-полковник И. К. Яковлев в своем выступлении подчеркнул, что перевоспитание осужденных — труд благородный и заниматься им должны в равной степени не только сотрудники ИТУ, но и офицеры и прапорщики войск. В последние годы в этом направлении проделана большая работа, однако предстоит сделать еще многое. Не везде пока решена проблема полного и правильного трудоустройства осужденных. В ряде исправительно-трудовых колоний нет своей производственной базы, поэтому часть осужденных не обеспечивается работой, что отрицательно влияет на их воспитание и приобщение к общественно полезному труду.

До сих пор не решены многие вопросы материального снабжения сотрудников ИТУ, офицеров и прапорщиков отдаленных гарнизонов

и особенно обеспечения жильем. Надо больше проявлять заботы о них, создавать им нормальные условия для отдыха в кругу семьи после напряженного трудового дня.

Следует улучшать взаимодействие при решении вопросов оборудования объектов инженерно-техническими средствами, добиваясь на этой основе повышения надежности охраны, наиболее благоприятных условий для успешного выполнения служебно-боевых задач военнослужащими и сотрудниками исправительно-трудовых колоний.

Заместитель Министра внутренних дел СССР генерал-лейтенант внутренней службы И. Т. Богатырев обратил внимание на существенные недостатки в работе по трудовому перевоспитанию осужденных в лечебно-трудовых профилакториях, а также бытоустройстве некоторых женских исправительно-трудовых колоний. Коммунисты политорганов лесных ИТУ не проявляют должной настойчивости в безусловном соблюдении суточных графиков работ. Кое-где не достигнут тесный контакт с местными партийными и государственными органами, а также со специалистами других ведомств и министерств, в частности Министерства лесного хозяйства СССР. В некоторых ИТУ—ИТК низка действенность политико-воспитательной работы, не полностью решены вопросы рационального трудоустройства осужденных.

Успешное выполнение задач, стоящих перед исправительно-трудовыми учреждениями, зависит от того, насколько эффективно будут политорганы и партийные организации решать в комплексе мероприятия, касающиеся производственно-хозяйственной деятельности, подбора и расстановки руководящих кадров, материально-технического обеспечения, и другие вопросы повышения результативности их работы.

По обсуждаемому вопросу было принято постановление, в котором отражены конкретные меры по дальнейшему совершенствованию взаимодействия между войсками и исправительно-трудовыми учреждениями. В частности, рекомендовано практиковать совместные целевые выезды для изучения дел на местах и оказания помощи политорганам, партийным и комсомольским организациям. Периодически разрабатывать и осуществлять совместные мероприятия, направленные на воспитание у сотрудников ИТУ и личного состава войск государственного подхода к делу, глубокого партийного понимания общности решаемых ими задач. Систематически организовывать совместное прослушивание и обсуждение лекций, докладов и бесед, проведение торжественных собраний, концертов художественной самодеятельности, спортивных мероприятий.

В принятом постановлении выражена уверенность в том, что улучшение взаимодействия политорганов, дружная совместная работа коммунистов ИТУ и внутренних войск будут способствовать успешному выполнению стоящих перед ними задач.

\* \* \*

Состоялось объединенное партийное собрание коммунистов отделов ГУИТУ, ГУЛИТУ и штаба внутренних войск МВД СССР.

С докладами выступили коммунисты тт. И. Е. Зюкин, В. И. Корушин, М. М. Васильев. Они отметили, что за последнее время значительно улучшилось взаимодействие между отделами ГУИТУ, ГУЛИТУ, штабом внутренних войск и их партийными организациями, стали практиковаться комплексные выезды для инспектирования, контроля и оказания конкретной помощи исправительно-трудовым учреждениям, частям и подразделениям внутренних войск. Совместные мероприятия, которые провели партийные организации, способствовали изданию нормативных документов в развитие Основ исправительно-трудового законодательства Союза ССР и союзных республик.

Однако все еще имеют место существенные недостатки в планировании работы. Серьезной критике подверглась деятельность кураторов

территориальных органов ИТК и частей внутренних войск, особенно по вопросам перекрытия каналов проникновения к осужденным запрещенных предметов, профилактики преступлений и нарушений режима. Некоторые коммунисты-руководители не проявляют должной требовательности к подчиненным, слабо контролируют их служебную деятельность.

В ходе прений выступили коммунисты Х. И. Казарин, В. Е. Комиссаров, А. М. Корсыкевич, Н. С. Кирьянов, Б. И. Чугунов и другие. Они внесли ряд предложений по совершенствованию структуры оперативного обслуживания; по дальнейшему улучшению надзора за осужденными, профилактике преступлений; повышению надежности охраны объектов и укреплению режима.

В постановлении была отмечена целесообразность проведения совместных партийных собраний как важного средства повышения ответственности коммунистов за порученный участок работы, качественное выполнение поставленных задач.

## ЧЕСТВОВАНИЕ ГЕРОЕВ

**Н**ад Москвой в голубом весеннем небе плывут белоснежные облака. Свежий ветер пощечит праздничные стяги. По брусчатке главной площади страны медленно и торжественно идут представители внутренних войск, сотрудники органов МВД СССР — Герои Советского Союза и кавалеры ордена Славы трех степеней. Они приехали в столицу из разных концов нашей необъятной Родины. Им, опаленным в боях ветеранам, оказана честь — в канун 30-летия Победы советского народа в Великой Отечественной войне 1941—1945 годов от имени воинов внутренних войск и сотрудников органов МВД возложить венок к Мавзолею В. И. Ленина.

В этот же день ветераны посетили Центральный музей Вооруженных Сил СССР. Здесь, под сенью боевых знамен, среди реликвий славы нашей доблестной Армии и Флота, боевые друзья вспомнили грозные годы войны, как сражались в ставшей легендарной Брестской крепости, обороняли Сталинград, Ленинград, Одессу, Киев, Харьков, как форсировали Днепр, штурмовали Берлин. В Центральном зале музея фотографировались у Знамени Победы.

Незабываемое впечатление оставило у ветеранов посещение Звездного городка. Генерал-майор авиации В. Шаталов рассказал о том, как идет подготовка к совместному экспериментальному полету космических кораблей «Союз» и «Апполон». Потом им был показан документальный фильм «Наш Юрий». На память о первом советском человеке — покорителе космоса Ю. А. Гагарине гостям были вручены памятные медали с изображением отважного космонавта.

Побывали ветераны и у обелиска защит-

никам Москвы, там, где в грозном 1941-м были остановлены вражеские полчища. Отдавая дань мужеству и героизму воинов, отстоявших столицу, они возложили цветы к стальным ежам, установленным на бывшем рубеже обороны.

Тепло принял бывших фронтовиков Министр внутренних дел СССР генерал-полковник Н. А. Щелоков. Нашей гордостью, золотым фондом войск назвал Министр тех, кто мужественно сражался на фронтах Великой Отечественной и кто вот уже тридцать лет щедро отдает свой опыт, знания новому поколению воинов внутренних войск и сотрудников органов МВД, воспитывая у них беззаветную преданность Родине, Коммунистической партии, народу.

В своем выступлении первый заместитель начальника внутренних войск Герой Советского Союза генерал-лейтенант В. И. Сентюрин сказал: «Более ста шестидесяти воспитанникам войск присвоено высшее звание Героя Советского Союза. Сейчас в войсках продолжают проходить службу свыше двух тысяч фронтовиков. Они учат молодежь, активно участвуют в военно-патриотической работе». От имени ветеранов он выразил сердечную благодарность Коммунистической партии, Советскому правительству за неустанную заботу об укреплении оборонного могущества страны, за внимание к участникам Великой Отечественной войны. Генерал-лейтенант В. И. Сентюрин доложил Министру внутренних дел СССР, Коллегии МВД СССР, что воины внутренних войск успешно выполнили взятые в честь Дня Победы социалистические обязательства и всегда готовы к решению любых задач, поставленных партией и правительством.

266

**НАШ ДЕВИЗ: ОБРАЗЦОВО НЕСТИ БОЕВУЮ СЛУЖБУ,  
ОТЛИЧНО ЗНАТЬ И УМЕЛО ЭКСПЛУАТИРОВАТЬ ВОЕННУЮ ТЕХНИКУ.  
УМНОЖАТЬ СЛАВНЫЕ БОЕВЫЕ ТРАДИЦИИ!**

# ВОЗМУЖАНИЕ

СОРЕВНОВАНИЕ И НРАВСТВЕННОЕ ВОСПИТАНИЕ ВОИНОВ

Погас голубой экран телевизора, но воины не спешат расходиться. Каждому хочется поделиться чувствами, которые вызвала передача. Перед солдатами прошли кадры о суровой сибирской тайге, где благодаря неутомимому поиску геологов забил фонтан нефти. Сидящие в Ленинской комнате увидели мощные конструкции Нововоронежской атомной электростанции, летящую в просторах космоса орбитальную научную станцию...

— Смотришь, и дух захватывает, — задумчиво произнес рядовой Салих Каюмов.

— Да, — поддержал его секретарь комсомольской организации ефрейтор Сергей Меркулов, — достижения большие. Но послушайте, что говорится в решении апрельского Пленума ЦК КПСС: «Отмечая успехи в выполнении 9-го пятилетнего плана, Пленум считает необходимым сосредоточить внимание партийных организаций, всех рабочих, колхозников, интеллигенции на выполнении и перевыполнении заданий последнего, завершающего года пятилетки, что позволит сделать новый крупный шаг в повышении народного благосостояния и еще более укрепит международные позиции нашей великой миролюбивой Родины».

Комсомольский активист показывает конверт.

— Вот мне, — продолжал он, — на днях отец письмо прислал. Они с матерью в одном хозяйстве работают. Так вот, батя по полторы нормы дает. Плотник он у меня первый в совхозе. Пишет, что ферму новую

заложили. Не ферма, а фабрика. В нынешнем году отстроят.

Потом Сергей достает блокнот... Когда он только газеты успел просмотреть? Вот уже и выписки сделал. Разговор от письма перешел к соревнованию в завершающем году пятилетки. Подумать только, какие рубежи намечены! Промышленное производство увеличится на 6,7 процента. Электроэнергии будет выработано более триллиона киловатт-часов, добыто около 490 миллионов тонн нефти и газового конденсата, выплавлено свыше 142 миллионов тонн стали. Валовая продукция сельского хозяйства превысит 100 миллиардов рублей.

Воины внимательно слушают Сергея. Умеет он интересно рассказать о событиях в стране и за рубежом, о важнейших решениях партии и правительства, обязательно увяжет свою беседу с повседневными делами солдат и сержантов. Точно выбирает активист именно тот момент, когда горячее слово падает в открытое сердце, зовет вперед, к новым достижениям в боевой и политической подготовке. Делает это Меркулов не навязчиво, а исподволь, доходчиво и просто.

...После очередной неудачной попытки преодолеть забор на полосе препятствий рядовой Хачатрян совсем растерялся. Объявили перерыв. Солдаты собрались в кружок. Потянуло дымком, завязался разговор:

— Видали, как я махнул через ров? Птицей!

— Конечно, крылья выросли после того, как три раза сваливался.

Хачатряну не до шуток. Плюнулся, можно сказать, на ровном месте.

— Не вешайте носа, Оганес, — раздался вдруг рядом голос Меркулова.

«Сейчас пробираться начнет», — подумал солдат. Но секретарь положил руку на плечо комсомольца и сказал:

— Дело ведь можно поправить. Я наблюдал за вами. Бойтесь вы, а это напрасно. Постарайтесь страх побороть. И еще, обратите внимание на разбег, порезче делайте мах.

После перерыва занятие на полосу препятствий продолжалось. Внешне в Хачатряне ничего не изменилось. Так же топорщилась новенькая шинель, так же разъезжались в стороны сапоги, но в глазах появились упрямые огоньки, тверже сжались губы.

— Рядовой Хачатрян, вперед!

Стремительный рывок. Напрягая мускулы, Оганес подтянулся. И... забор позади.

Товарищи удивлялись:

— Ну и Хачатрян! Взял-таки!

Оганес радостно улыбнулся:

— Хотите узнать секрет, спросите у нашего комсорга.

— Секрет не мой, — отозвался Сергей. — Отцовский. Когда он меня провожал на службу, наказывал: «Что бы ты, сынок, ни делал, помни о том, что солдат от подъема до отбоя учится для настоящего боя».

Знал, как напутствовать будущего воина фронтовик Владимир Михайлович Меркулов, прошедший огненный путь от Сталинграда до Будапешта. Не первого провожал. Старший сын Михаил уже отслужил. И тоже во внутренних войсках. Вернулся домой со знаками солдатской доблести.

«Настоящий бой...» — слова эти прочно вросли в душу Сергея. Както вместе с матерью он смотрел кинофильм «А зори здесь тихие...». Потом, выйдя из сельского клуба, увидел, как мать смахнула слезы с ресниц:

— Вот и повидалась с подружками дорогими...

Лучшая доярка совхоза «Советская Россия» Серафима Александр-

ровна Меркулова — участница Великой Отечественной войны. Зенитчицей она прикрывала небо Ленинграда от фашистских стервятников. Бережно хранятся вместе с отцовскими орденом Славы III степени, медалями «За оборону Сталинграда», «За взятие Будапешта» материнские награды: «За отвагу», «За оборону Ленинграда». И рядом с ними — знак «Лучшей доярке», почетные грамоты.

Нелегко научиться выполнять многочисленные, простые на первый взгляд, солдатские обязанности.

Нелегко, ой как нелегко быстро находить тщательно замаскированные тайники, не поддаваться соблазнам и ложной жалости, а главное — всегда быть бдительным.

Ночные тревоги, стрельбы, занятия в поле на пронизывающем до костей ветру... Нет-нет да и появится беспокойство: «Выдержу ли?»

Старший лейтенант Станислав Александрович Кукало словно прочитал его мысли. Видно, бросилось ему в глаза, как осунулся и поскуцел солдат. Выбрав удобный момент, командир задушевно побеседовал с новичком. Меркулов рассказал о своих трудностях, об отце.

— Добрый наказ вы получили, — улыбнулся офицер. — Хорошо, если бы и другие солдаты узнали про совет вашего отца.

С той поры отцовские слова приобрели для Сергея новый, более весомый смысл: он не только сам должен стараться, но и быть во всем примером для других, увлечь товарищей на добрые дела.

Если стрелять, то без промаха. Причем поражать любые цели, появляющиеся и движущиеся, первыми очередями. Поставил перед собой такую задачу и после упорных тренировок стал отличным огневиком. Прошло время, и достигнутое уже не стало удовлетворять.

— Давайте ночные стрельбы выполнять по дневным нормативам, — предложил Меркулов. И первым вместе с младшим сержантом Дмитрием Мысыком и ефрейтором Кароглы Джангировым приступил к дополнительным занятиям. Они втроем убедительно доказали, что

ночью можно вести точный огонь по дневным нормативам. За ними потянулись остальные.

Незаметно летели дни. В служебной карточке Меркулова появились записи о поощрениях за инициативу, проявленную при выполнении срочного задания, за меткую стрельбу, за умелые действия на занятиях по защите от оружия массового поражения противника. Записи лаконичны. Всего несколько строк, но за каждой из них — труд.

Однажды Сергей, находясь на посту, услышал хрипловатый голос: — Начальник, может, сговоримся? Не пожалеешь. Все будет между нами...

Осужденный хотел разжалобить солдата, склонить к сговору. Меркулов без промедления принял необходимые меры, чтобы пресечь замысел преступника. За бдительное несение службы старший начальник объявил Сергею благодарность. Вскоре Меркулову присвоили звание ефрейтора. Его портрет поместили на Доску отличников боевой службы, боевой и политической подготовки.

Успехи не вскружили голову. Он стал строже и требовательнее к себе, больше помогать другим. Меркулов не ждет, когда кто-нибудь обратится к нему за поддержкой. Сам помогает товарищам. Скажем, рядовой Александр Ипатов отставал в прошлом по физической подготовке. Не удавалось ему упражнение на перекладине. Сергей взял над ним шефство. В свободное время занимались на гимнастических снарядах, отрабатывали наиболее сложные приемы. И Ипатов сдал нормы ВСК, сам шефствует над новичком.

Смотрит на товарища Сергей и радуется: в рядах передовиков соревнования пополнение. **Что, если каждый комсомолец станет отличником?** Тогда отличное отделение превратится в отделение отличников. По силам ли такая задача? Надо посоветоваться с активистами. Те горячо поддержали секретаря. И теперь главное — осуществить планы на деле. Включились в работу члены бюро, комсгруппорги, агитаторы, редакторы боевых листков. Девиз активистов: «Комсомолец — значит

289  
отличник!» Широко популяризируются передовики. Строго спрашивают с тех, кто учится вполосилы, не использует всех возможностей. И в том, что в канун 30-летия Победы подразделение добилось новых успехов в соревновании, — большая заслуга комсомольской организации и ее вожака.

День ото дня растет ратное мастерство, крепнут мускулы товарищей ефрейтора Меркулова. Об этом можно судить по перекрытым нормативам в стрельбе, по физической подготовке. Тут все или почти все можно выразить в секундах, метрах, в процентах и баллах. А как идет их нравственный рост? Ведь соревнование — это не только пробоины в мишенях, стремительность марш-броска, точное знание положений уставов, наставлений. В нем, как в мартеновской печи, происходит плавка характеров, идет процесс духовного обновления, имя которому — формирование нового человека.

Как-то в курилке рядовой И. Крютченко стал упражняться в «крепких» выражениях.

Факт сам по себе редкий. Однако Меркулова он насторожил.

Оказалось, что рядовой Крютченко реже других посещает библиотеку, на экскурсии и в музей, на выставки, в театр ходит неохотно. Своей озабоченностью Сергей поделился с активистами. Пришлось самокритично признать, что на фронте борьбы за высокую культуру воинского быта, как говорится, пока затишье — непочатый край для комсомольской инициативы. Посоветовавшись с политработником, члены бюро решили провести обсуждение ряда кинофильмов, посвященных воинской этике, организовали доклады и беседы о культуре речи, соблюдении военнослужащими правил поведения в общественных местах, усилили борьбу со сквернословием.

Рядовой Геворг Аветисян взял обязательство стать отличником. Похвальное стремление. А что за ним? Как-то Аветисян сказал:

— Мне бы только отпуск получить.

— При чем здесь отпуск?

— Как при чем? Все отличники домой ездят. Я не хуже других...

Вот ведь как бывает. Внешнее стремление похвально, а внутренние мотивы — «лишь бы домой прокатиться». Подобная расчётливость к добру не приведет. Не за отпуск служит советский воин своей Родине. Тот, кто ищет личной выгоды в соревновании, редко добывается настоящего, прочного успеха. Об этом и состоялся неличеприятный разговор Сергея с Геворгом.

Разумеется, Аветисян не сразу изменил свое мнение. И чем скорее Геворг освободился от заблуждений, тем быстрее росли его успехи в службе и учебе.

Воля, настойчивость, упорство, терпение и вера в творческие силы коллектива — именно за эти качества уважают Сергея в подразделении.

Конечно, не сразу и не вдруг стал Меркулов признанным вожаком. В этом ему помог политработник старший лейтенант В. Ключинков. Он много и терпеливо занимался с секретарем.

В Ленинской комнате — тишина. Сергей достает конверт со знакомым обратным адресом. В нем письмо матери: «Порадовал ты нас, сынок, что сдал проверку только на пятерки. Молодец, так и служи. О нас не беспокойся. Живем хорошо».

Что ей ответить? Он еще раз разгладил чистый лист, написал в левом верхнем углу дату, вывел первые слова: «Здравствуйте, дорогие...»

Дверь резко распахнулась. Из зармы донеслось:

— Тревога!

Подполковник А. ИВАНОВ.

## У КОНКРЕТНО И КАЖДЫЙ ДЕНЬ

Сегодня в солдатской столовой всех ожидал приятный сюрприз: на обед солдатам и сержантам подавали рыбу, запеченную в тесте. Это новое блюдо освоили повара рядовые А. Шкрабков и В. Мошков под руководством шеф-повара прапорщика В. Стуканова. Смена рядового Шкрабкова уже давно прочно занимает первое место в социалистическом соревновании за улучшение технологии обработки продуктов и отличное приготовление пищи.

На опыте передовиков учатся остальные. Специалисты постоянно взаимодействуют, перенимая друг у друга все лучшее. Например, смена рядового Ю. Чуецева добилась неплохих показателей в экономии продуктов, качественном приготовлении пищи, содержании пищеблока в чистоте. Благодаря состязательности, взаимопомощи, обмену передовыми приемами работы наши повара значительно улучшили меню, повысили культуру обслуживания солдат и сержантов. Поварское отделение из месяца в месяц — в числе правофланговых.

В социалистическом соревновании хозяйственников есть некоторые особенности. Они обусловлены тем, что в хозяйственном взводе сосредоточены специалисты разного профиля, занятия несходной деятельностью, учитывать, сравнивать труд которых бывает непросто. В самом деле, по

каким показателям можно организовать соревнование между, скажем, сапожником и электриком или тем же поваром? Конечно, все они несут службу в суточном наряде, приобретают военные и политические знания, совершенствуют физическую закалку и выносливость. Здесь каждый результат (будь то оценка, время за выполнение норматива) сопоставим и легко учитывается. Кстати, раньше соревнование у нас именно так и организовывалось. А оценка за выполнение обязанностей по должности не всегда играла решающую роль, подчас и вовсе не принималась во внимание. Однако такое соревнование не затрагивало главного — конкретной работы наших специалистов.

Представим на минуту, что оружейный мастер недостаточно квалифицирован: он или небрежно отремонтировал оружие. Это сразу отразится на качестве стрельбы отдельных солдат и отделений, взводов в целом.

Поэтому основное внимание обращается на совершенствование профессионального мастерства хозяйственников, повышение качества их работы по специальности, развитие творческой активности, внедрение передовых методов труда.

Совместно с начальниками служб мы разработали условия соревнования специалистов, увязали свои обязательства с обязательствами обслуживаемых подразделений. Ежемесячно офицеры и прапорщики служб части на собраниях или во время бесед рассказывают солдатам и сержантам, какие задачи будет решать та или иная рота, какое участие в их выполнении примут специалисты хозяйственного взвода. Таким образом, каждый младший специалист в любое время ясно представляет, над чем должен работать.

Конечно, чтобы умело руководить соревнованием, сделать его живым, командиру хозяйственного взвода нужно прежде всего самому хорошо знать обстановку в службах, быть в курсе их дел. Както после подведения итогов за месяц ко мне подошел рядовой В. Химич, оружейный мастер:

— Я хочу дополнить свои обязательства на месяц. Думаю побеседовать с солдатами двух подразделений о мерах безопасности при обращении с оружием. И при проведении стрельб обязуюсь проверить исправность оружия у солдат.

Когда же мы внимательно обсудили предстоящие задачи, то рядовой В. Химич записал еще один пункт в свои обязательства: «Освоить работу на новом заточном станке, недавно поступившем в мастерскую».

Так же конкретно, с учетом задач службы и своих возможностей принимают социалистические обязательства электрики, сантехники и все другие специалисты.

«А где же соревнование? — спросят нас. — Кто же с кем соревнуется, и как определяются победители соревнования?»

Расскажу на примере отделения поваров. Они работают в две смены и соревнуются между собой за своевременное и качественное приготовление пищи, экономию продуктов (соль, специи, хлеб, чай), чистоту в пищеблоке. Ежедневно начальник продовольственной службы подводит итоги работы смены и выставляет оценку. Эта оценка и служит критерием определения места смены. Старший смены оценивает работу каждого солдата, и таким образом сравниваются результаты, определяются передовики и отстающие. Наряду с оценками за исполнение обязанностей по должности, безусловно, учитываются и результаты службы, боевой и политической подготовки, борьбы за повы-

202  
шение культуры быта, спортивного мастерства и т. д. Но более полно это делается, как правило, при подведении итогов социалистического соревнования за месяц, период. Так же анализируется выполнение обязательств и другими отделениями.

Социалистическое соревнование рождает взаимопомощь, поддержку. Делом чести каждого передовика считается у нас оказание помощи молодым воинам. Быстрее освоить специальность рядовым Н. Плотникову и В. Хлытикову помогают опытные воины ефрейтор В. Тудер и рядовой В. Громов, рядовой А. Шкрабков обязался научить рядового В. Мошко передовым приемам работы.

И между отделениями специалистов установились отношения деловой взаимовыручки. Вспоминается такой случай. В пищеблоке во время дежурства смены поваров рядового Ю. Чуецева вышел из строя электрический котел. Это могло задержать приготовление завтрака. Нужно было срочно найти неполадки и устранить их. Старший смены обратился к соперникам по соревнованию за помощью. Рядовой В. Громов быстро отремонтировал агрегат, и пища была приготовлена своевременно.

Повседневный контроль за ходом выполнения обязательств, участие в нем офицеров служб тыла, стремление развить инициативу у воинов-хозяйственников принесли хорошие результаты. По итогам прошлого года взвод объявлен отличным. Достоинно встретили мы и 30-летие Победы советского народа над фашистской Германией. У нас есть твердая уверенность, что обязательства завершающего года пятилетки специалисты хозяйственного взвода выполнят с честью.

Лейтенант Н. ПЛАКСИН,  
командир взвода.



Рядовые В. Завгородний и Ф. Арнаут на тактико-специальной подготовке.

Фото Р. РЯЗАНОВА.

**БОЕВАЯ****СЛУЖБА****ПО**

# ЕДИНОВОМУ ГРАФИКУ

**Полковник Б. ЗАПРЯГАЕВ**

**К**онтроль за несением боевой службы войсковыми нарядами, за соблюдением режима содержания осужденных, осуществляемый офицерами подразделений совместно с начальствующим составом исправительно-трудовых учреждений, все шире входит в практику работы на местах. Это одно из средств повышения надежности охраны объектов, бдительности личного состава, исправления и перевоспитания лиц, лишенных свободы. Единый график контроля способствует качественному выполнению поставленных перед воинами задач, а также соблюдению осужденными правил поведения и трудовой дисциплины. Он помогает своевременно обнаруживать недостатки и, естественно, на месте быстро устранять их. Уже то, что в таких комплексных проверках теперь участвует больше лиц, приносит ощутимую пользу.

Возьмем хотя бы исправительно-трудовую колонию, где начальником майор внутренней службы А. Рыжов. Ее охрану несет рота, которой командует лейтенант А. Пильцов. Здесь многое делается по совместному плану. Командир подразделения, например, прежде чем принять решение на сутки, лично встречается с заместителем начальника ИТК, уточняет обстановку, выслушивает предложения по организации контроля, согласовывает подлежащие про-

верке объекты и выделяемые для этого силы и средства. Все вопросы находят отражение в его решении и в плане надзора на сутки. В обоих документах обязательно указывается, когда и что проверяется, кем именно.

Чтобы контроль был квалифицированным и действенным, проводится инструктаж проверяющих. Это делают начальник ИТК совместно с командиром или их заместители. До присутствующих доводится обстановка в колонии, время проверок, уточняются их последовательность, объем, порядок доклада о результатах. Если необходимо, напоминаются обязанности каждого, решаются летушки.

В качестве документа, координирующего совместные усилия, здесь и предусмотрен единый рабочий график контроля как приложение к месячному плану мероприятий по надзору. Составляется график обычно на месяц. В нем указаны дни и объекты контроля, а конкретных исполнителей назначают начальник ИТК и командир подразделения в своих решениях на очередные сутки. К контролю привлекаются все офицеры и работники колонии, допущенные к проверке войсковых нарядов. Наличие графика позволяет не забывать ни одного объекта и войскового наряда, равномерно распределить среднеемесячное количество и



209

В тесном взаимодействии с администрацией ИТК работают офицеры подразделений. Совместные усилия способствуют успешному выполнению задач, поставленных Министром внутренних дел СССР на 1975 год.

На снимке: начальник ИТК подполковник внутренней службы А. Груздев и заместитель командира роты старший лейтенант В. Усердный.

Фото В. ВЛАДИМИРОВА.

общий объем проверок между лицами перечисленной выше категории.

Конечно, такой порядок возник не сам собой, а в результате коллективного труда. Особенно хочется отметить подполковника В. Сницаря и майора внутренней службы А. Рыжова. Они обобщили имеющийся опыт, одними из первых разработали единый график, повседневно требовали от подчиненных целеустремленного контроля. Их инициатива и настойчивость дали ход новшеству. Теперь уже выработана четкая система.

Прежде всего, списки начальствующего состава колоний, привлекаемого для проверок боевой службы, обязательно согласовываются со штабом части. Работников ИТК сначала соответствующим образом готовят к предстоящей работе, и только потом им вручают предписания для проверок. Руководители колонии, в свою очередь, проводят занятия с офицерами подразделений. Такая обстоятельная первоначальная подготовка в сочетании с ежедневными инструктажами повышает компетенцию проверяющих, помогает квалифицированно вскрывать недостатки, принимать меры по их устранению.

Что получается на практике? Наряды контролеров проверяются не реже одного раза в смену. Начальник ИТК и командир подразделения ходят на проверку, как правило, дважды в неделю, а их заместители

— ежедневно. Что же касается караулов, то их контролируют в соответствии с требованиями Устава внутренних войск. Необходимо отметить, что проверки по единому графику наиболее результативны тогда, когда их проводят вместе работники ИТК и офицер подразделения. Эта группа обеспечивается средствами связи и транспортом, а в отдельных случаях усиливается одним-двумя военнослужащими с розыскной собакой. Таким образом, она может не только проконтролировать, но и на месте решить уже более сложные вопросы. Скажем, четче организовать взаимодействие войсковых нарядов и администрации колонии при осложнении обстановки или повысить влияние боевой службы караула на выполнение производственного плана.

Лиц, прибывших для проверки, сопровождает, как и положено, начальник караула или его помощник, а внутри жилой и производственной зон — начальник наряда контролеров. Офицеры подразделения осуществляют контроль в карауле в полном объеме, как требуется по уставу. Для работников колонии перечень вопросов, подлежащих проверке в наряде, несколько ограничен. Эти работники, как правило, проверяют наличие осужденных на объекте, обращают внимание на то, соответствует ли система охраны табелю постами,

чем занимаются караульные, как выполняется план политико-воспитательной работы. Обязательные пункты проверки — знание караульными особых обязанностей, состояние инженерно-технических средств, экипировка личного состава, бытовые условия. В отсутствие офицера подразделения боевую готовность караула не проверяют.

Знакомясь со службой контролеров, работники ИТК следят, в соответствии ли с графиком надзора действует наряд, как выполняется распорядок дня, поддерживается ли внутренний порядок в помещениях и на территории колонии, как относятся к своим обязанностям дневальные по баракам, лица хозяйственной обслуги, активисты секции внутреннего порядка и т. п. Проверяющие осматривают территорию объекта, заградительные устройства подземных сооружений и коммуникаций, контрольно-следовую полосу, ограждения, средства связи и сигнализации, а также убеждаются, насколько строго соблюдается порядок содержания осужденных в ШИЗО и ПКТ. При этом начальствующий состав колонии никому из проверяемых лиц замечаний не делает, а дает указания только начальнику войскового наряда. Они обычно касаются лишь устранения недостатков, допущенных при выполнении полученного приказа, нарушений времени съема осужденных с работы, указанного в заявке на конвоирование, и некоторых других вопросов.

В иной последовательности действует проверяющий от подразделения. Сначала он контролирует, как организована боевая служба в карауле,

как ее несут часовые. Затем в сопровождении представителя администрации (контролера), соблюдая правила техники безопасности, проверяет наличие осужденных на рабочих местах и их общее количество, форму одежды, ход выполнения производственного плана, обеспеченность инструментом и т. п. Двигаясь по определенному маршруту, осматривает производственные здания, территорию зоны и все рабочие места.

Особенно тщательно проверяет состояние заградительных устройств, подземных коммуникаций, вероятные места подкопов и тайников для хранения запрещенных предметов. Об этой части проверки докладывается непосредственно начальнику колонии или его заместителям.

Результаты проверок несения службы войсковыми нарядами записываются в постовую ведомость или в план надзора на сутки. Итоги проделанной работы ежемесячно обсуждаются на совместных совещаниях, основные выводы сообщаются всему личному составу.

Эти и другие мероприятия, проводимые офицерами и администрацией колонии, помогли подразделению в течение нескольких лет не допустить ни одного побега, преступлений или грубых нарушений режима осужденными, обеспечить выполнение производственных планов.

Мы рассказали лишь о некоторых деталях контроля по единому графику. Возможны, конечно, и другие варианты, учитывающие свои специфические условия. Но бесспорно, что только совместные усилия могут принести желаемые результаты.

---

## БЛАГОРОДНЫЙ ПОСТУПОК

В нашем подразделении служит сержант Валерий Беспоместных, который недавно совершил смелый поступок. Проходя по улице города, Валерий заметил яркое зарево. Во дворе дома жгли деревянные ящики. Человек десять собралось вокруг костра. Никто не обратил внимания на канистру с бензином, до которой уже добрался огонь. Еще минута — и произойдет

взрыв... «Ведь пострадают люди», — подумал Валерий. Обжигая руки, он выхватил канистру из огня и отбросил в сторону.

За проявленное мужество командир личного отделения сержант В. Беспоместных награжден знаком «За отличие в службе» II степени.

Рядовой С. ЛЯХ.

---

# СТАБИЛИЗИРОВАННЫЙ ВЫПРЯМИТЕЛЬ ДЛЯ РАДИОСТАНЦИИ Р-130

В нашем подразделении уже длительное время для питания радиостанции Р-130 от сети переменного тока применяется стабилизированный выпрямитель, сконструированный и изготовленный группой рационализаторов. Практика показала высокую надежность и эффективность его эксплуатации. Нестабильность выходного напряжения при максимальном токе — не более 5 процентов.

Выпрямитель собран по мостовой схеме на диодах Д1—Д12, установленных на радиаторах по три в каждом плече. Понижающий трансформатор выполнен на сердечнике Ш 32×100. Первичная обмотка содержит 286 витков провода ПЭВ-2 (1,5), вторичная — 40 витков медной шины сечением 1×4 мм. Сглаживающий фильтр состоит из конденсаторов С4—С11 и резисторов R16—R23, кото-

рые предохраняют его от

пробоя в момент включения выпрямителя.

В стабилизаторе последовательного типа регулирующим элементом является параллельный каскад на транзисторах Т3—Т8. Транзистор Т9, конденсатор С1 и резистор R12 составляют каскад сравнения. Напряжение, поступающее на базу транзистора с резистора R14, сравнивается этим каскадом с напряжением стабилизации диодов Д13—Д14, величину тока которого задает резистор R12. Разностное напряжение, возникшее на коллекторе транзистора, усиливается каскадом усиления, выполненном на транзисторах Т1 и Т2. С эмиттера Т2 усиленный токовый сигнал поступает на базы транзисторов регулирующего каскада и управляет положением его рабочей точки.

Кроме термозащиты, состоящей из предохранителей Пр1 и Пр2, в выпрями-

теле предусмотрена электронная защита от перегрузок, собранная на транзисторе Т10, реле Р, резисторах R2 и R24 и диоде Д15. В момент перегрузки на резисторе R2, включенном в разрыв плюсовой шины между выпрямителем и стабилизатором, увеличивается положительный потенциал. Попадая на базу транзистора, он запирает его. В результате обесточивается реле, контакты которого разрывают цепь питания силового трансформатора. Кнопка Кн служит для блокировки этих контактов при включении выпрямителя.

Для контроля выходного напряжения и тока нагрузки в схеме предусмотрены вольтметр типа М4-2 и амперметр М358. Все резисторы, за исключением R6—R11 (проволочных), типа ОМЛТ, конденсаторы С2—С11—К50-6. Реле РС 3. Лампы: Л1—ТН-03. Л2 — на 24 В. Пр1 на 20 А. Пр 2 — 5 А.

Майор-инженер  
В. ПАЛАМАРЧУК



Рис. 1. Принципиальная схема выпрямителя.

# ОТДЕЛЕНИЕ В НАСТУПЛЕНИИ

Эта тема отрабатывается на двух занятиях — тактико-строевом и тактическом — продолжительностью по три часа каждое. Поскольку в бою приходится действовать в самой разнообразной обстановке, обучать солдат надо всякий раз на другой местности, желательно сложной по рельефу, но вблизи от подразделения, чтобы на движение туда и обратно затрачивалось как можно меньше времени. Район нужно выбирать с таким расчетом, чтобы рубеж атаки не попадал в поле наблюдения «противника» и отделения могли скрытно выдвинуться и развернуться в боевой порядок. Местность должна позволять развивать наступление в глубину, совершать маневры на фланги и в тыл противника как в пешем порядке, так и при действиях на БТР.

За неделю до занятия командир подразделения с офицерами проводит на местности рекогносцировку, уточняет, какие вопросы и в каком порядке отрабатывать, как обозначить противника и что сделать для подготовки учебного поля. В один из последующих дней с сержантами проводится инструкторско-методическое занятие, а накануне выхода в поле — инструктаж.

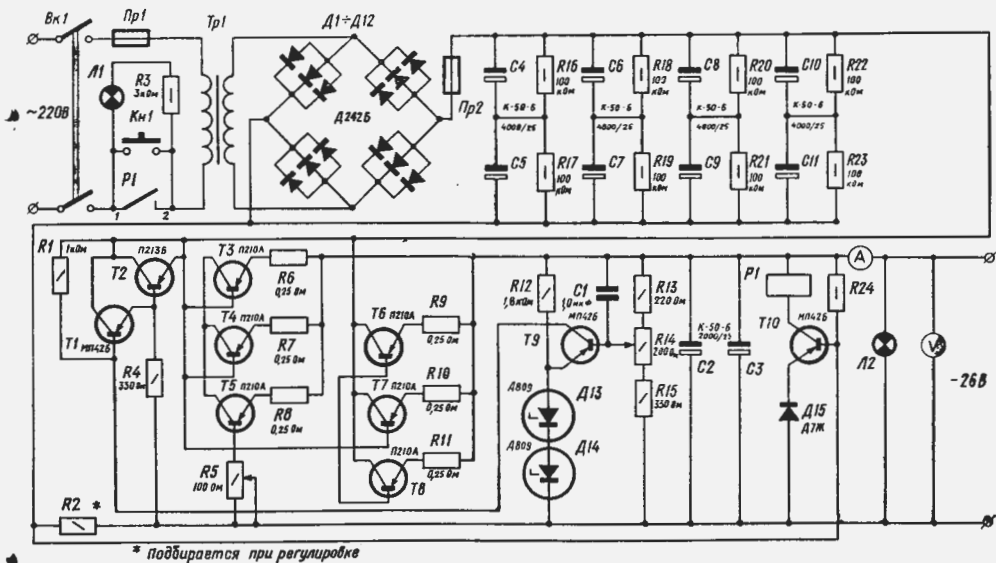
Руководителем на занятии выступает командир взвода, а непосредственно обучает солдат командир отделения.

Общие положения Боевого и Строевого уставов, а также организацию, вооружение и тактику действий отделения и взвода одной из армий капиталистических стран в обороне обучаемые повторяют в часы самостоятельной подготовки или в другое специально отведенное для этого время. Надо, чтобы солдаты твердо запомнили размеры взводного опорного пункта противника, знали, какие огневые средства могут там находиться. Целесообразно показать учебный кинофильм о действиях отделения в наступательном бою.

Готовность личного состава к занятию, знание правил пользования имитационными средствами, материальное обеспечение проверяются до выхода в поле.

До начала наступления с ходу с выдвиганием из глубины подразделения, как известно, находятся в выжидательном районе, значительно удаленном от линии обороны противника. Для экономии вре-

мени и моторесурсов выжидательный район целесообразно назначать не далее 3—4 км (условно, конечно) от переднего края «противника». При движении руководитель тренирует обучаемых в действиях по ведению наблюдения, при налете на колонну одиночных самолетов, вертолетов, обходе разрушенных участков дороги (моста), по спешиванию и развертыванию в боевой порядок, из боевого в походный и т. д. «Противник» имитирует ракетно-артиллерийский обстрел с применением радиоактивных (отравляющих) веществ.

Отработку первого учебного вопроса «Выдвижение отделения на рубеж атаки и развертывание в цепь» можно начать и поблизости от места дислокации подразделения. Но так как в любом случае огневые средства «противника», инженерные сооружения и заграждения, объект атаки отделения невидны, то рекомендуется подготовить макет местности (ящик с песком) района занятия, на котором руководитель может пояснить обстановку и отдать боевой приказ. Дальнейший ход занятий рассмотрим на примере 2-го отделения. Командир отделения, указав ориентиры, ставит боевую задачу примерно так:

«Противник (см. схему) обороняется на высоте с отметкой 218,5, имея передний край на рубеже овраг «Широкий», сарай; его огневые средства обнаружены: овраг «Широкий», влево 20 — пехотное отделение; серый бугор, ближе 50 — группа пехоты с пулеметом в окопе; отдельный куст, вправо 20 — безоткатное орудие в окопе; отд. дерево, дальше 30 — бронетранспортер в окопе; перед передним краем — минное поле.

2-й мотострелковый взвод во взаимодействии с 1-м и 3-м взводами с ходу атакует и уничтожает противника на высоте с отметкой 218,5, в дальнейшем наступает в направлении Брянка.

2-е отделение, действуя в центре боевого порядка, в направлении железнодорожный мост, бугор, атакой в пешем порядке уничтожает группу пехоты с пулеметом, в дальнейшем наступает на развалины вдоль дороги на Брянка.

Справа атакует 1-е отделение, уничтожает группу пехоты в окопе и во взаимодействии с нашим отделением — БТР в

окопе. Слева 3-е отделение уничтожает расчет безоткатного орудия.

Двигаться в атаку ускоренным шагом и бегом под прикрытием огня артиллерии. При подходе к отдельному дому перестроиться в колонну по одному, имея впереди ручной пулемет, стремительным броском преодолеть минное поле (проход обозначен указками с цифрой «2»), развернуться в цепь и, забросав противника гранатами, решительно атаковать. Огонь по обнаруженным целям открывать по команде и самостоятельно.

Готовность к выполнению задачи 10.00. Заместитель — рядовой Бойцов.

Перед выдвиганием на рубеж атаки командир отделения отдает распоряжение солдатам осмотреть вооружение, индивидуальные средства защиты, подогнать снаряжение и проверяет, как оно выполнено. Если тема изучается впервые, сержант делает пояснения, после чего по сигналу руководителя производит посадку в автомобиль (БТР), организует наблюдение. Например: «При выдвигании на рубеж атаки вести наблюдение: вперед — рядовому Клевцову, вправо — ефрейтору Ивлеву, влево — рядовому Петрову, за воздухом и сигналами командира взвода — рядовому Панасенко. Обо всем замеченном докладывать немедленно».

До рубежа развертывания взвода в предбоевой порядок (яма, отдельный куст) отделение движется в его составе. С началом развертывания взвода отделения выходят на свои направления и безостановочно вслед за танками или самостоятельно продолжают движение к рубежу атаки. В это время командир отделения, уточнив ориентиры, расположение огневых средств «противника» и объект атаки, ставит задачу водителю и пулеметчику на БТР.

Когда достигнут места спешивания (железная дорога), командир отделения подает команды: «Отделение, через правый, левый борта и заднюю дверь (задний борт) — к машине», «Отделение, за мной, в колонну по одному шагом — марш» и следит за дисциплиной, четкостью действий личного состава, направляет связного к командиру взвода.

Бронетранспортер занимает укромное место и огнем прикрывает выдвигание отделения. С выходом на рубеж камни, отдельный куст сержант командует: «Отделение, на отдельный дом, к бою — вперед». По этой команде отделение развертывается в цепь и, имея оружие в готовности к ведению огня на ходу, продолжает движение ускоренным шагом или бегом (50—70 м) до команды (сигнала) «Отделение — стой».

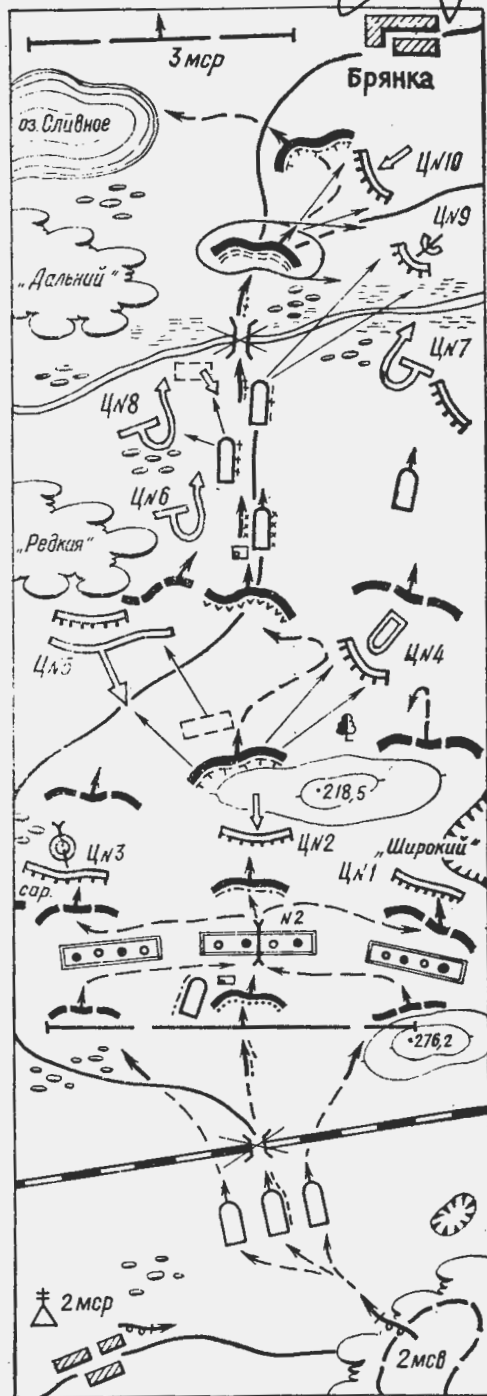

В ходе отработки вопроса командир отделения тренирует личный состав в быстром перестроении в боевой порядок, добивается четких докладов об обнаруженных целях, соблюдения установленных интервалов в цепи, темпа движения, умения вести огонь на ходу. При неправильных действиях и нечетком выполнении указанных приемов он возвращает обучаемых в

## МЕТОДИКА ОБУЧЕНИЯ

исходное положение (железная дорога) и после разбора ошибок и краткого пояснения (показа) повторяет тренировку. Во время спешивания и развертывания отделений в цепь руководитель поочередно контролирует работу командиров, их команды, оценивает действия солдат по соответствующим нормативам. При необходимости требует повторить слабо отработанные элементы изучаемого вопроса.

На рубеже камни, отдельный куст командир отделения подводит итоги отработки первого учебного вопроса, делает тактическую паузу и объявляет о переходе ко второму — «**Движение в атаку, преодоление заграждений и атака переднего края противника**». Затем разъясняет, что в зависимости от степени подавления противника в ходе огневой подготовки отделение может атаковать его передний край на БТР или в пешем порядке.

При действиях в пешем порядке заграждения преодолеваются по проходу в колонне по одному или по два. За ними отделение вновь развертывается в цепь, стремительно приближается к противнику, забрасывает его гранатами и с криком «ура!» решительно атакует. Бронетранспортер, передвигаясь от укрытия к укрытию, поддерживает отделение огнем.

После такого пояснения вновь вводит обучаемых в обстановку, проверяет, как они усвоили, где проходит передний край обороны «противника», направление и объект атаки, место прохода в заграждениях, и, развернув отделение в цепь на рубеже камни, отдельный куст, подает команды: «Отделение, подготовиться к атаке», «Отделение, на бугор, в атаку — вперед». Одновременно установленным сигналом вызывает действия целей № 1 и № 2. С подходом к заграждениям командует: «Отделение, направляющий рядовой Петров, по проходу, в колонну по одному, бегом — марш»; с выходом отделения из прохода — «Отделение, на бугор (или за мной), к бою — вперед». С приближением к объекту атаки на 25—30 м командует: «Гранатами — огонь», а затем «ура!». Отделение стремительно атакует передний край «противника».

Если же солдаты отделения слабо обучены этим действиям, учебный вопрос можно разбить на элементы, и по каждому из них тренировать отдельно, вне тактической обстановки. Например, обучать преодолению минновзрывных заграждений в составе взвода рекомендуется различными способами в зависимости от ширины прохода, плотности огня «противника», а также от того, действует ли взвод самостоятельно или за танками, в пешем строю или на БТР.

По отделениям в колонне по одному проход преодолевается тогда, когда он узкий и «противник» ведет сильный огонь. Очередность преодоления зависит от расположения прохода по отношению к отделениям в боевом порядке взвода. Ближнее к проходу преодолевает его первым. При наступлении за танком, особенно зимой, проход может преодолеваться в колонне по два, по следам гусениц танка.

Обучая личный состав действиям в атаке, командир отделения добивается, чтобы солдаты научились метко бросать гранаты, вести огонь на ходу, не останавливаясь для «уничтожения» уцелевшего в первой траншее «противника», перепрыгивать через траншею прыжком с опорой на одну ногу, а при наступлении в глубине обороны вести непрерывное наблюдение за полем боя, соблюдать интервалы в цепи, умело сочетать огонь и движение, используя условия местности. Приемы и действия солдаты повторяют два-три раза.

При отработке второго вопроса личный состав выполняет 3-й норматив по тактической подготовке, 6-й, 29-й и 31-й — по огневой.

После краткого разбора и, если нужно, повторения отдельных приемов объявляется третий учебный вопрос — «**Ведение боя в глубине обороны противника**». Командир отделения на рубеже отдельное дерево, развалины вне тактической обстановки разъясняет, что после овладения объектом атаки наступающие, не задерживаясь, продвигаются вперед на бронетранспортере или в пешем порядке. Не отклоняясь от указанного направления, выдерживая свое место в боевом порядке взвода, отделение быстро выходит во фланг и тыл противника, огнем и решительной атакой уничтожает его.

Поставив задачи наводчику пулемета на БТР, пулеметчику, гранатометчику, автоматчикам на подавление и уничтожение целей и дав команду на движение, сержант вызывает действия целей № 4 и № 5. Тренирует солдат в обнаружении целей, определении расстояния до них и прицелов, затем в ведении сосредоточенного огня. После этого подает команду «Отделение, в направлении отдельного дома у дороги, в атаку — вперед» (повторяется имитация целей). Сержант обращает внимание на стремительность движения, наблюдение за полем боя и на умение вести огонь на ходу.

При необходимости действия солдак по командам повторяются до устранения ошибок, причем каждый раз целесообразно изменять расположение огневых средств «противника», вырабатывая у обучаемых наблюдательность, навыки в оценке местности и умелом использовании ее для совершения маневра во фланг и тыл оказывающим сопротивление группам «противника».

Действия отделения по преследованию отходящего «противника» можно отработать по следующей обстановке: «На направлении наступления взвода противник в результате нанесения по нему сильного огневого удара нашей артиллерии потерял два БТР, танк и несколько человек убитыми и ранеными; его разрозненные группы под прикрытием огня пулемета из разрушенного здания отходят в лес «Дальний». Сосед справа — 1-е отделение 2-го мотострелкового взвода, действуя на бронетранспортере, перешло на преследование».

Объявив обстановку (в районе отдельного дома), командир отделения подает

242



В напряженном труде куется ратное мастерство. На занятиях и учениях воины всесторонне готовят себя к выполнению ответственных задач.

На снимке: сержант Н. Самок на занятиях по тактической подготовке.

Фото В. ЖИДОВА.



команду «Отделение, в колонну по одному, за мной, шагом — марш», установленным сигналом показывает действия целей №№ 6, 7, 8 и вызывает БТР (автомобиль). После посадки на ходу с началом преследования командир ставит задачи подчиненным. Отделение скрытно выходит на пути отхода «противника», при необходимости организует засаду, огнем и решительной атакой уничтожает его. Когда БТР (автомобиль) подойдет к мосту, сержант объявляет, что мост разрушен, и подает команду «Отделение — к машине». Одновременно дает сигнал на действие цели № 9 и ставит задачу пулеметчику БТР на ее подавление. Под прикрытием пулеметного огня БТР отделение в колонне продолжает преследование, уничтожая с ходу обнаруженные цели «противника».

Командир отделения тренирует солдат по нормативам в быстроте высадки из БТР (автомобиля) на ходу, в занятии выгодных позиций для уничтожения огневых средств «противника», в перестроении в походную колонну.

При подходе к развилке дорог руководитель создает следующую обстановку: «противник» перед фронтом наступления наших подразделений создает участок «заражения». Спросив 2—3 солдат о действиях в данных условиях, командир отделения

подает команды на выполнение нормативов № 5 по ЗОМП и № 10 по тактической подготовке. С началом преодоления «зараженного» участка имитируется огонь цели № 10.

Здесь нужно научить солдат умело пользоваться средствами защиты, вести прицельный огонь по появляющимся целям на ходу в противогазе, преодолевать «зараженный» участок, а с выходом из него (в районе озера Сливное) быстро проводить частичную специальную обработку.

Закончив отработку всех учебных вопросов в отдельности, целесообразно повторить действия в комплексе по всей теме, совершая движение в обратном направлении при предварительном изменении тактической обстановки (места показа целей). Это закрепит навыки обучаемых и подготовит их ко второму занятию.

В заключение проводится краткий разбор. На нем необходимо отметить, как усвоены вопросы темы, показать отличившихся, ход соревнования между солдатами отделения, напомнить об ошибках и дать задание на самостоятельную доподготовку.

Командир взвода подводит общий итог и ставит задачи на устранение недостатков и подготовку отделений к следующему занятию.

Майор М. ЧЕРНОВАЛОВ.



Открывая новую рубрику, редакция приглашает читателей обменяться опытом технической подготовки личного состава, эффективного применения и эксплуатации инженерно-технических средств в охране объектов, рассказать, что появилось нового в организации боевой службы, в практике работы командиров, штабов, партийных и комсомольских организаций по выполнению второй части девиза социалистического соревнования в 1975 году — «отлично знать и умело эксплуатировать военную технику».

Сегодня мы публикуем первую подборку статей.

# С УЧЕТОМ

Подполковник-инженер  
Ю. СДОБНИКОВ

# ЦЕЛЕСООБРАЗНОСТИ

Некоторая универсальность технических средств и систем, предназначенных для усиления охраны объектов, позволяет использовать их по-разному. Но среди всех вариантов, как правило, есть оптимальный. Поэтому командирам, штабам постоянно приходится решать вопрос, как повысить эффективность отдачи той или иной аппаратуры с учетом наиболее целесообразного ее применения. А добиться этого не так просто.

Уходят в прошлое времена, когда над выбором сигнализационной техники особенно не задумывались. Основу технических средств составляли датчики и приборы электромеханического принципа действия. Линейная часть этих сигнализационных систем («чувствительный элемент») представляла собой простейшие виды проволочных или других заграждений. В тех условиях, естественно, выбор был ограничен, а стоимость аппаратуры практически не принималась в расчет. Потребность в приборах и материалах, необходимых для оборудования объектов, определялась про-

стым подсчетом количества рубежей и участков и их протяженностью.

С повышением тактико-технических характеристик ТСО возрастает их надежность, однако стоимость и сложность в эксплуатации увеличиваются. Одновременно происходит своего рода специализация аппаратуры. Одни образцы предназначаются для использования только во внутренней запретной зоне, другие — во внешней. Ряд датчиков может применяться исключительно на постоянных объектах, а некоторые являются переносными (транспортными) и приспособлены для прикрытия временных (кратковременных) объектов. Есть так называемые многоцелевые системы, объединяющие в себе различные функции. Например, кроме обнаружения попыток нарушения линии охраны и сигнализации об этом, они обеспечивают служебную связь, автоматическое включение освещения, к тому же представляют собой противопожарные препятствия.

Таким образом, сейчас при выборе технических средств требуется оценивать все

24

Показатели в совокупности: эффективность применения аппаратуры на данном объекте в зависимости от климатических условий, стоимость оборудования и его установки, будущие затраты на техническое обслуживание и ремонт, а также время, денежные и материальные расходы на подготовку специалистов по эксплуатации ТСО. Если принять неоптимальное решение, это может привести не только к неоправданным материальным и денежным затратам, но и к созданию дополнительных трудностей в выполнении боевой задачи.

Практика показывает, что при выборе сигнализационных и других систем в первую очередь следует рассматривать такие, которые уже широко известны в войсках, успешно прошли испытание временем и показали высокую надежность и эффективность. Целесообразный вариант антенного устройства определяется в зависимости от места дислокации объекта (в населенном пункте или вне его), конфигурации и протяженности периметра, ширины запретных зон и планировки поверхности земли в них, возможности установки или использования имеющихся элементов инженерного оборудования. Даже вид режима и состояние дисциплины в колонии могут в отдельных случаях влиять на место установки чувствительного элемента.

К сожалению, иногда все эти факторы учитываются недостаточно полно. Например, решая, какую выбрать аппаратуру, ориентируются на данные о погоде только за прошедшую зиму, а это не всегда отражает типичность климата. Отсюда и просчеты.

Опыт убеждает, что в местах с большими снежными заносами целесообразно применять сигнализационные средства, не требующие возведения громоздких антенных или линейных частей. Там, где возможно, в качестве несущего элемента следует использовать уже имеющиеся ограждения, что в большинстве случаев обеспечивает более устойчивую работу датчиков, позволяет значительно сократить расходы на оборудование объекта. Однако нельзя забывать, что устанавливая антенные устройства можно только на вполне исправных инженерных сооружениях, отвечающих техническим условиям.

На объектах с ограниченным сроком действия больше оправдывают себя сигнализационные устройства, состоящие из съемных элементов и узлов. С окончанием работы аппаратуру можно демонтировать и быстро установить в другом месте.

Отсюда, естественно, вывод, что только при всесторонней оценке методом сравнения исходных данных и тактико-технических показателей различных средств возможно избежать серьезных ошибок при внедрении техники в охрану объектов. Тем не менее встречаются факты, когда некоторые командиры действуют по принципу «чем больше, тем лучше». Вспоминается такой случай. На одном из объектов в помощь контролерам установили однокамерную телевизионную установку. Такое решение нельзя признать целесообразным. Тем более, что с помощью этой аппаратуры стали просматривать участок зоны, который и раньше хорошо контролировался визуально дежурным помощником начальника колонии и часовым у пульта. Конечно, такое непродуманное применение техники пользы не принесло.

В настоящее время много внимания уделяется разработке более универсальной аппаратуры. Многое уже сделано. Но здесь есть и трудности. Экономически не всегда оправдано использование сложных и дорогостоящих систем там, где караулы могут успешно решать задачи и с помощью простых сигнализационных приборов. Поэтому значительное разнообразие технических средств все же остается, и эффективность их применения будет во многом определяться целесообразностью выбора.

Вторая сторона дела — умелая эксплуатация ИТСО. Человек создает технику для облегчения и повышения эффективности своего труда. Современные технические средства выдают информацию о попытке преодоления блокированного участка с высокой степенью достоверности, позволяют дистанционно, с пульта управления, контролировать состояние рубежей и участков, производить подстройку параметров, обеспечивающую работу датчиков в нужном режиме. Но эти системы подвластны только квалифицированным специалистам, что, естественно, более остро ставит проблему технической подготовки военнослужащих всех категорий.

Большой вред повышению эффективности применяемых инженерно-технических средств наносят несвоевременность ввода их в эксплуатацию и задержка в переводе объектов на новую систему охраны.

# НОВЫЕ УСЛОВИЯ —



# НОВЫЕ ТРЕБОВАНИЯ

Принимая решение на боевую службу, капитан В. Петренко обратил внимание на то, что уже целую неделю на четвертом участке почему-то срабатывает сигнализационная система. Тревожная группа караула при проверке запретной зоны не находила никаких следов. Инструктор ИТСО прапорщик В. Мухин также не раз осматривал «беспокойный» участок, измерял некоторые параметры. Но напряжение разбаланса и настройка соответствовали норме. В аппаратном журнале появилось несколько одинаковых записей: «Сигнал выдан за счет помех». Иначе говоря, причина сбоя не установлена.

Командира роты это, естественно, не удовлетворило. Он решил лично разобраться, в чем дело. Внимательно осмотрел линейную часть — никаких недостатков. Затем приказал измерить напряжение генератора на приемном устройстве. Прибор показал 15 вольт, а на соседнем участке — 19. Все стало ясно: для устойчивой работы системы требовалось не менее 16 вольт, в данном случае этого не было. Теперь следовало узнать, почему падает напряжение. Оказалось, что на шлейфе от генераторного провода к приемному устройству плохой контакт. После устранения повреждения измерения повторили — 19 вольт! Устойчивость работы участка восстановилась. Прекратились бесцельные выходы по тревоге.

Казалось бы, на этом можно успокоиться. Однако капитан Петренко тщательно разобрал происшедший случай со специалистами ИТСО: увеличение сопротивления контакта в разъеме и, как следствие, падение напряжения не были обнаружены ни при ежедневном, ни при недельном регламентах. Налицо халатность. Не установили причины ложных срабатываний и часовые у пульта, когда осматривали линейную часть

Многих прапорщиков внутренних войск отличает влюбленность в технику. Один из них — Александр Грибков, опытный инструктор, за время службы подготовил более двухсот классов специалистов радиосвязи. Коммунист А. Грибков — чемпион части по радиоспорту.

Фото В. ВЛАДИМИРОВА.

по тревоге, поскольку не имели навыков проверки контактных соединений. Офицер потребовал улучшить регламентные работы, с теми, кто несет службу у пульта, дополнительно изучить некоторые темы по инженерно-технической подготовке.

Командир роты не только принял правильное решение, но и непосредственно участвовал в реализации намеченных мер. Со знанием дела проводил занятия, продуманно планировал парковые дни, давал рекомендации специалистам. Иногда непосредственно на объекте показывал, как устранять те или иные дефекты. Более конкретным стал контроль за обслуживанием ИТСО. И все потому, что офицер в совершенстве знал технику.

Этот пример еще раз подтверждает ту непреложную истину, что в настоящее время командир подразделения только тогда сможет безупречно и в полном объеме выполнять свои должностные обязанности, когда наряду с высокими военными и политическими знаниями он будет иметь и отличную техническую выучку. Этого требуют сама жизнь, процесс технического оснащения войск. В наших подразделениях появилась разнообразная техника как индивидуального, так и коллективного пользования, увеличилось число специалистов и специальностей. Масштабы и темпы уже проделанной работы, ее перспективы — яркое доказательство той огромной заботы, которую проявляют о внутренних войсках Коммунистическая партия и Советское правительство.

Наши возможности возросли. Их надо умело реализовать на практике. На это неоднократно указывал Министр внутренних дел СССР генерал-полковник Н. А. Щелоков, называя внедрение и умелое применение техники одним из важнейших условий высокой надежности охраны объектов. Интересы дела, подчеркивал он, требуют более активного использования достижений научно-технического прогресса.

Технизация службы — проблема сложная. И хотя она возникла не сегодня и не вчера, хотя она успешно решается многие годы, по-прежнему нужны серьезные организационные меры, охватывающие учебно-воспитательный процесс, систему охраны — короче говоря, все стороны жизни и деятельности подразделений. Главное звено в этой системе — человек, владеющий техникой, и прежде всего офицер,

досконально знающий ее. И это понятно. Чтобы руководить, надо быть компетентным. Не зная тактико-технических данных приборов, правил их эксплуатации, особенностей применения на данном объекте, невозможно выявить ошибки подчиненных в эксплуатации ИТСО, конкретно спросить за медлительность в устранении неполадок. Наконец, нельзя наладить дело так, как обзывают наставления и инструкции.

Техническая подготовка офицеров, таким образом, — первый путь к ликвидации наблюдающегося кое-где разрыва между технической оснащенностью и способностью оптимально использовать ИТСО для успешного решения задач боевой службы. В этой области уже накоплен немалый опыт. Хотелось бы рассказать о прошлогодних инициаторах социалистического соревнования во внутренних войсках — части, которой командовал подполковник П. Новченко.

Здесь инженерно-техническую подготовку по праву считают одной из ведущих дисциплин. Командир и штаб изыскивали возможность несколько увеличить отводимое на нее время в системе командирской учебы. Например, на самостоятельное изучение техники в специально отведенные для этого дни дополнительно планируются 20 часов в год. По каждой теме обязательно сдается зачет. Программа в целом рассчитана на два года.

Надо отметить, что при ее выполнении встретились некоторые трудности. Отдельные офицеры в силу недостаточно глубоких теоретических знаний по электрорадиотехнике с трудом осваивали некоторые темы, особенно изучаемые самостоятельно. По предложению партийной организации управления части специалисты ИТСО разработали цикл лекций в помощь офицерам подразделений, стали планировать индивидуальные и групповые консультации.

Изменили и организацию сборов. На них теперь выносятся наиболее сложные вопросы. Проводят занятия командир и его заместители, офицеры-специалисты непосредственно на материальной части. Обязательно показывают организацию регламентных работ и специальных дней обслуживания ИТСО. Делают это офицеры штаба и во время выездов в подразделения. Исходя из недостатков в эксплуатации техники на объектах вносятся коррективы в последующие сборы.

Особый подход нужен к выпускникам военных училищ. Они, как правило, имеют неплохие теоретические знания, а вот практических навыков организации технического обслуживания, подготовки личного состава к выполнению обязанностей у пульта им недостает. Отсюда и некоторая нерешительность, когда дело касается ИТСО. Поэтому так ценны совет и помощь стар-

ших товарищей молодым. Важно пробудить у них стремление к упорной работе над собой, убедить, что знания, полученные в училище, — всего лишь база для дальнейшего движения вперед. Прочный успех немислим без постоянного расширения технического кругозора, совершенствования полученных знаний на практике.

Молодым офицерам помогают освоить методику отработки вводных и нормативов, порядок контроля за соблюдением мер безопасности. Их учат проводить измерения некоторых параметров сигнализационной системы, выполнять обязанности у пульта, грамотно разбираться в схемах. В основе этой работы лежат индивидуальное обучение, наставничество.

В части заботятся о создании учебно-материальной базы. Во всех подразделениях оборудованы стенды по технике, различные макеты, вычерчены схемы. Есть достаточное количество пособий, технических описаний, альбомов, диафильмов, деталей и приборов сигнализационных систем, применяющихся в охране объектов. На развитие учебно-материальной базы направляется мысль рационализаторов. Их руками, например, в одной из рот изготовлен действующий макет аппаратуры, позволяющий отрабатывать все действия часового у пульта, регулировать систему исходя из «погодных» условий, тренироваться в выполнении нормативов. Все это сделало более доходчивым объяснение изучаемого материала, повысило эффективность каждой учебной минуты.

Росту технической культуры воинлов способствует партийно-политическая работа. Многие ее формы направлены на воспитание любви к технике и веры в ее надежность. Популяризируется опыт передовых офицеров, добившихся высоких показателей в изучении ИТСО, их эксплуатации и сбережении. Политработники совместно со специалистами организуют тематические вечера и технические конференции, состязания на лучшее знание аппаратуры и приборов. Победителям посвящаются выпуски радиогазет, листки «молнии».

Расширение военно-технического кругозора командиров и политработников положительно сказалось на различных сторонах их деятельности. Улучшилась эксплуатация техники. Активнее стала вестись техническая пропаганда. Многие офицеры руководят кружками по изучению ИТСО, участвуют в рационализаторской работе. Подлинным энтузиастом этого дела показал себя, в частности, старший лейтенант В. Дух.

Оживила свою работу молодежная группа докладчиков. Агитаторы и молодые пропагандисты показывают достижения советской науки, разъясняют воинам значение мастерского владения боевой техникой,

245

доносят до сознания солдат и сержантов необходимость слаженности действий в карауле, поскольку ИТСО — средства коллективные.

Одним словом, в формирование технической культуры определенную лепту внес каждый. Отраден и результат: все офицеры и специалисты части выполнили обязательства по овладению классной квалификацией, более грамотным стало практическое применение техники, повысилась надежность охраны объектов, облегчилась служба личного состава.

Определенный поворот в сторону техники и инженерно-технической подготовки сделан в некоторых частях управления внутренних войск МВД СССР по Украинской ССР и Молдавской ССР. Повсеместно изыскиваются резервы интенсификации учебного процесса, вырабатывается оптимальный объем технических знаний и навыков для военнослужащих каждой категории.

И все же делается еще не все возможно. Кое-где практические занятия подменяются словесным обучением, а борьба за классность даже не ставится на повестку дня. Много недостатков в самостоятельной учебе. Имеющиеся пособия и диафильмы, которыми нас обеспечили в достатке, порой лежат в шкафах нетронутыми. Все еще бытует мнение, что забота о технике и решение связанных с ней вопросов — дело лишь специалистов. Другие же офицеры пытаются остаться в стороне. Не преодолена до конца инерция прошлого, когда в службе надеялись только на часового, а значит, не изжито недоверие к технике. Случается, хотя и не часто, что объекты оборудованы по-новому, полным комплексом ИТСО, а охраняют их по-старому, как 10—15 лет назад, с наблюдательных вышек.

Мы принимаем меры к устранению недостатков. Усилили контроль за внедрением техники и за технической учебной офицеров. Разработали методику технических осмотров ИТСО и проведения недельных, месячных, квартальных, полугодовых и годовых регламентов. Требуем, чтобы работали технические лектории. В порядке эксперимента в отдельные караулы, охраняющие объекты со сравнительно большим периметром, назначаем помощника по техническим средствам. Это, на наш взгляд, должно повысить надежность работы ИТСО, оперативность в их обслуживании.

Есть у нас предложения по некоторому корректированию программы инженерно-технической подготовки с учетом требований времени и местных условий. Было бы также неплохо организовать для офицеров, давно закончивших училище, месячные технические курсы. Мало еще мы используем на практике рекомендации общей и военно-инженерной психологии. А



Хорошее настроение после стрельб у ефрейтора А. Дудка. Как всегда, у него результат отличный.

Фото В. ЖИДОВА.

если говорить о проблеме серьезно, то не обойтись нам без разработки теоретических и прикладных вопросов, связанных с рациональным сочетанием в одной системе человека и техники. Конечно, это забота общая.

Генеральный секретарь ЦК КПСС товарищ Л. И. Брежнев на XXIV съезде партии говорил: «Современное производство предъявляет быстро растущие требования не к одним лишь машинам, технике, но и прежде всего к самим работникам, к тем, кто эти машины создает и этой техникой управляет. Специальные знания, высокая профессиональная подготовка, общая культура человека превращаются в обязательное условие успешного труда все более широких слоев работников». Все это всецело относится и к офицерам. Нам надо настойчиво совершенствовать свое воинское мастерство, технические знания, повышать интенсивность и качество специальной подготовки личного состава, вести неустанный поиск новых, более эффективных методов и способов применения и эксплуатации инженерно-технических средств охраны.

Полковник А. КЛЕВЦОВ.

ЛЮДИ И ТЕХНИКА

# МЛАДШИЕ СПЕЦИАЛИСТЫ УЧАТСЯ В РОТАХ

**З**акончился зимний период обучения. Подведены итоги ратного труда. Они радуют: вырос новый отряд отличников, спортсменов-разрядников, значкистов ВСК. И среди них, что хочется отметить особо, значительную часть составляют младшие специалисты. Притом почти все, кому положено, приобрели классную квалификацию.

А вот год-полтора назад картина в ряде подразделений была иной. Как-то во время итоговой проверки в одной из рот мы поинтересовались, кто вышел в отличники. Оказалось, что этого высокого звания не добился ни один специалист, никто не повысил классность. Командир роты капитан Л. Попович надеялся только на сборы и явно не проявлял заботы о росте профессионального мастерства радиотелеграфистов, дрессировщиков, воинов, обслуживающих ИТСО, и т. д. Совершенствование их специальной выучки в период между сборами, по существу, было пущено на самотек. Естественно, за это время некоторые специалисты стали забывать, чему их учили прежде — на сборах и в учебном подразделении. Не случайно кое-кто из них утратил веру в свои силы и знания, допускал халатность.

Наладить плановую и эффективную учебу младших специалистов, притом самого разного профиля, в отдельно дислоцированных подразделениях непросто. Есть специальности, которые представлены одним-двумя воинами. Командир роты, конечно, не в состоянии знать все тонкости работы санинструктора, водителя, связиста... Именно поэтому

офицерам подразделений не обойтись без всесторонней и квалифицированной помощи начальников служб. Между тем, как показала проверка, некоторые из них слабо контролировали ход учебы, редко проводили занятия сами. Иные после сборов считали свои задачи по подготовке младших специалистов выполненными. А ведь постоянно заботиться о повышении их мастерства — уставная обязанность начальников служб.

Так, в статье 96 Устава внутренней службы записано: «Начальник продовольственного снабжения... отвечает: за боевую, специальную и политическую подготовку личного состава службы продовольственного снабжения, за его воспитание, воинскую дисциплину и политико-моральное состояние...» Аналогичные требования предъявляются к начальникам химической, вещевого, автомобильной служб, старшему врачу и т. д.

Следовательно, с них надо было и начинать перестройку учебного процесса: добиться, чтобы офицеры выполняли обязанности в полном объеме, ритмично обучали подчиненных в течение всего года. Установили единый подход к организации занятий с младшими специалистами, несколько скорректировали существующую систему их подготовки. В целом она сейчас выглядит так.

Планирует эту работу штаб части совместно с начальниками служб. Предварительно изучаются программа обучения и указания старших начальников. В первую очередь выясняется, что нужно младшим специа-

246

листам с точки зрения интересов боевой службы. Эта сторона вопроса находит более детальное отражение в расписаниях. В них указываются темы, расчет часов, рекомендованная литература и материальная база. Расписание занятий на межсборовый период со специалистами отдельно дислоцированных подразделений составляется на полугодие, а для тех, кто находится при ядре части, — на месяц.

Дело в том, что условия обучения специалистов здесь и там не одинаковы. Специальную подготовку головных подразделений можно вести ритмично, независимо от того, на месте или нет соответствующий начальник службы. Ведь в каждой службе всегда есть офицеры и прапорщики, которые способны проводить занятия методически грамотно и со знанием дела. Так, младших специалистов химической службы, кроме ее начальника, могут обучать (по отдельным темам) химинструктор или командир отделения химической защиты. Поваров — помощник начальника продовольственного снабжения, старший повар-инструктор и даже начальник столовой. Учитывая все это, расписание как раз и предусматривает проведение занятий в головных подразделениях регулярно, каждый месяц.

А вот в отдельно дислоцированных ротах такой возможности нет. Если здесь заниматься со специалистами равномерно, то начальники служб ежемесячно должны бывать во всех подразделениях. А это практически невозможно. За полугодие же они обязательно приедут в каждую отдельную роту как минимум по два-три раза. Тогда и проводят занятия с подчиненными специалистами, что записывается отдельным пунктом в план-задание на командировку независимо от ее основной цели.

Таким образом, штаб стал творчески подходить к планированию учебного процесса, а офицеры управле-

ния части — играть более активную роль в подготовке специалистов. Для этого теперь используется любая возможность. Например, старший врач части обязательно занимается с санинструкторами 5—6 часов, когда они прибывают в медпункт за медикаментами. Здесь и доведение санитарно-эпидемиологической обстановки, и инструктаж, и принятие зачетов, и практический показ.

Если позволяют условия дислокации, младших специалистов того или иного профиля собирают в масштабе батальона (иногда в две смены), и учеба организуется на базе передовой роты. Широко стала применяться взаимопомощь. Так, начальник связи при выезде в подразделения зачастую занимается не только с радиотелеграфистами, но и со специалистами ИТСО, а заместитель начальника штаба по ИТСО в свою очередь — с радиотелеграфистами (как правило, по общим или сходным темам электротехники или радиотехники). Есть и другие подобные примеры. Уже одно это положительно сказалось на ритмичности учебы. Повысился охват специалистов занятиями, значительно облегчилось выполнение программы обучения.

Штаб части постоянно думает над совершенствованием сборовой подготовки. Это предмет особого разговора. Заметим лишь, что предпочтение отдается практическим занятиям — непосредственно на охраняемых объектах, полигонах, в парках, мастерских, в поле. На это отводится в среднем две трети учебного времени. В конце сборов дается задание на самостоятельную учебу в межсборовый период. Оно разбивается на десять равных частей и планируется в ротном расписании из расчета 2—3 часа в неделю. Это привлекает военных к систематичности в самостоятельной работе. Да и контроль со стороны офицеров ротного звена значительно улучшился.

Они теперь заранее знают, кто,

что и к какому сроку должен изучить, в установленное время проверяют конспекты, глубину знаний. Чтобы облегчить контроль, составили карточки с вопросами и пятью ответами на каждый (по методу группового контроля или ГАИ, как его еще называют), среди которых только один правильный. С помощью таких карточек офицер легко устанавливает степень усвоения изученной темы. В конце каждого периода обучения начальники служб, командир части или его заместитель принимают итоговые зачеты.

Роль офицеров ротного звена в обучении специалистов не ограничивается только контролем. Они заботятся об обеспечении их литературой и материальной базой, предоставляют время для учебы, организуют взаимопомощь. Взять того же капитана Поповича, о котором говорилось вначале. Недавно он стал классным специалистом. И теперь часто сам проводит занятия с теми, кто обслуживает инженерно-технические средства охраны. За каждым молодым воином закрепил более опытного. Они (после прибытия новичка из учебного подразделения) вместе обслуживают технику, заступают в наряд. Ежедневно солдат второго года службы докладывает командиру, как у начинающего специалиста дела, в чем он сумел ему помочь. Таким образом, идет активная передача знаний и практических навыков от одного к другому, постепенно растет мастерство обоих.

Широко практикуются состязания на лучшего по профессии. Они бывают очные (во время сборов или кустовых занятий) и заочные. Условия состязаний разработал штаб. Победители объявляются приказом. В последующем они выступают перед личным составом, демонстрируют свое мастерство. Все это усиливает интерес специалистов к повышению квалификации, способствует росту их авторитета. Ход подготовки к сдаче

испытаний на классность систематически рассматривается на партийных и комсомольских собраниях, отражается в стенной печати.

Большое подспорье в росте мастерства — технические викторины, встречи отличников с молодыми воинами, выставки работ рационализаторов, учебные и технические фильмы, военно-технические конференции.

Вот как, например, проходила конференция, посвященная продлению межремонтных сроков эксплуатации автомобилей. Докладчик, обобщая накопленный в части опыт, подробно остановился на особенностях подготовки автомобилей к эксплуатации в различных дорожных и погодных условиях.

Участникам конференции запомнилось выступление ефрейтора В. Коптаря, военного водителя отдельного дислоцированного подразделения. Его машина всегда находится в образцовом состоянии. Воин умело сочетает самостоятельные теоретические занятия с практической работой в парке, помогает молодым, не стесняется советоваться с более опытными товарищами. О своих успехах рассказали и другие младшие специалисты. Конференция рекомендовала распространить передовой опыт обслуживания, эксплуатации и ремонта техники, повышения военных и специальных знаний личного состава автомобильной службы.

Рассказывая об опыте подготовки специалистов, мы не претендуем на его полноту и бесспорность. Вероятно, конкретные условия тех или иных подразделений потребуют иного решения, корректировки с учетом выполняемых задач, дислокации, количества специалистов и т. д. Несомненно одно: к специалистам нужен подход особый. Таково веление времени.

**Полковник И. КОВАЛЕНКО,  
майор Ю. ПАНЕНКО.**

244

# ВОИНЫ-ХОЗЯЙСТВЕННИКИ ПОВЫШАЮТ ЗНАНИЯ

Полковник  
Г. ШИМКО

**В**ойсковое хозяйство любой части да и многих подразделений сегодня — крупный военный городок с современным оборудованием, сложными коммуникациями, различными складами, автомобильными парками, мастерскими. Здесь же, как правило, свои бани, прачечные, торгово-бытовые предприятия...

Успешно руководить этим хозяйством могут только хорошо подготовленные в теоретическом отношении и обогащенные практическим опытом специалисты, мастера своего дела. Поэтому постоянное совершенствование их знаний должно стать предметом особой заботы командиров всех степеней.

Заслуживает внимания опыт по обучению специалистов тыла, накопленный в одной из частей. Здесь отлично налажены командирская учеба, учебно-методические сборы, различные семинары, практические занятия по обмену опытом.

Поучительно, например, прошли практические занятия по обеспечению сохранности оружия и боеприпасов, изучению новых средств ИТСО.

На занятиях по осмотру автомобилей перед выходом их в рейс внимание участников сборов было обращено на необходимость повышения требовательности к внешнему виду и техническому состоянию транспортной техники, на то, чтобы начальники колонн и старшие машин твердо знали свои обязанности и четко их выполняли.

Хорошей школой обучения является также разбор результатов ревизии хозяйственной деятельности подразделений. На служебных совещаниях, посвященных этим вопросам,

как правило, присутствуют представители служб тыла.

Итоги хозяйственной деятельности подразделений в 1974 году позволяют сделать вывод, что обучение людей практике руководства войсковым хозяйством и организации тылового обеспечения дало свои положительные результаты. Офицеры стали более умело и разумно руководить войсковым хозяйством.

Стиль и практика работы офицера-хозяйственника С. Желнова характеризуются твердыми знаниями, постоянной заботой о быте личного состава, настойчивостью в проведении в жизнь принятых решений. С каждым годом крепнет войсковое хозяйство, совершенствуется тыловое обеспечение, улучшается расквартирование и бытоустройство личного состава. Многие сделано здесь, в частности, по переоборудованию караульных помещений, в строительстве новых зданий.

Офицер С. Желнов — сторонник нового. Все положительное, что рекомендуется на учебно-методических сборах, он старается оперативно внедрить.

Разумеется, всех форм учебы, предусматривающей постоянное пополнение знаний и расширение кругозора офицеров в хозяйственной области, не осветить. Важно подчеркнуть, что учеба положительно сказывается на результатах их служебной деятельности, способствует скорейшему распространению передового опыта, а в конечном счете — успешному решению задач боевой службы, обучения воинов, своевременному, полному и качественному снабжению личного состава.

# С ВОДОЙ НЕ ШУТЯТ

Наступило лето — пора массовых спортивных занятий. Особенно людно бывает у воды — на реках, прудах, озерах. Здесь сдают нормы ВСК по плаванию, отдыхают. Но занятия и отдых на воде — дело небезопасное, и чтобы не произошло несчастного случая, командир должен предусмотреть обязательные меры безопасности. Прежде всего лично составу нужно пройти медицинский осмотр. Неумеющих плавать необходимо собрать в одну группу и заниматься с ними отдельно по особой программе и на специально оборудованном месте. Всем солдатам и сержантам напомнить о правилах безопасности при занятиях, переправах через водоемы, при спасении утопающих и т. д.

Очень важно правильно выбрать место для купания, желательно на пологом берегу, с песчаным, постепенно понижающимся дном. Случается, что под водой бывают скрыты

сваи, большие камни, коряги, ямы. Поэтому место для занятий надо тщательно исследовать и очистить от опасных предметов. Если водоем проточный, скорость движения воды в месте купания не должна превышать полметра в секунду. О качестве воды может сделать заключение врач, но всегда нужно следить, чтобы вверху по течению не было мест водопоя и купания скота, выхода канализационных труб и стоков с промышленных предприятий.

Выбранное для купания место обозначается. Особо огораживается участок [примерно 10×15 и глубиной 0,8—1,5 м] для занятий с неумеющими плавать. Для ограды используются деревянные кольца, которые сбиваются в дно и соединяются над водой веревками с поплавками.

Руководитель занятия обязательно проверяет количество купающих до входа в воду, в воде и после выхода на берег. В помощь себе он назначает двух-трех наблюдателей из числа отличных пловцов. По возможности они должны находиться в подках у границ отведенного для плавания участка. При купании, занятиях, сдаче норм ВСК, играх на воде нельзя допускать неорганизованности, прыжков в воду там, где плавают личный состав, и т. д. Каждому занимающемуся необходимо уметь вести самоконтроль за состоянием здоровья во время купания, предупреждать переутомление и переохлаждение организма.

Заниматься на воде разрешается не ранее чем через два часа после приема

пищи. Не рекомендуется долго находиться на солнце и в воде — это может повредить здоровью. В пасмурную, прохладную погоду, перед тем как войти в воду, следует разогреться на берегу: побегать, проделать гимнастические упражнения, чтобы резкое охлаждение организма не вызвало простудных заболеваний. При появлении у занимающихся признаков сильного охлаждения (озноб, «гусиная кожа», посинение губ и т. п.) им нужно немедленно выйти из воды.

Военнослужащим, перенесшим заболевания среднего и внутреннего уха, не рекомендуется нырять с вышки и в глубину; плавать можно только в том случае, если они овладели способами выравнивания давления на уши при погружении или закрыли слуховой проход ватой, густо смазанной вазелином.

Особую предусмотрительность и организованность следует соблюдать при проведении занятий на воде в обмундировании с оружием. Перед занятием нужно обязательно научить всех военнослужащих проплывать не менее 50 метров и в дальнейшем соблюдать такую последовательность: сначала подгоняется обмундирование и снаряжение на суше, затем организуется тренировка со специальным жилетом, подручными средствами и, наконец, без поддерживающих средств на 25—100 м.

Соблюдение этих правил и предосторожностей поможет избежать несчастных случаев и сделать отдых на воде приятным и полезным.

Капитан Б. СУМЕРСКИЙ.

## БОЛЬШОЕ РОДИТЕЛЬСКОЕ СПАСИБО!

Мой сын Тамази Кевлишвили служит во внутренних войсках. Недавно я побывал у него в гостях. Откровенно говоря, подходил к военному городку с большим волнением: каким увижу сына, в каких условиях он живет, служит? Здоров ли!

Встретили меня очень радушно. Офицер А. Козловский познакомил с жизнью и бытом подразделения. Я был просто восхищен тем, что увидел. Отличные учебные классы,

замечательная Ленинская комната, уютные казарма, столовая. Всюду образцовая чистота и порядок.

И улеглись родительские тревоги. Я от всего сердца рад, что мой сын служит в дружном воинском коллективе, что учат и воспитывают его опытные, требовательные и душевные командиры и политработники. Большое им родительское спасибо за заботу о наших детях!

Б. КЕВЛИШВИЛИ.



# С ЛЮБОВЬЮ К ДЕЛУ

## 1. ВСЕ НАЧИНАЕТСЯ С ЛЕКЦИИ

Своей лекцией старший лейтенант Хадков остался доволен.

— Кажется, получилось. Люди слушали внимательно. Выходит, не зря потратил время на подготовку.

Борис Павлович перечисляет: детально изучил методические статьи по теме «В. И. Ленин о защите социалистического Отечества», повторил наиболее важные вопросы по первоисточникам, составил развернутый конспект... Готовясь к лекции, учитывал возможности каждого слушателя. Ведь не все одинаково воспринимают то, о чем говоришь. Надо уметь найти «золотую середину», чтобы рассказ заинтересовал всех.

Офицер вспоминает годы срочной службы. Сильное впечатление производили на него выступления политработника Юрия Ивановича Журавлева. «Живой, образной речью увлекал нас, будил мысль, воображение», — говорит Хадков. — Тогда и захотелось мне стать офицером, похожим на него, воспитывать в людях чистоту помыслов и поступков».

Свою мечту Борис осуществил. Окончив военное училище, вернулся в родное подразделение, стал командиром взвода. Сегодня он один из лучших руководителей групп политзанятий. В основе успеха пропагандиста — высокая теоретическая подготовка, широкая эрудиция. «Ни дня без книги, без учебы» — таков девиз офицера.

Большое удовлетворение оставляют его лекции. Говорит свободно, с подъемом, использует наглядные пособия, карту. К конспекту обращается лишь затем, чтобы процитировать выдержку из первоисточника, дать слушателям записать главную мысль. Лектор зорко следит за их работой. Вот сидят рядовые И. Жучко и К. Смирнов. Хорошо, если бы в классе все слушали с таким вниманием, сразу схватывали основное. Но есть и другие.

— Рядовой Едемский, вы поняли сущность ленинского воззвания «Социалистическое отечество в опасности!»? — обращается к солдату руководитель. Офицер заметил, что воин отвлекся. Вопрос пропагандиста заострил внимание слушателя.

Что и говорить разные люди в группе. Рядовым А. Молчанову, Ю. Ларионову и другим политическая учеба дается нелегко. Упусти их из виду пропагандист, и они потеряют нить объяснения. Хадков это знает и стремится владеть вниманием аудитории.

...Лекция продолжается. И снова в какой-то момент старший лейтенант почувствовал, что внимание солдат стало ослабевать. Тут он прибегает к такому методическому приему.

— Кто из вас мог бы вспомнить кинофильмы, посвященные борьбе советского народа за власть Советов?

Рядовой А. Хроболов называет несколько фильмов. А руководитель, будто к слову, приводит интересный эпизод из картины «Мы из Крон-

штадта». Лица слушателей оживляются. Многие видели фильм, и рассказ Хадкова направил их мысли в нужное русло.

Лектор посматривает на часы. Кажется, все успел, дал слушателям возможность записать основные положения темы. Есть еще время сделать из сказанного общий вывод, сориентировать воинов на очередное занятие. По классу пробежал шумок, зашелестели тетради.

— Мы еще не закончили. Может быть, сделаем физкультпаузу? Кому поручим?

Шутка «срабатывает». Глаза солдат светлеют, и пропагандист продолжает занятие.

Все старается предусмотреть старший лейтенант при подготовке к лекции. И это окупается сторицей. Он думает и о таких «мелочах», как интересный эпизод из кинофильма или образ из художественной литературы. У него всегда в запасе какой-нибудь случай или шутка для разрядки. Хадков как бы моделирует урок, стремится избежать в изложении материала монотонности, излишнего академизма.

— Иначе нельзя, — убежденно говорит Борис Павлович. — Ведь все начинается с лекции. Если она затронет сознание и сердце слушателей, они сами потянутся к книге, чтобы глубже уяснить суть услышанного. Если же на лекции даже малость «не дотянешь», то недоработку не компенсируешь ничем. Так и останется солдат к этой теме равнодушным.

## 2. НАДЕЖНЫЕ ПОМОЩНИКИ

Когда солдаты расселись по местам, на столах уже была разложена литература. Здесь и материалы XXIV съезда КПСС, и сборник «В. И. Ленин о защите социалистического Отечества», брошюры «Кровь на долларах», «Палачи в зеленых беретах», «Миротворцы», газеты с документами апрельского (1975 г.) Пленума ЦК КПСС. На видном месте — папка «Навстречу XXV съезду партии».

Так уж повелось, что солдаты здесь готовятся к семинару по двое и трое. В каждой группе есть старший, наиболее подготовленный, который в состоянии помочь товарищам. Рядовой Лопатин подсел к рядовым Молчанову и Петрову. Предстояло законспектировать работу В. И. Ленина «Письмо к американским рабочим». А эти солдаты не имели достаточных навыков самостоятельного изучения первоисточников.

Рядовой А. Чмутов предложил рядовым Федорову и Ивлентьеву подойти к политической карте мира. Они слабо ориентировались в ней.

— Давайте-ка вспомним, какие агрессивные военные блоки созданы империалистами и для чего.

Надо сказать, что благодаря работе кружка «У карты мира», которым руководит Чмутов, воины совершили немало интересных «путешествий» по карте. Большую пользу принесли и предложенные помощником руководителя группы рядовым Лопатиным географические диктанты. Суть их в том, что несколько воинов одновременно письменно отвечают на вопросы, связанные с картой. Времени на это уходит меньше, чем при устном опросе. Зато при сравнении записей всегда возникают оживленные дискуссии. Каждый стремится стать лучшим «географом» взвода.

За другим столом еще трое. Рядовой Н. Смирнов шефствует сразу над двумя товарищами — И. Жучко и Г. Едемским. У Смирнова высшее образование. Сегодня он поручил Жучко поработать с книгой самостоятельно, а сам решил заняться с Едемским по первому разделу Отчетного доклада ЦК КПСС XXIV съезду партии «Международное положение СССР. Внешнеполитическая деятельность КПСС».

...Командир взвода пришел к концу первого часа занятия. Он только

что вернулся с проверки службы. Поинтересовался у Лопатина ходом самоподготовки. Подошел к рядовому Молчанову.

— Ну, как дела, Александр? Покажите-ка ваш конспект, что успели записать. Молодец, поработали хорошо, — похвалил старший лейтенант. — Ждем вашего выступления на семинаре.

Увлеченные работой, слушатели группы не заметили, как пролетело время. Старший лейтенант Хадков предложил солдатам завершить подготовку к семинару в часы, свободные от службы, а помощник руководителя группы рядовой Лопатин объявил, что к следующему занятию будут подведены итоги конкурса на лучший по содержанию и оформлению конспект.

### 3. ЗАБОТА — ЭФФЕКТИВНОСТЬ

Есть на столе командира взвода график, который знают все солдаты. Им установлена очередность их выступлений с сообщениями по материалам газет: по вторникам — о событиях за рубежом, по пятницам — о событиях внутренней жизни нашей страны. Сегодня очередь рядового А. Водопьянова. Он рассказал товарищам о советско-американских переговорах, о положении в Чили, умело сделал выводы о необходимости быть бдительным, находиться в постоянной боевой готовности.

— Все верно. А как вы сами повышаете воинское мастерство? — спрашивает старший лейтенант.

Вопрос, что называется, попадает в точку: недавно на огневом рубеже Водопьянов действовал неуверенно.

— Товарищ старший лейтенант, я обещаю подтянуться.

Хадков знает, что это не просто слова. Через некоторое время солдат достиг положительного результата. А помогли ему рядовой Н. Чертков и упорство в тренировках.

Имеет ли этот факт отношение к политзанятиям? Думается, самое прямое. Ведь в процессе политической учебы, соревнования у воинов воспитываются чувство личной ответственности за выполнение воинского долга, коллективизм, войсковое товарищество, беспокойство за показатели подразделения в службе, учебе и дисциплине.

Чего хорошего, казалось, можно было ожидать от рядового Ю. Ларионова? Во взвод прибыл со взысканиями. С самого начала замкнулся, сторонился коллектива, не болел за его успехи.

Хадков занимался с Ларионовым много. Начал с простого. Поручил выступить с информацией, подготовить к семинару один из вопросов темы. Не упускал возможности отметить прилежание солдата. Доброе слово и внимание пробудили у воина желание показать себя. Заметно повысилась его активность в боевой службе и учебе. Словом, во время итоговой проверки солдат не подвел...

Как-то на одном из семинаров присутствовал офицер политаппарата. Он отметил хорошую организацию занятия, активность слушателей, глубину их знаний.

— Мне только не понятно, Борис Павлович, почему вы скуповаты на оценки, — улыбнулся проверяющий. — Ведь рядовые Хроболов и Ивлентьев, например, отвечали очень уверенно.

— Да, оба они — ребята способные, — ответил Хадков. — Но потенциал в них заложен гораздо больший. Они настойчивы. Пусть еще поработают, проявят себя. Им же на пользу.

В этих словах — весь коммунист Хадков. Его отличают чувство неудовлетворенности достигнутым, желание добиться большего. Вот почему его взвод — отличный.

Капитан А. МОСТОВ.

**В** ряду задач коммунистического строительства, выдвинутых нашей партией, одна из важнейших — воспитание нового человека, всесторонне развитого, гармонически сочетающего в себе духовное богатство, нравственную чистоту и физическое совершенство. Генеральный секретарь ЦК КПСС товарищ Л. И. Брежнев на XXIV съезде партии говорил: «Великое дело — строительство коммунизма невозможно двигать вперед без всестороннего развития самого человека. Без высокого уровня культуры, образования, общественной сознательности, внутренней зрелости людей коммунизм невозможен, как невозможен он и без соответствующей материально-технической базы».

Процесс формирования такого человека

Самовоспитанием же он начинает заниматься только при достижении определенного уровня сознания и волевых качеств. Самовоспитание подготавливается воспитанием, которое создает внутренние предпосылки для его появления и развития.

Особенность самовоспитания и в том, что на его цели, содержании, методах осуществления очень сильно сказывается возраст. Воспитание учитывает возраст и особенности человека. Самовоспитание же непосредственно определяется возрастом и индивидуальностью, которые не всегда осознаются личностью.

В то же время для занимающихся самовоспитанием характерно стремление стать всесторонне развитыми, активными строителями коммунизма, хорошо выполнить

# САМОВОСПИТАНИЕ ВОИНА

неразрывно связан с самовоспитанием. Сверяя свои дела и поступки с нравственными принципами морального кодекса строителя коммунизма, каждый из нас может избавиться от пережитков прошлого в своем сознании и быту, устранить недостатки своего характера и поведения, сознательно выработать у себя высокие качества члена нового коммунистического общества.

Самовоспитанием называют самостоятельное и целеустремленное совершенствование человеком своих политических, нравственных, морально-боевых и других качеств, а также формирование нужных ему способностей и черт характера.

Марксизм-ленинизм учит, что самовоспитанием люди занимаются в процессе общественной практики, под воздействием тех требований, которые предъявляет жизнь к личности.

Ставя задачу изменить себя, человек может решить ее, только включившись в определенную деятельность. Самовоспитание тесно связано с воспитанием. Однако эта связь не означает, что первое тождественно второму. Самовоспитание имеет ряд особенностей.

В процессе службы в армии формированием личности воина (мы будем говорить именно о нем) занимаются командиры, политработники, партийные и комсомольские организации, коллектив. А при самовоспитании военнослужащий сам развивает в себе нужные свойства.

Процессы воспитания и самовоспитания различны по времени. Воспитанию человек подвергается, по сути дела, с рождения.

свой воинский долг, быть достойными высокого звания защитников социалистической Родины. Это значит, что самовоспитание советских воинов по своим целям, содержанию совпадает с воспитанием, осуществляемым Коммунистической партией. Таким образом, самовоспитание и воспитание взаимно переплетаются, дополняют и усиливают одно другое. Причем коммунистическое воспитание стимулирует самовоспитание.

Успех самовоспитания во многом зависит от того, во имя каких целей оно проводится. Цель сказывается на характере методов и средств его осуществления.

Основа коммунистического самовоспитания — формирование научного мировоззрения, понимания смысла жизни, своего назначения и роли в обществе, определение благородных и возвышенных целей. Тот воин, который правильно понимает смысл жизни, поставил перед собою возвышенную и благородную цель служения советскому народу, делу коммунизма, предъявляет к себе высокие требования, как правило, развивает у себя такие качества, которые отвечают его представлениям о роли человека в нашем обществе.

Майор А. Кукушкин на вопрос, что побуждает его заниматься самовоспитанием, ответил: «Когда требования к офицеру войск с каждым днем возрастают, когда повышается ответственность за обучение и воспитание личного состава, нельзя стоять на месте, довольствоваться тем, чему тебя учили. Поэтому я систематически работаю над собой, развиваю такие необходимые мне качества, как высокая политическая

образованность, принципиальность, требовательность к себе и подчиненным, честность, выдержанность и другие.

Наряду с целью очень важно определить для себя образец, на который можно было бы постоянно равняться. Как показывают исследования, проводимые, например, ученым — военным педагогом Н. С. Кравчуном, все занимающиеся самовоспитанием выбирают для себя идеал. Многие воины берут в качестве примера для подражания вождей пролетариата К. Маркса, Ф. Энгельса, В. И. Ленина или видных деятелей Коммунистической партии и Советского государства М. И. Калинина, Ф. Э. Дзержинского, С. М. Кирова, М. В. Фрунзе и других.

В. Маяковский, обращаясь к советской молодежи, говорил:

«Юноше,  
обдумывающему  
жизнь,  
решающему,  
сделать бы жизнь с кого,  
скажу,  
не задумываясь:  
делай ее  
с товарища Дзержинского».

Распространенный идеал — герои советской художественной литературы, кино. Молодой офицер В. Страмцов, начавший заниматься самовоспитанием еще в училище, рассказал нам: «Я много читал о жизни замечательных людей. Особенно врезался в память образ коммуниста-революционера писателя Н. Островского. Черты его характера — коммунистическая убежденность, преданность, принципиальность, непримиримость к несправедливости, его политическая зрелость и страстность ярко воплотились в делах и поступках Павла Корчагина. Этот образ всегда волнует и воодушевляет меня».

Немало воинов равняются на современников — Героев Советского Союза, Героев Социалистического Труда, своих командиров, политработников, товарищей, которые, по их мнению, обладают высокими нравственными качествами, необходимыми строителю коммунистического общества.

Рассмотрим основные, наиболее распространенные методы самовоспитания. Сюда следует отнести политическое самообразование, самоубеждение, самоупражнение, самоощереение, самопринуждение, самообязательство. Используя их, целесообразно прибегать к таким приемам, как самовнушение, самоободрение, самокритика, самоотчет, самоанализ, самоосуждение, самоприказ, самонаказание.

Главное в деятельности военнослужащих всех категорий — их убеждения, источник и основной мотив поведения. Твердые коммунистические убеждения, основанные на глубоком изучении работ классиков марксизма-ленинизма, решений партии и правительства, на знании закономерностей развития природы и общества, являются прочным фундаментом политического, нравственного, воинского, эстетического и

280  
физического совершенства. Вот почему советские воины, особенно офицеры и прапорщики, занимаясь самовоспитанием, прежде всего изучают произведения К. Маркса, Ф. Энгельса, В. И. Ленина, историю КПСС, ее Программу, решения съездов партии и пленумов ЦК КПСС и другие партийные документы.

Приобретенные методом самообразования и самоубеждения взгляды и мысли придают человеку морально-политическую активность, уверенность, стойкость, настойчивость в достижении своих целей. Офицер В. Чеботарь говорит: «Главное — быть самому убежденным в том, что ты делаешь. Если берусь за что-либо, то стараюсь себя убедить, что это необходимо. Когда самоубежден, то не сомневаюсь, дело доведу до конца».

Самоубеждение выражается в саморассуждении, в постановке себе вопросов, выдвигании аргументов, доводов, утверждающих свое решение или опровергающих его. Это также сопоставление своих взглядов с требованиями общества, коллектива, со взглядами авторитетного человека. Иной раз самоубеждение протекает в форме сложной борьбы мотивов, сопровождающейся напряженной работой мысли, переживаниями в поисках правильного решения.

При самоубеждении часто применяется прием самовнушения, заключающийся в постоянном неоднократном напоминании, повторении каких-либо требований или обязанностей, которые необходимо выполнить, а мешает лень, рассеянность и т. д. Или надо побороть свои недостатки. Например, несдержанность, вспыльчивость можно преодолеть многократным повторением себе: «будь сдержан», «не бросай реплик», «слушай, что говорят другие», «разберись внимательно». Так вырабатывается привычка правильного поведения.

Другой важный метод самовоспитания — самоупражнение. Он органически сочетается с самоубеждением. Применяя их совместно, можно добиться хороших результатов.

Метод самоупражнения предполагает создание себе таких условий, в которых требуется проявить волю, умение определенным образом вести себя. Действия в этих условиях приводят к приобретению и закреплению положительного опыта, качеств, нужных для выполнения своих обязанностей. Некоторые воины устанавливают для себя строгие правила поведения. Так, рядовой А. Задорошный говорит: «Я руководствуюсь в службе двумя правилами: первое — постоянно подводить итоги своей работы за день, второе — не поступать так, как хочется, а поступать, как требует командир». Другие руководствуются изречениями или афоризмами: «Воспитатель сам должен быть воспитан», «В человеке все должно быть прекрасно» и т. д.

Самоощереение, самопринуждение и самообязательство. Первое заключается в том, что человек увеличивает, например, себе время на отдых, позволяет развлечься после успешно выполненной задачи. Это

может быть и мысленным одобрением своих действий, результатов труда: «Я сегодня сделал полезную и нужную работу, устал, но приятно, молодец!» Поднимается настроение, мобилизуется энергия, растет желание продолжать добрые дела.

На вопрос, приходилось ли вам когда-нибудь принуждать себя, лейтенант А. Ткачев ответил: «Не только принуждать, но даже и наказывать себя, особенно в первые месяцы офицерской службы. Бывало, проверяешь выполнение распорядка дня в подразделении, а товарищи в это время идут смотреть интересный кинофильм. Так и хочется с ними... Думаешь, ведь есть дежурный, дневальные, что мне тут торчать? И однажды ушел. Смотрел кинофильм, а мысли — в роте, как бы чего не случилось. Сажу и мучаюсь. Еле дождался, когда кончится сеанс. За этот случай наказал себя, лишил на месяц всяких развлечений и, знаете, это самообязательство выполнил. Теперь такое давно позади, но самовоспитание продолжаю».

Все это есть не что иное, как различное предъявление к себе требовательности. Методы самовоспитания глубоко взаимосвязаны, дополняют один другой, и кто применяет их в комплексе, тот добьется

лучших результатов в самосовершенствовании.

Боевая служба требует от воинов не только мастерского владения оружием, физической закалки, но и высоких морально-психологических качеств. Скажем, часовой должен быть всегда собранным, бдительным, готовым к любым неожиданностям. Ему необходимо выработать в себе такие, например, качества, как чувство ответственности за порученное дело, бесстрашие, честность, неподкупность, умение противостоять влиянию осужденных. Или взять начальника войскового наряда. Кроме организаторских способностей ему особенно нужны твердая воля, безукоризненная исполнительность, находчивость, инициатива и т. п.

Сознательно занимаясь самовоспитанием, каждый воин быстрее разовьет в себе качества, необходимые для добросовестного выполнения воинского долга, для успешного решения задач боевой службы.

**Подполковник П. ДМИТРИЕВ,  
майор В. ХАЛЬЗОВ,  
преподаватели Высшего политического  
училища МВД СССР.**

## ПО НАКЛОННОЙ ПЛОСКОСТИ

НА ТЕМЫ МОРАЛИ

Историю, которую я хочу рассказать, иначе, как грустной, не назовешь. Речь идет о рядовом Анатолии Филипове. У него золотые руки, много хороших качеств характера, а вот авторитетом у сослуживцев он не пользуется. И к этому привело Филипова пристрастие к спиртному: как справедливо говорят, вино вину творит.

Но как произошло падение человека? Ведь не вдруг, не сразу он дошел до проступка, не сразу потерял доброе имя. Где же были товарищи, почему молча ждали, когда созреет нарушение? И еще хочется проследить, какова роль микроклимата в коллективе, роль общечеловечности в формировании взглядов человека на жизнь, в становлении его как воина.

На комсомольском собрании рядовой Анатолий Филипов держался с видом, я бы сказал, высокомерным. Он не опускал покаянно голову, не заглядывал товарищам в глаза с надеждой найти в них сочув-

ствие. Тяжелые слова упреков в свой адрес сносил внешне хладнокровно. И даже когда сослуживцы единогласно проголосовали за то, чтобы объявить ему строгий выговор с занесением в учетную карточку, Анатолий остался спокоен.

Тогда мне показалось, что все случившееся Филипову безразлично. Но полчаса спустя мнение пришлось изменить. Анатолия, как говорится, отпустило. Он слегка побледнел, в глазах улавливалось отчаяние.

— Сам не знаю, как вышло, — негромко сказал Анатолий и жадно затащился сигаретой. Помолчав, вновь заговорил. Мысли были обрывочные, с резкими переходами. И чем дальше он рассказывал о себе, тем яснее прослеживался его путь по лестнице, ведущей вниз...

Впрочем, обо всем по порядку.

Анатолий Филипов — единственный ребенок в семье. Родители в нем, что называется, души не чаяли. Отец — механизатор в лесхозе. За доблестный труд награжден несколькими медалями. Мать — уважаемый человек на птицефабрике, где работает уже много лет. В семье прочно поселились достаток и здо-

ровая обстановка, которая бывает там, где люди по-настоящему любят и уважают друг друга. Мальчик рос крепким, смышленным. До пятого класса был отличником. Потом нескладно сдал, но тем не менее закончил восьмилетку успешно. Заявил отцу, что пойдет в профессионально-техническое училище, чтобы быть при технике.

— Пусть будет по-твоему, — одобрил Анатолий Григорьевич. — Мать, что скажешь, неплохо сын решил?

Анне Александровне хотелось, чтобы сын учился в десятилетке, а там, глядишь, поднажмет — и в институт может поступить. Но она очень уважала дело мужа, гордилась им, всегда серьезно относилась к его советам.

— Я не против, — сдержанно сказала она. И, как-то по-новому взглянув на сына, удивленно добавила. — Как же ты выгрос, Толенька!

В профессионально-техническом он учился на совесть. В отличниках ходил. Во время практики в целинном совхозе «Адамовский» вместе с друзьями взялся восстановить списанные комбайны. Правда, в их затею мало кто верил, но предстоящая страда обещала быть напряженной, и в дополнительной технике хозяйство нуждалось. На отремонтированных агрегатах практиканты работали почти на равных с совхозными мастерами уборки. Анатолия и его товарищей наградили ценными подарками.

Еще более возмужавший Анатолий пошел работать. Вечером после грудного дня бегал на курсы подготовки шоферов. Получил водительские права.

Казалось, все хорошо. Но тревожило родителей, что сын стал приходить домой с запахом спиртного. На расспросы отвечал нехотя:

— Выпили с ребятами... Я ведь не маленький.

Отец хмурился:

— Не маленький — это точно. Сам должен все понимать. Но именно потому, что ты не ребенок, скажу: до хорошего такое не доведет. Филипов-старший как в воду гля-

дел. Вскоре сын ввязался в драку. Дело дошло до милиции. А тут повестка: призывают в армию.

В первое время Анатолий был дисциплинированным и исполнительным воином. Родители получали письма, полные восторженных отзывов о коллективе, о солдатской жизни. Сын стал кандидатом в отличники. И самое, пожалуй, радостное, что доверили ему красавец «ЗИЛ-164».

Рядовому Филипову еще бы старательнее учиться, примерно вести себя. Но произошло непонятное. Солдат начал с прохладцей относиться к выполнению своих обязанностей, допускать так называемые «мелкие» нарушения. Старшина подразделения сделал ему замечание за неряшливый вид, а сержант отчитал за опоздание в строй. Потом наказал командир взвода.

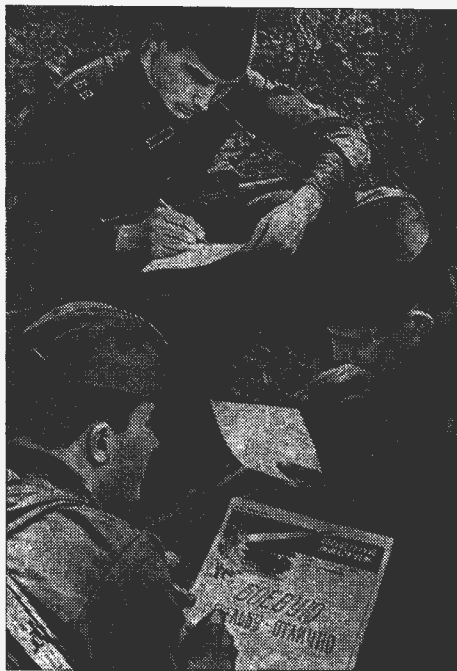

Взвод, возглавляемый лейтенантом А. Антоновым, на стрельбах получил отличную оценку. В тот же день комсомольцы рядовые А. Ежов, В. Болдин и Ю. Прохоров рассказали об успехах сослуживцев в боевом листке.

Фото В. ЖИДОВА.

— Не переживай, — успокаивал друга рядовой П. Сурдяев, — ты вон машину водишь лучше всех в роте. Придираются к тебе.

Как-то с Сурдяевым они были в командировке. Возвращаясь в подразделение, запаслись спиртным, выпили.

Чувство стыда пришло позже, когда предстали перед командиром. Нарушители были строго наказаны в дисциплинарном порядке. Филипова лишили права управлять автомобилем.

— Больше всего я боялся тогда разговора на собрании, — признался потом Анатолий. — Вернувшись с гауптвахты, буквально готов был сквозь землю провалиться... Как представляю, что вызовут и на меня будут смотреть десятки глаз, спросят «почему?», так не по себе становилось...

И действительно, не зря опасался суда общественности рядовой Филипов. На собрании его поведение резко осудили товарищи. Но, к сожалению, комсомольская организация, наказав члена ВЛКСМ, по-настоящему не вникла в суть нарушения.

Тут бы забить тревогу, включить все рычаги общественного воздействия. Однако этого не случилось. Предоставленный самому себе, Филипов встал в позу обиженного. Вскоре вновь нарушил дисциплину. Его опять ругали, но толку было немного.

Филипова перевели в другое подразделение. Остается только сожалеть, что никто из его бывших начальников, офицеров не задумался над тем, как помочь молодому солдату, как вообще предотвратить подобное. Отправить солдата на гауптвахту, снять с машины — спору нет, наказание, и очень серьезное. Это право командира, и нет надобности оспаривать, сомневаться в его правомочности. Вопрос в другом. Вся система политико-воспитательных мероприятий, деятельность партийной, комсомольской организаций должны быть направлены на то, чтобы помочь другим сделать правильные выводы из случая с Филиповым и Сурдяевым.

Может быть, в подразделении, о котором идет речь, случай с Филиповым и Сурдяевым единичен? Оказывается, нет. Здесь и раньше были такие нарушения. А после того как Филипов ушел из подразделения, тут «грянул гром»: «отличились» рядовые Е. Никифоров и А. Макринцев. И снова «вино вино сотворило». Казалось бы, теперь пора дать бой пьяницам, поднять на борьбу с ними всех. Что же на деле? Никифорова и Макринцева «пожурили» на комсомольском собрании. Отсидели они свое на гауптвахте. Вроде бы по форме все соблюдено: командир наказал, комсомольская организация отреагировала. Да, форма соблюдена, а суть? А суть осталась прежней... Вскоре в подразделении забыли о происшедшем. Видимо, до нового нарушения.

Где же повседневная решительная борьба против пьянства? Где тематические вечера, диспуты, показ и обсуждение фильмов? Где индивидуальная работа с каждым в отдельности?

Нельзя сказать, что в роте совсем ничего не делается. После вмешательства старшего начальника тут организовали ряд бесед о вреде пьянства. Приглашали юристов, медиков. Но этого явно недостаточно. Борьба с пьянством не кампания. Центральный Комитет КПСС требует вести ее повседневно, целенаправленно, наступательно. Тут не может быть перерывов, авралов. И этим делом должны заниматься все. Ведь то, что происходит в роте, где служил Филипов, касается не только командира подразделения, заместителя по политчасти, партийной и комсомольской организаций. А почему происходящее молча созерцал офицер В. Дубовой? Не без его участия решался вопрос о переводе Филипова. Можно было бы побеседовать с солдатом, вызвать его на откровенность, помочь юноше сделать правильные выводы из допущенных ошибок. И надо бы рассказать о его слабостях офицерам, комсомольским активистам подразделения, куда направлялся служить рядовой Филипов, посоветовать, как уберечь парня от падения. Но долж-

ной настойчивости в этом вопросе старшие товарищи не проявили.

Как же шли дела у Филипова? В коллективе к нему, как и ко всякому новичку, отнеслись настороженно. Анатолий ожидал, что не минуется расспросов, объяснений. Но этого, к его удивлению, не произошло.

Не оказалось рядом и хорошего друга, который одернул бы его. Комсомольские активисты от него отвернулись. А вот рядовой Николай Сергеев постарался с ним сблизиться.

— Меня тоже ругали. Время, брат, все перемелет... Забудут, главное — не лезь на рожон. Тише веди себя, — поучал он Филипова.

С новым приятелем пошли в увольнение. Сергеев предложил выпить. Анатолий не посмел отказаться: вдруг подумает, что струсил. Финал, как и следовало ожидать, был для Филипова плачевным — строгий выговор с занесением в учетную карточку.

Я пишу так подробно о Филипове не потому, чтобы посочувствовать ему: мол, ах, какой он бедный и несчастный.

Нет, каждый человек должен отвечать за свои поступки. Согласен и с тем, что последнее это дело — искать причину где-то на стороне, а не в самом себе. В том, что так закончил службу рядовой Филипов, виноват прежде всего он сам.

Все это так, все правильно. Но в истории с рядовым Филиповым во многом повинны и люди, с которыми он работал, служил.

— Упустили мы Филипова, — как будто сговорившись, повторяли они.

Истина давно всем знакома: коллектив — великая сила. Но, смею добавить, при условии, если коллектив — сплоченный, где один за всех и все за одного. Где за каждого оступившегося идет настоящий бой.

Старший лейтенант В. АФАНАСЬЕВ.



Частым гостем бывает полковник в отставке Ю. Г. Назаров в части, где он когда-то служил. Ему, фронтовику, есть о чем рассказать молодым воинам.

Фото В. СЛОБОДЯНЮКА.

# БОЙ У МОСТА

**«За образцовое выполнение боевых заданий командования на фронте борьбы с германским фашизмом и проявленные при этом доблесть и мужество награждать...»**

**Орденом Красного Знамени...**

**118. Ефрейтора Марковиченко Михаила Семеновича»**

(Выписка из Указа Президиума Верховного Совета СССР «О награждении орденами и медалями СССР начальствующего и рядового состава войск и истребительных батальонов НКВД СССР». «Правда», 27 августа 1941 г.).

Всю ночь мы рыли окопы. Ночь была ясной, тихой и теплой. В Березине, блеснувшей в лунном свете впереди нас, плескалась рыба, квакали лягушки. В такую погоду сидеть бы где-нибудь у костра перед котелком с ухой... Но там, на западном берегу, где темнеет деревушка, уже «ничейная» земля. А может быть, под покровом темноты туда проникли фашисты? Неизвестность, настороженность не покидали нас ни на минуту. Вытирая пот намозоленными руками, мы то и дело прислушивались.

Закончили работу к рассвету и заснули тут же, на сырой земле, выставив лишь боевое охранение. Разбудили меня, когда солнце поднялось над землей. Красное и горячее, оно предвещало жаркий день.

— Товарищ ефрейтор, вас взводный вызывает! — толкнул меня кто-то.

Лейтенант Кустарев кивнул на спящих и приказал:

— Всех будить. Проверить оружие, имущество. Отходим через двадцать минут.

— Есть, — сказал я раздраженно. — «Черт бы ее побрал, эту войну! Зачем же всю ночь землю рыли, если все без надобности? Вчера говорили — здесь стоять будем накрепко, а сегодня...» Хотя понимал, что на фронте обстановка изменчива и, видимо, поступил новый приказ, досада не проходила.

Наш сводный истребительный батальон НКВД прикрывал отход регулярных частей Красной Армии. Вчера последние из них перешли Березину по мосту, у которого нам предстояло любой ценой задержать врага на сутки. Мост, сказали нам, заминирован, и мы ждали только, когда фашисты подойдут к нему.

Я собрал отделение и повел его на опушку березовой рощи, где строился взвод. С пригорка хорошо были видны утопающие в утреннем тумане болотистые низины вдоль реки. И мост. Деревянный,

метров сто длиною, он соединял два берега в единственном месте, где болото отступало. Именно здесь можно задержать фашистов надолго. Поблизости же переправ нет. Говорили, что слева, вниз по течению, они сунулись было с танками, да застряли. Теперь уж точно здесь появятся.

Когда взвод построился, лейтенант Кустарев объявил:

— Батальон выходит в семь тридцать. Нужно оставить прикрытие, с задачей: фашистов задержать перед мостом до вечера. Добровольцы есть?

Я вышел из строя в числе первых.

— Еще кто?

Строй колыхнулся как один.

— Нужны два человека. Кого возьмем, Марковиченко?

Я оглянулся. Усталые лица, а смотрят все решительно. Такие не подведут. Но все-таки хотелось, чтобы рядом был самый верный друг.

— Красноармейца Сафронова.

Михаил Сафронов благодарно улыбнулся. С ним, моим тезкой, хлебнули мы солдатского труда. Подружились еще до войны, в снайперской роте под Москвой. Так и держались все время рядом.

Оставили нам ящик патронов да гранат в связках сколько просили. Из окопов далеко до моста было — гранаты не добросить. Решили подтянуть свои боеприпасы ближе, к дороге, почти к мосту, и пристроиться там в кювете. Мы так считали: если танки или машины пойдут, то на минах подорвутся, а с пехотой как-нибудь управимся. Для двоих, конечно, эта задача непростая, но мы не считали себя робкими. Готовы были погибнуть, а спины своей врагу не показать.

Лежали тихо. Солнце палило нещадно. Хоть и разморило нас, а не дремалось — нервы на пределе.

— Слышишь, Михаил, гудят?

Я прислушался. Точно. Вскоре в деревню, что раскинулась на противоположном берегу, въехал броневик. Солдаты из него выпрыгнули, сначала все за домами пряталась, а потом осмелели. Стали мы их разглядывать. Ведь в первый раз с вооруженным врагом встретились. Но лиц не разобрать, видно только, что они руками на наш берег показывают, кричат, вроде спорят о чем-то.

Эх, дать бы им из винтовки! Мы же снайперы, не промахнулись бы. Да только что толку: двух-трех шлепнешь, остальные попрячутся, поймут, сколько нашего войска здесь, поди совладают с двоими-то. Потому мы притаились, гранаты к себе подтянули, ждем выгодного момента.

Фашисты на мост идти боялись, догадывались, наверное, что заминирован. Так прошло порядочно времени. Потом видим: из-за избы подводу выкатили. Лошадь ладная, а в телеге женщина с ребенком. Дали ей вожжи в руки, автоматами перед ней дергают, на мост указывают. Давай, мол, вперед. Ах, гады, что придумали! Подорвется ведь она на мосту. Хоть бы ребенка пожалели. Женщина сопротивляется, вожжи в руки не берет. Тогда они стрелять в воздух стали. На испуг брали. И, видать, подействовало. На лошадь. Рванула она вперед и на мост несется. Сейчас, думаем, взорвется под ней мина. Дух у нас замер, а фашисты улюлюкают, свистят, хохочут, аж приседают. Все ближе к нашему берегу повозка. Вот уже последний пролет... Я даже глаза на миг закрыл. А взрыва нет. Прогромыхала телега мимо. Бледное, искаженное ужасом лицо той женщины на всю жизнь запомнил.

Фашисты в броневик сели, но с места не двигаются. Чего ждут? Тут, слышу, ползет кто-то к нам по кювету. Чуть было не выстрелил на шорох. Глянул: наш, из соседнего отделения красноармеец Василий Баскаков.

— Марковиченко, командир передал, отходить надо.

— Как отходить?

— Отходить и все. Приказал, чтобы не задерживались. Мост все равно заминирован, а наши далеко ушли.

— Ты ж повозку видел?! Не сработала та мина. Она, может, и под танком не взорвется. А фрицы вон где, смотри.

— Вижу где, а все равно приказ отходить.

— Давай, друг, во взвод. Передай, что я пока до вечера останусь: мина-то не сработала. Так что если они пойдут, кто их остановит?

— Разрешите с вами остаться?

— Нет, не разрешаю. Возвращаясь и все командиру доложи. Да осторожней ползи..., — ругнул я его в горячке. Не хотелось нам себя обнаруживать раньше времени: дело-то вон как оборачивалось.

Баскаков давно скрылся, а фашисты все топтались на месте. Что они еще придумывают? Потом поняли, когда в деревне заревели моторы. Танки!

— Ну, Миша, теперь держись, — говорю я Сафронову.

— А что держаться-то? Ты посмотри: это же танкетки!

Вижу, бахвалится парень, дух поддерживает. Я в тон ему: «Сейчас мы им всылем». А сам думаю: «Танкетки или не танкетки, а все-таки броня. К тому же за ней те, которые идут тебя убить...»

И вот уже первая танкетка на мосту. Медленно-медленно тащится, словно ощупью. Остальные остались в боевом порядке. Ждут, нет ли засады. Чем ближе машина подходит к нам, тем меньше у нас уверенности, что взрыв будет. Честил я в душе саперов как мог, только без пользы — надо было к бою готовиться. Обернулся к Михаилу и говорю:



Войны одного из подразделений встретились с участником великой битвы на Волге Героем Советского Союза сержантом запаса Яковом Федотовичем Павловым. «Дом Павлова» в Волгограде, о котором знает каждый, стал памятником героизму, мужеству, стойкости советских солдат, отстоявших Родину в грозные годы Великой Отечественной войны.

Фото прапорщика  
В. СЛОБОДЯНЮКА.

— Как подойдет ближе, я ее связкой, а ты — по солдатам, если появятся.

— Не подведу, действуй!

Глаза у него блестят, вроде даже радуется такой заварухе. Горячий.

Считаю метры: двадцать, пятнадцать, десять... Пора! Выскакиваю из кювета, размахнулся гранатами — и под гусеницу. Связка тяжелой оказалась, не добросил малость, с полметра. Только успел уласть, рвануло, залезало вокруг. Выглядываю: красота! Дымит, проклятая, и дорогу преградила. Так что теперь ее объезжать придется. А это уже ближе к нам. Вдруг замечаю, что у Сафронова губы шевелятся, а что говорит — не пойму: неужели оглушило? Он на тот берег показывает. Смотрю, там фашисты залегли цепью, стреляют в нашу сторону. На мосту уже вторая танкетка. Эта побыстрее идет. Теперь Михаил со связкой пополз, я — за винтовку. Тезка мой тоже не промах: подпустил вторую к горячей машине, а как стала она разворачиваться, швырнул гранаты. В ответ фашисты такой огонь открыли, что головы не поднять. Да мы и не собирались им

отвечать. Пусть думают, что подстрелили нас. Примерно через полчаса гитлеровцы осмелели, засновали по берегу. А к мосту не идут. Не научены, видать, пешком ходить. Вскоре к ним подошел бронетранспортер с пушкой. Уселось в него человек семь автоматчиков — и на мост. Едут, палат, патронов не жалеют. Из деревни орудия бьют, но снаряды далеко позади нас рвутся.

Смотрю я на бронетранспортер и думаю: этого зверя надо брать, когда он танки объезжать начнет. Хорошо, кювет глубокий, как окоп, выдвинуться можно незаметно. Пополз вперед. Слышу, тарыхтит над моей головой. Рванулся я с гранатами, зашвырнул их прямо под кузов машины. Солдаты как горох с нее посыпались, а Михаил — из винтовки их. Тут и снаряды в бронетранспортере рваться начали — грохот, дым, пламя! В следующую минуту

раздался оглушительный взрыв — сработала, видать, мина, и мост рухнул в воду.

Посмотрел я на часы — около семи вечера. Не стоят ли? К уху приложил — не слышно. Ладно, думаю, все равно дело сделали.

Доползли мы с Михаилом до рощицы, поднялись во весь рост. Ноги подкашиваются, не идут, а на сердце музыка, как на параде: сладкой показалец нам первая наша победа.

На шестые сутки догнали мы своих. Считали нас уже погибшими, обрадовались, что мы живы. А мы живы, потому что победили. Тридцать лет и три года прошло, а тот мост, где приняли мы свой первый бой и не посрамили чести солдатской, не забывается. Потому что из таких маленьких побед каждого бойца и родилась великая наша Победа.

М. МАРКОВИЧЕНКО.

## НЕЗАБЫВАЕМАЯ ВСТРЕЧА



**Г**ероическая история внутренних войск — неисчерпаемый источник примеров мужества, стойкости, самоотверженности воинов при выполнении воинского долга.

Особенно волнуют наших воинов встречи со старыми

большевиками, ветеранами внутренних войск. Характеры Ф. Э. Дзержинского, его бесстрашных и преданных делу революции соратников служат и сегодня образцом для подражания, воспитания лучших качеств у молодежи.

Во многих частях и подразделениях постоянно поддерживаются связи с ветеранами. Они — добрые наставники воинов, живые свидетели истории войск. Каждое слово ветерана надолго оставляет след в памяти, обогащает духовно.

Вот и недавно воины пришли на встречу со старым большевиком Евгением Самойловичем Гуревичем. В двадцатые годы он служил в ВЧК—ОГПУ. Ему довелось близко знать организатора и руководителя борьбы с контрреволюцией Ф. Э. Дзержинского. Как личный шофер «рыцаря революции», он знал многих людей, беззаветно и пламенно служивших Родине. Он помнит о многих, ставших легендарными, событиях тех дней.

Особенно тепло рассказывал ветеран о Феликсе Эдмундовиче, о солдатах Дзержинского. Он выразил убеждение, что и нынешнее поколение воинов внутренних войск готово на любые подвиги во имя коммунизма.

Да, те, кто сегодня служит под боевыми знаменами, зорко стоят на страже интересов Советского государства.

На снимке: Е. С. Гуревич с группой воинов осматривает автомобиль времён гражданской войны.

Фото В. ЖИДОВА.



284

# ИСПЫТАННОЕ ОРУЖИЕ ПАРТИИ

**В** тесном единстве и монолитной сплоченности своих рядов вокруг ленинского Центрального Комитета идет наша Коммунистическая партия к своему очередному XXV съезду, который явится выдающимся событием в жизни страны, важной вехой на пути советского народа к коммунизму.

По всей необъятной Родине советские люди с небывалым подъемом развернули социалистическое соревнование за достойную встречу съезда. Подготовка к этому важному событию усиливает внутреннюю потребность коммунистов к критическому анализу сделанного, поиску новых резервов достижения дальнейших успехов.

В связи с ростом масштабов и сложностью решаемых задач коммунистическое строительство в современных условиях приобретает все большее значение критика и самокритика как действенное средство повышения уровня организаторской и идейно-воспитательной работы.

Принципиальная критика и самокритика верно служит Коммунистической партии на всех этапах ее деятельности, органически присуща ей, составляет одну из важнейших ленинских норм партийной жизни. Еще в годы, когда партия собирала и готовила свои силы к победоносной социалистической революции, Владимира Ильича Ленин призывал соратников по совместной борьбе продолжать «...свою работу самокритики и беспощадного разоблачения собственных минусов...» Когда наша партия стала правящей партией в стране, В. И. Ленин всячески предостерегал коммунистов от возможности «...попасть в очень опасное положение, — именно, в положение человека, который зазнался».

КПСС строго следует ленинским заветам. Духом высокой принципиальности пронизана вся деятельность ее Центрального Комитета и других партийных органов, показывающих пример критического анализа повседневной практики. Новое свидетельство тому — постановление ЦК КПСС «О состоянии критики и самокритики в Тамбовской областной партийной организации».

На прошедших собраниях партийного актива в соединениях, частях и военно-учебных заведениях, в первичных организациях коммунисты войск горячо и единодушно одобрили внутреннюю и внешнюю политику КПСС, критически обсудили итоги первого полугодия. Не довольствуясь достигнутым, они сосредоточили внимание на том, что еще не сделано, какие имеются неиспользованные резервы. Критическое отношение коммунистов к результатам своего труда — следствие активного утверждения партийного стиля работы в деятельности командиров, политорганов, штабов, партийных организаций.

За последние годы, выполняя решения XXIV съезда партии и последующих постановлений ЦК КПСС, требования Инструкции организациям КПСС в Советской Армии и Военно-Морском Флоте, партийные организации войск усилили влияние на все стороны жизни и деятельности частей и подразделений, активно борются за их высокую боевую готовность. И здесь мы видим наряду с улучшением организаторской и идейно-воспитательной работы благотворное влияние партийной критики и самокритики. Их уровень и действенность, как и всей внутрипартийной жизни, заметно повысились в ходе обмена партийных документов. На основе критики и самокритики коммунисты смело вскрывают недостатки в боевой службе, обучении и воспитании личного состава.

Атмосфера высокой взаимной требовательности, взыскательности и самокритичности характерна, например, для парторганизаций, которые возглавляют офицеры Б. Зайцев и П. Аргат. Здесь коммунисты не довольствуются достигнутым, им чужда самоуспокоенность. Они критикуют не только тех, кто делает промахи в службе и поведении, но и тех, кто не использует всех возможностей для достижения более высоких результатов, кто работает без огонька, не проявляет должной инициативы. Все это благотворно сказывается на делах воинских коллективов. Подразделения, о которых идет речь, успешно решают поставленные задачи, добились отличных показателей по всем основным видам служебно-боевой деятельности.

Каждый коммунист, какой бы пост он ни занимал, призван бороться с недостатками, со всем тем, что мешает идти вперед. В силу своей принадлежности к авангарду общества коммунист не имеет права быть посторонним наблюдателем. Если человек с партийным билетом в кармане оказывается в плену равнодушия и беспечности, пребывает в роли пассивного созерцателя, то он теряет партийные качества. Такая обстановка до недавнего времени была, например, в парторганизации, которую возглавлял старший лейтенант В. Блазеренас. Здесь на глазах некоторых коммунистов нередко нарушались требования воинских уставов, норм коммунистической морали. Однако никто из них, в том числе и секретарь парторганизации, никаких мер не принимали, продолжали спокойно взирать на то, что творилось вокруг, видимо, руководствуясь обывательской позицией «не выносить сор из избы». Бездействие и пассивность коммунистов отрицательно сказались на выполнении коллективом поставленной задачи, а затем завершились происшествием. Тов. Блазеренас освобожден от обязанностей секретаря.

Партия решительно выступает против таких и подобных явлений. Она всемерно развивает сознательность и активность своих членов, воспитывает их в духе непримиримости к недостаткам, высокой партийной принципиальности. Увидел коммунист, что кто-то поступает вопреки требованиям советских законов, воинских уставов, норм коммунистической морали, — тут же со всей прямотой скажет об этом и добьется, чтобы ошибки были устранены. Коммунисту до всего есть дело. Он за все в ответе. И нужно активнее использовать испытанное оружие партийной критики.

Устав КПСС предоставил своим членам право критиковать на партийных собраниях, конференциях, съездах, пленумах комитетов любого коммуниста независимо от занимаемого им поста. В то же время Устав обязывает развивать критику и самокритику, смело вскрывать недостатки и добиваться их устранения, бороться против парадности, зазнайства, самоуспокоенности, местничества, давать решительный отпор всяким попыткам зажима критики, выступать против любых действий, наносящих ущерб партии и государству, и сообщать о них в партийные органы, вплоть до ЦК КПСС. Лица, виновные в зажиме критики и в преследовании за критику, должны привлекаться к строгой партийной ответственности вплоть до исключения из рядов КПСС.

Все это в полной мере относится и к партийным организациям, работающим в Вооруженных Силах СССР. Инструкция организациям КПСС в Советской Армии и Военно-Морском Флоте, действие которой распространено и на парторганизации внутренних войск, обязывает на основе критики и самокритики смело вскрывать недостатки, помогать командирам своевременно принимать меры для устранения их, вести борьбу с нарушениями государственной и воинской дисциплины, с зазнайством, беспечностью и благодушием, очковитирательством, бесхозяйственностью, хищениями, расточительством государственных средств и другими недостатками, наносящими ущерб боеготовности частей и подразделений.

Вместе с тем в условиях Вооруженных Сил не допускается критика приказов и распоряжений командиров и начальников. Это вызывается особенностями строительства, назначения и задач Советских Вооруженных Сил как военной организации. Приказ в армии имеет силу закона. Он непререкаем, подлежит безоговорочному исполнению точно и в срок. Естественно, обсуждать его нельзя. Долг коммуниста — показывать пример повиновения и исполнительности. Политорганы и парторганизации, используя силу критики, призваны воспитывать у коммунистов высокие партийные качества, помогать им избавляться от недостатков, совершенствоваться, идти вперед.

Вот один из примеров, характерных для жизни многих партийных организаций внутренних войск. Молодой коммунист лейтенант В. Гребенюк на первых порах своей работы в должности командира взвода допускал ошибки и промахи, иногда не проявлял должного усердия и старательности, не всегда был активен в общественной жизни. Это встревожило парторганизацию. Сначала серьезные разговоры с ним состоялись в ротной организации. Критика коммунистов несколько подействовала на тов. Гребенюка. Но сразу резких перемен в его работе не произошло. Затем было решено заслушать его в батальонной парторганизации. Обсуждение прошло по-деловому. Разговор был острый и в то же время доброжелательный. Товарищи не только критиковали Гребенюка, но и советовали, как устранить недостатки, предлагали свою помощь. Вместе с тем дали почувствовать, что партийный коллектив не потерпит пассивности. Это помогло товарищу лучше понять свои ошибки. Он заверил, что исправится и своим отношением к служебным делам и общественным обязанностям докажет, что слово держит твердо. Прошло некоторое время, и о лейтенанте стали говорить как об одном из лучших молодых офицеров и активных общественных работников. Недавно тов. Гребенюк повышен в должности.

Воспитательная роль партийной критики прямо зависит от созданных для нее условий. Где об этом проявляется серьезная забота, там каждый коммунист хорошо знает, что он может выступать и критиковать без оглядки, что его слово не пропадет зря, будет воспринято правильно, а отмеченные им недостатки устранены.

Сейчас в парторганизациях войск почти нет фактов открытого зажима критики. А если они и проявляются в какой-либо форме, то коммунисты дают им отпор, привлекают зажимщиков критики к строгой партийной ответственности. К сожалению,

есть еще люди, в том числе и среди некоторых руководителей, которые до сих пор не научились уважительно относиться к критическим замечаниям, по-партийному реагировать на них. На одном из собраний в парторганизации, где секретарем тов. В. Личманов, рассматривался вопрос о примерности коммунистов в выполнении социалистических обязательств. В выступлениях был подвергнут острой критике офицер М. Алексеев, который не проявлял должной активности в работе. Вместо того чтобы поддержать принципиальную критику, коммунист-руководитель В. Логинов, выступая в конце собрания, расценил сказанное в адрес тов. Алексеева как покусение на его авторитет и своими поправками, по сути дела, свел на нет то, что справедливо было высказано. Понятно, что такое поведение коммуниста-руководителя совершенно нетерпимо. Правильно поступил политотдел соединения, который специально рассмотрел этот вопрос, строго предупредил секретарей парторганизаций о недопустимости подобных явлений. Тов. Логинов привлечен к партийной ответственности.

Бывает и так: не успеет коммунист сказать о каких-то упущениях в работе своего коллектива, как тут же раздаются реплики — поправки, уточнения, а то и повышенный тон голоса, который сбивает выступающего, и тот, не закончив своей мысли, порой с горькой обидой сходит с трибуны без особого желания выступать в следующий раз с критическими замечаниями. Встречается и такое реагирование на критику, как молчаливое ее игнорирование. Смотришь, иной человек на собрании и внимательно выслушает выступающего, и запишет все, а потом он же ничего и не делает, чтобы исправить положение.

Партийные организации подобные факты должны решительно пресекать. Есть явления и иного порядка. Выступил, скажем, товарищ остро на собрании, и вокруг него иногда создается обстановка недоброжелательности, потому что те, кого критиковали, направляют свою энергию не на устранение недостатков, а на выяснение причин, побудивших того или иного коммуниста выступить с критикой. Конечно, такие случаи становятся все реже, но их вовсе не должно быть.

ЦК КПСС еще раз подчеркнул необходимость решительно пресекать попытки зажима критики, поправлять, а если требуется, наказывать вплоть до снятия с постов тех работников, которые неправильно относятся к критике, воспринимают справедливые замечания в свой адрес как подрыв авторитета, ставят личное самолюбие выше общественных интересов, мстят критиковавшим их товарищам. В то же время нельзя допускать, чтобы критика подменялась демагогией и очернительством. Она, как учил В. И. Ленин, должна быть товарищеской, прямой, чуждой дипломатии и мелких расчетов. Ее ценность определяется не резкостью выражений, а правдивостью, доказательностью, значимостью поднятых вопросов.

Партия рассматривает критику и самокритику как единый процесс. Нельзя представить себе настоящего коммуниста, который бы обладал одним чувством критики и не был бы самокритичным. Коммунисту должно быть присуще хорошо развитое чувство и критики, и самокритики. Самокритика — это важнейший признак высокой политической сознательности, действенное средство против зазнайства и самоуспокоенности. Это высокая требовательность не только к окружающим, но и к себе. И где об этом забывают, там поневоле люди начинают обольщаться достигнутыми успехами, встают на путь самолюбования и в конце концов утрачивают завоеванные позиции. Так именно произошло в воинском коллективе, который возглавляют коммунисты В. Шапиро и Ю. Маретта. Здесь в прошлом были достигнуты высокие результаты. Немало потрудились и сами тт. Шапиро и Маретта. О них по праву с похвалой отзывались многие и ставили в пример другим. Но успехи, видимо, вскружили кое-кому голову. Сначала в выступлениях некоторых коммунистов звучали нотки самодовольства и самоуспокоенности, затем несамокритичный подход к оценке труда привел к тому, что коллектив утратил звание передового.

Чего греха таить, в нашей среде не перевелись еще люди, которые во имя благополучия становятся на путь обмана и очковтирательства, сокрытия нарушений. Только в обстановке серьезных изъянов в партийной работе, отсутствия критики и самокритики могут существовать эти уродливые явления. Они должны решительно пресекаться в зародыше. Правильно поступила партийная организация одной из частей, строго спросив с коммунистов капитана В. Лищенко и лейтенанта А. Ларина за то, что они проявляли беспринципность в работе, не давали острой оценки имеющимся недостаткам, необъективно докладывали о положении дел в подразделении. Оба строго наказаны в партийном порядке, а тов. Лищенко освобожден от занимаемой должности.

Партийным организациям следует полнее использовать критику и самокритику как средство воспитания кадров. Партия учит органически сочетать доверие и уважение к кадрам с принципиальной требовательностью к ним за порученное дело, за соблюдение партийной и государственной дисциплины. Критика и самокритика должна пронизывать деятельность всех партийных организаций. Пример правильного отношения к ней обязан показывать руководитель. Именно от него прежде всего зависит принципиальность в постановке вопросов, создание условий для откровенной критики снизу, эффективность мер, принимаемых по выступлениям коммунистов. Отношение к критике — показатель политической зрелости руководителя. Коммунист-руководитель, не умеющий правильно относиться к замечаниям, обычно утрачивает

чувство партийной ответственности, отрывается от коллектива, что неизбежно ведет к его падению. Так, в частности, случилось с О. Лошагиным. Возомнив себя непогрешимым, он не всегда считался с мнением подчиненных, бывал груб с сослуживцами, порой допускал бестактность, за что был привлечен к партийной ответственности.

Особое значение имеет критика снизу. Она позволяет руководящим органам знать запросы, нужды, настроения людей, их мысли, предложения, направленные на улучшение дела. Это еще раз с особой силой подчеркнуто в постановлении ЦК КПСС «О состоянии критики и самокритики в Тамбовской областной партийной организации». К сожалению, на собраниях партийного актива, конференциях, собраниях коммунистов первичных организаций высказывается мало критических замечаний непосредственно в адрес политорганов, парткомов, партбюро. Это происходит потому, что некоторые из них слабо информируют актив, коммунистов о своей деятельности, не принимают действенных мер по критическим выступлениям коммунистов, зачастую излишне регламентируют собрания, заранее предписывают, кому, что и как говорить.

Сила критики и самокритики — в их принципиальности. Принципиальность критики выражается в том, что она носит конкретный характер, не может быть безликой. Известно, что недостатки возникают не сами по себе, их допускают люди. Между тем немало фактов, когда упущения в деятельности конкретных лиц подчас представляются как недоработки парторганизации и коллектива в целом. Нередко, особенно на собраниях в управленческих парторганизациях, коммунисты много говорят о недостатках в подчиненных им частях и подразделениях, критикуют, как говорится, «сверху» всех и вся, но только не товарищей из самого управления, виновных в этих недостатках не в меньшей, а порой даже в большей степени, чем те, кто работает в ротах.

Развитие критики и самокритики нуждается в четком партийном руководстве. Одними призывами эту задачу решить нельзя, тем более нельзя полагаться на самоотеч. Здесь нужны хорошо продуманные, конкретные и целеустремленные мероприятия, направленные на неуклонное претворение в жизнь принципов партийной демократии, дальнейшее развитие критики и самокритики.

Во всех партийных организациях необходимо создать такую обстановку, чтобы коммунисты смело вскрывали недостатки и были уверены, что принципиальная критика, деловые предложения получают поддержку. Парткомы, партбюро, секретари парторганизаций обязаны следить, как реализуются критические замечания и предложения, своевременно сообщать об этом коммунистам. Замечания в адрес других органов должны также обобщаться и доводиться до их сведения. Руководители этих органов обязаны внимательно рассматривать все критические замечания и ставить в известность первичные парторганизации о принятых мерах. Только при таком подходе критика и самокритика получит дальнейшее развитие, будет обеспечена ее высокая действенность.

Постоянное внимание к развешиванию партийной критики и самокритики, забота о правильном реагировании на предложения и замечания коммунистов — важнейший долг каждого политоргана, каждой первичной парторганизации, непременное условие дальнейшего повышения активности членов и кандидатов в члены партии, их ответственности за неукоснительное соблюдение требований Устава КПСС, выполнения больших и ответственных задач, поставленных перед внутренними войсками Коммунистической партией и Советским правительством в завершающем году девятой пятилетки.

Полковник П. КУЗЬМИНОВ.

Радостной была встреча преподавателя Московского индустриального техникума полковника в отставке М. И. Фролова с бывшим учащимся, а ныне воином внутренних войск рядовым А. Степановым, прибывшим в краткосрочный отпуск.

Фото В. ВЛАДИМИРОВА.



286

# НАРОДНЫЙ КОНТРОЛЬ: ОПЫТ, РЕЗЕРВЫ

**В** феврале состоялось совещание председателей комитетов и групп народного контроля частей и училищ внутренних войск, на котором обстоятельно рассматривалась деятельность этих органов в свете требований XXIV съезда партии и декабрьского (1974 г.) Пленума ЦК КПСС.

Анализ деятельности комитетов, групп и постов народного контроля в войсках показывает, что после XXIV съезда КПСС они организационно окрепли, превратились в большую общественно-политическую силу, их активность, а главное результативность работы, несколько возросли.

Народные контролеры расширили и укрепили связь с личным составом. Об их авторитете говорит, например, тот факт, что в прошлом году группами и постами от воинов получено около полутора тысяч писем и предложений по различным вопросам, входящим в их компетенцию.

Основное внимание органы народного контроля, как и в прошлые годы, сосредотачивают на улучшении учета, хранения и сбережения вооружения, боевой техники и инженерно-технических средств охраны. По этим вопросам ими проведено свыше одной трети всех проверок. Руководствуясь требованиями партии и правительства об усилении режима экономии и бережливости, общественные дозорные более решительно боролись за сохранность социалистической собственности, военного имущества, за предупреждение хищений, утрат, бесхозяйственности. Пристальное внимание уделяли они также материально-бытовому, торговому и медицинскому обслуживанию личного состава, полному и своевременному обеспечению воинов положенным довольствием. Многим народным контролерам свойственно умение не только обнаруживать недостатки, но и активно добиваться их устранения.

Нельзя, разумеется, представлять работу органов народного контроля как-то изолированно, обособленно. Они созданы и действуют под руководством командиров, политорганов и партийных организаций. Повышение активности групп и постов объясняется прежде всего улучшением руководства ими. Именно об этом свидетельствует практика передовых частей.

Предметно руководят группами народного контроля командование и политотдел дивизии имени Ф. Э. Дзержинского, постоянно заботясь об их организационном укреплении, пополнении хорошо подготовленными людьми, придерживаясь четкой

системы в учебе контролеров, их идейно-политическом воспитании. Командиры и политработники регулярно рассматривают планы работы органов народного контроля, результаты наиболее важных проверок, издают по их итогам приказы и распоряжения.

Командир дивизии, его заместители в докладах и выступлениях на совещаниях, собраниях партийного актива, семинарах командиров и политработников постоянно поднимают вопросы, связанные с деятельностью органов народного контроля и руководством ими, подчеркивают результативность их труда.

Политический отдел в своих полугодовых и квартальных планах определяет основные направления работы органов народного контроля. Офицеры-политработники нередко получают задания, в каких частях и подразделениях какие вопросы, касающиеся деятельности народного контроля, следует проверить, какую оказать помощь.

Для участников совещания было полезно изучить передовой опыт народных контролеров в части, где председателем группы майор В. Сыров. Это требовательный, принципиальный коммунист. Он с душой относится к делу, сумел побороть теучку и неорганизованность, противопоставить отжившим методам эпизодических «наскоков» подлинно научный подход к решению выдвигаемых жизнью задач, глубокий анализ причин отрицательных фактов и явлений, перспективно планирует работу группы.

В планах группы, которые составляются по указаниям командования, находят отражение важнейшие направления борьбы за выполнение решений партии и правительства, приказов министра и начальника войск. Выделяя из массы вопросов главные, группа по-настоящему целеустремленно сосредоточивается на каком-либо из них в течение месяца или даже квартала, доводит дело до конца. Большое внимание уделяет майор В. Сыров обучению и структурированию народных контролеров на местах, непосредственно в ротах, там, где общественные дозорные ближе всего к людям, к интересам боевой службы. Плодотворно, например, функционируют посты, возглавляемые прапорщиками Г. Гейдаровым и Е. Яковлевым. Один из этих постов отличается хорошо поставленной работой по обеспечению надежности охраны объектов, контроля за эксплуатацией и поддержанием в отличном состоянии тех-

нических средств. Пост, руководимый Е. Яковлевым, зарекомендовал себя как рачительный страж экономии горюче-смазочных материалов, запасных частей, резины, как активный борец за безаварийность движения автотранспорта.

Чем бы ни занимались контролеры этой части, им всегда присущи государственный подход к делу, взыскательность, партийная боевитость, принципиальность и высокая ответственность. Такие качества постоянно воспитывают у них командир части полковник Н. Залукаев, начальник политотдела подполковник Н. Олешко, партийные организации подразделений. Командир и его заместитель по политчасти лично занимаются подбором актива. Около 90 процентов состава группы и постов народного контроля — коммунисты и комсомольцы. Это, как правило, опытные специалисты, обладающие разносторонними знаниями и практическими навыками, что помогает им квалифицированно проводить проверки, выработать обоснованные рекомендации, успешно распространять передовой опыт.

Командование и политотдел организуют обучение контролеров, совершенствование их специальной подготовки. С членами групп, с руководителями постов ежемесячно проводят занятия и инструктажи, где подробно изучают руководящие документы, формы и методы проверок, обсуждают очередные задачи. Политотдел и парторганизации немалую работу проявляют о повышении идейно-теоретического уровня общественных дозорных.

Командир части внимательно следит за работой народных контролеров, поддерживает их хорошие начинания. Перед рейдами и массовыми проверками лично беседует с их участниками, советует, на что обратить особое внимание. На совещания, где рассматриваются вопросы состояния вооружения, боевой техники, материально-технического обеспечения, обычно приглашают представителей группы народного контроля. Благодаря этому они всегда в курсе дел и могут соответственно корректировать свои планы.

Тесная связь командиров и политработников с членами групп и постов народного контроля, внимательное отношение к сигналам контролеров в немалой степени способствовали тому, что они стали их надежными помощниками в решении задач, стоящих перед частью.

На протяжении трех лет подряд личный состав части показывает отличные результаты в боевой службе, боевой и политической подготовке. Здесь нет утрат и порчи оружия и боеприпасов, на высоком уровне содержатся технические средства охраны. В подразделениях не бывает автотранспортных происшествий, достигнута большая экономия горючего, увеличен срок эксплуатации резины, значительно повышен межремонтный пробег машин.

В 1974 году в части сэкономлено материальных средств более чем на 25 тысяч рублей.

Народными контролерами совместно с офицерами служб тыла предпринимались дружные усилия к тому, чтобы войсковое

хозяйство было образцовым. На каждого воина для дополнительного питания за счет прикухонного хозяйства выделено мясных продуктов, фруктов, овощей на 56 рублей.

За активную работу по осуществлению контроля за выполнением постановлений партии и правительства, способствующую достижению высоких показателей в служебно-боевой деятельности, группа народного контроля части первой в войсках награждена Почетной грамотой Комитета народного контроля СССР. Почетный знак Комитета вручен руководителю группы майору В. Сырову. Командир части и начальник политотдела поощрены начальником внутренних войск МВД СССР.

На совещании рассказывалось и об опыте других групп, которые успешно выполняют свои обязанности, активно помогают командирам.

Много поучительного в работе народных контролеров, возглавляемых товарищем И. Омельченко. Они накопили опыт конкретного, непосредственного влияния на выполнение задач боевой службы. Общественные дозорные нашли и наиболее эффективные формы и методы его осуществления, например рейды по проверке содержания и эксплуатации инженерно-технических средств охраны. Такие рейды проводились во всех подразделениях. Оперативное устранение выявленных недостатков, острое реагирование на них соответствующих начальников и специалистов позволили повысить коэффициент использования техники и, как следствие, надежность охраны объектов.

Организованно, по-деловому работают также и другие комитеты, группы и посты народного контроля. Словом, положительного в практике работы народных контролеров немало. Но было бы непростительным заблуждением не видеть серьезных недостатков в деятельности отдельных групп и постов, в руководстве ими.

Прямо скажем, в ряде подразделений органы народного контроля работают инертно, бессистемно, рывками, не проявляют необходимой активности, принципиальности и непримиримости. Иные посты просто бездействуют. Особенно крупные изъяны отмечались в деятельности группы народного контроля, где председателем офицер А. Прохоров. У них на виду, как известно, происходили различные злоупотребления, а махинаторам жилось весьма вольготно. В отдельных случаях проверки проводятся ради отметки в плане, наблюдается погоня за количеством проверок в ущерб их качеству. Редко практикуются такие эффективные формы, как рейды и комплексные проверки.

Отдельные руководители групп и постов считают чуть ли не единственной своей задачей выявлять, изобличать и фиксировать промахи и упущения. В то же время страдает профилактическая работа, которая должна стать основой деятельности групп и постов народного контроля. Еще хуже кое-где с действительностью проверок, с устранением вскрытых недостатков. При этом явно недооценивается значение глас-

ности результатов проверок и принятых по ним мер. Мало уделяется внимания обучению формам работы и проведения народными контролерами квалифицированных проверок в подразделениях. Их не всегда знакомят с соответствующими приказами и документами, ограничиваясь беглыми инструктажами.

Отмеченные недочеты в работе органов народного контроля следует отнести в первую очередь к слабому руководству ими со стороны командиров, политорганов и партийных организаций. Кое-кто из них не интересуется деятельностью общественных дозорных, месяцами не ставит перед ними задач. Даже в отчетных докладах отдельных парткомов и бюро в период последних отчетов и выборов о народных контролерах сказать забыли. Не удивительно, например, что в некоторых группах народного контроля нерегулярно составляются планы, активисты, уволившиеся в запас, своевременно не заменяются.

И если хотим по-настоящему использовать авторитет и силу многочисленного отряда общественных дозорных, мы обязаны привлечь к ним внимание каждого командира, политоргана, всех партийных и комсомольских организаций. Для этого командир должен регулярно ставить задачи группам и постам, определять, на каких направлениях сосредоточить усилия народных контролеров в том или ином квартале, месяце, создавать для этого нужные условия, а по результатам проверки принимать необходимые меры.

Активность и результативность деятельности органов народного контроля находятся в прямой зависимости от того, насколько заинтересованно и постоянно занимаются ими политорганы и партийные организации. Руководство народными контролерами — неотъемлемая составная часть общепартийной работы, предусмотренная Положением о политических органах и Инструкцией организациям КПСС в Советской Армии и Военно-Морском Флоте.

Не случайно утвердилась хорошая традиция — во главе групп народного контроля ставить заместителей начальников политотделов и секретарей партийных комитетов и бюро. Этим подчеркивается особая партийная значимость института общественных контролеров. В политотделах, в парторганизациях должны регулярно обсуждаться вопросы их работы, а коммунистов, выполняющих почетное партийное поручение в органах народного контроля, нужно заслушивать на бюро, всемерно развивать их инициативу. Думается, что активнее должны проявлять себя группы народного контроля частей в отношении постов, созданных в подразделениях. При организации массовых проверок и рейдов именно они объединяют усилия всех низовых звеньев контроля, участвуют в разработке общих программ, которыми руководствуются все посты и в которых предусматривается, что и как следует проверить, на какие документы опираться, на какие наиболее характерные недочеты, нарушения, неисправности целесообразнее всего обратить внима-

ние, каким должно быть содержание информации по итогам проверки. Вместе с командирами и политорганами группы народного контроля частей обобщают и распространяют передовой опыт, участвуют в обучении членов постов и т. д.

В конечном счете необходимо обеспечить повышение активности и боеспособности каждого поста, каждой ячейки народного контроля в войсках. Для достижения этой цели должны быть приведены в действие все неиспользованные резервы.

Каковы же эти резервы?

Прежде всего, это качество проверок, их эффективность. Не количеством беглых и поверхностных обследований, а глубоким, приносящим реальные результаты анализом эксплуатации военного имущества, вооружения и техники, экономии и бережливости во всех ячейках войскового организма определяется деятельность общественных дозорных. По опыту передовых групп можно считать целесообразным осуществление ими в течение квартала одного рейда или одной-двух массовых проверок. Для постов в подразделениях главным должно быть повседневное наблюдение за тем, как личный состав эксплуатирует, сберегает, хранит оружие, транспортные и инженерно-технические средства, казарменный инвентарь и вещевое имущество, как расходуется электроэнергия, вода, хлеб и т. д.

Именно в подразделениях, где действуют посты народного контроля, общественные дозорные в полной мере могут проявлять себя в плане профилактики, предотвращать расточительство, бесхозяйственность, критиковать тех, кто нерадиво относится к оружию, технике, имуществу. В своей работе они опираются на помощь всего личного состава. Вот почему в их деятельности самое почетное место должна занимать широкая гласность. Улучшение ее — важнейший резерв активизации деятельности органов народного контроля. Обсуждение материалов проверок, рейдов, смотров на собрания военнослужащих, на партийных и комсомольских собраниях, сообщение об этом в стенной и многотиражной печати, по радио, через другие средства информации помогают добиваться эффективности контроля, быстрее устранять выявленные недостатки и ошибки, предупреждать их повторение, активно воздействовать на нарушителей дисциплины и законности, находить неиспользованные резервы.

Гласность контроля — действенная форма пропаганды, позволяющая распространять ценные начинания лучших общественных дозорных, внедрять их в практику войск. Она вызывает у военнослужащих глубокую заинтересованность в выявлении и устранении недостатков, укрепляет их веру в силу народного контроля, пробуждает желание лично участвовать в этом благородном деле.

Во всех подразделениях части, где председателем группы майор В. Сыров, есть стенды народного контроля, на которых размещаются различные информационные материалы, в том числе списки членов пос-

та, объявления, выписки из приказов командира по результатам проверок и т. д.

В фойе клуба части оборудован большой щит. Над ним крупная надпись: «Народный контроль в действии». Центральная часть щита — фотографии активистов народного контроля, сообщения о мерах, принятых командиром по итогам последней проверки, об очередном заседании группы народного контроля. Группа умело использует печать, радио и другие средства массовой информации.

Любая, самая толковая проверка окажется безрезультатной, если ее выводы не будут реализованы соответствующими решениями и мероприятиями командиров, политорганов, парторганизаций. Когда на материалы проверок не реагируют, у общественных дозорных интерес к работе пропадает, поддержка же окрыляет их.

Повышение уровня работы органов народного контроля находится в прямой зависимости от квалификации активистов, от степени их подготовки. В войсках сложилась практика ежеквартального проведения семинаров председателей групп народного контроля частей. На них подводятся итоги за прошедший период, ставятся задачи на ближайшее время, обсуждаются формы и методы работы, материалы проверок, изучаются руководящие документы и опыт лучших групп народного контроля. На семинарах с докладами выступают руководящий состав, военные юристы, работники местных органов народного контроля. Организуются практические занятия, на которых разбирается порядок учета, хранения оружия, боеприпасов, автотранспорта, военного имущества.

Понятно, семинары и совещания — далеко не единственная форма обучения и воспитания народных контролеров. Основной школой совершенствования их теоретических знаний и практических навыков является непосредственная деятельность в подразделениях. Командиры, политработники, секретари партийных организаций обязаны детально инструктировать общественных дозорных перед каждой проверкой, периодически заслушивать, глубоко анализировать их работу.

Надо обеспечить продуманную предварительную подготовку контролеров к каждой проверке. Хорошо, когда опытные специалисты тщательно консультируют их, изучают с ними приказы, директивы и другие документы. Такая практика позволяет не только квалифицированно организовать проверку, но и способствует профилактической работе с должностными лицами различных категорий, помогает быстро устранить недостатки.

Повсеместно улучшать руководство органами народного контроля, принимать действенные меры для устранения вскрытых недостатков, обобщать и распространять положительный опыт, обучать контролеров практике и методике проверок — таковы условия дальнейшего повышения их активности и боевитости, плодотворного выполнения ими своих функций.

**Подполковник А. АСТРАХАНЦЕВ.**

**П**ревращение роты в центр политико-воспитательной работы для многих командиров, политработников, партийных и комсомольских организаций подразделений и частей остается злободневной, первостепенной задачей. Но решается она не всегда и не везде так, как требуют Министр внутренних дел СССР, начальник внутренних войск и Политическое управление, хотя объективные условия для того, чтобы каждая рота стала подлинным центром обучения и воспитания личного состава, есть повсеместно.

Имеются они и в части, о которой пойдет речь. Дислоцируется она в крупном промышленном, научном и культурном центре страны. У большинства офицеров и прапорщиков —

## ВОЗМОЖНОСТЬ

богатый опыт обучения и воспитания подчиненных. Подразделения части размещены компактно, как говорится, под одной крышей. Во всех ротах — партийные организации, почти все солдаты и сержанты — комсомольцы. Для службы, учебы и отдыха создано все необходимое: хорошо оборудованные классы, Ленинские комнаты, спальные помещения, отличный клуб.

Однако благоприятные возможности для превращения каждого подразделения в центр политико-воспитательной работы в части используются плохо. Взять, например, роту, которой командует капитан А. Фирсов. По своему составу, расположению она мало чем отличается от других подразделений. Здесь у многих — среднее образование. Есть партийная, комсомольская организация.

Офицеры роты хорошо подготовлены, постоянно повышают свои знания, проводят немалую организаторскую работу по совершенствованию обучения и воспитания личного состава, укреплению воинской дисциплины. На партийных и комсо-

288

мольских собраниях обсуждаются актуальные вопросы, принимаются действенные решения. Но желаемых результатов не достигнуто. Эта единственная в части рота, борющаяся за звание отличного подразделения, на итоговой проверке получила удовлетворительную оценку.

На вопрос, почему она не выполнила социалистических обязательств, исполнивший обязанности командира роты (капитан Фирсов сдавал экзамены в академии) лейтенант В. Новиков ответил: «Боевая подготовка подвела».

— Хозяйственные работы, большая служебная нагрузка... Некогда было заниматься боевой учебой, — уточняет его ответ заместитель

проверке рота получила низкие оценки не только по боевой подготовке. Не выполнены обязательства и по политической учебе.

Партийная и комсомольская организации не оказали должной помощи командиру. В их работе не было боевитости, строгого спроса с членов КПСС и ВЛКСМ за авангардную роль в боевой службе, учебе и дисциплине. В результате три коммуниста получили дисциплинарные взыскания. Нарушения воинской дисциплины случались и в ходе итоговой проверки.

Как реагировала на эти явления партийная организация? Как оценивала положение дел в подразделении? Ответ на эти вопросы был дан на отчетно-выборном собрании быв-

## И ДЕЙСТВИТЕЛЬНОСТЬ

командира роты по политической части лейтенант В. Галянин.

Действительно, было время, когда в роте сложилось трудное положение. Все солдаты и сержанты, свободные от службы, ремонтировали казарму. Потом неожиданно резко возрос объем службы. «Тогда, — говорит секретарь парторганизации лейтенант В. Щербаков, — проводилась только политические занятия».

Личный состав не полностью отработал программу боевой подготовки, а офицеры роты не использовали для проведения занятий и тех возможностей, которые им предоставлялись. Считали: до проверки далеко, успеем наверстать упущенное. Надеялись, что рота — передовая в части — не подведет.

Так в обстановке самоуспокоенности, недооценки значения боевой выучки в подразделении требовательность к личному составу снизилась, заметно ухудшилась воинская дисциплина. Были случаи, когда во взводах и отделениях перестали подводить итоги выполнения социалистических обязательств, определять передовиков соревнования. На

шим тогда секретарем парторганизации прапорщиком М. Ждановым. «В настоящее время, — сказал он, — у нас с дисциплиной лучше, чем было 2—3 года назад». Секретаря не волновали участвовавшие случаи нарушения дисциплины, его вполне удовлетворяло, что дисциплина в подразделении когда-то была хуже. И ему тогда никто не возразил, не поправил. Всех устраивало то обстоятельство, что задачи боевой службы решаются успешно, достигнута надежность охраны объектов, а остальное, мол, приложится. Не поэтому ли парторганизация в прошлом году ни разу не обсудила на своих собраниях в прямой постановке вопрос о состоянии боевой подготовки. О политической учебе говорили на собраниях только в связи с переходом от одного периода обучения к другому. А обсудить ее ход надо было специально. Коммунисты знали, что политическая подготовка проводится не всегда качественно. Из-за неподготовленности руководителей групп занятия нередко переносились. Некоторые командиры взводов не всегда имели конспекты

произведений В. И. Ленина, пользовались теми, которые составляли их помощники.

Парторганизация недостаточно последовательно прививала коммунистам чувство ответственности за положение дел на порученном участке, не предъявляла к ним должного спроса, слабо использовала для этого такую важную форму воспитания, как заслушивание на партсобраниях. Всего в прошлом году слушали четырех коммунистов. Но пользы это не принесло, потому что отчеты проводились формально. Так, по докладу тов. Щербакова о том, как он выполняет партийные поручения, никто не выступил. Единогласно решили отчет принять к сведению.

При заслушивании Д. Алиева, имевшего серьезные недостатки в организации боевой службы, выступил лишь А. Фирсов. И снова решили принять к сведению. Коммунисту не дали рекомендаций, как улучшить работу, не спросили с него за упущения, не приняли мер, предупреждающих подобные недостатки. Не случайно у тов. Алиева и после отчета дело с места не сдвинулось.

Серьезные упущения отмечались и в работе комсомольской организации, и прежде всего в борьбе за примерность каждого члена ВЛКСМ в боевой службе, учебе и дисциплине. Партийная организация проявляла интерес к делам комсомольцев, но влияние ее было малоэффективным. В работе самих коммунистов наблюдались две крайности. Во-первых, они ни разу не обсудили на собраниях деятельность комсомольской организации, во-вторых — всячески опекали. Достаточно сказать, что все доклады на комсомольских собраниях в течение года делали коммунисты. Инициатива комсомольцев оказалась скованной. Многие собрания проходили пассивно, нужной отдачи не давали.

Все это привело к тому, что благоприятные условия для успешного обучения и воспитания личного состава в роте остались неиспользованными. Возможности не превратились в действительность. Рота не стала центром учебной и политико-

воспитательной работы. И повинны в этом не только офицеры, партийная и комсомольская организации подразделения, но и офицеры, коммунисты управления части, в том числе партполитаппарата. Они в течение года часто бывали в подразделении, выступали с лекциями, докладами, проводили политические формирования. Но их пропаганда работе не хватало боевитости, предметности. Оно и понятно. Ведь для того, чтобы доклад, беседа политработника, офицера затронула души воинов, надо хорошо знать их настроения, думы, успехи и недочеты в учебе, службе, а также то, что мешает им двигаться вперед. Этого, конечно, достичь невозможно, если не представлять положения дел в подразделении. Именно этого и недоставало многим офицерам. Глубокого, всестороннего изучения, анализа состояния дисциплины, учебы, партийно-политической работы в роте, по существу, не проводилось.

Штаб части иногда осуществлял комплексные проверки подразделений. Однако к коренным изменениям они не привели, так как не вскрывали глубинных причин тех или иных недостатков и носили характер кампаний. Так, из девяти таких проверок в части в прошлом году пять проведены в июле и августе, три — в сентябре и январе.

По данным штаба, каждый офицер управления части в разное время работал в подразделениях в среднем по 20 суток. Разве можно за такое время глубоко вникнуть во все стороны жизни и деятельности личного состава, оказать помощь офицерам, политработникам, секретарям партийных и комсомольских организаций? Конечно, нет.

Отсутствие должного внимания к ротам, в том числе и к той, которой командует капитан Фирсов, слабое знание истинного положения дел в них и привели к тому, что часть в целом социалистических обязательств не выполнила.

Практика еще раз показала, что без повседневной, конкретной поддержки ротных коллективов со стороны коммунистов управления неизбежны недостатки и даже провалы

в их деятельности. В настоящее время наметилось улучшение стиля работы, более конкретной и целеустремленной стала помощь командирам рот, их заместителям по политчасти, секретарям партийных организаций. Принимаются меры к усилению воспитательной работы в подразделениях, повышению роли партийных и комсомольских организаций, активизации их деятельности в борьбе за высокое качество боевой службы, боевой и политической под-

готовки, укрепление воинской дисциплины.

Личный состав роты, которой командует капитан Фирсов, вновь взял обязательство завоевать звание отличного подразделения. Такая задача ему по плечу, для ее решения есть все возможности. Хочется верить, что эти возможности превратятся в действительность и рота станет подлинным центром политико-воспитательной и учебной работы.

Полковник В. ЯБЛОКОВ.

## С ПАРТИЕЙ НАШИ СЕРДЦА

ВОИНЫ ЕДИНОДУШНО ОДОБРЯЮТ РЕШЕНИЯ АПРЕЛЬСКОГО (1975 г.) ПЛЕНУМА ЦК КПСС

Наверное, нет такого человека, которого бы не взволновали документы апрельского (1975 г.) Пленума Центрального Комитета нашей родной Коммунистической партии. Пленум постановил созвать очередной, XXV съезд КПСС 24 февраля 1976 года. Принято постановление ЦК партии «О международном положении и внешней политике Советского Союза».

Эти решения наполнили наши сердца большими патриотическими чувствами. Вчитываясь в документы Пленума, каждый воин еще строже смотрит на лично достигнутое, изыскивает возможности для достижения новых успехов в совершенствовании боевого и служебного мастерства.

Так, рота, которой командует офицер М. Сировский, добилась отрядных результатов в социалистическом соревновании в честь 30-летия Победы советского народа в Великой Отечественной войне.

Весть о созыве XXV съезда партии вызвала у личного состава подразделения новый прилив трудовой и общественно-политической активности. Это ощущается по накалу социалистического соревнования. Практическими делами солдаты, сержанты и офицеры готовятся встретить предстоящий форум коммунистов Страны Советов. Пересмотрены обязательства. Многие воины, достигшие в канун 30-летия Победы хороших показателей, сейчас поставили перед собой цель — добиться звания отличников.

Тон в борьбе за успешное выполнение обязательств задают коммунисты. Они считают своим первейшим долгом довести до сознания каждого воина документы апрельского (1975 г.) Пленума ЦК КПСС. Состоялись громкие читки в караулах, отделениях. По инициативе партийной организации в подразделении организован цикл докладов и бесед о героическом пути ленинской партии, ее съездах, достижениях советского народа в выполнении заданий девятой пятилетки. С большим интересом, например, слушают воины выступления коммунистов старшего лейтенанта В. Шевелева, лейтенантов Н. Карпова, А. Колесникова, старшего сержанта В. Дементьева и других. Политработник В. Дадонов вместе со своим активом организовал тематический вечер «Партия — ум, честь и совесть нашей эпохи».

В разъяснение материалов Пленума ЦК КПСС активно включились комсомольцы. Комсорги войсковых нарядов сержант В. Сударкин, ефрейтор А. Королев, агитаторы ефрейторы В. Пирожков, А. Смирнов, Г. Ахметов ведут эту работу особенно инициативно.

В роте значительно обновилась наглядная агитация. Появился новый стенд «На встречу XXV съезду КПСС». На нем помещено информационное сообщение о созыве съезда, новые, повышенные социалистические обязательства личного состава в честь знаменательного события в жизни нашей партии. Здесь также отражается ход соревнования в коллективе. Позаботились о наглядной агитации в караульных помещениях. Оборудованы специальные щиты с материалами апрельского Пленума ЦК КПСС, заведены папки, в которых собраны газетные вырезки о предстоящем съезде. Это широко используется агитаторами при проведении политической работы с личным составом.

Майор А. ГРИЕНКО.



Радостью светятся лица молодых воинов. Сегодня у них особенный день: они получают комсомольские билеты нового образца. Готовясь к этому волнующему событию, организация ВЛКСМ, возглавляемая младшим сержантом В. Боженко, проделала большую работу. Состоялись индивидуальные собеседования, во время которых активисты высказали в адрес отдельных военнослужащих замечания, посоветовали, как достичь намеченных рубежей, полностью выполнить социалистические обязательства в завершающем году пятилетки. По инициативе бюро ВЛКСМ проведены встречи с ветеранами Ленинского комсомола. Например, перед молодыми воинами выступил комсомолец сороковых годов ветеран части офицер

ФОТОРЕПОРТАЖ  
В. ЖИДОВА

# ПОЛУЧАЯ НОВЫЕ



Михаил Петрович Захаров (на снимке слева, внизу).

Настает торжественная минута. Возле памятника воинам части, погибшим в борьбе с гитлеровскими захватчиками, многолюдно. Замерли солдатские шеренги. Офицер Б. Подморин тепло поздравляет комсомольцев с началом обмена документов.

Высокая честь первым получить алую книжицу с портретом Ильича выпала рядовому Б. Макажанову (на снимке слева, сверху).

— В этот радостный день, — говорит в ответ на поздравление молодой воин, — мне хочется выразить сердечную признательность родной партии, Советскому правительству за постоянную заботу о молодежи. С комсомольским билетом у сердца, с билетом, на котором изображен Владимир Ильич Ленин, мы будем еще лучше нести боевую службу, учиться военному делу настоящим образом.

Бюро ВЛКСМ роты выпустило «молнию», посвященную обмену комсомольских документов. Ее подготовили активисты рядовые Николай Воробьев и Виктор Мандыч (на верхнем снимке справа).



# БИЛЕТЫ

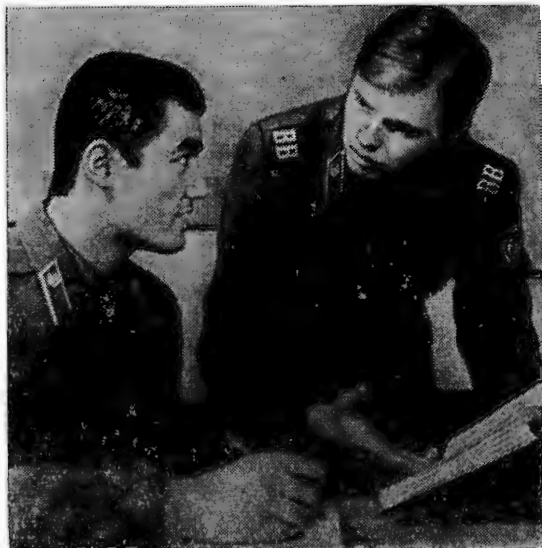

Молодые воины Богдан Шуберт и Илхом Тыркашев (на снимке в центре) также получили билеты нового образца. Оба они — правофланговые соревнования, мастера боевой службы.

Но в роте есть еще и те, кому предстоит волнующая минута получения комсомольского билета. С ними состоятся собеседования, их пригласят к стенду «Имя Ленина гордо несет комсомол». Здесь проводятся беседы о передовом отряде советской молодежи, подвигах комсомольцев в годы Великой Отечественной войны, о верности юношей и девушек заветам вождя. Этот стенд подготовили младший сержант В. Боженко и рядовой А. Артюшечкин (на снимке слева, внизу).

# РАВНЯЯСЬ НА СТАРШИЕ ПОКОЛЕНИЯ

Свой традиционный праздник — День советской молодежи — юноши и девушки нашей страны отмечают в обстановке всеобщего политического и трудового подъема, вызванного празднованием 30-летия Победы советского народа над фашистской Германией. Яркой демонстрацией преданности молодежи делу Коммунистической партии явилось проходившее в январе Всесоюзное комсомольское собрание «Родине, партии — ударный труд, высокое качество работы, отличную учебу!». Обобщив опыт участия юношей и девушек в коммунистическом строительстве, Всесоюзное собрание определило конкретные задачи каждой комсомольской организации, каждого молодого труженика в завершающем году пятилетки. Встав на предпраздничную трудовую вахту, сотни тысяч юношей и девушек завершили свои пятилетние планы к Дню Победы.

Самоотверженно трудятся молодые москвичи. Вместе с трудящимися столицы они обязались завершить пятилетку к 1 декабря 1975 года. Около 140 тысяч ленинградских юношей и девушек борются за выполнение пятидневного задания за 4 дня. Более 40 тысяч молодых тружеников Украины, 168 комсомольско-молодежных коллективов и примерно 17 тысяч молодых рабочих Белоруссии выполнили пятилетние задания за 4 года. Образцы трудовой доблести показывает молодежь всех союзных республик.

Сдаются в эксплуатацию объекты — Всесоюзные ударные комсомольские стройки. Досрочно выведен на проектную мощность первый энергоблок Ленинградской атомной электростанции, дал продукцию Киришский биохимический комбинат. Вступили в строй Днепрогэс-II, крупнейшая в мире Криворожская домна, которая в год будет давать чугуна столько, сколько выплавляла вся дореволюционная Россия. Завершил ходовые испытания атомоход «Арктика».

Дальнейшему развитию трудовой и политической активности членов ВЛКСМ послужил обмен комсомольских документов. С чувством глубокого волнения получают комсомольцы билеты нового образца с портретом Владимира Ильича Ленина, стремятся на деле оправдать высокое доверие — быть членом Ленинского Союза Молодежи.

III пленум Центрального Комитета ВЛКСМ (январь 1975 г.) призвал молодежь работать в году 30-летия Победы под девизом «За себя и за того парня!», выполняя вторую норму за тех, кто в борьбе с фашизмом сложил свою голову за честь и независимость социалистической Родины. Инициаторы этого движения Ирина Бондаренко — кавалер Золотого знака «Молодой гвардеец пятилетки» — работает сегодня за себя и за комсомольца Виктора Серезникова, ушедшего добровольцем на фронт и погибшего в боях под Москвой, лауреат премии Ленинского комсомола Игорь Скринник выполняет вторую норму за комсомольца Петра Максимова, погибшего в боях под Курском...

О воспитательном значении этого почина Любовь Тимофеевна Космодемьянская в «Комсомольской правде» писала: «Когда я узнала о том, что комсомольцы столицы решили трудиться за себя и за тех, кто не вернулся с войны, долго не могла успокоиться... Не знаю, как и выразить чувства, которые нахлынули, взволновали... Для меня, как и для многих тысяч матерей, чьи дети не вернулись с фронта, это высшая дань глубокого уважения к людям, которых физически нет среди нас, но в сердце они останутся навсегда...»

Сейчас нет войны на нашей земле, но надо помнить — враг коварен и хитер. Поэтому на защите завоеваний Великого Октября бдительно стоят Советские Вооруженные Силы. Каждый второй воин-комсомолец — отличник боевой и политической подготовки. Постоянно растет число классовых специалистов. Молодые воины принимают активное участие в социалистическом соревновании, развернувшимся в армии и на флоте по инициативе личного состава гвардейского мотострелкового Порт-Артурского Краснознаменного орденов Кутузова и Богдана Хмельницкого полка ордена Ленина Забайкальского военного округа.

Больших успехов в соревновании под девизом «Образцово нести боевую службу, отлично знать и умело эксплуатировать военную технику. Умножать славные боевые традиции!» добились комсомольцы и молодежь внутренних войск. Выросли ряды мастеров боевой службы, классовых специалистов. Не случайно в канун Дня молодежи

большая группа воинов войск награждена знаками ЦК ВЛКСМ «Воинская доблесть», Почетными грамотами Центрального Комитета ВЛКСМ. Многие комсомольские организации стали обладателями переходящих Знамен, учрежденных местными комитетами комсомола.

Воины-комсомольцы вносят достойный вклад и в выполнение народнохозяйственных планов. Только по путевкам комсомола в минувшем году направлено на стройки пятилетки свыше 25 тысяч воинов, уволенных в запас. Из них свыше трех тысяч — посланцы внутренних войск.

1975 год — год смотра военно-патриотического воспитания молодежи. Юность Страны Советов отмечает свой праздник участием в походах по дорогам революционной, боевой и трудовой славы советского народа, в пропаганде ленинского теоретического наследия, героической летописи Коммунистической партии и комсомола, в создании и установлении памятников иobeliskов, в организации музеев и наглядной агитации.

В целях награждения комсомольско-молодежных коллективов, молодых тружеников, добившихся больших результатов в досрочном завершении девятой пятилетки, ЦК ВЛКСМ учредил 70 премий Ленинского комсомола, выделил 30 тысяч льготных туристических путевок для посещения городов-героев, исторических мест Великой Отечественной войны, социалистических стран.

Наша молодежь постоянно стремится к знаниям. Достаточно сказать, что в системе политического и экономического образования занимается около 18 миллионов юношей и девушек. В школах рабочей молодежи учится более 4 миллионов человек. 3,7 миллиона молодых производителей обучается на вечерних и заочных отделениях вузов и техникумов. Всего более 90 процентов юношей и девушек вовлечено в общеобразовательную, политическую и экономическую учебу.

Советская молодежь активно борется за мир, за развитие дружбы и равноправного сотрудничества с братскими молодежными организациями, за расширение взаимных отношений с различными отрядами демократической молодежи. Так, инициативу XVII съезда ВЛКСМ — провести Всемирную кампанию «Молодежь — за антиимпериалистическую солидарность, мир и прогресс» — единодушно поддержала Всемирная федерация демократической молодежи. Состоялись массовая общеевропейская встреча молодежи, встреча студентов социалистических стран. Сейчас ведется подготовка к XI Всемирному фестивалю молодежи и студентов на Кубе.

Все это несомненно будет способствовать дальнейшему подъему солидарности с патриотами Чили, Уругвая, Индокитая, Ближнего Востока, росту активности юношей и девушек планеты в борьбе за разрядку военной напряженности, против империализма, реакции и колониализма, за свободу.

Ленинский комсомол, вся молодежь нашей Родины с огромным воодушевлением и высокой ответственностью восприняли Обращение ЦК КПСС к партии, к советскому народу. «...Юноши и девушки Советской страны, — говорится в Обращении. — Будьте достойной сменой старших поколений, продолжателями их героических дел и традиций. Настойчиво и упорно овладейте знаниями, ознаменуйте завершающий год пятилетки ударным трудом; вносите достойный вклад во всенародную борьбу за успешное выполнение планов Коммунистической партии!»

Верные заветам Владимира Ильича Ленина и партии, юноши и девушки первой страны социализма с честью несут знамя молодых строителей коммунизма, готовят достойную встречу очередному XXV съезду КПСС.

**С. МОРОЗОВ,**  
кандидат исторических наук.

## В БОРЬБЕ ЗА ТЕХНИЧЕСКИЕ ЗНАНИЯ

На комсомольском собрании роты обсуждался вопрос о повышении технических знаний членов ВЛКСМ. Что волновало комсомольцев? Прежде всего то, что охраняемый объект оснащен современными средствами, но не все воины понимали, что ИТСО будут надежными помощниками человека, если им уделять постоянное внимание, отлично знать и умело эксплуатировать их. В совершенстве изучить технические средства — долг каждого члена ВЛКСМ. Так постановило собрание.

Выполняя принятое решение, бюро ВЛКСМ развернуло активную работу по пропаганде технических знаний. Главное, на что нацелило оно свои усилия, — обес-

печение примерности комсомольцев в овладении ИТСО. Командир, политработник подразделения помогли молодежи организовать технический кружок. Возглавил его коммунист прапорщик Ю. Шмонов. Бюро ВЛКСМ позаботилось, чтобы в кружке занимались все комсомольцы.

По предложению членов бюро воины-комсомольцы Г. Бужня, С. Минаков — операторы технических средств 3-го класса — взяли шефство над молодыми воинами, помогли им быстрее овладеть техническими знаниями, необходимыми для несения боевой службы.

Занятия в кружке повысили интерес воинов к технике. В подразделении стали ча-

количество преступлений на его участке резко снизилось. Иванов был награжден знаком «Отличник советской милиции», удостоен Почетной грамоты Министерства внутренних дел СССР.

...Как-то утром, доставая из почтового ящика газеты, Виктор увидел небольшой листок, быстро пробежал его глазами: «На основании Закона СССР о всеобщей воинской обязанности Вы подлежите...» Сердце учащенно забилось: «Призывают в армию!»

\* \*  
\*

С первых дней рядовой Иванов основательно взялся за овладение воинской специальностью. Внимательно изучал уставы и инструкции, отработывал навыки патрульного, часто засиживался в классе боевой службы. Многое было ему знакомо по прежней работе, но немало приходилось изучать и нового. Встречая трудности, не стеснялся обращаться к командирам, опытным воинам, и сам никогда не отказывался помочь товарищам. Исполнительного солдата приметили в подразделении, доверили ему возглавлять патруль на маршруте. И не ошиблись. Все служебные задачи Виктор выполнял неизменно с высокой оценкой. Спорились у него дела и в боевой учебе: по стрельбе из пистолета и автомата не было, пожалуй, равных ему во взводе. Ответы Иванова на семинарских занятиях отличались глубиной, продуманностью. А что касается физической подготовки, то тут сказывалась давняя любовь к спорту, особенно к лыжам и самбо. На первой же проверке рядовой Иванов получил высший балл по всем предметам. Чуть позже на груди его рядом со знаком

«Отличник Советской Армии» появился другой — «За отличие в службе» II степени, который он получил за умелые действия на патрульных маршрутах.

Самым радостным моментом в своей жизни Виктор Иванов считает день, когда коммунисты роты приняли его в свои ряды. Тогда он поклялся себе, что незапятнанным пронесет по жизни высокое звание члена ленинской партии, всегда будет впереди.

Вскоре забот у Виктора прибавилось. Он стал командиром отделения. Теперь уже младший сержант Иванов отвечал не только за себя, но и за каждого подчиненного. Цель, которую он поставил перед собой, была нелегкой — вывести коллектив в передовые. Начал работу с внимательного изучения солдат. Взять, к примеру, рядового Виктора Ананьева. Не все ладилось у него со специальной подготовкой: не мог четко ответить на вопросы проверяющих, терялся при решении вводных. В беседе с ним Иванов выяснил, что причина кроется в недостаточном знании инструкций. Пришлось каждое положение указа или постановления отработывать с ним теоретически и практически, иллюстрировать рассказ примерами из боевой службы подразделения. Затем уже на маршруте он с Ананьевым закреплял изучаемые вопросы. И так несколько раз, пока не убедился, что молодой солдат усвоил материал. Проверка показала правильность избранного младшим командиром пути — рядовой Ананьев стал отличником боевой службы, боевой и политической подготовки.

Умело обучая, заботливо воспитывая подчиненных, младший сержант добился своей цели: отделение

заняло одно из ведущих мест в роте.

...Шел второй час ночи. Младший сержант Иванов вышел проверить пост охраны порядка. Мелкий моросящий дождь серой пеленой окутал все вокруг — здания, заводские трубы, деревья. Виктор зябко передернул плечами, огляделся. На маршруте было спокойно. Вдруг невдалеке, на стоянке легковых автомобилей, что-то звякнуло об асфальт. Иванов прислушался. Ничего. Снова тишина. «Не показалось ли мне?» — подумал он и решительно направился туда. В свете фонаря увидел фигуру человека, несшего на плече продолговатый блестящий предмет.

«Бампер от машины!» — догадался Виктор и окриком приказал неизвестному остановиться. Но незнакомец лишь ускорил шаг. Иванов настиг его, когда тот, спрятав украденную деталь в багажник такси, открыл дверцу автомобиля и попытался включить зажигание. Не тут-то было! Патрульный заставил «таксиста» выйти из машины и привел в отделение милиции.

На стол дежурного легли улики — несколько дефицитных автомобильных деталей, пачки денег...

— В тайнике в багажнике нашел, — сказал Иванов, — включите в акт протокола.

За бдительность и умелые действия воину было присвоено очередное звание «сержант».

«Трудный» подросток, член комсомольского оперативного отряда, сталевар, сотрудник милиции, воин внутренних войск — таковы этапы жизненного пути коммуниста сержанта Виктора Иванова. И это только начало.

Старший лейтенант  
В. АМЕРХАНОВ.



# ЗВАНИЕ КОММУНИСТА

Высокого звания члена партии достоин лишь тот, кто всю работу среди масс ведет действительно в духе партийных решений.

В. И. Ленин.

## ОБЯЗЫВАЕТ

В. И. Ленин не раз говорил, что член партии завоевывает ведущую роль своим личным участием в работе, примером, показом. Он должен идти впереди всех по трудовой дисциплине и энергии. Надо не только «политически рисовать великие задачи», но и практически проводить их в жизнь.

Именно так и поступают многие коммунисты внутренних войск. В завершающем году девятой пятилетки они идут в авангарде соревнующихся, борются за достижение высоких показателей в боевой службе, учебе, укреплении дисциплины, своим примером увлекают воинов на ратные дела.

В редакцию приходит много писем, в которых авторы сообщают о примерной службе коммунистов, их безаветной преданности Родине, патриотическом стремлении своими примером неустанно крепить ее могущество. Вот, например, что пишет майор С. Рябиков. «У нас около двадцати лет служит прапорщик Мазурин Евгений Васильевич. Это грамотный, дисциплинированный коммунист, добросовестный воин, пользуется авторитетом среди подчиненных. За образцовое выполнение своих обязанностей, примерность в боевой службе, учебе и дисциплине член КПСС Мазурин имеет несколько благодарностей, награжден знаком «За отличие в службе», занесен в Книгу почета внутренних войск. Поэтому понятно, рассуждает тов. Рябиков, что воины берут пример со своего командира, стараются во всем быть похожими на него. Отсюда и результат: взвод, которым командует прапорщик Мазурин, на протяжении десяти лет — отличный». К этому можно добавить еще одно: успехи подчиненных прапорщика Е. Мазурина во многом способствовали тому, что рота по итогам социалистического соревнования в минувшем году вышла в число лучших в части.

Что делает коммуниста сильным, побуждает его отдавать без остатка свою энергию, знания, страсть души людям, делу, которому служит? Идейная убежденность. На ней основаны организованность, дисциплина, самоотверженность партийных бойцов, всегда готовых к подвигу во имя интересов трудящихся, социалистической Родины. Есть ли верный критерий проверки глубокой идейной убежденности человека? Да, есть. Это испытание делом. Ленин советовал принимать во внимание не наме-

рения, а факты, не благие пожелания, а дела, не воображаемое, а действительное. Применительно к коммунистам-военнослужащим это означает, что о твердости их убеждений, стойкости идеалов судят прежде всего по главному — по отношению к службе, по тому, как они выполняют обязанности, записанные в Уставе КПСС, какой вклад вносят в осуществление партийных решений, в достижение общего успеха.

«Кандидат в члены КПСС прапорщик Владимир Потуремец — идейно убежденный человек, — сообщают в своем письме майор А. Ситников и прапорщик А. Пигилов. — И не только потому, что он отлично учится, регулярно следит за событиями внутренней и международной жизни, но прежде всего потому, что является образцом в исполнении своего воинского долга». Далее военкоры подтверждают это многочисленными примерами. Прапорщик Потуремец — начальник войскового наряда. Возглавляемые им караулы выполняют задачу только с оценкой «отлично». Он не раз оказывался в сложных ситуациях, умело действовал в быстро меняющейся обстановке и всегда находил правильное решение. Однажды на обменном пункте толпа пьяных хулиганов пыталась помешать посадке осужденных в вагон. Встречному караулу потребовалась помощь. Прапорщик Потуремец, не задумываясь, пришел на выручку товарищам, хотя это и не входило в его обязанность. Совесть коммуниста не позволила ему быть безучастным к происходящему. Более того, Потуремец оказал энергичное содействие органам милиции в задержании хулиганов.

«Уважаемая редакция! Я хочу, чтобы о члене КПСС прапорщике Шаталове Николае Дмитриевиче знали не только наши военнослужашщие, но и все воины внутренних войск», — пишет заместитель командира роты по политической части старший лейтенант Г. Дьяков. Автор письма сообщает, что коммунист Шаталов служит почти четверть века, имеет семь правительственных наград, удостоен Почетной грамоты, первым занесен в Книгу почета. Сейчас прапорщик Н. Шаталов — старшина роты. Он проявляет отеческую заботу о материальном обеспечении и улучшении быта воинов, неоднократно избирался секретарем первичной партийной организации, принима-

ет активное участие в политическом воспитании сослуживцев.

Так же добросовестно трудится и член КПСС капитан А. Дурнев. Вот что пишет о нем тов. В. Ключников: «Коммунист Дурнев постоянно находится среди воинов, часто беседует с ними на различные темы, участвует в тематических вечерах и Ленинских чтениях, в работе комсомольского бюро и собраний. Повседневное общение с подчиненными, интерес к их нуждам и задрямкам позволяют офицеру Дурневу умело влиять на военнослужащих. Они идут к нему за помощью и советом, охотно делятся радостями и печальями. Солдаты любят своего командира и на его заботу отвечают хорошими делами в боевой службе и учебе. Не случайно поэтому подразделение, которым командует капитан А. Дурнев, второй год завоевывает звание отличного».

Коммунист — не бесстрастный созерцатель, не сторонний наблюдатель, а политический боец, активный проводник политики партии в жизнь — таков лейтмотив письма капитана В. Ускова. Он пишет о молодом коммунисте рядовом Н. Кочившили. «Этот солдат, — подчеркивает автор, — не оставит товарища в беде, честь коллектива ему дорога так же, как и своя. Например, рядовому Белкину Кочившили помог исправить поведение и стать передовиком учебы, солдата Муштакова подготовил для вступления в комсомол, рядовому Воробьеву вселил уверенность в свои силы, поддержал в трудную минуту, когда тот болел».

Мобилизующая роль любой партийной организации, ее влияние на окружающих непосредственно зависит от того, как действует каждый коммунист, насколько активно выполняет он уставные обязанности, проводит в жизнь политику партии, ее решения. Жизнь убедительно свидетельствует о том, что активные коммунисты за последнее время значительно возросли, повысилась боевитость парторганизаций в решении поставленных перед ними задач. Многие факторы способствовали этому. Среди них на первый план следует поставить обмен партийных документов. Получение партийного билета нового образца вызвало у коммунистов чувство законной гордости за принадлежность к ленинской партии, заставило по-новому, более взыскательно посмотреть на себя, на свое отношение к служебному и партийному долгу. В этой связи следует особо подчеркнуть роль коммунистов, несущих службу непосредственно в подразделениях. Во взводе, в роте — их не так уж много. Но и там, где служит хотя бы один коммунист, мы вправе рассчитывать на его деятельное участие в сплочении воинского коллектива, в поддержании высокой дисциплины. Именно коммунист должен цементировать ряды воинов, активно выступать против малейшей неорганизованности, отступлений от требований военной присяги и уставов.

Рота — центр политико-воспитательной работы. В ней решается успех боевой службы, обучения и воспитания воинов. И от того, как будут работать коммунисты роты, насколько в ней активна и боевита партийная организация, во многом зависит успех

дела. «В этом подразделении, — пишет старший лейтенант В. Афанасьев, — всего три коммуниста: командир старший лейтенант Г. Макаров, его заместитель по политической части старший лейтенант В. Тодорашко, старшина роты прапорщик Г. Билай. Но можно без преувеличения сказать, что они являются душой коллектива, его нравственным стержнем, партийной совестью роты». Безусловно, рассуждает автор письма, в роте нет таких вопросов, которые бы решались без участия этих коммунистов. Суть в том, как они делают свое дело — с душой или ради формы, насколько заинтересованы в судьбе каждого солдата и сержанта, содействуют ли полному раскрытию их способностей. Ведь от этого в немалой степени зависит микроклимат воинского коллектива, его победы и поражения. Далее тов. Афанасьев приводит примеры вдумчивой работы коммунистов с подчиненными. Так, член КПСС Г. Макаров пробудил интерес к технике у солдат А. Ахмедова и З. Калужского. Оба они теперь активные рационализаторы. Политработник В. Тодорашко научил рядового В. Ючкова водить машину. С помощью прапорщика Г. Билая сержант В. Кислицын, возглавляя небольшую группу солдат, построил контрольно-технический пункт. Причем сам был и плотником, и кровельщиком, и каменщиком.

Коммунист немислим без постоянной активной трудовой деятельности. Об этом хорошо сказал С. М. Киров: «Каждый шаг, каждый день существования члена нашей партии обязывает его не только изучать и знать, но и выполнять положительную работу». О большом трудолюбии членов КПСС В. Денисенко и Т. Пайтаева информирует редакцию капитан А. Кошкин. «Подразделение, которым командует офицер В. Денисенко, два года подряд завоевывает звание отличного. В чем причина успехов роты?» — спрашивает автор. И отвечает: «Одной из них является трудолюбие командира роты капитана В. Денисенко, его заместителя по политической части старшего лейтенанта Т. Пайтаева, их умение строить и вести индивидуальную работу с подчиненными. Это позволяет коммунистам хорошо знать нужды и запросы солдат и сержантов, их слабые и сильные стороны, применять разнообразные способы воздействия на них. Офицеры Денисенко и Пайтаев подают пример строгого и точного соблюдения требований законов, военной присяги и уставов, норм коммунистической морали».

Звание коммуниста обязывает... Всего три слова, а какой глубокий смысл заложен в них. Коммунисты — бойцы партии, ее стальной хребет, ее плечи, способные вынести любые испытания. Разговор о призвании партийного бойца, месте и роли коммуниста в жизни войск хотелось бы закончить словами поэта:

Обязан ты во имя цели ясной  
В боях с врагом иль в стройке мирных  
дней  
Спешить туда, где жизнь всего опасней,  
Идти туда, где жизнь всего трудней.

# СПУСТЯ СОРОК ЛЕТ

В Саратовском высшем военном командном училище имени Ф. Э. Дзержинского МВД СССР состоялась встреча с Героем Социалистического Труда, бригадиром бригады слесарей ленинградского электромашиностроительного объединения «Электросила» имени С. М. Кирова полковником запаса С. С. Витченко. Степан Степанович — выпускник училища, стены которого покинул почти сорок лет назад.

— После увольнения в запас, — говорил ветеран, — я никак не мог привыкнуть к новой обстановке и решил, что не найду покоя без напряженного труда. Поступил на «Электросилу», сменив военный мундир на спецовку слесаря. Через некоторое время возглавил бригаду из офицеров запаса.

«Полковничья бригада», как ее называли в шутку, стала одной из лучших на предприятии. О ней писали, говорили, ее опыт изучали.

В 1962 году на «Электросилу» пришло много молодежи. С того времени и стал Степан Степанович наставником. Он принял бригаду подростков. Немало было трудностей, не всегда все получалось. Все-



Герой Социалистического Труда  
полковник запаса С. С. Витченко.

таки удалось ему направить энергию мальчишек в нужное русло, создать коллектив, который через год стал бригадой коммунистического труда. Многие из тех юношей и девушек, которые прошли трудовую школу у Степана Степановича Витченко, сейчас знатные рабочие, бригадиры, инженеры, комсомольские и профсоюзные активисты.

Сложный, но благородный труд наставника молодежи, в который вложил свой пылкий ум и горячее сердце, свой опыт и любовь к людям коммунист



1936 год. Курсанты 4-й Саратовской пограничной школы. Справа — Степан Степанович Витченко.

С. С. Витченко, нашел широкую поддержку партии и комсомола. На XVII съезде ВЛКСМ высокую оценку наставничеству дал Генеральный секретарь ЦК КПСС товарищ Л. И. Брежнев. А пионеру этого движения — полковнику запаса Степану Степановичу Витченко «за проявленную трудовую доблесть, большую работу по коммунистическому воспитанию и профессиональной подготовке молодежи» Указом Президиума Верховного Совета СССР от 23 апреля 1974 года присвоено высокое звание Героя Социалистического Труда.

— Мы, старшее поколение, ветераны партии, войны и труда, — сказал в заключение встречи Витченко, — многое отдали за торжество наших идеалов. Судьба этих идеалов, судьба нашей Родины, дело

строительства коммунизма в руках юных, в ваших руках. Так будьте готовы и достойны принять эту эстафету.

Прощаясь с курсантами, Степан Степанович передал для музея истории училища несколько книг о своем труде наставника молодежи и именные часы, врученные ему Министром внутренних дел СССР. От личного состава училища ветерану был сделан памятный подарок.

После встречи с тов. Витченко начальник училища генерал-майор Ю. В. Нестеров провел беседу с офицерами-наставниками, на которой были рассмотрены пути совершенствования их работы и использования передового опыта.

Подполковник А. МАЛЬЦЕВ.

## ИЗУЧАЕМ ПЕРЕДОВОЙ ОПЫТ

На высоком идейном и организационном уровне в одной из частей прошла научно-практическая конференция «О соотношении методов убеждения и принуждения в дисциплинарной практике».

С докладом «В. И. Ленин, КПСС об усилении воспитания у личного состава сознательной воинской дисциплины» выступил офицер А. Кирилук. Докладчик раскрыл роль идейной закалки военнослужащих в свете постановления ЦК КПСС «О работе по подбору и воспитанию идеологических кадров в партийной организации Белоруссии».

«Убеждение — главный метод воспитания дисциплинированности у личного состава» — тема выступления офицера В. Шушеребы, в котором он подробно охарактеризовал работу, проводимую в роте, возглавляемой старшим лейтенантом Н. Андроновым. Принуждению, как крайней мере воспитания было посвящено выступление офицера М. Аксентьева. Он отметил, что еще встречаются офицеры, которые вместо кропотливой и повседневной работы с подчиненными подчас увле-

каются голым администрированием, злоупотребляют предоставленной им уставом властью и тем самым наносят большой ущерб делу воспитания воинов, напомнил собравшимся слова М. В. Фрунзе о том, что лучшим командиром будет тот, кому удастся выполнить свою задачу безо всякого применения принуждения.

На конференции выступили также офицеры М. Юрков, Д. Соловьев, Н. Якубов и другие. Они рассказали о тех требованиях, которые предъявляются к командиру-воспитателю.

В работе конференции принял участие заместитель начальника внутренних войск МВД СССР по кадрам генерал-лейтенант И. Мельник. Он высказал некоторые советы и рекомендации офицерам по дисциплинарной практике, обратил особое внимание на создание здоровой обстановки в воинских коллективах, пожелал всем участникам конференции успехов в претворении в жизнь требований Министра внутренних дел СССР.

Майор А. КУЗНЕЦОВ.

## ПОЩРЕННЫ ПОВЕДИТЕЛИ

В отличном подразделении, которым командует офицер Д. Кирсанов, большое внимание уделяется воспитанию начальников караулов. С ними проводятся занятия и тренировки, лекции и беседы, семинары по обмену опытом. Среди начальников войсковых нарядов развернуто социалистическое соревнование на боевой службе под девизом «За сто отличных нарядов», а воины, перешагнувшие этот рубеж, стали соревноваться за двести отличных войсковых нарядов.

Командир, партийная и комсомольская

организации в этой работе умело используют формы морального стимулирования и поощрения. Например, стимулятором ста отличных оценок в воскресные дни вручаются билеты на кинопремьеру, на церемонию чествования победителей приглашаются их родители. Лучших начальников войсковых нарядов фотографируют у развернутого Знамени части. Этой высокой чести удостоились сержанты А. Ковалев, А. Никифоров, ефрейторы В. Алексея, Л. Самойлов, рядовые В. Сердцев, А. Миляев и другие.

Майор Ю. ДУРНЕВ.

# ЖАЛОБЫ МОГЛО НЕ БЫТЬ...

ПО СЛЕДАМ НЕОПУБЛИКОВАННЫХ ПИСЕМ

Среди почты, которая ежедневно поступает в редакцию, есть письма, начинающиеся словами: «Дорогая редакция! Прошу вас помочь...»

Об этих письмах следует рассказать особо. В большинстве случаев пишут их солдаты, сержанты, прапорщики и офицеры, потерявшие надежду, что их просьба будет удовлетворена.

«С прапорщиком Валеевым, — сообщает прапорщик Коршунов, — служим в части два года. И два года не можем получить повседневных шинелей. И никого это не волнует...» А ведь речь-то шла о шинелях самого обычного 48 размера. Они, конечно, нашлись на складе, правда, после того, как на начальника вещевого службы лейтенанта Ф. Фатыкова было наложено дисциплинарное взыскание.

Помочь получить утепленные брюки и куртку, правильно записать срок их носки — суть письма лейтенанта Г. Пермякова. «Несколько месяцев ожидаю обмундирование, удостоверение личности и предоставление очередного отпуска», — сообщил прапорщик А. Мирошниченко. Вполне понятна и обида офицера запаса А. Якомозова, которому не раз пришлось обращаться в часть, где он раньше служил, с просьбой выслать в адрес военкомата аттестационный лист и личный номер. Лишь после запроса редакции и указаний командиров частей эти элементарные требования военнослужащих были удовлетворены.

Казалось бы, кому, как не политработнику офицеру Н. Андрееву, разобраться на месте в жалобе прапорщика В. Шурыгина на непропорциональные действия его начальника. Но Андреев не стал утруждать себя. Только после вмешательства редакции и политотдела, как нам сообщил офицер Е. Хабаров, справедливость была восстановлена. Офицерам Ю. Замараеву и Н. Андрееву было указано на невнимание к жалобам военнослужащих.

Во многих письмах авторы затрагивают вопросы боевой службы, учебы, досуга, вскрывают недостатки, омрачающие быт воинских коллективов. Автор одного из писем рассказал о ненормальном положении в своем взводе. Как нам сообщили из политотдела внутренних войск МВД СССР по Казахской ССР и Киргизской ССР, проверкой установлено, что в работе с прапорщиками и членами их семей, действительно, имелись недостатки. Состояние работы с прапорщиками, сверхсрочнослужащими и членами их семей было обсуждено в политотделе части, на совете прапорщиков. Намечены конкретные меры по ее улуч-

шению. Командирам и политработникам предъявлено требование более внимательно относиться к рассмотрению заявлений и жалоб военнослужащих.

Продолжают поступать письма о том, что, к сожалению, еще не везде должностные лица проявляют необходимое внимание к нуждам подчиненных. Прапорщик А. Кастусик, например, сообщает, что ему и его сослуживцам ежедневно приходится тратить много времени, чтобы добраться к месту службы.

На запрос редакции офицеры Зайцев и Шестаков ответили, что в настоящее время прапорщики и члены их семей обеспечены транспортом. Спрашивается: разве нельзя было решить эти и другие вопросы без чье-либо вмешательства?

Странную позицию заняли офицеры В. Евсиков и М. Петрунин: несмотря на повторные запросы, вот уже более двух месяцев они не сочли нужным сообщить редакции о мерах, которые приняты по жалобам военнослужащих. Как расценить подобное молчание? Занятостью? Забывчивостью? Или чем другим?

Много писем в редакционной почте о служебной нагрузке контролерского состава. Это говорит о том, что некоторые командиры и политработники плохо доводят до военнослужащих документы, регламентирующие прохождение воинской службы прапорщиками и мичманами Вооруженных Сил СССР. Многим прапорщикам не разъяснены объем служебной нагрузки, порядок предоставления выходных дней, отгулов и отпусков. Не обращается их внимание на то, что с учетом ненормированного рабочего дня им предоставляется отпуск на 30 суток, назначается пенсия после 25 лет военной службы.

Анализ редакционной почты подтверждает, что наиболее часто с жалобами, заявлениями и просьбами обращаются военнослужащие тех частей, где до личного состава не доведены соответствующие приказы, не разъяснены права, льготы, нормы довольствия.

Многих жалоб и заявлений, безусловно, можно избежать, если командиры и начальники будут строго руководствоваться в своей деятельности статьей 55 Устава внутренней службы, где сказано, что их долг — повседневно заботиться о подчиненных, вникать в их быт и нужды, контролировать полноту выдачи положенного им от государства довольствия и качества получаемого, в необходимых случаях помогать подчиненным и ходатайствовать за них перед вышестоящим командиром или начальником.

Рядовой В. Дряхлов

# ДВА ПИСЬМА

РАССКАЗ



Привет, Сашок!

Наконец-то имею полное право (почему, сам поймешь) представить тебе подробный отчет за первый месяц, прожитый на «гражданке». Знал бы ты, как это здорово, что мы сюда приехали! Слово-то какое — Север! Но восторги отставить. Начну-ка все по порядку.

Когда нас провожали из части на комсомольскую ударную, громких речей и оваций не было. Замполит просто и тепло поздравил с началом трудовой деятельности, пожелал больших успехов и наказал твердо помнить наш девиз: к славе боевой — славу трудовую!

Добровольцев собралось человек тридцать. Мы — Николай Бокарев, Витя Семенов, Женька Малявин и я — держались вместе. Пока ждали вылета, Женька все ныл, что, дескать, лучше бы на БАМ подалась: тайга, сопки, Байкал — вот где романтика, а Заполярье без нас освоили, на все готовое едем, работа как и везде, будни, одним словом, и т. д. и т. п. Ну, ведь Женьку ты знаешь.

За спором не заметили, как подошел какой-то долговязый парень. Длинные неопрятные космы лежали на воротнике модного пальто.

— Что, служивые, едем, так сказать, по велению долга и сердца? — заговорил он. — Похвально! Только учтите: Север, говоря языком плаката, любит сильных людей.

Признаться, с первого взгляда не понравился мне этот тип своей развязностью. И слово-то какое откопал: «служивые».

Витя и Николай, как и я, промолчали, а вот Малявин заинтересовался:

— Вы из Заполярья? А как там заработки?

— Ребята, бросьте условности. Пора привыкать к мирному образу жизни. Зовите меня просто Аликом. А деньги что? Не в деньгах счастье, но в них все-таки кое-что есть, — он хитро подмигнул нам и прищелкнул пальцами.

Мы опять не отреагировали. Лишь Женька заулыбался. С этого момента между нами возникла какая-то отчужденность. Мне показалось, что Малявин устыдился своей серой шинели, своих солдатских ботинок, которые рядом с оранжевыми на меху полусапожками долговязого явно не смотрелись.

— Хватит, ребята, пора нам, — хмуро заметил Николай.

— Куда вы, парни, послушайте, что я вам скажу, — засуетился парень. — Предлагаю отметить наше знакомство и скрепить его звоном бокалов! — Он ловко извлек из спортивной сумки бутылку водки.

— Как говорят настоящие северяне, работа наш друг — мы ее не тронем, бутылка наш враг — мы ее уничтожим! — Алик захихикал и выразительно кивнул головой в сторону буфета. — Скажу прямо, вы...

— Ну, это-то ты, положим, врешь. Настоящие северяне так не говорят, — неожиданно оборвал его кто-то.

Мы разом обернулись. Перед нами стоял крепкий мужчина лет сорока и изучающе смотрел на нас серыми внимательными глазами.

— Извините, ребята, но я ненароком слышал ваш разговор и вот вмешался. Не терплю поклепа на земляков. — Говорил он звучно, словно раскалывал орешки, выделяя каждое слово.

— Настоящие, — незнакомец сделал паузу и насмешливо посмотрел в сторону Алика, — настоящие северяне считают труд высшей радостью, а выпивают по праздникам и не больше, чем другие. Кстати, с вашим братом я давно знаком. Кого знаю из бывших солдат внутренних войск, все прочно стоят на ногах и легких путей не ищут.

Так встретились мы с Павлом Ивановичем Гореловым. Отличный, знаешь, он человек. Такая сила от него исходит! Легко с ним и просто, веришь каждому слову. А сколько он нам о своем заводе рассказывал! Да так рассказывал, что чем больше мы узнавали об его удивительной, «огненной» профессии плавильщика, тем сильнее нам хотелось увидеть все своими глазами, взять в руки горячий ломик и «пройтись по фурмам», как говорил Павел Иванович. Мысленно мы уже представляли себя в его бригаде.

А Женька с Аликом всю дорогу в самолете о чем-то шептались, часто выходили в багажное отделение и появлялись всякий раз веселее прежнего. Наконец Витя не выдержал, подозвал Малявина:

— Слушай, Евгений, кончай. Этот пижон тебя до добра не доведет.

— Алик обещал устроить к себе слесарем по холодильникам. Работа, говорит, не пыльная, но денежная, — заплетаящимся языком оправдывался Женька. — И вообще, ребята, зря вы на него так... Алик свой парень, советует мне не таскаться по общежитиям, а устраиваться у него.

— По-ня-я-тно, — протянул угрожающе Николай.

— А как же мы, о нас ты думал? — Витя даже покраснел от гнева.

Женька беспомощно заморгал и повернулся ко мне:

— Что ты молчишь, Сергей? Ребята? Мы ведь не в армии — всю жизнь не проживешь одним взводом. Вот вы к Павлу Ивановичу решили устраиваться, а меня, может, не влечет «красота горящего металла».

Тут уж я не вытерпел:

— Слушай, Малявин, два года мы с тобой прожили в казарме бок о бок, вместе службу несли. Не зря, выходит, называли тебя трепачом. Ну, скажи, что ты понимаешь в холодильниках?

Женька обиженно передернул плечами и ушел на свое место, а мы еще долго не могли успокоиться. В конце концов махнул рукой — у него своя голова на плечах.

И вот уже мы стоим на заснеженном поле аэропорта среди плотной полярной

ЛИТЕРАТУРНЫЙ



ОТДЕЛ

ночи. Мощные бульдозеры в лучах прожекторов уютножат аэродром вдоль и поперек, сталкивая огромные сугробы за пределы поля. Шелестит поземка, морозный воздух обжигает лица, а мы счастливо улыбаемся. Вот и Заполярье!

Опустив глаза, мимо прошел Женька с новым приятелем. Ни слова нам не сказал, зато Алик скривил губы в улыбочке.

Следующая неделя пролетела как один день. Устройство в общежитие, медицинские осмотры, всевозможные инструктажи. Кстати, когда мы бегали по этажам и коридорам заводоуправления, встретился я с Женькой.

— Сергей! Здорово! — воскликнул он как ни в чем не бывало. В теплом зимнем пальто, белой кроличьей шапке он выглядел так, словно всегда жил на Севере.

— Это Алик, — перехватил он мой взгляд. — Хватит, говорит, тебе ходить в «казенке». С первой получки рассчитаемся, работать вместе будем. Работа интересная, всякие там встречи, вызовы на дом... И заработки хорошие. Правда, Алик говорит, что без вызовов работать проще: и времени больше свободного, и денег, — натянуто улыбнулся Женька.

Я разозлился: «Что ты заладил: Алик да Алик! Смотри, Малявин, доиграешься ты с ним. Не дури, переходи-ка к нам в общежитие, заживем, как и раньше, все вместе».

Он отрицательно покачал головой...

На следующий день мы первый раз вышли в смену. Горелов вел нас по гигантскому цеху, залитому ярким светом. Стоял мощный ровный гул, да такой, что мы чуть не оглохли. Бетонный пол был усыпан шлаком, хрустевшим под ногами. Слева вибрировали огромные металлические бочки, расположенные горизонтально. «Конвертеры», — прокричал Павел Иванович.

Где-то над головой коротко взвыла сирена, и над нами проплыл большой ковш, наполненный расплавленным металлом. Один из конвертеров качнулся, накренился и стал поворачиваться. В верхней его части, в отверстии, которое называется горловиной, бушевало ярко-желтое пламя; сноп искр вырвался под самый свод и тут же опустился к нашим ногам. Вот это зрелище! Посмотрел бы ты, Сашок!

Конвертер, будто живой, разинул пасть-горловину, и в нее залили новую порцию расплавленного металла. Нас обожгло жаром.

— Нравится, а? Будем работать? — спросил Павел Иванович.

— Есть работать! — по военной привычке в один голос ответили Николай, Виктор и я.

Так что теперь мы — его величество рабочий класс. Не совсем еще, конечно, пока ученики.

Ты спросишь, а как же Женька, неужели

так и разошлись наши пути-дороги? Нет, будь спокоен, вместе мы работаем. Отошел он от Алика, противно, говорит, чаевые получать, водку пить да голову людям морочить. Передавай всем знакомым ребятам горячий, как наша новая профессия, привет. Как жизнь солдатская? Напиши. Ждем вас, приезжайте, не пожалеем!

Твой Сергей Затонов, рядовой запаса.

## ПИСЬМО ВТОРОЕ

**З**дравствуй, Серега!

Письмо твое читали всем подразделением. А вот сразу же ответить не смог — сам знаешь, служба. Не только у вас на Севере трудности, и у нас выпадают горячие денки. Но о том, что у нас тут случилось, чуть позже. Знаю ведь, что, хотя и молчишь, не напоминаешь, извелся, небось. Поэтому спешу сообщить, что просьбу выполнил — Валю твою видел и письмо ей передал.

Поговорить подробно нам не пришлось — время моей увольнительной кончалось. Я спросил Валю, поедет ли она к тебе, и вот что она ответила. «Ну, конечно же, Саша, поеду! Он же без меня пропадет!» Это ты-то, смелый покоритель сурового Севера, пропадешь? Ну, не хмурясь, шучу. Кстати, ты ведь не против, что я ей сирень преподнес? Говорю, считайте, Валя, что Сергей вам дарит. А она смеется: «Спасибо, но Сережа ни разу цветов не приносил. Он у меня большой оригинал». Везет же некоторым! Такая девушка любит тебя! И в Заполярье хоть сейчас ехать готова.

Ну, а теперь, Сергей, о том, как нам сейчас служится. Мою склонность к писательству ты знаешь. Поэтому попробовал я рассказик сочинить. Прочитай ребятам, пусть оценят. Итак, внимание. Начинаю.

«Когда я вернулся из увольнения, в казарме было непривычно тихо. Ребята собрались в Ленинской комнате и напряженно слушали радио.

— ...скорость ветра тридцать — тридцать пять метров в секунду, — донеслись до меня последние слова диктора.

Толлик Караваев протянул: «Да-а, штормовая будет погода».

Все разом потянулись к выходу. Кончался душный воскресный вечер. Ни малейшего ветерка. Когда расселись на просмотр кинофильма, в дверях появился дежурный:

— Ефрейтор Караваев, рядовые Юсупов, Руденко, Фогель — на выход!

— Есть!

Их направили по боевому расчету на усиление войскового наряда. Замелькали кадры кинокомедии, но чувствовалось, что никто не мог настроиться на веселый лад. Тут уж сам Юрий Никулин был бессилен. А с первыми раскатами грома нами овладело какое-то тревожное предчувствие.

Неожиданно экран погас. Почему-то электричество отключили. Замелькали узкие лучи карманных фонариков, вырывая из темноты плоские силуэты. Кто-то открыл дверь, и тотчас в зал ворвалась упругая струя свежего воздуха. Дверь с силой захлопнулась.

Все выскочили на плац. Ослепительно вспыхивала молния. Грозовые раскаты тяжелыми валунами глухо перекатывались над головой. Яростный ветер обрушился на стены казармы, ломая на пути тонкие деревья. Только низкие кусты сирени прочно держались вместе да низко кланялся одинокий тополь. «Каково сейчас нашим ребятам на посту?» — думал каждый.

А на постах в это время происходило следующее. Едва Володя Бурлаков закончил обход, как тишина лопнула, словно натянутая до предела струна. Хлесткий ветер окатил часового холодным ливнем. Под ногами запенились, забурили мутные потоки.

«Нужно быть начеку! В такую погоду осужденные и на побег могут решиться», — и Володя бегом бросился к наиболее уязвимому участку ограждения. Навстречу попал новичок рядовой Руденко, которого он недавно стажировал. «Усиление!» — сообразил Бурлаков. Еще недавно они вместе с Руденко ходили по тропе наряда.

— Смотри и запоминай, что где находится. Каждый кустик возьми на учет. Вечером проверю! — говорил он тогда Руденко.

Новичок оказался толковым и зорким, перечислил Бурлакову все до мелочей, даже сколько столбов в одном пролете ограждения запомнил.

— Где начальник караула?

— Выставил меня на пост и ушел к следующим.

Побелевшими от напряжения пальцами Руденко сжимал цевье автомата. Вся его поза выдавала волнение.

— Все будет хорошо, держись! — что есть мочи прокричал Бурлаков и не услышал своего голоса. Ураган набирал силу. Уже невозможно было идти против ветра. Дождь больно хлестал по лицу.

Вдруг послышался громкий треск, и Бурлаков скорее почувствовал, чем увидел, что на него падает забор. «Таран!» Чудом успев сорвать с плеча автомат, часовой отскочил в сторону, но неудачно. Целый пролет ограждения рухнул на землю, и ноги оказались под тяжелыми брусками. Он лежал на спине в грязном холодном ручье и скрипел зубами от злости и бессилия: скользкий тупой конец бревна уперся в приклад автомата, лежавшего у него на груди.

В первые секунды Володя решил, что совершен таран, но потом понял, что ограждение свалил ураган. К брешу стали пробираться осужденные, хмуро поглядывая на часового.

«Зашевелились! Только зря...» — подумал Бурлаков и решительно рванул автомат на себя. Разноцветные круги поплыли перед глазами, в груди что-то больно хрустнуло, и сознание окутала вязкая тишина...

«Нет, так не годится. Нельзя мне ослабляться, — очнувшись, твердил он, — Только бы не потерять сознания, только бы...»

Проваливаясь по колено в черные ямы, наполненные водой, мы подбежали к Бурлакову. Губы его были иссушены, тонкая струйка крови стекала по подбородку.

Было темно, но к объекту с двух сторон уже подъезжали тяжелые лесовозы, рассекая коридор запретной зоны светом автомобильных фар. В их лучах энергично двигалась невысокая фигура нашего командира.

— Быстрее, быстрее! — слышался его голос. — Ставьте свою машину так, чтобы этот угол был освещен. Товарищ водитель! Немедленно разворачивайтесь: вы же ослепляете часовых!

Наведя порядок, капитан подбежал к нам.

— Товарищ... капитан... — попытался доложить Бурлаков, но командир остановил его:

— Не надо. Все сам вижу. Спасибо, сынок.

Мне показалось, что голос его в эту минуту дрогнул и прозвучал как-то тепло, по-домашнему. Я не успел даже удивиться, а он уже отдавал распоряжения на противоположном конце объекта.

Неделю спустя Руденко впервые шел в увольнение. С утра он метался по бытовой комнате, хватаясь то за раскаленный утюг, то за щетку. Толик Караваев с сержантом Голубевым сидели здесь же, репетируя номер к предстоящему концерту, и с улыбкой наблюдали за ним. Наконец Караваев

не выдержал, со вздохом отложил гитару: «Дай-ка помогу».

Вскоре мундир был вычищен и тщательно отглажен. К тому времени в комнате собралась чуть ли не половина подразделения, и каждый что-то советовал. Прозвучала команда построиться. Руденко надел фуражку, одернул мундир и вытащил из тумбочки две чахлые розочки.

— Ого! Да вы, Руденко, серьезно взялись за прекрасную половину городка, — усмехнулся Караваев.

— Первое увольнение и первое свидание с девушкой? — лукаво подмигнул сержант Голубев.

Руденко смутился: «Не к девушке, товарищ сержант. В госпиталь я. К Володе Бурлакову».

Наступила неловкая пауза. Караваев чертыхнулся и выскочил за дверь. Через минуту вернулся с огромным букетом сирени».

Вот так, дружище, и живем. Пройдет еще несколько месяцев, и ждите: всем отделением приедем к вам на ударную комсомольскую.

Весь личный состав подразделения шлет вам, «полярники», солдатский привет. Крепко жму ваши рабочие руки!

Твой Александр Майсурадзе, рядовой.



Войсковой наряд, возглавляемый старшим сержантом Д. Тылту, следовал к месту несения службы. Возле озера воины услышали крик «Помогите!» и увидели тонущих на середине озера детей. Первым бросился в воду ефрейтор В. Шаруда, за ним — старший сержант Тылту и рядовой А. Колесников. Сильные руки ефрейтора Шаруды и старшего сержанта Тылту подхватили девочек и вынесли их на берег.

На снимке: старший сержант Д. Тылту, рядовой А. Колесников и ефрейтор В. Шаруда со спасенными Наташей и Надей Яремчук.

Текст и фото В. ПАЩУКА.

# ЛЮДИ, КОТОРЫХ МЫ ЛЮБИМ

## УМЕЛЫЕ РУКИ ВЕТЕРАНА

Пожилый мужчина склонился над небольшим столиком. Ловко и умело работают его руки. То и дело мелькают шило, нож, молоток, драта. Рядом, как новенькие, выстроились сапоги.

Иван Иванович Амельченко, ставя очередной починенный сапог, делает короткие замечания своим помощникам, указывая на ошибки. Солдаты в передниках внимательно слушают. Слова Ивана Ивановича для них — закон.

Уважают и любят старшего сержанта запаса не только здесь, в сапожной мастерской. Его знают все воины подразделения.

1941-й год. Рядовой Иван Амельченко встал в солдатский строй. Просился, естественно, как и все, на фронт. Но командир решил по-другому:

— Нам умелые сапожники позарез нужны. Не может же воевать солдат без сапог да валенок. Вот и принимайтесь за работу.

Трудился Иван много. Работа спорилась. Бывало, объявят воздушную тревогу, все — в укрытие, а он не идет. Не может оторваться от дела.

Жизнь у Амельченко сложилась трудно. Рано остался без отца. Воспитывался у дядей, четверо из которых были сапожниками. Здесь смысленный паренек и обучился сапожному ремеслу. Думал, пригодится. А вышло, что полюбил его. И вот всю жизнь приносят его умелые руки людям пользу.

Отшумели военные годы. Остался старший сержант на сверхсрочную. Прикипел, видно, сердцем к родному подразделению.

Пришло время уходить на пенсию. Многие ателье города приглашали мастера. Но Иван Иванович и здесь остался верен себе: сняв погоня, он вновь сел на свое место в сапожной мастерской.

Немало солдат обучил Иван Иванович сапожному мастерству. Вот и сейчас работает у него рядовой П. Булденко. Иной раз что-то не получается. А Иван Иванович тут как тут. Подойдет, положит по-отцовски руку на плечо и скажет:

— Не торопись, сынок. Умение сразу не приходит. Тут терпение нужно, трудолюбие. А коль любишь дело, то овладеешь им непременно...

Покажет что и как, расскажет, ободрит. И, смотришь, повеселел солдат.

Сам Амельченко отдается работе полностью. Когда наблюдаешь за ним, то действительно видишь мастера. Все движения рассчитаны, большие жилистые руки ра-

ботают быстро, точно. А закончит ремонт, погладит сапог и счастливо улыбнется.

Родина не забывает тех, кто не только на фронте, но и в тылу ковал победу. Два с половиной года назад ветеран подразделения Иван Иванович Амельченко Указом Президиума Верховного Совета СССР был награжден орденом «Знак Почета».

## «ЗАХОДИТЕ, ПОЖАЛУЙСТА!»

Наша парикмахерская пользуется большой популярностью среди солдат. Здесь всегда многолюдно. Приятно посидеть после службы в этой чистой, опрятно убранной комнате в ожидании своей очереди. Невысокая темноволосая женщина в белом халате встретит вас доброй улыбкой:

— Заходите, пожалуйста!

Зинаида Михайловна Злыдарь — «хозяйка» нашей парикмахерской. Эту скромную женщину знает в подразделении, пожалуй, каждый. Она всегда придет к вам на помощь — можете обратиться с любым вопросом. И порой идут воины в парикмахерскую не только постричься, а просто поговорить о жизни.

Бывает, на улице холодно, сыро, темно... Сядешь в сторонке и с интересом следишь за работой Зинаиды Михайловны. Вспомнишь свой город, друзей, мать — и так на душе легко и хорошо...

Пальцы у Зинаиды Михайловны виртуозные. Работают быстро, с какой-то легкостью. За делом Зинаида Михайловна не забывает сказать солдату теплое материнское слово, расспросит о семье, о родных.

Только вот о себе не рассказывает. Поэтому мало кто знает, что она еще совсем юной девчонкой ушла на фронт. И вот этими руками, которые стригут сейчас наши мальчишечьи головы, храбро защищала Родину от ненавистных фашистских захватчиков. Наравне со всеми бойцами переносила тяготы фронтовой жизни. Зинаиде Михайловне посчастливилось служить в 13-й воздушной армии. С ее воинами Зинаида Михайловна Злыдарь шагала дорогами войны. Фронтончик хорошо помнит май 45-го года, когда со слезами радости на глазах под звуки военного оркестра кружилась в первом мирном вальсе... У Зинаиды Михайловны до сих пор хранится солдатская гимнастерка.

Недавно у З. М. Злыдарь был своеобразный юбилей — исполнилось двадцать лет ее безупречной работы в парикмахерской.

Свою «кашеварскую» жизнь Георгий Михайлович Павлов начал еще до войны, находясь на флотской службе в городе Мурманске. Там-то и предложили матросу Павлову учиться поварскому «ремеслу». Он согласился. Поначалу трудно было. Многое не получалось. Но моряк не отступал. Постепенно накапливались знания, приходила сноровка, борщ по-флотски становился все вкуснее. Не хуже были и другие блюда.

Когда началась Великая Отечественная война, Георгий Михайлович ушел на фронт. Сначала воевал на полуострове Рыбачьем, потом в Заполярье. Возвратился домой со многими боевыми наградами.

Более 15 лет трудится Г. М. Павлов в нашей солдатской столовой. Уже давно седина посеребрила его виски, а выглядит

Георгий Михайлович молодо. Работа у него спорится. Настоящим мастером кулинарных дел стал фронтовик. И солдатское «спасибо», которое ему сегодня говорят, — лучшая оценка его «кашеварского» искусства.

Свой опыт и умение Павлов щедро передает молодым поварам, учит их вкусно приготовить любое блюдо.

— Наш Михалыч, — рассказывает поварядовой Айрапетов, — многому меня научил. Подойдет, посоветует, какую приправу сделать, чтобы лица была аппетитнее. А увидит ошибку, спокойно поправит. И еще скажу: когда рядом Георгий Михайлович, даже самая трудная работа кажется легкой.

Теплые слова о Г. М. Павлове говорят и другие повара. Все они по-настоящему ценят и уважают своего старшего наставника.

Воины, сытно пообедав, идут к человеку в белом колпаке:

— Спасибо, Михалыч, за вкусный обед!

Рядовой В. МАЙДАН.

## С песней легче служится

Восью разгорелся полярный день. А совсем недавно было иначе. Не солнцем, а белые тени зимы бродили по сопкам, и в ночном небе полыхали зарницы северного сияния. Красивые на удивление, они не грели землю, не грели и солдатскую душу. Ведь большинство ребят, которых забросила сюда военная судьба, коренные россияне, украинцы, латыши. Есть среди них и заласканные солнцем кавказцы, степняки. Но ничего, освоились с местными условиями. И с честью несут боевую службу в суровом Заполярье. Унывать и не думают. Если заглянуть вечером на огонек в казарму, можно в этом убедиться. Гитарный перезвон, переливы гармошки. Взметнется и выплеснется за окна казармы веселая песня.

«Знаешь, брось ты эти вальсы. Дай-ка ту, которую...» И вот уже с гиком, лихо кто-то пошел в пляс. Так порой до самой поверки. Песней, стихами, задушевной мелодией заполняют недолгий досуг воины. Тут нередко выявляются и таланты.

В роте, которой командует капитан В. Канев, таких набралось десятка полтора. Вячеслав Василенко играет на гармошке. Гитаристов — целое отделение. Тимур Зеделашвили, Александр Сухов, Василий Канев и другие ребята могут хоть соло, хоть ансамблем повеселить народ.

Бывает, с грустинкой, о чем-то своем заводит, заиграет солдат. Это тоже отдых душе.

— Только начну родную песню, дом вспомню, маму. Вот эту мы с ней часто пели... — Тимур Зеделашвили тронул стру-

ны гитары и прошептал первые слова грузинской песни.

А я подумал, как приятно было бы Мэри Семеновне узнать, что ее песни помогают сыну далеко от Тбилиси, на севере, служить и переносить неизбежные в солдатской жизни тяготы и лишения.

Гармошка, всхлипнув в дальнем углу светлыми мехами, тут же зазорно «выдала» вдруг:

Не плачь, девочка, пройдут дожди.

Солдат вернется, ты только жди...

Враз подхватили песню двое, потом трое, потом все, кто был в Ленинской комнате. Это Василенко, только что пробовавший с Суховым на два голоса «Червону руту», взбудрил товарищей. Знал, что не удержатся, подхватят, подпоют. Пели солдаты так, для себя, для души. А звучал хор, прямо настоящий хор. Слово исполнялся отретпетированный для концерта художественной самодеятельности номер.

И я заинтересовался, есть ли здесь самодеятельность.

— А как же, — ответил ефрейтор С. Азизян, — и неплохая. На гарнизонном смотре мы в грязь лицом не ударили, удостоены Диплома второй степени.

Это не случайно. Капитан В. Канев, командир отличной комсомольской роты, которая вот уже четвертый год удерживает за собой это высокое звание, твердо уверен, что хорошая песня или зазорная пляска помогает воинам служить, учиться и дружить.

— В социалистическом соревновании, — говорит он, — ныне нельзя обойтись без

обязательств по морально-этическим нормам, отражающим духовный мир коллектива, нравственный облик солдат, их поведение, интерес к общественной жизни. У многих воинов роты есть личное социалистическое обязательство — активно участвовать в художественной самодеятельности.

Командир с гордостью называет имена правофланговых соревнования, отличников боевой службы, боевой и политической подготовки, которые участвуют в художественной самодеятельности.

С. Азизян, к примеру, имеет 13 поощрений. Ему и Сухову доверено заступать часовыми на пост № 1 — у Знамени. А этой чести, как известно, удостоиваются самые лучшие воины. Сейран награжден знаком «Отличник Советской Армии», специалист ИТСО 3-го класса. Он комсгруппор взвода, член бюро ротной комсомольской организации.

А. Фомин — отличный водитель, точнее сказать, один из лучших водителей. Зеделашвили — тоже отличник, классный оператор ИТСО, инициатор многих спортивных состязаний в роте, сдал нормы на значок ВСК I ступени, имеет второй спортивный разряд по вольной борьбе. А как поет и играет, я уже слышал. Или Конев. В социалистическом соревновании наряду с обязательствами по боевой службе, боевой и политической подготовке определил себе рубежи в повышении культурного уровня, в общественной работе. И сделал немало. Мастер на все руки, он любовно оформил класс службы, сделал макет охраняемого объекта. Редактируемая им стенная газета «Начеку» считается самой злободневной. Солдат находит время и на то, чтобы проявить свое умение на сцене — сыграть на гитаре, спеть. Недавно передовик социалистического соревнования рядовой В. Конев был поощрен краткосрочным отпуском с выездом в город Балхаш.

О каждом энтузиасте художественной самодеятельности командир сказал доброе слово. При его поддержке солдатские таланты из ротной Ленинской комнаты, где начались первые спевки, первые репетиции, вышли на клубную сцену в части, в городе.

Самодеятельный коллектив, костяк которого составляют воины роты капитана В. Канева, силен еще и тем, что тесно связан с молодежью местных предприятий, учреждений, учебных заведений. Шефские связи, совместные концерты — процесс взаимообогащающий. Он способствует творческому развитию воинов, повышает их личную ответственность за качество службы и в то же время содействует военно-патриотическому воспитанию гражданской молодежи.

В концерте, подготовленном к 30-летию освобождения Советского Заполярья от

фашистских захватчиков, помимо воинов роты капитана В. Канева участвовали энтузиасты сцены из других подразделений — В. Евменьев, А. Громыко, А. Крутиков, Н. Закарян и другие, а также гражданская молодежь. Концерт удался. С ним коллектив выступал на многих сценах. Отдельные номера транслировались по местному телевидению.

Особым успехом пользовалась композиция, поставленная под руководством Н. Н. Корнеевой. В ней участвовали вместе с воинами учащиеся, работницы О. Козина, Г. Савельева, Г. Усачева, Т. Филина и баянист Ю. Дорощенко, недавно уволенный в запас и поступивший в музыкальное училище.

Со сцены, выразительно оформленной по теме композиции рядовым А. Крутиковым, под мелодию песни А. Александрова «Священная война» рядовой В. Евменьев с волнением читал:

Я вспоминаю тот рассвет.  
Казалось, было холодно цветам.  
Цветок росинками к цветку приник,  
И пограничник протянул к ним руки.  
А немцы, кончив кофе пить, в тот миг  
Влезали в танки, закрывали люки...

В музыке и стихах, в песнях и плясках, в пантомиме, включенной в композицию, самодеятельные артисты рассказали о том, как шли советские люди к победе, как выстояли в Великой Отечественной войне. Завершается этот интересный номер маршем из кинофильма «Белорусский вокзал» и сценой торжества победителей.

Почти всегда после этого выступления зал на какое-то время замирал в торжественной тишине и вдруг разражался бурей аплодисментов.

Прошлой осенью самодеятельность пополнилась новыми дарованиями. Среди них инструктор службы собак младший сержант Г. Куликов, рядовые В. Тохтамыш, В. Кустов. Создана эстрадная группа. Большую помощь в подготовке концерта воинам оказали преподаватели и учащиеся местного музыкального училища. В программе хоровые выступления, эстрадные номера — песни, пляски, художественное чтение. Гвоздь ее — героическая драма «Бессмертные сержанты», опубликованная в 1973 году в шестом номере журнала «На боевом посту».

Воины роты капитана В. Канева, продолжатели подвига и фронтовой славы отцов, служат с особым усердием. И всегда рядом с ними любимая песня:

Не раз мы ходили на тактику,  
Не раз было трудно в бою.  
Вспомним нашу солдатскую практику  
И отличную роту свою...

**Подполковник Ю. КОВАЛЕВ.**



# ГОРДОСТЬ СОВЕТСКОГО СПОРТА



**Л**юдмила Турищева по праву признана одной из выдающихся спортсменок. Судите сами. За всю историю женской гимнастики лишь ~~ф~~ред удавалось одержать абсолютную победу одновременно и на чемпионате мира, и на Олимпийских играх — Ларисе Латыниной, гимнастке из Чехословакии Вере Чаславской и динамовке Людмиле Турищевой. Но есть у Турищевой и маленькое преимущество: если Лариса и Вера сделали свой «золотой» дубль в 24 года, то Людмила — в 19.

Правда, тогда, десять — пятнадцать лет назад, гимнастки начинали тренироваться позже и призерами становились на двадцатилетнем рубеже. Людмила же впервые выиграла кубок СССР по гимнастике, когда ей не было еще пятнадцати. В то время на гимнастическом помосте с блеском выступали такие отличные мастера, как Н. Кучинская, З. Воро-

нина, Л. Петрик, О. Карасева. Каждая из них была в чем-то неповторима, в каком-либо из упражнений не имела себе равных. Превосходны, к примеру, вольные упражнения у Ольги Карасевой, золотой Олимпийской медалью была оценена «Цыганочка» Ларисы Петрик, прекрасны выступления на бревне «невесты Мехико» Натальи Кучинской.

Могла ли тогда пятнадцатилетняя Людмила Турищева, оказавшаяся в Мехико в третьей десятке в личном зачете и получившая золотую медаль в командном зачете, мечтать о победе над своими именитыми соперницами, подругами по команде? Конечно, нет! Но об этом уже думал ее тренер Владислав Ростоцкий.

Что именно задумал тогда Владислав Степанович, все узнали через два года после Мехико. Внимательно анализируя опыт других тренеров, он уже давно уяснил, что одержи-

вать в будущем победы в соревнованиях сможет только гимнастка, одинаково сильная во всех видах гимнастического многоборья.

Это по силам далеко не каждой, может быть, одной из тысячи. Но именно такой и считал Люду Ростороцкий. Упорно стремилась к цели и сама спортсменка. Это единство цели им обоим очень помогало в работе, в решении задач, которые они перед собой ставили.

Но, несмотря на такое взаимопонимание, у Людмилы нет-нет да и возникал в душе протест против чересчур больших нагрузок, задаваемых тренером. Что касается окружающих, то все они единогласно считали, что такие нагрузки ни к чему хорошему не приведут. К несчастью, так случилось, что на чемпионате мира по гимнастике 1969 года Люда проиграла и Карин Янц, гимнастке из ГДР, и своей подруге по команде Ольге Карасевой.

И все-таки Л. Турищева сумела все преодолеть. Привычку к добросовестному труду привили ей с детства. Людмила отлично училась в школе, успешно занималась в вузе. А было нелегко сочетать учебу со спортивными тренировками. Может быть, этим объясняется ее кажущаяся неулыбчивость, строгость во всем облике. Эти особенности, замечаемые болельщиками, отчетливо бросались в глаза, когда выступление их любимицы показывали по телевидению.

И вот наступил 1970 год — год исполнения замыслов тренера и его ученицы. На чемпионат мира в Любляну выехала очень молодая по составу команда советских гимнасток. Но это не помешало им хорошо показать себя. В упорной борьбе со своими основными соперницами — гимнастками из ГДР — наши девушки доказали, что они по праву считаются сильнейшими в мире. В советской команде лидером стала динамовка Людмила Турищева, уверенно и ровно выступившая на всех снарядах и завоевавшая золотую медаль в личном многоборье. Ее коронным номером, поставившим последнюю победную точку, стала композиция в вольных упражнениях. За нее спортсменка получила 9,9 балла.

Вот тогда зрители, может быть, впервые увидели скромную милую улыбку этой девушки.

Потом что ни год, то очередная победа. В 1971-м Л. Турищева впервые получила звание чемпионки Европы. Затем триумф на XX Олимпийских играх в Мюнхене. Здесь она уже вела спор за чемпионские медали в личном первенстве в основном со своими подругами по команде Ольгой Корбут и Тamarой Лазакович. В самые напряженные моменты у нее неизменно оказывалось больше стойкости, хладнокровия, умения мобилизовать свои силы. И она по праву стала абсолютной чемпионкой Олимпийских игр.

В соревнованиях же по отдельным видам Людмила, посоветовавшись с тренером, решила не выступать: сказала большая нагрузка в борьбе за абсолютное первенство. Но и без этого ее победа была впечатляющей.

Успех сопутствовал спортсменке и после XX Олимпиады. Она выиграла Кубок СССР, чемпионаты Европы (1973 г.), страны (1974 г.) и мира (1974 г.). Но если последние ее победы мы воспринимаем как должное, то первые золотые медали были советским болельщикам дороги вдвойне. Ведь в 1970 году Людмила Турищева вернула нашей стране «корону» абсолютной чемпионки мира, которой до этого владела Вера Чаславска, а вместе со своими подругами и командное первенство.

Спортсменка получила всемирное признание. И не удивительно, что вот уже несколько лет подряд в традиционных конкурсах знатоков спорта она получает звание лауреата спортивного года.

Но, несмотря на такую популярность, кавалер ордена Трудового Красного Знамени член ЦК ВЛКСМ заслуженный мастер спорта Людмила Турищева остается одной из самых скромных спортсменов в сборной команде страны. За отзывчивость, желание отдать для команды все свои силы, проявить мужество, когда очень трудно, ее неизменно избирают капитаном сборной.

**Подполковник-инженер Г. ЧАГИН,  
судья всесоюзной категории.**

# ПЕКИНСКИЕ «КАРТОГРАФЫ»

Картография — наука о приемах составления географических карт. В ее сфере занята огромная армия специалистов, ведущих научную разработку, совершенствование и изготовление всевозможных карт. Выпускаются в свет не только отдельные географические карты, но и целые сборники, именуемые атласами.

Появился новый «Атлас мира» и в Китае. Ну, что же. Вроде бы явление обычное. Однако его создатели, а точнее, те, кто стоят за ними, вовсе не заботились о том, чтобы дать истинную картину современного мира. Этот, с позволения сказать, атлас, как арбуз семечками, напичкан вздорными измышлениями, преднамеренно ложными сведениями, клеветой. Он явился еще одним свидетельством великодержавного взгляда нынешних пекинских лидеров на мир.

Пекинские «картографы», следуя современным доктринам маонистов, намеренно искажают политическую карту, если она не отвечает гегемонистским воззрениям Мао и его приспешников. Так, они категорически отказываются признать независимую Народную Республику Бангладеш, которая на нынешних китайских картах продолжает называться Восточным Пакистаном. В Юго-Восточной Азии с 1963 года существует Федерация Малайзия. Однако и этого государства на китайских картах не найти. Вместо него изображены Малайя, Сабах и Сарвак. В атласе не значится и первое в Латинской Америке социалистическое государство — Куба.

Маонистские лидеры увлечены не только географией. Не в меньшей мере их интересует и древняя история. Сообщения, поступающие из Китая, говорят о серьезном обострении внутривосточной обстановки в стране. Вызвано оно новой кампанией, именуемой «критикой Линь Бяо и Конфуция», которая развернута и осуществляется по «личной инициативе» Мао Цзэ-дуна.

В чем же заключается эта критика, какая связь между бывшим премьерником Мао и древнейшим философом, жившим две с половиной тысячи лет назад? Какова взаимосвязь увлечения «географией» и «историей»? А связь такая есть.

Истоплено атакуя Конфуция, маонисты всячески восхваляют императора Цинь Ши-хуана, облагораживают и защищают одну из самых мрачных фигур в истории Китая. Чем же привлек их внимание феодальный деспот? Идеологи нынешней политической кампании, стремясь как бы снять с себя ответственность за последствия антинародных, антисоциалистических действий, ссылаются на Мао Цзэ-дуна, который еще в 1958 году говорил: «Цинь Ши-хуан закопал живьем всего только 460 конфуцианцев. Однако ему далеко до нас. Мы во время чистки расправились с несколькими десятками тысяч человек. Мы поступили, как десять Цинь Ши-хуанов. Я утверждаю, что мы почище Цинь Ши-хуана. Тот закопал 460 человек, а мы — 46 тысяч, в сто раз больше. Ведь убить, а потом вырыть могилу и похоронить это тоже означает закопать живьем. Нас ругают, называют циньшихуанами, узурпаторами. Мы это признаем и считаем, что еще мало сделали в этом отношении, можно сделать еще больше».

Восхваление жестокости Цинь Ши-хуана — одной из зловещих персон азиатской истории — имеет ныне и другой аспект. И вовсе не случайно в майском номере журнала «Хунци» за 1974 год появилась тенденциозная статейка, прославляющая не только Цинь Ши-хуана, а и «продолжателя его дела» — императора У-Ди, который представлен в роли такого «борца» против «северных племен», «алчно зарившихся на лакомый кусок — китайские земли». Под явно фальшивым и надуманным предлогом «изучения прошлого» автор пространного фоллианта прославляет кровавые деяния этих древнекитайских императоров, силится вну-

шить читателям мысль о... мифической «угрозе с Севера», якобы и сейчас висящей над Китаем, призывает усиливать подготовку к войне...

Становится ясным, что маоисты совершают столь глубокое вторжение в китайскую историю, используют Цинь Ши-хуана и У-Ди в целях оправдания своих великодержавношовинистических замыслов и угроз суверенитету соседних с Китаем государств.

Китай, по существу, — единственное крупное государство, правительство которого разжигает территориальные споры со своими соседями на севере и юге, на западе и востоке. Никакими уверениями о «доброй воле» Пекин не в состоянии скрыть свой экспансионизм. На X съезде КПК маоисты открыто выступили против разрядки международной напряженности. Китайские лидеры заявили, что «колоссальные беспорядки в мире — дело хорошее для народов». Эти идеи с еще большим цинизмом неоднократно развивал сам «великий кормчий».

Всем известно, что районы Южной и Юго-Восточной Азии всегда занимали особое место в политике китайских правителей. Богдыханы и гоминдановцы считали их традиционной и непререкаемой зоной своего влияния, главным объектом китайского проникновения. Не составляет исключения и «великий кормчий» — Мао Цзэ-дун, не раз заявлявший, что страны Дальнего Востока, Южной и Юго-Восточной Азии представляют собой район, где Китай в течение многих веков «осуществлял руководящую роль», которая в XIX веке была «подорвана» Западом и Японией. Еще в 1939 году Мао Цзэ-дун перечислил так называемые утраченные территории: «Япония захватила Корею, Порт-Артур и острова Тайвань, Рюкю, Пэнхуледао. Англия захватила Бирму, Бутан, Непал и Гонконг. Франция захватила Вьетнам и Гуанчжоувань, и даже такое малое государство, как Португалия, захватило наше Макао».

В 1954 году в Пекине была издана книга «Краткая история современного Китая» с картой, обозначающей «китайские территории, захва-

ченные империалистами в период с 1840 по 1919 год». Пекинские «картографы» отнесли к территории Китая Бирму, Корею, Вьетнам, Таиланд, Малайю, Непал, Бутан, Сикким, Андаманские острова, архипелаг Сулу. В это же время Мао Цзэ-дун носился с идеей включения в состав Китая Монгольской Народной Республики. По лихим подсчетам тех же «картографов», суммарная площадь «территориальных потерь» Китая составляет более 10,5 миллиона квадратных километров.

Стремясь к укреплению своего влияния в Южной и Юго-Восточной Азии, маоисты нарушают суверенитет многих государств этого района, всячески разжигают в них межплеменную, межнациональную и религиозную рознь. Пропекинским группировкам на Филиппинах, в Бирме, Таиланде, Малайзии, Непале, Шри-Ланке и другим оказывается материальная и военная помощь.

Крайне беспринципную, опасную политику проводят маоисты на международной арене — пытаются сорвать или хотя бы затормозить происходящий ныне поворот от «холодной войны» к разрядке напряженности, от военной конфронтации к мирному взаимовыгодному сотрудничеству государств с различными социальными системами. С этой преступной целью китайское руководство стремится накалить обстановку во многих районах мира, затруднить политическое урегулирование тех или иных вопросов. В основе этого антинародного курса лежат гегемонистские устремления Пекина, считающего, что выгодно сохранять неурегулированность и нестабильность до тех пор, пока Китай не накопит военной и политической силы в тех размерах, которые позволили бы ему диктовать свои условия решения мировых проблем.

Являясь как бы выражением воли и внешнеполитических идей маоистов, упражнения пекинских «картографов» носят откровенно враждебный характер и по отношению к СССР. В картографических «исследованиях» маоистских шулеров от политики собран весь дурнопахнущий букет антисоветской клеветы, которую ис-

пользует в последние годы Пекин. Так, составители нового «Атласа мира» и других карт тщатся во что бы то ни стало «обосновать» незаконные территориальные притязания маоистов на полтора миллиона квадратных километров исконной территории Советского Союза, где живут и трудятся миллионы советских людей. В качестве «аргумента» выдвигаются лживые рассуждения о каком-то «захвате» Россией китайских земель и прочий вздор.

Передергивание карт в политической игре — прием не новый, так же, как и шулерская игра краплеными картами, рассчитанная на простаков и лиц, склонных к авантюрам. Авторы пекинского издания «Атласа мира» сознательно умалчивают, что присоединенные к России земли Приамурья и Приморья представляли собой в середине 70-х годов XVII века глухие таежные края, где кочевали немногочисленные племена дауров, дючеров, эвенков, нивхов и нятхов, не имевших еще государственной организации. Ни манчжуры, ни тем более китайцы здесь не проживали. Следовательно, в те отдаленные времена русские люди осваивали никому не подвластные и почти незаселенные территории.

Пекинские лидеры не просто поддерживают идею «картографической экспансии», но и пытаются осуществить ее на практике. Уже в конце 50-х годов во внешнеполитическом курсе Китая стал все отчетливее проявляться экспансионизм. В 1955 году, вскоре после Бандунгской конференции, на которой премьер Чжоу Энь-лай заверил афро-азиатские страны, что у Китая нет каких бы то ни было агрессивных замыслов, китайские солдаты атаковали регулярные бирманские войска. В 1959 году начались вооруженные столкновения на китайско-индийской границе, совершенно нападение на непальских пограничников. Новые вооруженные провокации Пекина против Индии в 1962 году вызвали чувство законного беспокойства не только в странах Азии и Юго-Восточной Азии, Дальнего Востока, но и во всем мире. Беспокойство это еще более возросло, когда в 1969 году китайские экс-

пансионисты спровоцировали кровопролитные инциденты на советско-китайской границе, а недавно за восемьсот миль к югу от китайских берегов провели шумную «демонстрацию силы» во время инцидента на Парасельских островах.

Весьма примечательно и то, что в последнее время в Пекине не только перестали критиковать СЕАТО, СЕНТО, АЗПАК и другие военно-политические блоки, сколоченные в свое время для борьбы с национально-освободительным движением, но и открыто стали поощрять происки империалистических кругов в Азии под предлогом поддержания в этом районе «баланса сил». Маоистские лидеры фактически солидаризировались с англо-американским соглашением о создании крупной военной базы на Диего-Гарсиа в Индийском океане. Как отмечает индийская газета «Пэтриот», Китай и сам «подумывает об Индийском океане и западной части Тихого океана, как о районах, в которых ему следует дать почувствовать свое присутствие».

Вместе с тем китайские «статистики», регистрируя каждый проход советских кораблей через Индийский океан, истощно вопят о том, что «СССР угрожает с моря народам Азии и Африки». Разумеется, при этом ни слова не говорится, что Советский Союз — великая морская держава, а Индийский океан — естественный путь, круглый год связывающий советские западные и восточные порты. Вряд ли надо доказывать, что подобная политика маоистов преследует цели, идущие вразрез с чаяниями народов Азии и Африки, с борьбой развивающихся государств этого обширного района за прочный мир и безопасность. Куда метят маоисты, размахивая жупелом «угрозы Москвы», нетрудно догадаться. Действия их опасны и преследуют откровенно экспансионистские цели. Именно о них красноречиво говорит изданный в Пекине сборник географических карт, на которых обширные районы соседних с Китаем государств оказались в пределах... китайских границ.

М. ПЕТРОВ.

# НАУЧНО-ПРАКТИЧЕСКАЯ КОНФЕРЕНЦИЯ

Ежегодные научные конференции в Центральном военном госпитале МВД СССР стали традиционными. Недавно состоялась очередная научно-практическая конференция, на обсуждение которой были вынесены вопросы клиники, диагностики и лечения холецистита у лиц молодого возраста. Тема конференции вызвала интерес у врачей различных специальностей: терапевтов, хирургов, рентгенологов, лаборантов и др.

Полковник медицинской службы заслуженный врач РСФСР Н. Верещагина по материалам госпиталя проанализировала причины возникновения хронического бескаменного холецистита, высказала соображения о направлениях профилактической работы в войсках.

Особенности клинического лечения бескаменного холецистита — такова тема доклада полковника медицинской службы, кандидата медицинских наук В. Зелениной. Многолетние наблюдения позволили ей выявить ряд особенностей клиники, течения заболевания, что, несомненно, поможет специалистам и войсковым врачам улучшить раннюю диагностику холецистита.

Велика роль внедрения в практику новых методов диагностики и лечения больных. Поэтому внимание участников конференции привлек доклад врача Н. Нестеровой и полковника медицинской службы, кандидата медицинских наук В. Зелениной, в котором говорилось о преимуществах хроматического дуоденального зондирования и была обоснована возможность ши-

рокого внедрения этого метода во всех лечебных учреждениях войск.

О значении рентгенологических методов диагностики холецистита сделали сообщения полковник медицинской службы С. Кравцов и майор медицинской службы М. Богуцкая.

Обстоятельные доклады были посвящены нехирургическим и хирургическим методам лечения холецистита.

Выступившие в прениях заведующий кафедрой гастроэнтерологии ЦИУ врачей профессор А. Белоусов, консультант-онколог Главного клинического ордена Трудового Красного Знамени госпиталя им. Н. Н. Бурденко полковник медицинской службы В. Бабенков, главный хирург медицинского управления МВД СССР доктор медицинских наук Л. Пономарев, председательствовавший на конференциях профессор В. Галкин подчеркнули высокий научный уровень конференции, актуальность обсуждавшихся вопросов и большое значение ее для практической медицины.

Заместитель начальника внутренних войск МВД СССР по тылу генерал-майор интендантской службы О. Сергеев подвел итоги конференции, уделив особое внимание повышению качества лечебно-профилактической работы в войсках.

**Полковник медицинской службы  
О. ШПОТАКОВСКИЙ,  
заслуженный врач РСФСР;  
полковник медицинской службы  
М. БРИКМАН,  
заслуженный врач РСФСР**

**Главный редактор Ф. К. ГАВРИКОВ.**

Редакционная коллегия: Е. И. БЕЛОВ, И. Н. ВИТЕНКО, В. П. ВЛАСОВ, М. В. ГОРБОВ (заместитель главного редактора), Е. А. ГРИГОРЬЕВ, В. В. ЖУРАВЛЕВ (ответственный секретарь), М. М. ЗЮЗИН, В. А. КУЗНЕЦОВ, П. А. КУЗЬМИНОВ, Н. З. ЛАРГИН, К. С. ОГЛОБЛИН, И. И. СВИСТУНОВ, О. М. СЕРГЕЕВ, В. П. СЕРЕДИНСКИЙ, А. Г. СИДОРОВ, М. С. СМИРЯГИН, А. Ф. СМОЛИН, В. П. ЯБЛОКОВ.

Старший художественный редактор С. Н. ЩУКИН.

Корренторы Н. В. ЕМЕЛИНА, С. В. ГОЛОВЛЕВА.





72939