

На боевом посту



2011

№ 7 июль 1981





КАК ПОДОБАЕТ КОММУНИСТУ

Батальон, которым командует член КПСС подполковник К. Емельянов, третий год подряд лидирует в социалистическом соревновании среди подразделений части.

Успехи личного состава в боевой службе, учебе и дисциплине не случайны. В подразделениях поддерживается строгий уставной порядок. Офицеры, прапорщики, сержанты постоянно заботятся о повышении боевой готовности, организованности, укреплении дисциплины среди личного состава. Примером в этом служит сам командир. Подполковник Емельянов хорошо знает технику, вооружение, является классным специалистом, совершенствует свои военные и политические знания, методическое мастерство, умело передает опыт подчиненным.

Фото А. ГУБИНА.



На боевом посту

За нашу Советскую Родину!

Военно-политический журнал
внутренних войск МВД СССР

Издание Политического управления
внутренних войск МВД СССР

Издается с 1958 года

№ 7 июль 1981

В НОМЕРЕ:

Решения XXVI съезда КПСС —
в жизнь!

Строго соблюдать Устав КПСС	2
Боевой учебе — партийную заботу	6
Б. КОЛЕСНИКОВ. На ударной — по ударному	9
А. КОПАНЕВ. Глубина влияния	12
А. ХАУСТОВ. Это и наше важное дело	17

Память огненных лет

Б. МОЛЧАНОВ. У Ропшинских высот (к 40-летию начала обороны Ленинграда)	20
--	----

* * *

Н. САНДАК. Жизнь — подвиг (Почетные красноармейцы войск)	23
--	----

Боевой службе — эффективность

М. КУЗЬМИНЫХ. Планирование регламентов	25
Контролеры вышли на маршрут (фоторепортаж)	28
А. РЯЗАНОВ. Опираясь на передовой опыт (штаб: стиль, творчество, поиск)	30
А. КОСИНОВ. Взаимодействуем с ДНД (командир подразделения: опыт, суждения, предложения)	33
А. БЕЛАВИН. С помощью электродрепки (уголок рационализатора)	35

Практика обучения и воспитания

И. ИЗOTOV, М. ГЕРУСОВ. Становление молодого преподавателя	37
В. ЛОСЕВ. Увлеченность	40
А. МАЛЫШЕВ. Заботиться о сплочении воинского коллектива (устав требует)	44
Г. МАСЛЕННИКОВ. Бдительно — значит умело (обзор писем)	47
А. ШАТОХИН. Активность на занятиях	49
В. ПОПОВ. Экономить учебное время	50
Рота в ГПЗ (подумайте — решите)	51
Хорош в строю — силен в бою (фоторепортаж)	52

Методические советы

В. ЕЛАГИН. Дорожить званием прапорщика (политические занятия)	54
Ю. МОЖАЕВ. Отделение в походном охранении	59
Ю. СЛЕПОКУРОВ. Часовой по охране ЛЗУ	62
Г. ОЛЬШЕВСКИЙ. Кросс с ориентированием	64
А. ГАМАН. Учебный прибор	66

Партийно-политическая работа

А. БЕКАСОВ. Идущие вперед	69
Чтобы партийное решение выполнялось (действенность партийной работы: как ее повысить)	73
С. САШЕНКОВ. Слово и дело комсомольцев	75
В. КУДРЯШОВ. Коэффициент отдачи	76
Б. КОВАЛЬ. Тепло заботы	78

Культура. Быт

Выше результативность культпросветработы	80
А. ФЕДОТОВА, Ю. АРТЕМЬЕВ. Первое средство — профилактика (советы врача)	83
Комбинат быта (фоторепортаж)	84

Проза и поэзия

Н. ГОРОБЕЦ. Трудный рассвет (рассказ)	86
В. СЕРОВ. С новым успехом!	90
Стихи	91
А. АЛЕКСЕЕНКОВ. Воевали разведчики (на книжную полку)	92

* * *

Спрашивайте — отвечаем	92
Пожелания будут учтены (по материалам читательских конференций)	94

* * *

В. БОНДАРЕНКО, В. ЮДИН, И. ПОПОВ. Колючая лента для защитных ограждений (по материалам иностранной печати)	94
--	----

СТРОГО СОБЛЮДАТЬ УСТАВ КПСС

Устав КПСС — основной закон, которым повседневно руководствуются партийные организации, все коммунисты. В нем записано, что такое КПСС, ее формы построения и роль в нашей стране, кто и как принимается в партию, обязанности и права ее членов, как она осуществляет руководство общественными и государственными организациями, методы работы парторганизаций, нормы внутривнутрипартийной жизни. Строжайшее соблюдение уставных требований обеспечивает сплоченность партийных рядов, единство действий миллионов членов и кандидатов в члены КПСС, без чего немислимо было бы выполнение партией роли организатора, воспитателя и вождя масс. И потому КПСС всегда решительно пресекала какие бы то ни было попытки расшатать, подорвать ее Устав и тем самым ослабить единство рядов, волю, дисциплину коммунистов, нарушить внутривнутрипартийную демократию. Любой коммунист, независимо от того, где и кем он работает, призван строжайше выполнять все положения партийного Устава.

Какие же важнейшие требования предъявляет партия к своим членам! В Уставе на первый план выдвинута обязанность бороться за создание материально-технической базы коммунизма, служить примером коммунистического отношения к труду, выступать застрельщиком всего нового, прогрессивного, поддерживать и распространять передовой опыт, овладевать техникой, совершенствовать свою квалификацию, беречь и приумножать общественную, социалистическую собственность — основу могущества и процветания Советской Родины.

Для коммуниста война это означает показывать образец сознательного, ревностного отношения к ратному труду, быть подлинным мастером своего дела, тщательно беречь и охранять военное и народное имущество.

Устав обязывает члена партии твердо и неукоснительно проводить в жизнь решения КПСС, разъяснять беспартийным ее политику, овладевать марксистско-ленинской теорией, неустанно способствовать формированию человека коммунистического общества, вести решительную борьбу с любыми проявлениями буржуазной идеологии. Чтобы успешно выполнять эту обязанность, коммунист всегда и во всем должен исходить из классовых интересов, руководствоваться учением марксизма-ленинизма, политикой партии. Он призван страстно и убежденно пропагандировать коммунистические идеалы, стойко и принципиально осуществлять партийные решения, отдавая этому важному делу, как записано в постановлении ЦК КПСС от 26 апреля 1979 г., все свои знания, всю силу души. Единство мыслей и действий, искренность, принципиальность — вот главные качества члена партии. За это коммунистов уважают, верят им, следуют за ними.

Член КПСС призван быть активным проводником идей социалистического интернационализма и советского патриотизма, словом и делом содействовать укреплению дружбы народов СССР. XVI съезд КПСС уделил особое внимание этим требованиям и рекомендовал широко показывать, что успехи в коммунистическом строительстве зависят от взаимосвязанных усилий всех республик, развивающихся по единому плану, укреплять в массах сознание принадлежности к единой социалистической Родине.

Для коммунистов войск эти требования партии также имеют большое значение и находят практическое воплощение в последовательном укреплении дружбы воинов всех национальностей, боевого содружества личного состава частей и подразделений.

В обязанности члена партии входит строгое соблюдение партийной и государственной дисциплины, единой для всех коммунистов, независимо от заслуг и занимаемых ими постов. Соблюдать партийную дисциплину — значит неуклонно выполнять все требования Программы и Устава партии. Соблюдать государственную дисциплину — значит строго выполнять советские законы, все вопросы решать с точки зрения государственных интересов.

В условиях войск соблюдать партийную и государственную дисциплину означает также сознательно, ревностно и беспрекословно выполнять требования военной присяги, уставов, наставлений, приказы командиров и начальников, поддерживать уставной порядок.

Устав КПСС возлагает на коммунистов ряд других обязанностей. Взятые в совокупности, они определяют, каким правилам члену КПСС необходимо следовать в жизни, труде, учебе, службе, чтобы быть достойным высокого звания члена ленинской партии.

Подавляющее большинство коммунистов внутренних войск старательно выполняют требования Устава КПСС, выступают застрельщиками передовых методов организации боевой службы, обучения и воспитания, энтузиастами социалистического соревнования, систематически повышают военные и политические знания, безупречно служат Родине. Например, командир роты капитан П. Кузовков хорошо знает и любит свою нелегкую профессию, вдумчиво работает с подчиненными. Воины его подразделения отлично несут боевую службу, из года в год выполняют социалистические обязательства. Образцом отношения к воинскому долгу служит им сам командир — коммунист Кузовков. За успехи в ратном труде он награжден орденом «За службу Родине в Вооруженных Силах СССР» III степени.

Такие коммунисты, как П. Кузовков и многие другие, сверяют каждый свой шаг с требованиями партийного Устава. Именно они составляют костяк партийных организаций частей и подразделений, являются надежной опорой командиров, политорганов в решении задач, стоящих перед внутренними войсками.

Возлагая на коммунистов большие обязанности, партия вместе с тем предоставляет им и широкие права. Между обязанностями и правами существует внутреннее единство. Предоставленные права способствуют выполнению партийных обязанностей, развитию чувства ответственности, инициативы, активности.

Во внутренних войсках созданы все условия для осуществления коммунистами своих прав и обязанностей. Каждый из них не только имеет право, но и фактически может всесторонне проявить себя, внести свою лепту в общепартийное дело.

Но для того чтобы успешно выполнять требования Устава, нужно их глубоко знать. Поэтому правильно поступают те парторганизации, которые систематически разъясняют коммунистам ленинские нормы партийной жизни, коренные положения партийного строительства, такие, как членство в КПСС, демократический централизм, партийная дисциплина, критика и самокритика. Эта работа особенно оживилась в ходе подготовки к XXVI съезду КПСС и после него. Сейчас в абсолютном большинстве партийных коллективов регулярно проводятся занятия в школах и кружках молодых коммунистов, собеседования и консультации по отдельным главам Устава, Инструкции организациям КПСС в Советской Армии и Военно-Морском Флоте. Вопросы, затрагивающие нормы партийной жизни, выносятся на собрания, на которых обсуждается, как конкретно тот или иной коммунист соблюдает Устав КПСС, добивается примерности в выполнении служебного долга, участвует в общественно-политической и внутривнутрипартийной работе, определяются меры по дальнейшему повышению боевитости парторганизаций как центра повседневной идейно-воспитательной деятельности. В результате растет действенность партийной работы, ее влияние на все стороны жизни личного состава.

Так, в парторганизации, где секретарем майор Ю. Скоробогатов, члены партбюро заботятся о том, чтобы все коммунисты хорошо знали и строго соблюдали Устав КПСС. На бюро, собраниях регулярно заслушивают их сообщения о выполнении требований Устава, об изучении марксистско-ленинской теории, повышении военных и профессиональных знаний. Проводятся индивидуальные собеседования. Например, член партбюро капитан В. Ляхов беседовал с прапорщиком Ключевым по Уставу партии, а с прапорщиком В. Казаковым — по одному из разделов Отчета ЦК КПСС XXVI съезду партии. С большой пользой здесь прошло собрание об авангардной роли коммунистов в социалистическом соревновании. Речь шла о состоянии дел в подразделениях, о том, как коммунисты руководствуются Уставом КПСС, выполняют партийные и служебные обязанности. Докладчик и выступившие в прениях критиковали тех товарищей, которые не ищут путей повышения эффективности обучения личного состава, слабо ведут политико-воспитательную работу. Собрание напомнило членам организации уставные требования, обязывающие их твердо и неуклонно проводить в жизнь решения партии, разъяснять воинам ее политику, проявлять чуткость и внимание к людям, своевременно откликаться на их запросы и нужды.

Это сыграло положительную роль. Заметно усилилась политическая активность коммунистов. По заданию партбюро они выступают перед воинами с лекциями и докладами по проблемам, разработанным XXVI съездом партии, рассказывают о трудовых победах советского народа в коммунистическом строительстве, задачах подразделения. Усиление идейно-воспитательного влияния на воинов способствует повышению их ответственности за обеспечение надежности охраны объектов, боевую выучку, укрепление дисциплины и порядка.

Но не везде еще так обстоят дела. Возьмем парторганизацию, где секретарем прапорщик П. Попов. Она длительное время не обсуждала, как выполняют коммунисты ленинские нормы партийной жизни, не проявляла высокой требовательности к тем товарищам, которые нарушали Устав КПСС, совершали дисциплинарные проступки. Мало уделялось внимания идейно-политическому воспитанию людей. Это привело к тому, что подразделение заметно ухудшило свои показатели в учебе и дисциплине.

Пропаганду требований Устава нужно обязательно подкреплять конкретной организаторской и воспитательной работой, систематическим контролем за тем, как коммунисты трудятся на доверенных им постах, повышают свои военные и политические знания, укрепляют воинскую дисциплину.

Воспитывать коммунистов в духе строгого соблюдения требований Устава — значит прежде всего закалять их идейно, повышать политическую сознательность. И это понятно. Ведь сила и авторитет партии зависят от идейности, боевитости и деловитости ее членов. Товарищ Л. И. Брежнев указывал, что коммунистическая идейность — это сплав знаний, убеждения и практического действия. Ныне главная задача парторганизаций состоит в том, чтобы каждый коммунист глубоко изучил материалы XXVI съезда КПСС и строил всю свою жизнь и службу в духе его требований. Сложившаяся в войсках система марксистско-ленинской подготовки и политической учебы, глубокая по содержанию политико-воспитательная работа обеспечивают последовательность и преемственность в идейно-теоретической подготовке коммунистов, всего личного состава, дают им возможность творчески, шаг за шагом, глубоко и целеустремленно овладевать марксистско-ленинской теорией, помогают применять полученные знания на практике.

Большинство коммунистов войск настойчиво овладевают марксистско-ленинской наукой, решениями съездов КПСС, вырабатывают в себе революционное мировоззрение, коммунистическую убежденность и на этой основе успешно справляются со служебными обязанностями. Но отдельные из них недооценивают роль и значение теории, идейной вооруженности, а партийные организации мирятся с этим, не предъявляют к ним должной требовательности. Так получилось со старшим лейтенантом С. Сударушкиным. Окончив Высшее политическое училище имени 60-летия ВЛКСМ МВД СССР, он посчитал, что пополнять свой идейно-теоретический багаж больше не надо. Обязанности по службе выполнял формально, сдружился со спиртными напитками. Все это отрицательно отразилось на положении дел в подразделении, авторитете коммуниста, боевитости парторганизации. Принятые с опозданием меры положительных результатов не дали, и Сударушкина исключили из рядов КПСС.

Центральный вопрос в работе парторганизаций по пропаганде и выполнению требований Устава КПСС — обеспечение примерности коммунистов. Но, к сожалению, еще не все партийные организации по-настоящему заботятся о том, чтобы каждый коммунист оправдывал свое высокое звание. Нередко допускается либерализм к тем, кто с прохладцей относится к партийным и служебным обязанностям, работает без должного напряжения, огонька, совершает недостойные поступки. А парторганизации не в полной мере используют данные им Уставом права по привлечению таких членов партии к ответственности, вплоть до исключения из КПСС.

Особого внимания требуют к себе молодые коммунисты, которым подчас недостает политической закалки, жизненного опыта, умения работать с людьми. Помочь им приобрести эти качества должны старшие товарищи, партийные бюро, комитеты. Их долг — организовать ознакомление вновь принятых в партию с Программой и Уставом КПСС, проверять их на практической работе.

Разумеется, когда речь идет об изучении Устава КПСС, то это относится не только к молодым коммунистам. Глубоко знать, хорошо выполнять его должны люди и с большим партийным стажем. Изучение, осмысление уставных положений — обязанность каждого коммуниста.

Непременным условием повышения ответственности коммунистов за повседневное выполнение положений партийного Устава является постоянная требовательность, взаимная взыскательность. «Доверие и уважение к людям, — говорил товарищ Л. И. Брежнев, — должны сочетаться с высокой требовательностью за порученное дело. Это — закон партийной, да и не только партийной, но всей нашей работы» (Ленинским курсом. М., 1976, т. 5, с. 526—527).

В практике партийных организаций хорошо зарекомендовали себя такие формы коллективной требовательности и контроля за деятельностью коммунистов, как их сообщения на заседаниях партбюро, парткомов или партсобраниях, групповые и индивидуальные собеседования. Они позволяют вовремя подметить и одобрить положительное в работе членов и кандидатов в члены партии, выявить причины пассивности отдельных товарищей, оказать им необходимую помощь в выполнении поручений, служебных обязанностей.

Надежным средством борьбы против недостатков в работе парторганизации, в деятельности и поведении коммунистов, испытанным методом формирования у них высоких идейных, деловых и нравственных качеств служит критика и самокритика. Это — одна из важнейших норм внутривнутрипартийной жизни.

Первостепенную роль в повышении авангардной роли коммунистов, соблюдении ими уставных требований играют партийные собрания. Сам факт регулярного созыва высшего органа парторганизации дисциплинирует коммунистов, позволяет коллективно решать все насущные вопросы жизни и деятельности организации, вовлекать членов партии в выработку решений, распределять силы для их исполнения. Хорошо подготовленное собрание — эффективное средство воздействия на психологию, настроение и поведение членов партии.

Важной формой воспитания коммунистов в духе строгого выполнения Устава КПСС является партийно-политическая информация сверху вниз и снизу вверх. Надо только, чтобы она была оперативной, объективной и глубокой по содержанию, максимально действенной.

Устав КПСС подчеркивает, что непременным условием нормальной деятельности парторганизации, воспитания у коммунистов активной жизненной позиции является коллективизация руководства. Умело применяет этот принцип в работе партком, где секретарем майор Г. Градович. В его составе наиболее авторитетные, подготовленные в военном и политическом отношении коммунисты. Они совместно обсуждают и решают самые различные вопросы.

Партком глубоко вникает во все стороны боевой службы, боевой и политической подготовки, воинской дисциплины и воспитания личного состава, своевременно помогает командиру в устранении недостатков, мешающих повышению боевой готовности. Особое место в его работе занимает помощь отстающим подразделениям. Например, в роте, где секретарем парторганизации капитан И. Курьян, снизилась надежность охраны объектов, состояние дисциплины. Партком решил заслушать на своем заседании секретаря парторганизации. Готовясь к этому мероприятию, члены парткома тщательно изучили положение дел в роте. Оказалось, что парторганизация не проявляла должной заботы о создании здорового нравственного климата в коллективе, товарищеской требовательности, принципиального подхода к оценке результатов ратного труда. Командир роты слабо опирался на парторганизацию, не направлял ее деятельность. На парткоме состоялся конкретный разговор, были приняты меры по оказанию помощи коммунистам роты. С тех пор прошло не так уж много времени, но показатели в боевой службе, дисциплине заметно улучшились.

Между тем есть еще организации КПСС, где нарушается этот высший принцип партийного руководства. Отдельные секретари комитетов, бюро стремятся все делать сами, не опираются на актив. Иногда нерегулярно созываются партийные собрания. заседания бюро, не организуется коллективная борьба за выполнение принятых решений.

В борьбе за претворение в жизнь Устава КПСС особая роль принадлежит политорганам. Их прямая обязанность — повседневно помогать парторганизациям, улучшать руководство их практической деятельностью, направлять ее на успешное решение задач, стоящих перед частями и подразделениями. И совершенно недопустимо, когда отдельные руководители политорганов не замечают нарушений Устава партии. Например, в парторганизации одной из рот секретаря избрали открытым голосованием, но подполковник Н. Олехнович мер по исправлению ошибки не принял. Только письмо коммунистов в газету «Красная звезда» предало огласке этот факт, и Политическое управление войск призвало нарушителей Устава к порядку.

Сейчас, когда в войсках наступает период подготовки к новым отчетам и выборам партийных органов, этот случай следует еще раз напомнить всем партийным руководителям и указать, что требования Устава КПСС незыблемы и нарушать их никому, ни где и никогда не дозволено.

Устав КПСС — основной закон партийной жизни. Строжайше выполняя его требования, парторганизации сумеют усилить политическую и организаторскую работу с людьми, более полно использовать огромные возможности для повышения боевой готовности частей и подразделений, для успешного решения задач, возложенных на внутренние войска Коммунистической партией и Советским правительством в году XXVI съезда КПСС, в одиннадцатой пятилетке.

БОЕВОЙ УЧЕБЕ —

Начался летний период обучения. В соответствии с требованиями Министра внутренних дел СССР и начальника внутренних войск он насыщен занятиями по тактико-специальной, тактической, технической подготовке и стрельбами. Большое внимание уделяется совершению личным составом маршей в сложных условиях, проведению занятий и учений на незнакомой местности. Повышены требования к строевой и физической подготовке, к внешнему виду военнослужащих.

Командиры, штабы, политорганы и партийные организации сосредоточивают свои усилия на интенсификации учебного процесса, улучшении качества каждого занятия, развитии инициативы и активности воинов, выработке у них психологической стойкости, мужества и выносливости — именно тех качеств, без которых немислимо успешное выполнение боевых задач. Они постоянно заботятся о том, чтобы полностью исключить послабления и упрощенчество на занятиях, рационально использовать каждую минуту учебного времени, чтобы боевой учебой был охвачен весь личный состав. В решении этих задач командиры, штабы, политорганы и партийные организации руководствуются требованиями XXVI съезда КПСС: всемерно укреплять оборонное могущество страны, боеготовность Вооруженных Сил. Это с новой силой прозвучало на торжествах в Киеве, посвященных открытию мемориального комплекса «Украинский государственный музей истории Великой Отечественной войны 1941—1945 годов».

Вот почему сейчас, когда военная опасность и угроза войны становится суровой реальностью, особенно важно настойчиво и последовательно внедрять в обучение принцип: учить войска тому, что необходимо для выполнения боевых задач в мирное и военное время. Учить побеждать сильного, технически оснащенного противника, смело и решительно действовать в любой обстановке, днем и ночью.

В мобилизации личного состава на качественную отработку программ боевой учебы большую роль играет активная, целеустремленная партийно-политическая работа. В этом нас убеждает опыт Великой Отечественной. Вспомним, к примеру, страницы книги товарища Л. И. Брежнева «Малая земля», где раскрываются формы и методы партполитработы по подготовке десанта.

Поражает интенсивность партийно-политического воздействия на воинов десантной группы, огромная работоспособность на-

чальника политотдела 18-й армии Леонида Ильича Брежнева, всех его помощников. За три дня, на которые был составлен план подготовки к высадке войск, политотдельцы организовали и провели десятки самых разных мероприятий, каждое из которых четко адресовалось той или иной категории личного состава, что помогло воинам-малоземельцам в упорных, кровопролитных боях с врагом выстоять и победить.

В этом нас убеждает и весь общевоинской опыт. Там, где политорганы и партийные организации проявляют постоянную заботу о совершенствовании обучения и воспитания людей, о повышении эффективности боевой и политической подготовки, социалистического соревнования, о том, чтобы каждое занятие, каждое тактическое учение проводилось методически грамотно, на высоком уровне, там меньше благодушия, самоуспокоенности, выше результаты боевой выучки личного состава.

В пример можно поставить партийную организацию части, где секретарем парткома подполковник Н. Куткин.

Партком, политаппарат части глубоко вникают в учебный процесс, в решение тех задач, которые ставит перед подразделениями командир, и с учетом их особенностей строят свою работу. Например, перед выходом личного состава на учения партком распределил свои силы так, чтобы оказать конкретную помощь коммунистам каждого подразделения, успешно отработать программу обучения на этот период. Инструктаж по вопросам предстоящего учения дал член парткома командир части полковник В. Обельчук. Члены парткома, в числе которых девять отличников боевой службы, боевой и политической подготовки и каждый третий — классный специалист, своим опытом, личным примером непосредственно воздействовали на воинов, помогали низовому активу в проведении политической работы, а где требовалась обстановка, подключались и сами. В ходе занятий вскрылись и недостатки. Отдельные военнослужащие слабо владели оружием и средствами связи, некоторые водители неуверенно действовали в условиях бездорожья.

Меры по устранению недочетов были рассмотрены на расширенном заседании парткома. В их числе предусматривалось заслушивание коммунистов — командиров подразделений, начальников служб о повышении качества боевой подготовки. Это помогло перестроиться в работе, поправить дело.

В центре внимания партийного коми-

ПАРТИЙНУЮ ЗАБОТУ

гета — обеспечение авангардной роли коммунистов в боевой учебе, воспитание у них ответственности за совершенствование своего профессионального и методического мастерства, эффективное использование учебного времени. Всеми средствами организаторской и партийно-политической работы командир, политработник, партийные и комсомольские организации мобилизуют воинов на добросовестную учебу, формируют у них чувство ответственности за безусловное выполнение социалистических обязательств. Это во многом способствует тому, что часть уже несколько лет подряд занимает передовое место в соединении. На итоговых учениях подразделения в трудных условиях показали хорошую слаженность, тактически грамотные действия, высокие морально-боевые качества и физическую выносливость.

Вместе с тем имеются примеры и другого характера. В некоторых частях и подразделениях из года в год повторяются одни и те же недостатки: неоправданная раскачка в разворачивании соревнования, примиренческое отношение к фактам слабой подготовки коммунистов-офицеров к занятиям, отрыв личного состава на разного рода хозяйственные работы, а в результате — авральные методы учебы в преддверии итоговых проверок, штурмовщина. Кое-где в учебном процессе не изжиты послабления, формализм, завышение оценок. Это отмечено, например, в подразделениях, где командирами капитаны Ф. Гогия и А. Скаловци.

Одна из причин таких явлений — низкий уровень партийно-политической работы по выполнению задач боевой подготовки, невнимание партийных организаций к проведению политических мероприятий в ходе боевой учебы, невзыскательное, нетребовательное отношение к тем коммунистам, которые не проявляют должной заботы о боевой выучке военнослужащих, материально-техническом обеспечении учебного процесса, несамостоятельно оценивают сделанное. Не везде достигается авангардная роль коммунистов и комсомольцев в учебно-социалистическом соревновании. Отдельные коммунисты управленческих партийных организаций, прибыв в часть или подразделение, вникают лишь в содержание тех или иных бумаг, судят о состоянии боевой подготовки только по учетам, не утруждают себя глубоким изучением организации учебного процесса, не оказывают конкретной помощи на местах в устранении недостатков.

Подобные явления должны получать

принципиальную оценку партийных организаций, которые обязаны на основе критики и самокритики смело вскрывать недостатки в обучении и воспитании личного состава, партийно-политической работе, помогать командирам своевременно принимать меры по устранению недочетов.

Речь идет прежде всего об усилении партийного влияния на боевую учебу. При этом следует больше учитывать уровень обученности военнослужащих, изменения в техническом оснащении частей и подразделений, возрастание требований к боевой готовности, полевой выучке войск. Видимо, будет правильно, если командиры, политорганы и партийные организации сейчас, в наиболее ответственный период учебы, анализируя свою работу, сумеют увидеть и то, что не сделано, самокритично осмыслить собственную деятельность, оценят ее с позиций XXVI съезда КПСС, направят вскрытые резервы на повышение боевой выучки солдат, сержантов, прапорщиков и офицеров.

Эффективность боевой учебы тем выше, чем выше уровень идейно-воспитательной работы с людьми. Огромное мобилизующее значение имеют материалы и решения XXVI съезда КПСС. Усилия политорганов, парторганизаций, всех коммунистов нужно сосредоточить на глубоком изучении материалов партийного съезда, разъяснении личному составу сложности международной обстановки, возросшей военной опасности, исходящей от стран НАТО во главе с Соединенными Штатами Америки, от их военно-политического сближения с китайскими гегемонистами. Настойчиво воспитывать воинов в духе высокой ответственности за постоянную боевую готовность, которая по своей политической сути является важнейшим фактором обеспечения благоприятных условий осуществления грандиозных планов мирного строительства, намеченных партией в одиннадцатой пятилетке и на более дальнюю перспективу.

Коммунисты видят свой долг в том, чтобы, говоря образно, пропустить каждую строку ленинских заветов, материалов и решений партийного съезда через сердца воинов, чтобы все было прочувствовано ими и самое главное — нашло отражение в практических делах — в учебе, боевой службе, дисциплине.

Центр этой работы должен находиться непосредственно там, где решается успех: в роте и учебном центре, в поле, на стрельбище и полигоне, в карауле и войсковом наряде.

Эта задача будет решена, если партор-

ганизации обеспечат единство слова и дела, авангардную роль членов и кандидатов в члены партии, позаботятся о росте их воинского мастерства, профессиональной подготовки. Ибо все слова коммунистов о долге, о необходимости совершенствовать боевую выучку вряд ли дойдут до сознания подчиненных, если они сами не будут показывать примера.

В поле зрения парткомов, партбюро постоянно должны находиться вопросы изучения, распространения и внедрения в практику передового опыта обучения и воспитания, выработки у коммунистов чувства нового, творческого поиска путей совершенствования партийной работы.

В дальнейшем улучшении нуждается организация командирской подготовки офицеров. Их боевое мастерство самым непосредственным образом влияет на рост выучки личного состава. Проводя занятия и тренировки, они передают свои знания, опыт подчиненным. Поэтому парткомам, партбюро следует глубже вникать в состояние командирской, профессиональной и методической подготовки коммунистов-офицеров, и особенно в их самостоятельную работу, заслушивать сообщения и отчеты, намечать меры повышения качества учебы руководителей, организовывать обмен опытом лучших методистов. В связи с введением в новом, 1982 учебном году «Зачетной книжки личной подготовки офицера ВВ МВД СССР» и «Карточки учета личной подготовки офицера ВВ МВД СССР» необходимо провести широкую разъяснительную работу среди офицеров о их ответственности за отличное овладение военными, специальными знаниями и методическими навыками.

В организации учебного процесса велика роль коммунистов управленческих звеньев, которые призваны оказывать конкретную помощь командирам подразделений в строгом соблюдении плановой дисциплины, распорядка дня, расписаний занятий, обеспечении максимального охвата учебной военнослужащих всех категорий, создании современной учебно-материальной базы, позволяющей проводить занятия и тренировки эффективно, с большим напряжением, в условиях, максимально приближенных к боевой действительности и выполнению служебно-боевых задач. Они должны следить за тем, чтобы занятия проводились, как правило, в поле, на учебных объектах и в городках, с широким комплексированием предметов обучения, чтобы нормативы отработывались на тренировках, при подготовке к боевой службе, в караулах и в часы спортивно-массовой работы.

Всяческой поддержки заслуживает дифференцированный подход к партийно-политической работе, направленной на повы-

шение качества боевой выучки личного состава. На правильном пути стоят те поллиторганы и парторганизации, которые сосредоточивают внимание на качественной отработке тематики тактико-специальной, тактической, огневой и инженерно-технической подготовки, обеспечивают свое влияние на личный состав через актив непосредственно на учебных местах. Используя разнообразные формы и методы воздействия на сознание воинов, они добиваются высококачественного выполнения ими учебных планов и программ.

В напряженные дни летней учебы особого внимания командиров, политработников, парторганизаций требует организация социалистического соревнования. Основанное на высокой сознательности и инициативе людей, как указывалось на XXVI съезде КПСС, оно помогает вскрывать и приводить в действие неиспользованные резервы, повышать эффективность и качество ратного труда. Опыт передовиков — это и есть тот основной резерв, который поможет подтянуть отстающих до уровня правофланговых соревнования, и его надо активно внедрять всеми средствами партполитработы. В каждом воинском коллективе все должны знать, кто сегодня отличился на боевой службе и в учебе, кто идет впереди, на кого держать равнение, а кому следует подтянуться. Именно на это нужно делать упор при подведении итогов социалистического соревнования.

Практика убеждает, что в основе успехов обучения и воспитания личного состава лежит дружная и согласованная работа командиров, штабов, политработников, партийных и комсомольских организаций. Благодаря ей в частях и подразделениях создается и поддерживается здоровая нравственная атмосфера. Она способствует воспитанию у воинов доброжелательности, уважения друг к другу, чувства локтя, товарищества, стремления к взаимной вырубке.

Вместе с тем такая атмосфера не дает укорениться недостаткам, позволяет полно и ярко проявиться творческим способностям людей, успешно претворять в жизнь обязательства, взятые ими в социалистическом соревновании под девизом «За высокую боеготовность, образцовую боевую службу и твердый воинский порядок!»

Командиры, политработники, партийные и комсомольские организации, используя накопленный опыт, призваны поддерживать в войсках высокий боевой накал, направлять патриотический подъем, вызванный решениями исторического XXVI съезда КПСС, и творческую инициативу воинов на успешное выполнение поставленных перед частями и подразделениями задач, на дальнейшее повышение боевой выучки и боевой готовности.

Увеличить производство... меди на 20—25 процентов, никеля и кобальта не менее чем в 1,3 раза...

Из Основных направлений экономического и социального развития СССР на 1981—1985 годы и на период до 1990 года.

НА УДАРНОЙ— ПО-УДАРНОМУ

Б. И. КОЛЕСНИКОВ, директор Норильского ордена Ленина и ордена Трудового Красного Знамени горно-металлургического комбината имени А. П. Завенягина, Герой Социалистического Труда, депутат Верховного Совета СССР



Г рандиозную программу дальнейшего экономического и социального развития нашей страны наметил XXVI съезд КПСС. «Индустриальное освоение новых регионов важно и в социальном, и в политическом планах... — отмечено в Отчетном докладе ЦК КПСС XXVI съезду партии. — В летопись героических свершений советских людей вписывается еще одна яркая глава». Эти слова Генерального секретаря ЦК КПСС товарища Л. И. Брежнева в полной мере относятся к нашему комбинату — Всесоюзной ударной комсомольской стройке, над которой более десяти лет шефствуют организации ВЛКСМ внутренних войск МВД СССР.

Норильский горно-металлургический комбинат имени А. П. Завенягина фактически вырос, как писала о нем газета «Правда», за рамки производственного объединения. Он превратился в территориально-промышленный комплекс общесоюзного масштаба. Его строительство — крупный экономический эксперимент, своего рода модель промышленного освоения Крайнего Севера. Комбинат — это горное дело и металлургия, химия и машиностроение, строительная и пищевая индустрия, коммунальное хозяйство и сельскохозяйственное производство, научно-исследовательские и проектные работы. Общее число всех его подразделений — около ста. Свыше половины населения города трудится здесь. Более пяти миллиардов рублей составляет стоимость комбинатских зданий, сооружений, машин и механизмов — основных фондов предприятия. Ежегодная прибыль

комбината — сотни миллионов рублей. В истекшей пятилетке на строительство ежесуточно расходовалось примерно два миллиона рублей... Таковы далеко не полные характеристики Норильского горно-металлургического комбината.

Претворяя в жизнь решения партии и правительства об увеличении производства цветных металлов, трудящиеся комбината в 1976—1980 годах успешно выполнили задания государственного плана и социалистические обязательства по всем технико-экономическим показателям. За десятую пятилетку производство никеля увеличилось на 43 процента, меди — на 31, кобальта — на 65 процентов. Реализация продукции выросла на 28, а прибыль — на 18 процентов. Важно отметить, что достигнуто все это за счет повышения производительности труда на основе широкого развернутого социалистического соревнования, рационального использования производственного потенциала, ускорения научно-технического прогресса, всемерной экономии ресурсов и улучшения качества работы.

Успехи в промышленном производстве в значительной мере предопределены достижениями в области капитального строительства. Его основной итог — ввод в эксплуатацию Надеждинского металлургического завода, Талнахской обогатительной фабрики и цеха электролиза меди, что позволит уже в ближайшие годы заметно увеличить производство цветных металлов.

З аполярный Норильск — город, который не просто располагает к себе людей.

Он закаляет человека, заставляет его постоянно расти, раскрывать в себе лучшие качества, учит коллективизму. Он имеет все основания гордиться своими жителями. О них очень точно сказал Константин Симонов: «Громкий народ — это те, у кого слово не расходится с делом, кто гремит не словами, а делами. И думаю, что в этом смысле о норильчанах и талнахцах с полным правом можно сказать: громкий народ!» Слова известного писателя в полной мере относятся ко многим бывшим воинам внутренних войск МВД СССР. Более 18 тысяч посланцев войскового комсомола были направлены на Норильский горно-металлургический комбинат. Часть из них, проработав в Заполярье несколько лет, прошли школу трудового возмужания, обогатились жизненным опытом и профессиональными навыками и возвратились в родные места. А около двух с половиной тысяч человек трудятся на комбинате и сегодня. Среди них — люди самых различных специальностей: строители, горняки, металлурги, ремонтники, водители.

Бывшие солдаты и сержанты следуют патриотическому призыву «И в запасе остаться солдатом», с которым обратились в 1969 году ко всем увольняющимся в запас воинам комсомольцы и молодежь гвардейского мотострелкового полка имени А. Матросова Прибалтийского военного округа и дивизии имени Ф. Э. Дзержинского внутренних войск СССР. Сменив военную форму на рабочие спецовки, они по-ударному трудятся на порученных участках, настойчиво овладевают знаниями, повышают профессиональное мастерство, активно ведут общественную работу. 25 бывших воинов внутренних войск возглавляют комсомольско-молодежные коллективы, 545 стали ударниками коммунистического труда, 89 успешно учатся в вузах и техникумах. Большая группа их отмечена орденами и медалями, пять человек избраны народными депутатами, а свыше трехсот — в партийные, профсоюзные и комсомольские органы.

Судьбы многих живущих ныне в Заполярье посланцев организаций ВЛКСМ внутренних войск сложились ярко, интересно, героически — по духу и делам.

Иван Дмитриевич Брек стал норильчанином в 1968 году. Он в совершенстве овладел профессией плотника-бетонщика. Ивану Бреку было доверено возглавить бригаду. Сейчас она носит звание коллектива коммунистического труда, работает по методу бригадного подряда, регулярно выполняет производственные задания на 145—150 процентов. Сам Иван Дмитриевич — активный наставник молодежи, член постройкикома, командир народной дружины. Он пять лет подряд победитель в социалистическом соревновании, награжден орденом Трудовой Славы III степени.

В 1968 году приехал на Крайний Север и плавильщик медного завода Иван Оттович Бургарт. Шаг за шагом шел он к высотам производственного мастерства. В десятой пятилетке выполнил личный план на 101,2 процента. Овладел несколькими

смежными профессиями, освоил метод проведения полновесных скоростных плавок, стал рационализатором. Экономический эффект от внедрения его предложенный составил 3400 рублей. А освоение им процесса восстановления анодной меди природным газом позволило сэкономить топлива на 1400 рублей. Ударник коммунистического труда, награжден юбилейной медалью «За доблестный труд. В ознаменование 100-летия со дня рождения Владимира Ильича Ленина» и медалью «За трудовое отличие», секретарь комсомольской организации, член Красноярского краевого комитета ВЛКСМ — и это далеко не все свидетельства признания заслуг бывшего солдата.

Я назвал не каких-то избранных людей, а самых обычных, хоть и не рядовых. Теперь это уже ветераны. Но и среди тех, кто приехал в Норильск по комсомольским путевкам недавно, немало славных имен.

Валерий Деревянкин стал норильчанином в 1977 году после окончания службы во внутренних войсках. Успешно трудится плотником-бетонщиком в строительном управлении «Талнахпромстрой». Овладел несколькими смежными специальностями, в 1979 году стал победителем социалистического соревнования. Избран комсоргом бригады и членом комитета ВЛКСМ управления.

За десять лет шефства комсомола войск над Норильским горно-металлургическим комбинатом между рабочими коллективами и организациями ВЛКСМ частей и подразделений установилась крепкая, неразрывная дружба. Доброй традицией среди комсомольско-молодежных бригад стало соревнование за право носить имена героев войск, навечно зачисленных в списки подразделений. Этой чести удостоены четыре строительные бригады. Имя Турсуна Рустамова носит передовой комсомольско-молодежный коллектив из строительного управления «Талнахрудстрой» — бригадир Анатолий Легкий, комсорг Михаил Черненко. Именем Владимира Панина названа бригада из СУ «Никельстрой» — бригадир Владимир Жаркой, комсорг — Николай Васюк. В строительном управлении «Стальконструкция-1» бригаду имени Григория Астапчика возглавляет Владимир Семушев, комсорг — Анатолий Куржумов. А Алексей Брюков, комсорг Нодари Кобахидзе руководят в строительном управлении «Горстрой» бригадой имени Героя Советского Союза Петра Барбашева.

Десятки различных объектов возведены на вечной мерзлоте умелыми и крепкими руками парней из этих передовых коллективов. Каждого из них знают в самом Норильске и за его пределами. Их слава добыта ударным трудом и активной общественной деятельностью. Взять, например, бригаду имени Турсуна Рустамова. Она была в числе первостроителей поселка Талнах. Без ее участия здесь не возводился практически ни один объект. Бригадир Анатолий Легкий — один из лучших на комбинате наставников молодежи. За высокие производственные показатели он на-

гражден орденами Трудового Красного Знамени и Трудовой Славы III степени, удостоен почетного звания «Заслуженный строитель РСФСР». Многие его воспитанники ныне сами возглавляют бригады.

Коллектив имени Григория Астапчика поддерживает постоянную связь с матерью героической погибшего воина — Марией Николаевной Астапчик. Представители бригады не раз бывали у нее в гостях.

Традиционным стало отчисление в Фонд мира заработной платы героев — членов бригад. Общая сумма этих взносов составляет уже свыше десяти тысяч рублей.

Мы хотим и дальше развивать и крепить дружеские связи бригад с подразделениями, где служили герои, чаще проводить обмены делегациями, чтобы рабочие коллективы пополнялись в первую очередь за счет посланцев этих подразделений. Следует, видимо, подумать и о форме деловых контактов между комсомольцами именных строительных бригад и подразделений внутренних войск.

Норильск — город нелегких климатических условий. Он на 400 километров ближе к Северному полюсу, чем граница Полярного круга. Мороз с ветром прописаны здесь практически постоянно. Случаются и такие «шутки» природы: например, в прошлом году снег выпал в городе... 22 июня. Но каждому из 250 тысяч норильчан созданы практически все условия для нормальной жизни, для профессионального, духовного и культурного роста. За годы минувшей пятилетки много сделано для повышения благосостояния трудящихся. Построено 915 тысяч квадратных метров жилой площади, 4400 юным норильчанам предоставлены места в детских садах и яслях, 12 тысяч человек получили возможность учиться в новых школах.

«Мы часто говорим: комсомол — это наша смена, это помощник партии. Правильные, очень правильные слова! — отмечал в докладе на XXVI съезде товарищ Л. И. Брежнев. — Молодые люди, которым сегодня 18—25 лет, завтра образуют костяк нашего общества». Это сказано и о Норильске. Ведь за последние годы жители города заметно «помолодели», и сейчас средний возраст населения составляет двадцать шесть с половиной лет. Молодежь комбината — именно те люди, которым выпало претворять в жизнь предначертания XXVI съезда КПСС здесь, за Полярным кругом.

Грандиозные задачи предстоит решить в одиннадцатой пятилетке трудящимся Норильского дважды орденоносного горно-металлургического комбината. К горнякам и металлургам, инженерно-техническим работникам, ко всему нашему многотысячному коллективу относятся строки Основных направлений экономического и социального развития СССР на 1981—1985 годы и на период до 1990 года: обеспечить укрепление сырьевой базы действующих предприятий, а также ее дальнейшее опережающее развитие, совершенствовать технологию добычи и переработки руд и концентратов, повысить комплексность исполь-

зования минерального сырья, ускорить внедрение автогенных, гидрометаллургических и других эффективных технологических процессов и агрегатов большой единичной мощности, улучшить качество и ассортимент выпускаемой продукции.

Комбинат располагает всеми необходимыми условиями для решения этих задач. У нас мощные горные и металлургические предприятия, которые продолжают расширяться и реконструироваться. Постоянно совершенствуется технология и увеличиваются добыча руд и производство цветных металлов. Строится рудник «Таймырский» — он войдет в строй в одиннадцатой пятилетке, а позже — рудник «Скалистый». Неуклонно растет энергетическая база, укрепляется строительная индустрия. Вместе с комбинатом развивается город Норильск. В новой пятилетке нам предстоит выполнить также обширную программу социального развития. Планируется ежегодно сдавать в эксплуатацию 200 тысяч квадратных метров жилой площади, что составит более 16 тысяч благоустроенных квартир и 600 комнат в домах гостиничного типа. Это позволит к концу пятилетки в основном решить проблему жилья с тем, чтобы каждая норильская семья имела отдельную квартиру. С окончанием строительства 25 детских садов обеспеченность ими возрастет до 90 процентов. Значит, можно надеяться на то, что в промышленном районе начнет складываться постоянное, а не мигрирующее население. Ведь в основном уезжают те, кто живет в общежитиях: для таких перемена места не составляет проблемы.

Будет совершенствоваться и профессионально-техническое обучение. Уже сейчас Норильск ежегодно готовит до трех тысяч квалифицированных молодых рабочих и около 250 инженеров.

Многое предполагается сделать и для охраны окружающей среды, неопределенного богатства северной природы, для дальнейшего улучшения условий культурного роста, отдыха трудящихся.

* * *

Единодушно одобряя ленинскую внутреннюю и внешнюю политику КПСС, коллектив комбината принял повышенные социалистические обязательства и решил в 1981 году работать под девизом «Производственным фондам — полную отдачу, производственным мощностям — полное использование!». Главные усилия направляются на досрочное освоение вводимых производственных мощностей, максимальное использование внутренних резервов для обеспечения выпуска сверхплановой продукции, повышение производительности труда, увеличение съема продукции с каждой единицы оборудования, усердное внедрение передового опыта, усиление режима экономии материально-сырьевых и топливно-энергетических ресурсов. Это наша программа, и выполнить ее — дело чести каждого, кто трудится на Всесоюзной ударной комсомольской стройке в Норильске.

ГЛУБИНА ВЛИЯНИЯ

В центре и на местах, во всех звеньях, во всех ячейках народного хозяйства должно расти понимание встающих проблем, должны лучше выявляться и использоваться имеющиеся возможности.

Из Отчетного доклада ЦК КПСС XXVI съезду партии.

**Генерал-лейтенант А. М. КОПАНЕВ,
начальник управления внутренних войск
МВД СССР по Северо-Западной зоне**

Свои раздумья, которыми мне как делегату XXVI съезда КПСС хотелось бы поделиться, начну, пожалуй, с впечатлений, с того, что испытывал, находясь в Кремлевском Дворце съездов. Доклад Генерального секретаря ЦК КПСС товарища Л. И. Брежнев захватил меня своей глубиной и ясностью. О каких бы сферах общественной жизни страны — экономической, социально-политической или духовной ни говорилось, все это стало лично прочувствованным. Каждое слово доклада как бы проходило через мое сердце, вызвало горячий отклик. Обыденное приобрело величественность, воедино слилось, как говорится, малое и большое.

И сегодня, когда изучаем исторические документы уже более углубленно, мы вновь и вновь находим ответы на волнующие вопросы, точнее представляем ближайшие и перспективные задачи. Рассматривая наши повседневные дела через призму решений съезда, не только строго оцениваешь достигнутое, но и открываешь еще не использованные резервы, за счет чего можно повысить боевую готовность, надежность охраны объектов, укрепить уставной порядок в частях и подразделениях. Прежде всего имеется в виду стиль работы. Нужно, говорилось в Отчетном докладе ЦК КПСС, чтобы каждый из нас владел таким стилем, в котором органически сочлелись бы исполнительность и дисциплинированность со смелой инициативой, практичностью и деловитостью — с устремленностью к большим це-



лям, критическое отношение к недостаткам — с готовностью быстрее исправить их.

В связи с этим мне видится несколько направлений совершенствования нашей управленческой деятельности. Одно из них — повышение уровня информированности о состоянии дел в частях и подразделениях, углубление аналитической работы, чтобы вовремя заметить наметившиеся тенденции, явления и процессы, происходящие на местах, и принимать эффективные меры. В нашем управлении сложилась в целом оправдавшая себя система получения и анализа информации, установлен объем, периодичность сбора, изучения и обобщения данных обстановки, подготовки предложений для принятия решений в различных инстанциях, в отделениях и службах, а также каждым должностным лицом. Такая информация подается по определенным формам и в сравнении с соответствующим периодом. Но мы не рассматриваем эти формы (следовательно, и содержание) информации как раз и навсегда данное, как нечто застывшее. Иногда их уточняем в зависимости от обстановки и целого ряда других причин. Имеются в виду, конечно, не формальные соображения, не увеличение бумажного по-

тока, сбора всяческих, порой надуманных сведений. Речь идет о том, чтобы эта информация всегда точно соответствовала задачам управления и изменяющимся условиям.

То же самое касается и функциональных обязанностей офицеров органов управления. Сейчас они повсеместно уточнены, в том числе и обязанности по сбору и обобщению данных обстановки, что придает работе определенную ритмичность и плановость. Но изменения в объеме и характере задач, объеме и сроках получения и обработки информации заставляют периодически перераспределять, конкретизировать функциональные обязанности, шире предусматривать взаимозаменяемость. Так достигается необходимая гибкость в работе, без чего не может быть и речи о совершенствовании стиля. Для нас здесь важно одно: когда офицер отвечает за определенное дело, то он неизбежно бережет свое рабочее время, проявляет собранность и целеустремленность. Если к тому же он полностью владеет приемами и методами аналитической работы, то его выводы глубоки и актуальны.

Характерный пример тому наши кураторы. Их роль за последнее время значительно повышена. Они постоянно поддерживают связь с соответствующими частями и потому всегда располагают достоверными сведениями о положении дел. На их долю приходится значительный объем обрабатываемой информации. Установлен единый день кураторов, когда они обсуждают назревшие проблемы и оперативно вырабатывают предложения. Их слово приобрело вес при обсуждении буквально всех вопросов.

Я не говорю о практике сбора и изучения данных обстановки в целом, однако замечу: упорядочение информации и постоянное совершенствование системы ее получения и обработки позволяют принимать оптимальные решения. А это очень важно. Ведь решение — основа управления. Еще А. В. Суворов отмечал, что командир должен принимать решение «с разумом, искусством и под ответом», другими словами, обоснованно, нешаблонно, своевременно и с сознанием личной ответственности.

Если подходить к решениям наших командиров со столь высоких позиций, то надо признать: повышение качества этих решений пока что не снимается с повестки дня. Тем более что мы еще не добились, чтобы решение на сутки (по обстановке) стало нормой для всех без исключения командиров частей, чтобы они с него начинали свой рабочий день. Отдельные из них не видят в нем особой необходимости. А ведь суточное решение оперативно, конкретно по месту и времени и в смысле контроля, предусматривает персональную ответственность за осуществление намеченных мер, обогащает информацией принятие решения на период.

Несколько слов о доведении решения до исполнителей. Решение на сутки, как правило, доводится начальником штаба. При этом он в целях экономии времени лично ставит задачи офицерам зонального

управления. Частям, если возникает такая необходимость, задачи ежедневно доводятся краткими распоряжениями, а передают их обычно кураторы. Решения на период доводятся путем выезда офицеров управленческих аппаратов непосредственно в части и подразделения. Однако мы не откажались совсем от вызова командиров и их заместителей на служебные совещания. На таких совещаниях многие вопросы решаются оперативно, мы достигаем единообразия в постановке задач, используя базовые объекты, одновременно подводим итоги. В этом случае, что очень важно, в работе участвует руководящий состав МВД (УВД), УЛИТУ, УИТУ. Здесь же организуется взаимодействие. В последующем мы выезжаем на места для оказания помощи в организации выполнения поставленных задач. Причем эти выезды совмещаем с проведением сборов, проверочных занятий, партактивов (партсобраний) и других обязательных в соответствующем периоде мероприятий.

XXVI съезд КПСС подчеркнул ответственность руководителей, какие бы посты они ни занимали, за выполнение планов. План — это закон, ибо только его безусловное соблюдение обеспечивает слаженную работу. Вот почему надо ужесточить требования как к плановой дисциплине, так и к качеству самих планов. План должен быть реальным, сбалансированным, четко согласовывать усилия штабов, политорганов и служб по целям, задачам и времени. Начальник внутренних войск МВД СССР генерал армии И. К. Яковлев не раз говорил, что «истинная мудрость состоит в том, чтобы в начале большого дела предусмотреть его конец».

Планирование мероприятий на период начинается с обсуждения предложений по организации работы в частях, с определения ее сроков, целей, способов и места на каждый месяц предстоящего периода. Как показывает опыт, подобные наметки целесообразно иметь в каждом органе управления (до части включительно) на весь год. Это позволяет лучше видеть перспективу и, следовательно, глубже продумывать работу командования войск по зоне, отделов, отделений, служб, умело сочетать комплексные и целевые выезды в подчиненные части (подразделения), до минимума сокращать одиночные командировки, полнее взаимоувязывать планы сверху донизу.

Есть и еще один вопрос, имеющий к качеству планов самое прямое и непосредственное отношение — их заблаговременная разработка. Это нужно для того, чтобы успеть спустить вниз график выезда комплексных и целевых групп, ориентировать командиров и штабы о времени проведения наиболее крупных и значимых мероприятий и таким образом создать условия для своевременного и высококачественного планирования во всех звеньях. Желательно, чтобы и ГУВВ держало нас в курсе своих планов.

Методика месячного планирования аналогична. Особенность только одна: более

тесная увязка планов между собой, по возможности вплоть до плана-календаря основных мероприятий каждой роты. В этом случае исключаются накладка одного на другое, дублирование мероприятий, их сбой, создаются предпосылки для рационального расходования служебного времени. Детальное согласование планов — это важный резерв повышения эффективности и качества работы, который мы используем еще не в полной мере. К тому же наши планы порой громоздки, излишне детализированы, в них не всегда четко просматриваются основные усилия в работе. Планирование требует большого искусства, и мы намерены учить ему подчиненных более настойчиво и квалифицированно, опираясь на передовой опыт.

Важное направление совершенствования стиля работы аппарата, как требуют руководящие документы, — организация высококачественной и эффективной деятельности офицеров управления в подразделениях. В нашей практике прочно утвердились два ее метода — совмещенный и раздельный. Суть первого состоит в том, что в группу входят и офицеры управления войск по зоне, и офицеры, скажем, управления части. Их распределение по ротам согласовывается заранее, и они действуют по единому плану. Раздельный способ предусматривает работу в подразделениях части офицеров только УВВ или только управления части. При этом в зависимости от обстановки служебное задание может несколько уточняться.

Как нам представляется, оба способа заслуживают внимания, однако предпочтительнее отдается первому. В нем есть ряд преимуществ: более глубоко изучается обстановка, объективнее оцениваются результаты ратного труда, младшие учатся у старших формам и методам работы непосредственно в подразделении, карауле, войсковом наряде. Да и разбор работы в этом случае превращается в настоящую школу опыта, поскольку появляется возможность сравнить действия офицеров разных органов управлений.

В перспективе можно опробовать и третий способ — параллельный, когда одну половину подразделений части будут брать на себя офицеры УВВ, другую — офицеры управления части. Сопоставление итогов работы этих двух групп, несомненно, даст обильную пищу для размышлений. Например, позволит выяснить, кто как оценивает положение дел в ротах. Да и время будет использоваться более продуктивно. Ведь сейчас, при совмещенном способе, офицеры управления части на какой-то период (скажем, когда проводится разбор) как бы выключаются из работы, они лишь присутствуют при этом.

Но какой бы способ работы ни применялся, всегда надо держать в поле зрения роту. Это первейшая задача, если мы всеерьезее думаем о глубине влияния в войсках. Именно в роте куется успех выполнения служебно-боевых задач, обучения и воспитания личного состава, решения хозяйственно-бытовых вопросов, и потому

она — точка приложения основных наших сил. В роте ни одна офицерская должность не может быть вакантной. Всякую замену, если возникнет такая необходимость, надо производить на месте. Это требование диктуется интересами дела, и ему мы следуем неукоснительно.

Чтобы помощь командиру роты была конкретной, каждый офицер управления по приезде туда составляет личный план работы с учетом служебного задания, расписания занятий, плана-календаря и распорядка дня. Обычно принято начинать работу со встречи с личным составом, доведения задач, поставленных Министром, начальником внутренних войск МВД СССР, объявления цели приезда и основных мероприятий, которые намечено провести. Бывает и по-другому: сначала изучаются обстановка, стиль работы офицеров и система обязательных процессов в течение суток. Сейчас мы руководствуемся соответствующей памяткой, разработанной ГУВВ. При работе в части стараемся охватить все подразделения. Но, естественно, прежде всего у нас на прицеле отстающие роты или те, которые решают наиболее сложные задачи.

Большое значение придаем подведению итогов работы комплексных и целевых групп. Основное внимание при этом сосредоточиваем на учебе офицеров подчиненных органов управления, на объективной оценке труда каждого и на воспитании у них чувства ответственности за порученное дело. Кроме общего разбора работы офицеров управления части дополнительно подводятся итоги (уже более детально) в штабе, политотделе и службах тыла. Отдельно анализируется деятельность командира части и его заместителей. Подробно рассматривается их стиль, обобщается все ценное, передовое в этой области, указывается на узкие места, доводится передовой опыт, даются рекомендации по повышению качества труда. Завершается комплексный выезд отработкой предложений. На их основе разрабатываются мероприятия, которые потом закладываются в соответствующие планы. В ротах оставляются записи только о сделанном.

Результаты работы в командировках — сумма многих и весьма разных слагаемых. Очень важное значение здесь, по нашему глубокому убеждению, приобретает основательная подготовка к выезду. Это объясняется тем, что хотя общие принципы осуществления контроля и помощи известны, но ни один выезд в части не похож на другой по цели, объему, методике, составу проверяющих. В каждом есть большая доля новизны.

Предварительно штаб совместно с политотделом разрабатывает задание. К нему прилагаются формализованные бланки для сбора данных обстановки и для анализа работы офицеров управления части в подразделениях. Цель этих документов — конкретизация деятельности группы в соответствии с ее составом, а также возможность последующего учета проделанного, анализа обстановки. На ос-

нове задания составляется план подготовки. С офицерами изучаются требования уставов, в выполнении которых в той или иной части имеются существенные недостатки, приказы и распоряжения по направлениям предстоящей работы. Если необходимо, организуются показательные занятия, выделяется время для ознакомления со справками о результатах работы предыдущих групп. Потом проводятся инструктажи по подчиненности. При этом иногда устраивается своего рода проитрыш всего процесса проверки (оказания помощи) в части, где каждый ставится в роль проверяющего (исполнителя) и таким образом уясняется, насколько офицер готов к поручению. Заканчивается подготовка постановочной задачей.

Уж коль скоро речь зашла о глубине нашего влияния на положение дел, о совершенствовании управленческой деятельности, то надо коснуться и командирской учебы вообще. Ведь она, и прежде всего специальная подготовка, носит не абстрактный характер, основное ее предназначение — овладение современным стилем работы, основами научной организации труда, штабной культурой в самом широком смысле этого понятия. Требования к офицеру, и в первую очередь к его идейной закалке, компетентности, ныне настолько возросли, что без систематического и целеустремленного повышения его знаний и навыков не обойтись. Не исключая масштабности, эта учеба должна носить не только вполне конкретный, но и индивидуальный характер, учитывать уровень знаний каждого.

Почему, например, иные офицеры управления не дают себе особого труда подумать, что происходит в жизни, осмыслить события и факты, с которыми они повседневно сталкиваются? Иногда на сложные вопросы, которые ставит практика, они торопятся дать трафаретный, годный на любой случай ответ. Скажем, плохо обстоит дело с дисциплиной в какой-то роте — значит, непременно слаба политико-воспитательная работа. Польза от таких «выводов» невелика: они не дают ответа на вопрос, как же поправить дело. Почему так происходит? Главным образом вследствие недостаточности высоких профессиональных навыков отдельных товарищей и неконкретного спроса с них за дела. Вот почему мы намерены всемерно улучшать командирскую подготовку, повышать деловитость и ответственность людей. В том числе и за счет улучшения учета их труда.

Как уже говорилось, функциональные обязанности офицеров управленческих аппаратов у нас всесторонне продуманы, максимально конкретизированы. В них определены нормы работы в частях и подразделениях, участие в боевой службе, обучении и воспитании личного состава, в мероприятиях партийных, комсомольских организаций, агитационно-массовой и военно-научной работе, обобщении передового опыта и т. д. Исходя из этого, на каждого офицера заведена своеобразная накопительная ведомость, в которой учитывается, что он сделал в течение месяца, квартала,

за полугодие и год. Полнота и качество выполнения функциональных обязанностей, активность офицера ежемесячно оцениваются его непосредственным начальником. И сразу видно, кто какой вклад вносит в общее дело, кто в чем недорабатывает. А значит, исключается обезличка, представляется возможность для сравнения результатов, для развития соревнования, и в конечном счете повышается качество труда.

Я уже коснулся организации работы внутри управленческого аппарата. Известно, что его офицерам приходится заниматься самыми разнообразными вопросами: готовить материалы к совещаниям, обобщать опыт, проверять жалобы и заявления, вести другие текущие дела. Иногда это расценивается как обыкновенная канцелярщина. С таким мнением согласиться нельзя. Мы не можем обойтись без составления документов и переписки. Конечно, надо добиваться, чтобы бумагами не заслонялось живое дело. Нам следует подумать о том, как повысить эффективность управленческого труда, как добиться, чтобы каждый документ был хорошо подготовлен, каждое указание глубоко прочувствовано, чтобы в нем были умные мысли, конкретные рекомендации. А это, к сожалению, не всегда удается.

Есть и другие недостатки. Мы, например, еще не нашли оптимального соотношения работы наших кураторов как кураторов и как функционалов. Пока что им не удается регулярно бывать в курируемых частях. Очевидно, опыт ГУВВ (который мы переняли) в чистом виде нам не подходит, нужны коррективы. В ближайшее время мы намерены изучить пути улучшения деятельности кураторов во всех органах управления, продумать правовое положение старшего куратора. Несомненно, это углубит их влияние на войска.

Высокие требования, предъявляемые к управленческому аппарату, сказываются и на содержании, формах, методах деятельности партийной организации УВВ. После XXVI съезда КПСС она стала активнее влиять на совершенствование стиля, воспитывать коммунистов в духе высокой ответственности за порученное дело, своевременно принимать меры к устранению недостатков в работе отделов и служб, заботиться о том, чтобы они все действовали творчески, инициативно. На партийных собраниях, заседаниях парткома управления войск по зоне постоянно обсуждаются вопросы исполнительности, практики изучения, пропаганды и внедрения передового опыта. Регулярно слушаются отчеты коммунистов о выполнении ими своих функциональных обязанностей, служебных и партийных заданий.

Одним словом, мы прилагаем большие усилия для того, чтобы наш орган управления и каждый офицер был образцом четкости, организованности, безупречной исполнительности, высокой культуры в работе, во всем показывал пример подчиненным. Иначе нельзя. Хочешь утверждать требовательность — начни с себя. Лишь

тогда можно ждать положительного результата.

И вообще повышение требовательности к кадрам и их ответственности — наша генеральная линия, которая полностью вытекает из решений XXVI съезда КПСС. Принципиальнее, строже, скромнее оценивать достигнутое, глубже видеть недостатки, оперативнее устранять их — вот что необходимо ныне каждому коммунисту. Большая роль здесь принадлежит партийным организациям. Если каждая из них, говорилось на съезде, «на своем участке использует все резервы, наведет должный порядок во всем, то и дела всей страны продвинулись дальше вперед».

Повышение требовательности должно непременно сочетаться с усилением контроля, на что указал XXVI съезд КПСС. К сожалению, и у нас еще не все работники усвоили ту простую истину, что искусство руководства состоит не в том, чтобы плодить по всякому поводу указания. Приняв решение, надо добиться неукоснительного его выполнения в установленный срок. Смысл контроля — в обеспечении единства слова и дела. И контроль должен тогда, когда осуществляется систематически и оперативно. Как уже говорилось, мы отдаем предпочтение личному контролю при выездах в части и подразделения. Но это, разумеется, не единственная форма. Тем более, что она дает наилучший результат в сочетании с другими — с должностным контролем, контролем по линии дежурных служб и т. п.

Так, контроль по подчиненности (командир, политотдел, штаб, тыл) осуществляется главным образом за выполнением распоряжений, запланированных мероприятий и узловых вопросов, определяющих боевую готовность, надежность охраны объектов, состояние воинской дисциплины. С этой целью введены ежедневные доклады, установлены их последовательность и объем. Как правило, времени они занимают немного, но содержат запрограммированную весьма существенную информацию. Кроме того, ежедневно два-три офицера выделяются для работы в караулах или войсковых нарядах. Каждый месяц для УВВ устанавливается единый день контроля за несением боевой службы, обучением и воспитанием личного состава, соблюдением распорядка дня. В нем участвуют практически все офицеры.

Важное значение придается дежурным службам. И здесь на первом плане — проверка исполнения. Ежедневно оперативный дежурный по УВВ в порядке контроля отработывает один из вопросов, определенных штабом. На него возложена также выборочная проверка достоверности информации путем выхода непосредственно на дежурного по подразделению, минуя промежуточные инстанции.

Казалось бы, делается немало, но совершенствование контроля по-прежнему на повестке дня. Сколько хороших начинаний не достигает цели из-за того, что порой требовательность наша эпизодична, что мы не всегда настойчиво и последовательно

проводим проверку исполнения. Надо стремиться, чтобы контроль не скользил по поверхности, был глубоким, не только выявлял, но и предупреждал недостатки, чтобы каждое критическое замечание учитывалось и из него делались правильные выводы. Только такой контроль подтягивает и дисциплинирует.

Большие требования предъявляет XXVI съезд КПСС к социалистическому соревнованию, которое по самой своей сути основано на высокой сознательности и инициативе людей. А всегда ли оно у нас таковым является? Все ли безупречно в методике принятия обязательств? Откуда исходит и почему так живуч формализм? Тут есть над чем подумать. Прежде всего надо глубоко изучить, в какой степени присущи нам те недостатки, о которых говорилось на съезде. Многое предстоит сделать по улучшению качества соревнования и сравнимости результатов ратного труда, по определению конкретных рубежей, которых следует достичь за тот или иной отрезок времени, разработке гибких оценочных показателей, которые стимулировали бы как отдельных военнослужащих, так и любой воинский коллектив к постоянному движению вперед.

Соответствующее положение обязывает нас всячески развивать соревнование между частями. Но пока эта работа находится в зачаточном состоянии. А если вести ее продуманно, действительно по-деловому, насколько расширились бы наши возможности в обобщении и распространении передового опыта, в борьбе за превращение каждого гарнизона в гарнизон образцового быта, высокой культуры воинской жизни. При организации соревнования между частями мы еще недостаточно повышаем роль самих командиров в этом процессе. А время настоятельно диктует нам необходимость более углубленного изучения стиля и методов деятельности командиров как организаторов соревнования, действительного обучения их на положительных примерах. Наши рекомендации и советы им в любом случае должны быть конкретными, аргументированными.

Вскоре после XXVI съезда КПСС у нас прошло собрание партийного актива. Вопросы стиля и методов руководства были в центре внимания коммунистов. Отмечалось, что на всех участках работы и во всех звеньях управления растет понимание важности поставленных задач, лучше выявляются неиспользованные возможности. Это, пожалуй, наиболее существенные перемены, которые произошли за последнее время. Есть и другие. Их можно сформулировать так: в нашей работе больше стало системы, повысилась и ее качество. Мы будем и дальше совершенствовать организаторскую и воспитательную деятельность, постоянно соотносить ее с требованиями съезда. Стиль и методы руководства, говорилось в Отчетном докладе ЦК КПСС, — вопрос важный. Помнить об этом, повседневно и во всем следовать ленинским нормам — прямая обязанность руководителя любого ранга.

ЭТО И НАШЕ ВАЖНОЕ ДЕЛО

(Из опыта ведения войскового хозяйства)

В докладе «Отчет Центрального Комитета КПСС XXVI съезду Коммунистической партии Советского Союза и очередные задачи партии в области внутренней и внешней политики» Генеральный секретарь ЦК КПСС товарищ Л. И. Брежнев сказал, что экономика должна быть экономной, что сейчас стержнем экономической политики становится дело простое и очень будничное — хозяйское отношение к общественному добру, умение полностью, целесообразно использовать все, что у нас есть. На это должны быть нацелены инициатива трудовых коллективов, партийно-массовая работа.

Исходя из этого указания, мы внесли коррективы в хозяйственный план части на 1981 год. Партия и правительство обеспечивают вооруженных защитников Родины всем необходимым. Нормы довольствия в полной мере позволяют качественно и эффективно организовать боевую службу, боевую и политическую подготовку, обеспечить нормальный быт и жизнь военнослужащих. Несомненно, однако, что при правильно организованной экономической работе всегда найдется возможность для сбережения материальных и денежных средств. Вот почему борьба с бесхозяйственностью и непроизводительными затратами стала у нас в центре социалистического соревнования хозяйственников, нашла отражение в политико-воспитательных мероприятиях с личным составом. В результате в обязательствах подразделений появились такие пункты, как «решительно бороться с перерасходом электроэнергии, газа, с утечкой воды». Оказалось, что значительные средства можно сэкономить, например, если по-хозяйски относиться к эксплуатации жилых и служебных помещений. Достаточно сказать, что у нас только на ежегодную покраску лестничных переходов расходовались десятки килограммов дорогостоящей краски и олифы. Сейчас нужды в этом нет — сделана облицовка стен.

Стало значительно больше экономиться хлеба. Есть подразделения, где в течение года на одного довольствующегося его сэкономлено почти 60 килограммов. Он у нас

подается к столу не порциями, а ломтиками по 40—50 граммов. В отходы практически ничего не идет.

Нередко убытки образуются из-за утраты посуды. Ежедневный инструктаж дежурного и рабочих по столовой, строгий порядок выдачи и приема ее исключают пропажу и порчу.

Немалую экономию дают правильное хранение и своевременная переборка овощей, ремонт складских помещений и тары своими силами, грамотная эксплуатация холодильного и технологического оборудования. Естественная убыль продуктов у нас практически сведена к нулю.

С введением в строй нашего банно-прачечного комбината сократились расходы на помывку личного состава и на перевозку его. Уменьшились затраты на стирку белья для каждого подразделения, в том числе и отдаленных. Исключены случаи подмены и порчи белья и постельных принадлежностей. В конечном итоге были увеличены сроки службы вещевого имущества.

Внесли свой вклад в общую копилку и другие службы. Автомобилисты, например, добились значительной экономии горючесмазочных материалов, продления сроков эксплуатации покрышек. Не остались в стороне оружейники, специалисты связи и ИТСО.

В документах XXVI съезда КПСС предусмотрен дальнейший подъем сельского хозяйства. Причем первой задачей является увеличение производства тех видов продукции, нехватка которых вызывает ощутимые перебои в снабжении. Это прежде всего относится к мясу и другим продуктам животноводства. Называются и имеющиеся резервы. К ним относится увеличение производства продуктов за счет подсобных хозяйств учреждений и предприятий.

Это обязало нас внести дополнения в годовой план развития прикухонного хозяйства части, хотя у нас и создана хорошая база для содержания и откорма животных. В каждой отдельно дислоцированной роте есть свинарник, везде — крольчатники. Кроме того, в ротах, где имеется возможность косить сено, поставлены на откорм по 2—3 бычка. И как результат, в подразделениях, и прежде всего в тех, где старшинами прапорщики М. Палуба, И. Пынзарь, А. Мискевич и А. Шуляк, за счет прикухонного хозяйства на дополнительное питание выдано продуктов на 60 рублей каждому довольствующемуся. А роты, которыми командуют офицеры Ю. Тидир и С. Гудзь, на протяжении трех лет полностью обеспечивают себя мясом, не получая его от государства.

Правда, есть у нас подразделения, где прибыль от прикухонного хозяйства пока незначительный — лишь по 10 килограммов мяса на военнослужащего. Чтобы подтянуть их к уровню передовых, мы развернули соревнование между ротами за получение мясопродуктов в этом году не менее 20—25 килограммов на одного человека. Одновременно поставили перед собой задачу к концу 11-й пятилетки полностью обес-

печь подразделения мясом собственного производства.

Мы создали в части животноводческий комплекс, в котором имеются свинарник и питомник для молодняка, птичник, крольчатник. Третий год функционирует свой убойный пункт, заканчиваем строительство ветеринарного пункта. За все это сложное хозяйство отвечает командир взвода хозяйственного обеспечения прапорщик И. Довнар, человек знающий, любящий свое дело. В помощь ему за комплексом закреплено три солдата срочной службы, умеющих ухаживать за животными.

На наш взгляд, наличие такого животноводческого комплекса полностью себя оправдывает. Благодаря ему в прошлом году часть удовлетворяла свои потребности в мясе на протяжении полутора месяцев.

Но значение комплекса этим не ограничивается. Во-первых, мы получили возможность показать командирам и старшинам подразделений, как нужно содержать животных и организовывать их откорм. Во-вторых, это позволило иметь достаточное поголовье свиноматок для обеспечения молодняком прикухонных хозяйств подразделений.

Я упоминал, что в ряде подразделений мало получено мясopодуKтов. Стали разбираться, и оказалось, что дело не в плохом содержании животных или нехватке кормов, а в том, что на откорм была поставлена малопродуктивная порода свиней. Вот почему сегодня мы повсеместно внедряем другую, имеющуюся у нас — белую украинскую. При хорошем уходе и кормлении животные этой породы дают в среднем 500 граммов прироста в сутки.

Естественно, может возникнуть вопрос: откуда берутся корма? Мы полностью используем пищевые отходы солдатской столовой и столовых ИТК. Учитывая, что подразделения не имеют площадей для посадки кормовых культур, мы установили хорошие отношения с близрасположенными колхозами и совхозами. Часть кормов получаем от них за оказанную помощь, часть закупаем. Так мы вполне обеспечили зимовку скота кормами: свеклой, морковью, жомом. Закупили комбикорма.

Как и во многих районах страны, в минувшем году в нашей местности погодные условия были очень плохими. И все же нам удалось заготовить необходимое количество сена. Причем только на территории военных городков — 39 тонн! Для этой цели мы каждый год удобряли и засеивали газоны многолетними травами. Убирали в перерывах между дождями, сушили на козлах под навесами. При малейшей возможности разбрасывали, ворошили сено. Для его хранения соорудили деревянные каркасы, которые обили толем. Жом хранили в бетонированной яме с крышей, пересыпав солью, что обеспечило его сохранность до весны.

Мы, повторюсь, используем животноводческий комплекс еще и как учебную базу для практического показа командирам и в первую очередь старшинам подразделений, занятых с ними.

Это очень важно, так как далеко не

каждый старшина роты умеет правильно организовать содержание и откорм животных. А без соответствующих знаний и навыков заниматься этим делом бесполезно. Вот почему у нас за работой лиц, занятых в прикухонных хозяйствах, постоянно наблюдает ветеринарный врач. Систематически организуем для них консультации опытных специалистов из местных совхозов и колхозов. В результате у нас нет случаев падежа скота, гибели молодняка и массового заболевания животных.

Практика показала, что необходим строгий контроль пищевых отходов. В них не должно быть костей, сливной воды от сырого мяса, соленой рыбы, огурцов, так как эти примеси могут вызвать тяжелые заболевания и гибель свиней.

Убедились мы и в том, что очень большое значение при откорме животных имеет не только рацион, но и режим кормления. У нас оно трехразовое (в откормочных группах — четырехразовое). Причем утреннее кормление заканчивается не позже 8 часов. Точное соблюдение режима позволяет получать хороший ежесуточный прирост.

Казалось бы, простая вещь — деревянный ящик размером 120×60 см с помещенной в нем со всеми мерами предосторожности электролампочкой мощностью в 200 ватт. Но это нехитрое устройство в загонках, где содержатся свиноматки с поросятами, создает необходимое тепло, помогает избежать простуды молодняка. Все полезное, что внедряется на животноводческом комплексе, становится достоянием всех тех военнослужащих, кому по роду своей деятельности приходится заниматься прикухонным хозяйством подразделений.

В период сборов старшин мы проводим итоги хозяйственной деятельности, экономической работы в каждой роте, определяем победителей в социалистическом соревновании и ставим задачи на следующий год. К этому времени в части издается приказ о поощрении лиц, добившихся лучших показателей в развитии прикухонного хозяйства. Так, в 1980 году различными видами поощрения были отмечены 12 офицеров, 10 прапорщиков, 20 солдат и сержантов срочной службы.

Ну, а как быть, если в каком-либо подразделении хозяйство не приносит желаемых результатов? В таких случаях мы практикуем заслушивание командиров подразделений и старшин рот. Выясняем причины отставания, если нужно, оказываем необходимую помощь. Кроме того, при подборе кандидата на должность старшины роты всегда учитываем его способности и навыки в ведении прикухонного хозяйства. В дальнейшем деятельность каждого старшины получает объективную оценку. В тех случаях, когда в развитии прикухонного хозяйства не все благополучно, указываем недостатки в аттестации, устанавливаем срок для их устранения.

Во время сборов старшин подразделений проводим служебные совещания, на которых заслушиваем их отчеты, обобщаем опыт работы лучших хозяйственников, он-

ределаем задачи на предстоящий период, даем рекомендации по их выполнению. В порядке контроля за осуществлением плана развития прикухонного хозяйства в штабе части ведется ведомость, в которой ежемесячно представляются результаты, достигнутые каждым подразделением.

Большим подспорьем в улучшении питания личного состава являются прикухонные огороды, сады и теплицы. В минувшем году с них было собрано 6 тонн раннего картофеля, 22,5 тонны овощей, 10,9 тонны зеленого лука, 10,2 тонны фруктов и ягод. В зимнее время в теплицах выращивались зеленый лук, петрушка, укроп.

Мы убедились, что правильная эксплуатация теплиц обеспечивает их рентабельность. У нас построена теплица площадью в 270 квадратных метров. В конце февраля — начале марта к солдатскому столу уже поступают свежие огурцы. Ежедневный сбор их составляет 35 килограммов. А еще — зеленый лук, петрушка и т. д. Затраты на строительство теплицы почти полностью окупались в первом же году ее эксплуатации.

Рассказ о том, что сделано в части за последнее время для развития войскового хозяйства, был бы неполным, если не упомянуть о вкладе, который вносят в это

дело группа народного контроля части, возглавляемая офицером П. Худопаровым, и внутрипроверочная комиссия под председательством офицера Ю. Ваврисюка. В прошлом году членами комиссий и должностными лицами было проведено большое число проверок наличия материальных средств, состояния экономической работы в подразделениях. И, как результат, в минувшем пятилетии в части не было случаев утраты или хищения военного имущества.

Мы, конечно, понимаем, что в развитии прикухонного хозяйства, в обеспечении режима экономии нами использованы далеко не все возможности. Мало, например, уделяли внимания пропаганде передового опыта лучших специалистов войскового хозяйства, недостаточно использовали силу социалистического соревнования. Одну из главных задач, которые нам предстоит решить в первом году одиннадцатой пятилетки, мы видим в мобилизации усилий всего личного состава на соблюдение режима экономии, всемерной бережливости, активном участии солдат и сержантов в развитии прикухонного хозяйства. Это и будет нашим вкладом в реализацию экономической программы, намеченной XXVI съездом КПСС.

Майор А. ХАУСТОВ.

БЕРИ С КОММУНИСТОВ ПРИМЕР

В клубе части состоялся тематический вечер «Партия — ум, честь и совесть нашей эпохи». Ведущий рассказ собравшимся о том, как под руководством В. И. Ленина создавалась наша Коммунистическая партия, о победе Великого Октября и торжестве марксистско-ленинских идей, об историческом значении событий 1917 года. Дыхание этого героического времени донес отрывок из фильма «Шестое июля». Затем была прослушана запись речи вождем на III съезде РКСМ.

Тепло встретили воины гостей вечера — коммунистов с большим партийным стажем. Участник сражения на Малой земле, ныне ответственный работник МИД СССР А. Токарев с волнением вспоминал о тех незабываемых днях, когда в самый разгар боев он вступил в ряды партии. Партийный би-

лет ему вручил начальник политического отдела 18-й армии полковник Л. И. Брежнев.

О преемственности поколений, ратных делах воинов говорил командир отличного подразделения капитан Я. Бирюлькин. Он назвал имена лучших, тех, кто идет в первых рядах соревнующихся под девизом «За высокую боеготовность, образцовую боевую службу и твердый воинский порядок!» С рассказом о трудовых успехах подшефного предприятия выступил заместитель секретаря партийного комитета фабрики Г. Кириченко.

Вечер завершился концертом солдатского ансамбля песни и пляски. С интересом воины посмотрели фильм «Повесть о коммунисте».

Старший лейтенант В. ПАНЧЕНКОВ.



900 дней и ночей не стихали бои на Неве. Ни яростные атаки врага, ни голод и лишения, вызванные блокадой, не смогли сломить волю и стойкость ленинградцев, героических защитников города Ленина.

Об одной из страниц обороны Ленинграда рассказывается в воспоминаниях генерал-майора Б. Л. Молчанова, бывшего в то время военным служащим 277-го отдельного пулеметно-артиллерийского батальона.

К 40-ЛЕТИЮ НАЧАЛА ОБОРОНЫ ЛЕНИНГРАДА

У РОПШИНСКИХ ВЫСОТ

11 сентября 1941 года. Никогда не забуду этот день. С утра было тихо. И раненые почему-то перестали идти в тыл через наши боевые порядки.

— Может быть, отогнали фашистов? — спросил я командира отделения сержанта Кудряшова. Тот неопределенно пожал плечами. И вдруг в районе обороны первой роты разорвалось несколько снарядов. Потом еще и еще. Так же внезапно обстрел прекратился. А вот у соседа слева завязался напряженный бой. Разрывы снарядов и мин, ружейно-пулеметная перестрелка не смолкали до самой темноты.

Ночью я дежурил на коммутаторе. По разговору, который вел комбат с ротными, нетрудно было понять, что фашисты овладели Ропшей. Значит, с утра нужно ждать атак на нашем участке обороны. Комбат охрипшим голосом в который уже раз вызывал командира первой роты старшего лейтенанта Львова и требовал от него данных о противнике.

— Разведчики еще не вернулись, — стало докладывать Львов.

— Нет, ты мне скажи, куда они запропались?

— Скоро должны вернуться, товарищ

первый. — Было слышно, как вздыхает, держа трубку у рта, ротный.

— Я — пятый. срочно дайте второго. — Голос твердый, тон повелительный. Попробуй замешкаться.

— Соединяю, — отвечаю я и вставляю штепсель заученным движением в нужное гнездо.

Звонки, звонки. Они не прекращались всю ночь. Я еле успевал соединять абонентов. Утром, уставшего и разбитого, меня сменил Паша Симцов.

Противник возобновил обстрел. Снаряды падали густо, вперемешку с минами. Один из них разорвался рядом с НП батальона.

Связисты окружили командира взвода старшего лейтенанта Андреева: он рассматривал в бинокль ропшинское шоссе. Там, у самой линии горизонта, все шире разливалось темное пятно. А слева, со стороны Красного Села, доносились звуки канонады.

— На-ко глянь, ты глазастый, — передавая бинокль своему помощнику старшему сержанту Кратину, сказал Андреев. — Похоже, фрицы, и не малым числом.

— Три танка и взвода два пехоты, — волнуясь, доложил Кратин.

Вскоре фашистов, продвигающихся открыто вдоль шоссе, можно было различить невооруженным глазом. За танками они буксировали несколько пушек. И тут заговорили наши огневые точки. Когда дым рассеялся, стало видно, как пятятся назад танки, поспешно удирает за Ропшинские высоты вражеская пехота...

— С «Фиалкой» нет связи! — выглянул из землянки, где был установлен коммутатор, Симцов.

— Сержант Кудряшов, на линию! — прозвучала команда Андреева. Через минуту приземистая фигура командира отделения уже мелькала среди деревьев.

Между тем грохот боя все дальше отодвигался на север.

— Обходят, сволочи, — заключил Андреев и направился на НП батальона.

«Что же будем делать, если фашисты зайдут к нам в тыл?» — эта мысль теперь не покидала нас, хотя все были убеждены, что положение восстановится.

Вернувшись из Райкузи, где располагалась первая рота, сержант Пешков сообщил, что в соседней деревне Модекайзи появились немцы: на ее окраине он лично видел несколько танков с белыми крестами на бортах. Вскоре рота вступила в бой. Фашисты под прикрытием артиллерийского и минометного огня атаковали в направлении Райкузи. Рота не выдержала натиска и стала отходить к деревне Разбегай. Бойцы вброд переправлялись на противоположный берег реки Стрелки. Но развить свой успех противник не смог. Подразделение старшего лейтенанта Львова перешло в контратаку и освободило деревню Ходокайзи, отбросив немцев к Модекайзи.

В то время мне нелегко было ориентироваться в складывающейся обстановке. Теперь же, когда за плечами немалый боевой опыт, на события тех далеких лет смотришь более осмысленно. Враг имел четко определенную задачу: прорвать оборону в районе Красного Села, выйти в тыл обороняющимся здесь формированиям ополченцев, затем ударом в северном направлении отсечь находящуюся в районе Ораниенбаума (ныне г. Ломоносов) группировку советских войск и тем самым создать условия для решительного наступления непосредственно на Ленинград. На участке нашего батальона противник наносил вспомогательный удар.

Сменившись с дежурства на коммутаторе, я из вырытого накануне связистами окопчика наблюдал за боем на левом фланге подразделения и не заметил, как подошел помкомвзвода старший сержант Кра-тин:

— Связи с «Фиалкой» так и нет. Кудряшов не вернулся. Идите с Корневым на линию. Связь нужно во что бы то ни стало восстановить. Таков приказ комбата.

— Ты по сторонам смотри, а я буду наблюдать за кабелем, — сказал я Корневу. Дело в том, что в лесу, где размещались штабные подразделения, появился

«кукушки»: немецкие автоматчики в комбинезонах, замаскированных под зеленую крону, укрывались на деревьях и расстреливали передвигающихся поодиночке наших бойцов и командиров.

Мы перешли речку Стрелку вброд, и Борис вдруг остановился.

— Чуешь? Бой идет уже у нас в тылу.

Я напряг слух. Действительно, там, где по нашим предположениям находилось Красное Село, было тихо. А вот северо-восточнее от него глухо ухали пушки, дробно стучали пулеметы.

— Куда же это мы с тобой топаем? Уж не к немцам ли в гости? — продолжал Корнев, стараясь скрыть охватившее его волнение.

Я предложил дойти до ближайшей деревушки и уточнить обстановку через местных жителей. Прошли еще метров триста и тут заметили темнеющую на земле фигуру человека. Сердце сжалось от недоброго предчувствия. Прибавили шаг. Прямо на тропинке, отбросив правую руку с карабином в сторону, а левой сжимая конец кабеля, лежал Кудряшов. Лицо землисто-серое, неживое. Гимнастерка на груди в крови. В стороне горбился опрокинутый на бок немецкий мотоцикл с коляской. Рядом с ним — трупы двух немцев. Я нагнулся к Саше, освободил из его пальцев кабель и дотронулся до запястья: пульса не было.

Быстро подключил к линии телефонный аппарат. Симцов ответил сразу, а вот абонент на другом конце провода молчал. «Значит, дело не в обрыве», — сделал я вывод. Андреев, выслушав мой доклад, приказал немедленно возвращаться во взвод.

— Кудряшова забрать с собой. В помощь кого-нибудь вышлю, — уточнив, где мы находимся, добавил командир взвода.

Смерть Саши Кудряшова — первая боевая потеря в нашем взводе — потрясла всех. Похоронили его около НП батальона. На могилу положили пилотку и букет полевых цветов. Когда отзвучал последний залп прощального салюта, командир взвода посмотрел мне в глаза и сказал:

— Будешь командиром отделения вместо него, — и, ссутулившись, направился в землянку.

...Во второй половине дня, к вечеру, я получил приказ устранить повреждение на линии связи со второй ротой. Отправившись вместе с Евгением Гаммом.

Фашисты вяло постреливали. Снаряды и мины поднимали в воздух фонтаны земли. В небе нарастал гул самолетов. Вскоре двенадцать «юнкеров» начали бомбометание. Земля вздрагивала, стонала. Когда звук отбомбившихся самолетов растаял, мы вышли из своего укрытия: воронки от авиабомб образовали сплошной глубокий ров длиной не одну сотню метров. Нам было известно, что в лесу находилась силовая подстанция, и теперь линии электропитания, ведущие к району обороны, оказались перерезанными.

Ночью я еще несколько раз выходил на

линию. Связь то и дело нарушалась, причем обрывы чаще были у самых дотов и дзотов. Утром удалось немного вздремнуть, а когда поднялся и вышел из землянки, увидел бойцов нашего взвода, сгрудившихся возле помощника командира батальона по артиллерии лейтенанта Цуканова. Все о чем-то оживленно разговаривали. Михайлов, показывая рукой в направлении Ропшинских высот, говорил стоящему рядом с ним Симцову:

— Ты посмотри, Паша, «колбасу» повесили. Теперь они нас накроют прицельным, — над лентой шоссеиной дороги плавал аэростат-корректировщик.

— Наделает беды нам эта «сарделька», — гудел Пешков. — А ведь нужен один самолето-вылет и всего одна очередь из пулемета...

Вскоре немцы вывели из строя нашу радиостанцию. Радистам Сияжкову и Дуинну-Карвицкому, которые добрались в батальон лишь к вечеру, когда бой немного утих, пришлось взять в руки карабины.

А ночью было решено отбить у противника деревню Модекайзи: в связи с тем, что левый фланг батальона оказался открытым, значение этого населенного пункта в тактическом отношении возросло. К атаке в качестве стрелков привлекли и нас, связистов. Мы засветло сосредоточились в Райкузи. Представитель штаба информировал о том, что по Модекайзи вначале нанесут удар корабли Балтийского флота. Но атака не состоялась. Корабельная артиллерия огня не открыла. Без артиллерийской поддержки мы ничего сделать не смогли, до самого утра ползали по картофельному полю под плотным огнем противника.

В последующие два дня противник усилил артиллерийский обстрел. Его пехота при поддержке танков и артиллерии непрерывно атаковала в разных местах позиции батальона. На некоторых направлениях фашистам удавалось вклиниваться в наше расположение, но дружными контратаками всякий раз положение восстанавливалось. Однако огонь обороны слабел.

Ночью с 15 на 16 сентября мне поставили задачу восстановить связь с горящим дзотом в расположении второй роты. Огонь проник уже туда, где хранился боезапас. Взрывы снарядов сотрясали сооружение, но дзот жил, боролся. Он посылал по врагу снаряд за снарядом, очередь за очередью. Не доходя метров ста до огневой точки, я остановился. Противно, до тошноты пахло сгоревшим толом и селитрой. Обрыв, как я предполагал, был в нескольких местах. Сравнив концы проводов, обмотал их изоляционной лентой. Только отбежал к опушке леса и прослушал линию, как налет повторился. Судя по голосу, доносящемуся в трубку, сам комбат приказывал Прокофьеву оставить огневую точку, но сержант горячо возражал. Разговор прервался на полуслове. Опять обрыв. Нужно возвращаться. Вновь выбрал

момент и подбежал к пылающему дзоту. Кругом свежие, дымящиеся воронки. Снова восстановил линию. Надолго ли? И опять еще более мощный обстрел. Так повторилось еще два или три раза...

Много хлопот доставил врагу дзот младшего лейтенанта Маслова, аспиранта нашего университета. Как рассказывал мне очевидец и участник тех событий, бывший командир 2-го артиллерийско-пулеметного взвода 5-й роты, а ныне доктор исторических наук Л. И. Лавров, артиллеристы Маслова всего несколькими выстрелами подавили батарею фашистов в районе ропшинской церкви.

Стойкость, упорство, бесстрашие в бою — вот качества, которые проявили ополченцы. Студенты, аспиранты и профессора университета, рабочие ленинградских фабрик и заводов — все как один, не жалея крови и самой жизни, мужественно сражались с врагом. Знали, что позади Ленинград, колыбель революции, и туда нет дороги врагу.

* * *

...И вот я вновь с боевыми друзьями в тех краях, где сорок лет назад гремели ожесточенные бои. Время заметно изменило облик памятных мест. Деревню Разбегай признал не сразу. Теперь это довольно крупный населенный пункт. Здесь выросли добротные постройки птицефабрики «Большевик», новые красивые жилые дома. А вот Райкузи, прилепившаяся своими домиками к берегу речки Стрелки, на удивление сохранилась в том виде, какой осталась в памяти. И Стрелка все та же, неширока и неглубока. Деревни Модекайзи нет. Точнее, от нее осталось всего два дома, да и в них живут лишь дачники в летнее время.

Вместе с нами Петр Адамович Хабалайнен, здешний старожил, до войны был председателем колхоза «20-я годовщина РККА». Он ведет нас на северо-восточную окраину деревни Разбегай, где установлен скромный памятник. По серому граниту надпись: «Воинам-ополченцам 277-го отдельного пулеметно-артиллерийского батальона, защищавшим Ленинград в августе — сентябре 1941 года».

— Тут и наши колхозники вместе с ополченцами оборону держали, — говорит он негромко.

Я сразу вспоминаю старика из далекого сентября сорок первого, который вот тут, совсем рядом, оборудовал себе окоп, чтобы встретить врага. Рассказываю о нем Хабалайнену, привожу приметы, спрашиваю, не помнит ли он его.

— Да где там. Кабы он один. Почитай весь народ тогда поднялся.

Мы покидаем дорогие сердцу места. Ведь здесь мы приняли боевое крещение, отстаивали каждую пядь родной земли. А такое не забывается.

Генерал-майор Б. МОЛЧАНОВ.

ЖИЗНЬ — ПОДВИГ

246
Почетные
КРАСНОАРМЕЙЦЫ
ВОЙСК

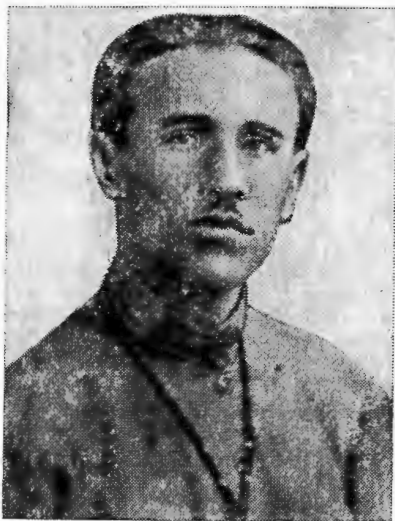

Семен Митрофанович Штыб (фото из архива Центрального музея внутренних войск МВД СССР).

«Почетным красноармейцем 46-го Горского дивизиона войск ОГПУ занесен тов. Штыб, бывший начальник Владикавказского оперсектора ОГПУ, убитый в схватке с классовым врагом 20 ноября 1923 г.».

Из исторического формуляра.

Семен Митрофанович Штыб родился в 1895 году в Таганроге. Под влиянием старшего брата, члена РСДРП с 1905 года, рано приобщился к революционной работе: был связным, участвовал в забастовках, митингах, распространял листовки, помогал прятать оружие. В 1915 году Семен Штыб вступает в партию большевиков, а к началу революции становится членом горкома партии, командиром красногвардейского отряда, председателем военно-революционного комитета завода, одним из руководителей восстания в городе. В тревожные мартовские дни 1918 года он по поручению пролетариата Таганрога доставляет в голодающий Петроград эшелон с продовольствием, а в апреле ему, как члену большевистского Совета рабочих и солдатских депутатов, комиссару отделения Госбанка, поручается важная задача: доставить деньги и ценности в Царицын — оплот революционных сил на юге России. Обстановка оказалась сложной. Сухо-

путные дороги находились под контролем белогвардейских отрядов, а выходы из порта в море — под огнем их пушек. И все-таки отряд Штыба на пароходе «Дон» вырвался из Таганрога, в Ейске перегруженный в вагоны, а затем через вражеские заслоны пробился в Царицын. О выполнении боевого задания партии Семен Митрофанович доложил К. Е. Ворошилову. Там же, в Царицыне, встретился с Г. К. Орджоникидзе и С. М. Буденным. Белогвардейские части, пытаясь осуществить планы первого похода Антанты, упорно рвались через Царицын за Волгу для соединения с главной ударной силой контрреволюции — Колчаком. Этого нельзя было допустить. Для глубокой разведки тыла от Царицына до Уральска командование Центроюга направило боевой отряд, комиссаром которого по предложению С. М. Буденного был назначен С. Штыб. Отряд с честью справился с заданием и в Уральске влился в состав гарнизона, защищавшего город от колчаковцев.

Здесь С. Штыба назначают руководителем городской ЧК. В новой для него работе он умело опирался на коммунистов, передовых рабочих и красноармейцев. Под его руководством чекисты бесстрашно сражались с врагом. В августе 1919 года за геройскую защиту осажденного белогвардейцами Уральска отряду было вручено Красное знамя горисполкома.

Вскоре С. Штыба вызвал в Москву Ф. Э. Дзержинский для доклада о работе Уральской ЧК.

В это время анархисты и левые эсеры активизировали действия против Советской власти. Брошенная ими в здание МК Коммунистической партии бомба свидетельствовала о тактике белого террора. По личному указанию Ф. Э. Дзержинского С. Штыб непосредственно участвует во многих чекистских операциях в Москве, выполняет его задания в Свердловске, Баку, Тбилиси, на Западном фронте и в Дагестане.

Возглавляя Черноморскую и Ставропольскую ЧК, Семен Митрофанович провел ряд операций по разгрому контрреволюционных банд, в том числе опасной разведгруппы в Новоросийске и крупной на Ставропольщине бело-зеленой организации полковника Беззубова. За выдающиеся заслуги перед Родиной он был награжден орденом Красного Знамени, двумя золотыми и серебряными часами.

В июне 1923 года С. Штыб назначается начальником Горского отдела ГПУ. В то время обстановку на Северном Кавказе была исключительно сложной. Недобитые банды терроризировали население, прислужники старого строя всячески тормозили работу советских органов, муллы раз-

жигали религиозные распри и призывали мусульман к «священной» войне с «неверными». Вооруженные банды часто нападали на горские селения, грабили их, убивали активистов. Особенно распространенным злом был угон скота.

Необходимо было разобратся во взаимоотношениях горского населения, установить с ним контакты. Опираясь на помощь местных коммунистов, Штыб быстро изучил обычай, нравы и уклад жизни горцев. У него появилось много друзей и добровольных помощников из местных жителей. О любви к трудовому народу и готовности вступить за его интересы в смертельную схватку с врагами свидетельствует и последний день жизни славного чекиста...

20 ноября 1923 года, воспользовавшись тем, что горцы отмечали национальный праздник, вооруженная банда в районе Сапицкой будки убила двух пастухов и угнала стадо, принадлежавшее жителям Осетинской слободки. Медлить было нельзя. Собрав по тревоге небольшой отряд,

С. Штыб поскакал к Сапицкой будке. Разгорелась ожесточенная схватка. Бандиты хорошо знали местность, искусно использовали для маневра камни-монолиты и скальные выступы. За одной из скал засела группа, прикрывавшая отход ядра банды. Штыб дал команду красноармейцу Ивану Котову забросать их гранатами, но пуля остановила бойца. Тогда коммунист Семен Штыб сам рванулся вперед, увлекая отряд в атаку. Кто-то, заметив опасность, грозившую командиру, пытался заслонить его своей грудью, но не успел... Красноармейцы с удвоенной яростью бросились на врага. Банда была разгромлена.

О подвиге героя-чекиста узнал весь Северный Кавказ. Его похороны превратились в демонстрацию единства партии и народа. Воины Горского дивизиона в память о своем Почетном красноармейце оборудовали комнату-музей. Именем Семена Штыба названы улицы в Ordжоникидзе и Таганроге.

Полковник Н. САНДАК.

ВОИНСКОМУ ДОЛГУ ВЕРНЫ

«Дорогие воины! В 1942 году я получила известие о гибели моего мужа. Давно это было. Зарубцевалась старая рана. И вот спустя 23 года на сердце появилась другая — в мирное время на посту погиб мой сын. Погиб, но не дал уйти отъявленному бандиту.

Дорогие мои сыновья! Будьте всегда и во всем бдительны. Совершенствуйте свое ратное мастерство и боевую выучку. Берегите мир и покой на Советской земле».

Из письма Ирины Александровны Колпаковой воинам роты, в списки которой навечно зачислен герой внутренних войск сержант Иван Колпаков.

В январе 1966 года через подкуп совершил побег неоднократно судимый преступник. В одну из розыскных групп был назначен сержант сверхсрочной службы Иван Колпаков. Обнаружив преступника, воины вступили в схватку с ним. Получив смертельную рану, Иван Колпаков сумел обезоружить и задержать бандита. Воин погиб, до конца выполнив свой долг. Приказом Министра внутренних дел СССР сержант Иван Колпаков навечно зачислен в списки родного подразделения.

С тех пор прошло 15 лет. Но память о подвиге сержанта И. Колпакова — в сердцах тех, кто принял из его рук боевую эстафету. Однополчане не забыли о своем отважном товарище. Аккуратно заправлена его кровать, рядом тумбочка с букетом полевых цветов. На стене портрет героя: открытое жизнерадостное лицо, приветливый взгляд чуть прищуренных глаз. Строки из Указа Президиума Верховного Совета СССР о награждении сержанта И. Н. Колпакова орденом Красной Звезды (посмертно).

Личный состав подразделения верен боевым традициям, высоко несет почетное звание передового подразделения, настойчиво постигает нелегкую военную науку. Многие военнослужащие зарекомендовали себя настоящими мастерами боевой службы. Назову только некоторых из них. Прапорщик В. Филимонов в роте около десяти лет. Несколько лет его избирают секретарем партийной организации подразделения. Доверие коммунистов воинов оправдывает добросовестным ратным трудом, учит молодых воинов честности и неподкупности, товарищеской взаимопомощи, верности военной присяге.

Не отстают от ветеранов и молодые воины. Кажется, совсем недавно прибыл в подразделение рядовой А. Иорданиян. А сейчас он младший сержант, отличник боевой службы, боевой и политической подготовки, командир передового отделения, один из лучших начальников караула. В году XXVI съезда КПСС его подчиненные взяли обязательство вновь подтвердить звание отличного отделения.

Рядовой Ш. Бокушев неоднократно поощрялся командиром за отличное несение боевой службы. Умело обращается воин со сложной аппаратурой: он классный специалист. За добросовестное исполнение своих обязанностей поощрен краткосрочным отпуском.

Горячо поддержали воины начин инициаторов социалистического соревнования под девизом «За высокую боеготовность, образцовую боевую службу и твердый воинский порядок!» Равняются на своего героя-однополчанина, они делают все, чтобы выполнить задачи, поставленные перед ними.

Прапорщик Н. КАМШЕКИН,

20/8

ПЛАНИРОВАНИЕ РЕГЛАМЕНТОВ

Широкое внедрение в охрану объектов технических средств, изменение способов выполнения служебно-боевых задач значительно повысили сегодня требования к организации эксплуатации ИТСО, и в частности к их техническому обслуживанию. Техническое обслуживание — это комплекс организационно-технических мероприятий, обеспечивающих исправное состояние ИТС. Оно включает в себя проведение регламентов, то есть заранее распланированных по содержанию, объему и времени профилактических работ, составляющих основу технического обслуживания ИТС в процессе их использования и хранения.

Добиться постоянной работоспособности всех ИТС, предупредить отказы и неисправности и тем самым продлить их межремонтные сроки эксплуатации и сроки службы в целом можно лишь в результате своевременных, качественных регламентных работ.

Техническая эксплуатация ИТС предусматривает строгую периодичность регламентных работ. Напомним их: регламент № 1 — ежедневное техническое обслуживание; № 2 — недельное техническое обслуживание; № 3 — месячное техническое обслуживание; № 4 — кварталное техническое обслуживание; № 5 — полугодовое техническое обслуживание и регламент № 6 — годовое техническое обслуживание.

В нашей части, как и положено, регламенты № 1, 2, 3 организуются командирами подразделений, а регламенты № 4, 5, 6 — офицерами — специалистами ИТС. Во втором разделе годового плана технической эксплуатации ИТС и оборудования объектов оформляется план-календарь проведения регламентов № 4, 5, 6, в котором указываются подразделения и объекты, виды регламентов и время их проведения, ответственные лица. Выписки из плана направляются в подразделения. Они позволяют командирам рот заранее подготовить личный состав к участию в этих регламентах и по возможности совместить их по време-

ни с регламентом № 3. Для проведения регламентов № 2 и 3 в каждой роте составляется месячный план-график регламентных работ.

В нем, аналогично плану-календарю, указываются ответственные исполнители, время регламентов № 2, 3, а также элементы комплекса ИТС, на которых ведутся регламентные работы. План-график составляется на каждый объект, оборудованный инженерно-техническими средствами. Регламент № 3, как правило, проводится в специальные дни, указанные в месячном плане-календаре основных мероприятий роты и расписании занятий.

В проведении регламентов № 1, 2, 3 принимают участие младшие специалисты. Каждому отводится определенная роль. Самые ответственные и наиболее сложные операции выполняет техник ИТСО подразделения. Ему планируют проверку работоспособности аппаратуры, измерения основных параметров и регулировку блоков, заполнение эксплуатационной документации (часть этих работ можно поручить и мастеру по ремонту ТСО, если он достаточно подготовлен). Мастер проводит регламентные работы на линейных частях аппаратуры и в распределительных шкафах. Электрику охранного освещения планируются регламентные работы на источниках питания аппаратуры. Остальному личному составу подразделения — ремонт инженерных сооружений на постах и закрепленных участках периметра.

Объем задач технического обслуживания от первого до шестого регламента постоянно возрастает, причем каждый последующий перекрывает предыдущий и дополняет его. Это вызывается рядом обстоятельств, существенно влияющих на надежность аппаратуры: длительностью эксплуатации, режимом работы, состоянием электропитающих устройств, температурой и влажностью окружающей среды, атмосферными осадками, механическими нагрузками, биологическими и химическими факторами,

Известно, что процессы старения техники непрерывны, но они могут ускоряться. В частности, большой вред наносят загрязненность, различные механические воздействия, резкие колебания температуры воздуха. При низких температурах, например, нарушается прочность изоляции из пластмассы, резины и других материалов. Они растрескиваются, заполняются влагой и постепенно разрушаются. При повышении температуры выходят из строя чувствительные к перегреву полупроводниковые приборы, электронные лампы. С увеличением влажности снижается сопротивление изоляторов, растет утечка токов межэлементных соединений, возникает коррозия на металлических частях, окисляются контакты на соединительных разъемах реле, переключателях. В связи с этим ухудшается стабильность параметров чувствительных элементов и электрических систем. Все это и определяет периодичность и объем регламентов.

Естественно, нормативные документы по планированию и проведению регламентов могут учитывать те или иные климатические условия, в которых эксплуатируются инженерно-технические средства. В одних районах влияние окружающей среды на работоспособность ИТС больше, в других — меньше. И здесь уместно сказать о творческом выполнении рекомендаций, изложенных в технической документации. Кстати, надо прислушиваться к выступлениям в печати специалистов ИТСО, которые делятся опытом обслуживания ИТС, раскрывают особенности выполнения строительно-монтажных работ, дают советы по предупреждению тех или иных отрицательных явлений в эксплуатации ИТС. Такие рекомендации, проверенные на практике, помогают более правильно организовать техническое обслуживание, подготовить личный состав к выполнению регламентов.

Кроме перечисленных объективных причин, на надежность ИТС влияет и уровень технической подготовки обслуживающего персонала, соблюдение правил технической эксплуатации. От квалификации специалистов, знания ими конкретных систем и особенностей их эксплуатации, умения своевременно предупредить неисправности аппаратуры во многом зависит качество регламентов.

Грамотно, в срок и с высоким качеством проводят, например, регламентные работы в подразделении офицера В. Белявцева. Надо отдать должное не только командиру роты, технику ИТСО прапорщику В. Кривенко, но и всему личному составу. В настоящее время этот коллектив является передовым в организации обслуживания ИТС. Здесь каждый понимает значение инженерно-технических средств для службы и делает все возможное для обеспечения их бесперебойной работы. Недельный и месячный регламент обычно проводят так. В тот или иной день обслуживаются строго определенные типы аппаратуры. Регламент № 3 на линейной и станционной частях аппаратуры обычно совмещают по времени с парково-хозяйственным днем, что очень удобно, поскольку на закрепленных участках

объекта в этот день используется весь личный состав. Кроме того, централизованно готовится материальная база и, как правило, задействуются силы и средства ИТУ, что дает эффективный результат, разумеется, при умелом планировании и целенаправленной организации всех мероприятий.

Большое значение имеет участие в месячном регламенте специалистов взвода ИТСО. Там, где сосредоточено немало технических средств, или где уровень подготовки военнослужащих этой категории недостаточно высок, выполнение регламента № 3 контролируют специалисты ИТС штабной части. В такие подразделения планируется выезд подвижной мастерской ИТСО с группой военнослужащих взвода ИТСО. Их задача — оказать помощь в организации и проведении регламентных работ, обучении младших специалистов роты.

Чтобы регламентные работы проводились качественно и в точном соответствии с технологическими картами, дни регламентов распределяются равномерно в течение месяца с учетом боевой и политической подготовки. Принимая решение на сутки, командир подразделения записывает задание специалистам ИТСО в книгу боевой службы.

Командир подразделения не может рассчитывать на своевременное, плановое обслуживание техники, если он использует специалистов ИТСО не по назначению. Между тем и в нашей части были подобные случаи. И это сразу отражалось на работоспособности технических средств. Так, в роте офицера Ю. Парфиненко некоторые специалисты ИТСО выполняли обязанности часовых-операторов (причем через сутки), а техник ИТСО нередко — обязанности начальника караула. Давались ему и другие задания. В результате появились неисправности в ИТС. Например, аккумулятор не выдерживал минимальных сроков работы, снизилось сопротивление изоляции кабелей, с перебоями стала работать громкоговорящая связь. Личному составу подвижной мастерской ИТСО пришлось немало потрудиться, чтобы привести в порядок технические средства. Этот пример еще раз говорит о том, что только постоянная забота о специалистах ИТСО, разумное планирование их работы, целенаправленное обучение и воспитание дают положительный эффект, только так можно достичь определенных результатов в эксплуатации ИТСО.

В роте офицера В. Белявцева техник ИТСО для проведения регламента № 3 разрабатывает планы-задания не только младшим специалистам, но и привлекаемому для обслуживания ИТСО личному составу. В них ставятся конкретные задачи исполнителям, дается точный и полный объем работ. Эти документы утверждает командир подразделения.

Время на выполнение каждой операции, как здесь считают, можно не указывать, так как обслуживание какой-либо одной системы зависит от технического состояния аппаратуры, характера предстоящей настройки, регулировки, ремонта и других факторов, которые не всегда можно предусмотреть заранее. Если же аппаратура находит-

ся в рабочем состоянии, регламент целесообразно провести в сроки, определенные технологической картой. Указывать в плане-задании методику выполнения регламента необходимости нет. Во-первых, она изложена в технологических картах, а во-вторых, личный состав учится работать на периметре во время подготовительных мероприятий.

В текущем году, проводя регламентные работы, мы пробуем составлять единые технологические карты для каждого объекта. Имеющаяся документация позволяет делать это без особых затруднений: зная технические средства, установленные на объекте, нужно выписать из регламентов те операции, которые должны проводиться при полугодовом обслуживании, затем объединить их в несколько разделов. Например: 1) источники питания; 2) системы обнаружения (а — станционная часть, б — линейная часть, в — датчики обнаружения); 3) электрические устройства, охранное освещение, электрораспределительные устройства. По каждому разделу подсчитывается суммарное время всех операций, определяется полный объем работ, а исходя из этого — потребность в специалистах.

Для качественного проведения регламентных работ все большее значение приобретают специализированные группы взвода ИТСО, при комплектовании которых взаимовызываются опыт, специальность и возраст военнослужащих. Такой метод дает возможность в дальнейшем не создавать группы заново от одного призыва к другому.

Мы пока не применяли сетевой метод планирования регламентных работ. На внимательное изучение принципа построения сетевого графика при проведении сезонного технического обслуживания ТСО помогало нам выявить скрытые резервы. Сейчас мы определяем конкретных исполнителей, сроки подготовительных мероприятий, последовательность реализации плановых заданий подвижной мастерской ИТСО, отдельными группами военнослужащих, взводом ИТСО в целом. Это позволяет осуществлять строгий контроль за выполнением графика, оказывать помощь, маневрировать силами и средствами.

При планировании регламентов иногда забывают о технических средствах, установленных в классах ИТСО. А между тем они хотя и находятся в помещении, нередко подвергаются нагрузкам (настройка, регулировка во время занятий, перевод из одного режима работы в другой и т. д.). Учебная аппаратура требует такого же внимания и ухода, как боевые средства. Проводим мы регламенты и на аппаратуре, состоящей в резерве и находящейся на складе ИТСО, в мастерской ИТСО или в подразделении: ведь и она должна быть всегда готова к действию.

Таким образом, в системе организации технической эксплуатации ИТС отводится значительное место планированию регламентных работ. Только при этом условии можно добиться, чтобы технические средства действовали безотказно.

Майор М. КУЗЬМИНЫХ.

КУБОК ЗАВОЕВАН ВТОРИЧНО

Год назад по итогам соревнования за безаварийную работу наши водители вышли на первое место в гарнизоне, завоевав переходящий кубок. После этого перед ними встала не менее трудная задача — удержать его. И с нею они справились: не допустили дорожно-транспортных происшествий, поддерживая автомобили в постоянной боевой готовности, успешно обеспечивали выполнение служебно-боевых задач. И когда гарнизонная техническая конференция водителей подвела итоги, мы вновь стали победителями. Кубок остался у нас.

Успех не пришел сам собой. Надо отдать должное офицерам, партийной и комсомольской организациям, которые умело воспитывали водительский состав и всемерно боролись за поддержание твердого уставного порядка. Большую пользу принесли строевые смотры транспорта. В ходе их проверяется техническое состояние машин, и если обнаруживаются какие-либо недостатки, сразу же принимаются меры к их устранению. В результате — ни одной технической неисправности на линии.

Работники ВАИ, ГАИ, прокуратуры

ежемесячно выступают перед водителями, старшими машин, демонстрируют фильмы, убедительно вскрывающие причины дорожно-транспортных происшествий, и на конкретных примерах показывают роль военного водителя в их предупреждении. Дважды в год проводятся общие собрания водителей.

У нас организован строгий контроль за выходом (возвращением) транспорта и движением его на линии. Все это и приносит положительные результаты. Коллектив равняется на передовиков, которые мастерски выполняют задачи даже в трудных условиях межсезонья. Это старший сержант А. Сизов, ефрейтор А. Вожакин, рядовые В. Зыков, А. Карпов, А. Зайцев, В. Архипов, А. Раимбеков, С. Ганжин. Они личным примером воодушевляют сослуживцев на самоотверженный ратный труд, если нужно, первыми помогают молодым.

Наши водители взяли обязательство к концу года каждому второму стать отличником, работать без аварий и поломок.

Подполковник В. СНИТКО.

КОНТРОЛЕРЫ ВЫШЛИ НА МАРШРУТ

ФОТОРЕПОРТАЖ



После инструктивных занятий и получения приказа на службу войсковой наряд контролеров, возглавляемый прапорщиком В. Соколовым, прибыл на объект. Дежурный помощник начальника колонии лейтенант внутренней службы В. Волжанин, проверив готовность наряда к службе, довел до личного состава новые данные обстановки, подчеркнул особенности выполнения поставленной на сегодня задачи (снимок 1).

Внимательно слушают ДПНК младшие сержанты сверхсрочной службы Р. Нургалиев и С. Фурзиков. Они в должности контролеров второй год. Срок, конечно, небольшой, но, несмотря на это, оба уже рекомендовали себя бдительными, принципиальными, знающими дело война-

ми. Быстрому их становлению способствуют многие факторы. Скажем, Нургалиев в этом же подразделении проходил срочную службу. А Фурзиков с первых дней старается во всем походить на отличника боевой службы, боевой и политической подготовки коммуниста прапорщика А. Николаева. Они часто выходят на маршруты вместе. И, конечно же, контролеры гордятся начальником войскового наряда: он полный кавалер знака «За отличие в службе», объект знает досконально, умеет и строго спросить, и помочь в нужную минуту. Перед заступлением на пост прапорщик Соколов всегда предельно четко ставит каждому подчиненному задачу: что принять при смене, на что обратить особое внимание во

время несения боевой службы, как действовать при происшествиях. Напомнит о порядке поддержания связи с ним и ДПНК, с караулом. Такое пунктуальное следование существующим требованиям только на пользу делу. Вот и на этот раз, получив четкие указания, дежурные контролеры с первых же минут службу несли умело, активно.

В жилой зоне на маршрут в паре с начальником войскового наряда прапорщиком В. Соколовым (снимок 2 — на переднем плане) вышел прапорщик А. Николаев. Наблюдая за тем, как осужденные выполняют правила поведения, установленные для них в ИТУ, оба военнослужащих сразу подмечают даже малейшие нарушения режима содержания и ни одного из них не

оставляют без воздействия. А чтобы воспитательный эффект был большим, прапорщики постоянно взаимодействуют с начальниками отрядов и другими сотрудниками из начальствующего состава ИТК.

Четко выполняют свои обязанности дежурные контролеры и на производственном объекте. Младший сержант Р. Нургалиев внимательно следит за погрузкой автомашины (снимок 3). Главной задачей для себя он считает не допустить оборудования тайников и укрытий в грузах. Внимательно проверив наличие осужденных, работавших на погрузке, младший сержант сопровождает машину до КПП.



Младший сержант С. Фурзиков зашел в цех (снимок 4). Вместе с инженерно-техническими работниками он осмотрел места работы осужденных, заглянул в подсобные помещения. Но его беспокоило не только наличие людей. Выяснил, нет ли нарушений трудовой дисциплины, заинтересовался, как осужденные выполняют производственный план. В этом ему помогало знание принципов работы многих механизмов, технологического процесса в целом. Проверил дежур-

ный контролер и подземные коммуникации, другие уязвимые места, которые надо постоянно держать в поле зрения.

...Контролеры вышли на маршруты. Впереди у них немало часов напряженной, ответственной службы. Но уже по тому, как ее начали, видно, что все они хорошо подготовлены в профессиональном отношении. На протяжении смены в лицах в счетах военнослужащих будут отражаться все

пресеченные нарушения режима, обнаруженные и изъяты запрещенные предметы, степень воспитательного воздействия на осужденных, личная дисциплинированность и помощь, оказываемая сослуживцам. Тот контролер, у которого окажутся наивысшие показатели, станет по итогам социалистического соревнования лучшим в войсковом наряде. Этого высокого звания может добиться каждый.

И. Степанов.

ОПИРАЯСЬ НА ПЕРЕДОВОЙ ОПЫТ

Штаб части и прежде уделял внимание распространению передового опыта, однако не всегда эта работа носила конкретный, целеустремленный характер. И вот на партийном собрании у нас состоялся принципиальный разговор. Вывод был один: больше учить командиров подразделений на положительных примерах, а для этого всем коммунистам парторганизации управления части постоянно совершенствовать методику обобщения и пропаганды передового опыта, активнее, творчески внедрять его в практику.

Мы понимаем, что стиль работы, организаторские способности командиров подразделений неравноценны. Поэтому у одних дела идут лучше, у других хуже. Но в каждом воинском коллективе, как правило, есть что-то передовое, рождаемое творчеством людей. Своевременно обнаружить эти образцы ратного труда, выявить интересные задумки, все это оценить, обобщить — задача, бесспорно, непростая, требует определенных знаний, навыков, наконец, просто наблюдательности. И здесь штаб должен задавать тон. Поэтому мы требуем от офицеров глубокого знания всех руководящих документов, задач, стоящих перед частью, подразделениями, заботимся о том, чтобы они были ознакомлены со всем новым, что уже есть в войсках по тому или иному вопросу, владели методикой изучения и распространения передового опыта.

У нас немало опытных, знающих дело офицеров, компетентных специалистов. Постоянно работая с личным составом, бывая в войсковых нарядах, караулах, присутствуя на занятиях, организуя обслуживание техники, они не только проверяют, помогают, но и присматриваются ко всякому полезному начинанию, собирают драгоценные крупицы опыта. Для них важно не только констатировать какой-нибудь факт, но обязательно оценить его, выяснить, что, как и почему способствовало успеху. После того памятного собрания офицеры штаба, политаппарата, служб тыла еще активнее стали участвовать в обобщении передового опыта. Завидное постоянство в этом проявили, к примеру, майоры А. Фролов, М. Филиппов.

Методы изучения и обобщения передового опыта, как известно, разнообразны. Но какими бы они ни были, работе этой всегда присущи целенаправленность и исследовательский характер. Иначе трудно докопаться до истины, до истоков того или иного успеха. В основе изучения передового опыта лежит хорошее знание людей, деловой контакт с командирами подразделений. Когда надо, офицеры штаба наблю-

дают за действиями военнослужащих, если необходимо, хронометрируют работу, ведут записи, в ходе бесед, совещаний и собраний уточняют отдельные моменты. Большую ценность при этом представляют различные копии документов, фотоснимки, особенно диаграммы и схемы, позволяющие сравнивать результаты и являющиеся убедительным доказательством при распространении передового опыта.

Показательна работа штаба по изучению, обобщению и пропаганде опыта одной из рот, которая в прошлом считалась отстающей, а сейчас успешно соперничает с передовыми подразделениями части в социалистическом соревновании. В числе причин, прежде снижавших показатели служебно-боевой деятельности, были недостатки в ее организации, слабый контроль за подчиненными. Объясняли это обычно тем, что личный состав выполняет значительный объем служебно-боевых задач, притом в отрыве от подразделения. С приходом нового командира старшего лейтенанта Р. Пудаква картина (конечно, не сразу, не вдруг) заметно изменилась: окреп внутренний порядок, повысилась надежность охраны, все делалось в строгом соответствии с уставом. Штаб внимательно следил за работой молодого офицера, своевременно помогал ему. Но прежде всего трудолюбие самого Пудаква, строгий контроль за подчиненными в сочетании с повседневной заботой о них сыграли решающую роль в положительных переменах. Естественно, это требовало обобщения и распространения.

По плану туда была направлена целевая группа во главе с заместителем командира части. В нее, кроме других, вошли и офицеры штаба Н. Сидоров и В. Вороненко (он же секретарь партийной организации управления). Работать такой группой целесообразнее, поскольку всесторонне проанализировать опыт в одиночку практически невозможно. Ведь речь шла не о каком-то отдельном факте, а о целом комплексе вопросов.

Изучая организацию боевой службы, ход учебы, методику подготовки личного состава к выполнению служебно-боевых задач, офицеры побеседовали с командирами взводов, заместителями командира роты, с партийными и комсомольскими активистами, наблюдали за их действиями. Бросилось в глаза, что люди подтянулись, к службе относятся сознательно, заметно повысилась ее качество. Характерно и то, что требовательность к личному составу подкреплялась активной политической работой, личной примерностью командиров.

Образец творческого отношения к делу показывает сам командир роты. Ежедневно он проверяет все караулы и войсковые наряды контролеров, проводит их развод, следит, чтобы этот торжественный ритуал эмоционально воздействовал на солдат, прапорщиков, поднимал их душевный настрой, повышал их личную ответственность за доверенный пост. Организуя контроль за службой, Пудаков предусматривает внезапность проверок и их полноту. Обязательно проводит в конце суток разбор, тщательно изучает результаты контроля по записям в постовых ведомостях, суточных ведомостях надзора и докладам офицеров.

Пудаков учит командиров взводов, что к проверкам надо готовиться тщательно, иначе они должного эффекта не дадут. Положительный опыт в этом вопросе тоже заслуживал обобщения. Эту задачу взял на себя капитан Н. Сидоров. Немало поучительного работники штаба увидели на инструктажах, инструктивных занятиях. Проводились они в условиях, максимально приближенных к реальным. В ходе тренировок отрабатывались приемы преследования бежавших преступников, их задержания. Выполнялись элементы рукопашного боя и решались вводные с последующими пробежками отрезков длиной от 50 до 1000 м.

Много внимания в подразделении уделяется развитию у солдат, сержантов, прапорщиков наблюдательности, умения быстро ориентироваться и уверенно действовать в критических ситуациях. В занятия по тактической и тактико-специальной подготовке вносятся элементы напряженности, внезапности в сочетании с продуманными мерами безопасности. Предпочтение отдается полевой выучке, учебе непосредственно на объектах, в том числе ночью, выполнению нормативов, задач и упражнений. Таким образом у военнослужащих воспитываются необходимые психологические качества.

Отметили офицеры и то, что для осмотра транспорта на всех КПП, даже на кратковременных объектах, эффективно применяются служебные собаки. Это стало возможным после того, как в роте подготовили нештатных дрессировщиков, которые назначаются помощниками начальников караулов по службе собак.

Есть еще одна характерная черта в деятельности старшего лейтенанта Пудакова: он трудится по строгому плану, не подменяет подчиненных, день ото дня шлифует свой и их стиль работы. Этому способствует ежедневное принятие решения в точном соответствии с уставом, четкая постановка задач исполнителям, прежде всего офицерам, организация взаимодействия между ними и взаимопомощи, строгий контроль.

Ему удалось заметно улучшить и быт личного состава. Отремонтирована казарма, в отдельном помещении оборудована библиотека, ставшая для прапорщиков, сержантов, солдат своеобразным культур-

ным центром. Положительно решен вопрос с централизованным отоплением караульных помещений, организовано тепличное хозяйство. Лук и другая зелень идут на солдатский стол круглый год. Прежде личный состав, выполняющий задачи в отрыве от подразделения, получал сухой паек. Сейчас налажена доставка горячей пищи.

При новом командире роты значительно поднялась роль социалистического соревнования на боевой службе. Ныне оно организовано как между отдельными военнослужащими, так и между сменами, войсковыми нарядами, караулами. Стимулируется соперничество воинов не только поощрениями, но и самой обстановкой их объявления, торжественным подъемом флага в честь победителей, пропагандой умелых действий военнослужащих. С этой целью широко используется радиосеть в караулах по охране постоянных и даже кратковременных объектов. Маленькая новинка, а польза ее несомненна.

Изучая опыт, офицеры штаба не просто фиксировали факты. Как и положено в таких случаях, они сопоставляли свои наблюдения, изучали документацию, взвешивали и придирчиво проверяли: все ли соответствовало в ней требованиям уставов? По отчетам, например, весь личный состав перекрывал нормативы. Так ли это? Капитан Сидоров проверил практически. Затем установил фактическое состояние боевой готовности подразделения, караулов и войсковых нарядов, внимательно изучил действия личного состава по боевому расчету, и в частности на случай побега осужденных. Проконтролировал порядок и качество прохождения сигнала от часового до командира части, действия дежурной службы. Все соответствовало уставным требованиям.

Скрупулезно, шаг за шагом офицеры штаба изучали положение дел в роте. Конечно, выявили и недостатки, которые помогли устранить. Так, командира подразделения учили сбору, обобщению и анализу данных обстановки, принятию всесторонне обоснованного решения на месяц, составлению на его основе плана-календаря основных мероприятий. Кроме того, решили с руководством ИТК ряд вопросов, внесли коррективы в составленные ранее планирующие документы, помогли более четко поставить задачи на очередной месяц младшим специалистам. Высказали рекомендации по внедрению в службу ИТСО. И это правильно. Ведь изучение передового опыта не какое-то техническое дело. Изучая, помогай командиру шлифовать приемы и методы его работы — таково правило, и штаб придерживается его неукоснительно.

Потом подвели итоги с офицерами роты, коммунистами, начальниками караулов и войсковых нарядов, на которых были высказаны предложения и советы по дальнейшему повышению надежности охраны объектов.

Штаб использует разнообразные способы распространения передового опыта:

методические совещания офицеров, прапорщиков, сержантов, конференции, слеты начальников караулов и войсковых нарядов, выступления специалистов, отличников. Большую роль играют и методические разработки, рефераты. На этот раз собранный материал был оформлен в виде обзора, с ним позднее ознакомили командиров всех подразделений. Но, понимая, что максимальный эффект дает наглядный показ, штаб подготовил несколько занятий, на которых офицеры увидели, как готовить личный состав к заступлению на боевую службу, как проводить инструктаж начальников караулов и войсковых нарядов, как действовать караулу при осложнении обстановки. Такие показательные занятия были проведены на очередных сборах офицеров по категориям. Кроме того, перед ними выступил и сам старший лейтенант Пудиков. Офицеры штаба, участвовавшие в обобщении опыта, высказали со ссылкой на конкретные примеры из его практики рекомендации по дальнейшему совершенствованию организации боевой службы.

Позднее мы проконтролировали, как этот опыт внедрялся в жизнь. Тот, кто направлялся в роты, независимо от задания получал указание проследить, как там осуществляются, скажем, подбор и расстановка личного состава на боевую службу, как организован контроль за ее несением, особенно в караулах, значительно удаленных от подразделений, как налажено социалистическое соревнование. Словом, штаб, отвечающий за внедрение передового опыта, всячески нацеливал на это своих офицеров, поддерживал их инициативу.

К сожалению, не всегда мы работаем так конкретно. Порой не умеем по достоинству оценить тот или иной успех командира, его творческий подход к решению задач, а иногда просто не хватает активности и целеустремленности, заедает, как говорят, текучка.

Быть в своем деле новатором, исследователем, искать и всемерно поддерживать новое — такая задача вытекает для каждого из нас из решений XXVI съезда КПСС. В речи при закрытии съезда товарищ Л. И. Брежнев, нацеливая советских людей на безусловное выполнение намеченных партийных планов, указал, что для этого в первую очередь требуются высокое чувство ответственности и твердая, действительно коммунистическая, сознательная дисциплина. «Но не менее необходимы, конечно, — подчеркнул он, — полет мысли, неустанный поиск нового, поддержка этого нового. Нужна постоянная инициатива — инициатива везде и во всем» (Материалы XXVI съезда КПСС. М., 1981, с. 218).

И мы сделали для себя вывод: чем быстрее все новое, передовое станет достоянием всех подразделений, тем эффективнее накопленный опыт будет работать на дальнейшее повышение боеготовности части, надежности охраны объектов.

Полковник А. РЯЗАНОВ.

От редакции: пока верстался номер, стало известно, что старшему лейтенанту Р. Пудикову досрочно присвоено воинское звание «капитан» и он повышен в должности.

МУЖЕСТВО, БДИТЕЛЬНОСТЬ, БЛАГОРОДСТВО

НЕ ДРОГНУЛИ, НЕ ОТСТУПИЛИ...

Поезд шел точно по расписанию. Прапорщик Виктор Земляной смотрел в окно на пробегающие мимо небольшие станции, поля и перелески. На душе было легко: ответственное задание группа военнослужащих, возглавляемая им, выполнена успешно. О чем-то вполголоса вели беседу солдаты. Внезапно дверь в купе отворилась, и ефрейтор А. Исюк крикнул: «Пожар! Горят два купе!»

Прапорщик выглянул в проход и увидел, как под потолком стелется дым. Тотчас созрело решение.

— Ефрейтор Исюк! Сорвите «стопкран». Кушник, Довгинко, Шавронский,

вынести оружие и имущество! За мной! — приказал Земляной.

Когда поезд остановился, пассажиры покинули вагон. Воины помогли электрику обесточить его и отцепить от состава. Потом снова бросились в вагон и стали выносить вещи пассажиров. Тем временем прапорщик Земляной с помощью огнетушителей ликвидировал очаги возгорания...

Через несколько дней на имя командира части пришло письмо начальника Дирекции международных и туристических перевозок железной дороги. В нем были такие строки: «В сложной обстановке, рискуя жизнью, воины показали оперативность, находчивость при тушении пожара в вагоне и спасении пассажиров. За проявленное мужество выражаем военнослужащим сердечную благодарность».

**Старший лейтенант
М. ГРИНЮК.**

ВЗАИМОДЕЙСТВУЕМ С ДНД



Как-то капитана А. Косинова спросили, что является определяющим в его биографии! Он ответил: «Боевая служба». И это действительно так. Путь во внутренних войсках он начал солдатом. Десятки раз стоял на постах. Затем возглавлял караулы. А когда стал офицером, основные заботы его были связаны с организацией служебно-боевой деятельности.

Последние годы Косинов командует ротой. Воспитал немало умелых начальников караулов и войсковых нарядов, бдительных, стойких часовых. Подразделение успешно выполняет служебно-боевые задачи, идет в ряду правофланговых социалистического соревнования.

Обширны командирские обязанности. Среди них Косинов не забывает и такую, как поддержание взаимодействия с добровольными народными дружинами. В публикуемой ниже статье офицер делится опытом этой работы.

Я внимательно слежу за материалами, публикуемыми в журнале под рубрикой «Командир подразделения: опыт, суждения, предложения»*. Их авторы правильно подчеркивают возрастающую роль командира подразделения, особенно отдельно дислоцированного, в организации боевой службы. Затрагивались и вопросы взаимодействия с администрацией исправительно-трудовых учреждений, органами внутренних дел.

Однако вопрос о деловых контактах с такой организованной силой нашей общественности, как добровольная народная дружина, еще не получил достаточного освещения, а, мне кажется, он имеет немало важное значение, заслуживает того, чтобы на нем остановиться подробнее.

Организация взаимодействия начинается при уяснении задачи и продолжается при оценке обстановки, принятии решения на сутки и месяц, постановке задач, подготовке личного состава к несению боевой службы. В ходе этой работы командир намечает порядок взаимодействия и доводит его до подчиненных. Затем на основе принятого решения проводит намеченные мероприятия с взаимодействующими силами (совместные совещания, занятия, тренировки, учения, на которых детально согласовываются совместные действия).

В поселке, где дислоцируется наше подразделение, имеются две добровольные народные дружины. Одна создана при ИТК из числа инженерно-технических работников, другая — поселковая. Привлечение дружинников к профилактическим мероприятиям по недопущению перебросов предметов на охраняемый объект, а при необходимости — к прикрытию некоторых направлений при поиске бежавших осужденных значительно расширяет наши возможности, дает больший простор в маневрировании силами и средствами. Но чтобы была реальная отдача, нужна кропотливая и настойчивая работа с ДНД.

У нас, к примеру, при проведении совместных тренировок и учений с ИТК и РОВД обязательно учитывается на том или ином этапе привлечение ДНД. Проверая реальность планов использования сил и средств в случае осложнения обстановки, мы отрабатываем вопросы сбора дружинников, порядок выхода их на маршруты. В это время увязываются все основные вопросы со штабами ДНД, им оказывается помощь в разработке планов на соответствующий период, уточняется порядок связи и действий в той или иной обстановке.

Так, одной из причин, отрицательно сказывающейся на надежности изоляции осужденных, является большой наплыв родственников и знакомых (отдельные из них —

* На боевом посту, 1981, № 1—3, 6.

бывшие осужденные) в предвыходные, выходные, предпраздничные и праздничные дни. Некоторые из них пытаются осуществить недозволенные передачи и перебросы осужденным запрещенных предметов через основное ограждение. С целью предотвращения этого мы совместно с начальником колонии подполковником внутренней службы И. Бредихиным разработали график патрулирования в вечернее время. В состав патруля назначаются два члена ДНД из числа сотрудников ИТК, которые передвигаются по внешней стороне периметра охраняемого объекта и следят за подступами к нему.

В случае приближения к ИТК посторонних лиц патрульные внимательно следят за ними, если же прибывшие пытаются осуществить переброс, то патруль их задерживает, доставляет в районное отделение милиции, о чем составляется акт, и нарушители привлекаются к административной ответственности. Результаты патрулирования анализируются ежемесячно на совещании, которое проводят начальник колонии и командир роты или их заместители.

Что касается поселковой добровольной народной дружины, то с ней взаимодействие организуется и поддерживается через районный отдел внутренних дел. В предвыходные и предпраздничные дни перед заступлением на дежурство дружинники собираются в РОВД на инструктаж. Его, как правило, проводит начальник РОВД подполковник милиции В. Шавнин. На инструктаже периодически присутствую я или мой заместитель по службе контролеров старший лейтенант А. Голобородько. Мы доводим до дружинников необходимую информацию, согласовываем вопросы связи и взаимодействия. При этом члены добровольной народной дружины сообщают нам немало ценных сведений.

Дружинники патрулируют отдельные маршруты на дальних подступах к объекту. А так как все они местные и знают чуть ли не каждого жителя поселка, то им порой нетрудно определить потенциального нарушителя. О возможных попытках к перебросам информируется по телефону ДПНК, а тот, в свою очередь, сообщает об этом патрульному наряду на периметре объекта. Благодаря такой слаженности в прошлом году было задержано и доставлено в РОВД 27 нарушителей, пытавшихся незаконным путем доставить осужденным запрещенные предметы. Эта цифра говорит сама за себя.

Особо следует остановиться на значении взаимодействия с добровольными народными дружинами при побеге. В данном случае дружинники из состава сотрудников ИТК, хорошо знающие осужденных, могут нам оказать неоценимую помощь, как, впрочем, и дружинники поселковой ДНД. Они информируют о происшедшем местное население, собирают нужные нам сведения, иногда берут под наблюдение места, представляющие интерес для бежавших.

В пользу такого сотрудничества мы убедились на практике. Несколько лет назад осужденный, воспользовавшись ха-

латным отношением к выполнению обязанностей агента по сопровождению транспорта и часового КПП, совершил побег на автомашине. Водитель разгрузил самосвал (в нем были дрова) в трех километрах от объекта. Осужденный выбрался из-под груза, оглянулся по сторонам и заспешил в сторону лесопосадки. Неподалеку как раз работал дружинник В. Веселов, которому все это показалось подозрительным. Он тотчас позвонил в подразделение. Вскоре осужденный был задержан.

Особо важное значение мы придаем организации взаимодействия с добровольными народными дружинами находящегося недалеко от нас города. Я или по моему поручению один из офицеров роты встречаемся с начальником железнодорожного вокзала, командирами ДНД, которые выделяют патрули в этот район, договариваемся с ними о взаимной информации, о помощи при случае нашим розыскным нарядам. Эти встречи, как правило, проводим два раза в год — в начале летнего и зимнего периодов и приурочиваем их ко времени изучения молодыми солдатами объекта и прилегающей местности. При розыске предполагается сообщать дружинникам установочные данные на бежавших, обеспечивать их фотографиями.

Наше подразделение, кроме охраны объектов ИТК, выполняет задачи планового автодорожного конвоирования. Поэтому необходимо решать вопросы взаимодействия с добровольными народными дружинами на этих маршрутах.

При организации взаимодействия учитываем и местное население. Например, прежде чем назначать начальников временных розыскных постов, мы детально обсуждаем их кандидатуры. Как правило, выбор падает на военнослужащих той национальности, которая проживает в нашем районе. Думаю, что это правильно: при необходимости этим военнослужащим будет легче осуществлять розыск, поддерживать связь с населением.

Тесное взаимодействие с ДНД, как я уже говорил, дало свои результаты. И не только у нас. В соседних подразделениях также убедились в необходимости привлекать дружинников для решения внезапно возникающих задач. Но, на мой взгляд, это сотрудничество требует дальнейшего совершенствования в организационном плане. Неплохо бы периодически привлекать офицеров подразделений, а изредка, может быть, и офицеров штабов батальона и части к проведению специальных занятий, бесед, инструктажей с дружинниками, где рассматривать тактику действий злоумышленников вблизи охраняемых объектов. В наших интересах заботиться о психологической закалке дружинников. Почему бы иногда не проводить с ними занятия по самбо, гимнастике, на полосе препятствий. Усилия, затраченные при этом, уверен, не пропадут даром.

Капитан А. КОСИНОВ,
командир роты.

С ПОМОЩЬЮ ЭЛЕКТРОДРЕЛИ

«Слышал, что для производства мелких столярных и токарных работ иногда используют электрическую дрель. Как это делается?»

Ефрейтор В. Сальников.

На этот вопрос редакция попросила ответить подполковника в отставке А. Белавина, который предлагает вариант разработанного им настольного станка, где в качестве двигателя используется электродрель.

Действительно, на изготовленном своими руками универсальном станке (см. фото на с. 36) с помощью электродрели можно точить инструмент, пилить планки, рейки, фанеру, картон, выбирать пазы при изготовлении различных рамок, резать оргстекло, гетинакс, текстолит, алюминиевый уголок, дюраль, эбонит, вытачивать из дерева различные детали, шлифовать их. Такой станок удобен при оборудовании ленинских комнат, классов, оформлении стендов и т. д. Пригодится он и специалистам в мастерской, гараже, при ремонте помещений.

Действия шейки дрели на станке при помощи металлической пластины и винтов. В нижней доске имеются продольные сквозные пазы для движения зажимных болтов подвижной стойки и подвижного упора. Снизу к доске крепятся резиновые ножки (например, из ученической резинки), чтобы свободно двигались зажимные гайки подвижных упора и стойки.

Подвижный упор выполнен из куска фанеры (8 мм) и двух алюминиевых уголков. В нижнем уголке имеется отверстие для зажимного винта, верхний же является упором

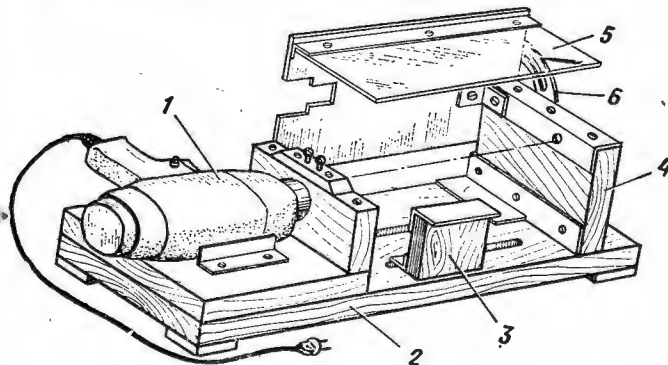

Станок состоит (см. рис.) из дрели (1), основания станка (2), подвижного упора (3), подвижной стойки (4), рабочей плиты (5). Основание станка имеет нижнюю доску размером 12×40 см, деревянную подушку толщиной 15—20 мм для корпуса дрели, неподвижную стойку с отверстием (по диаметру патрона дрели) для закрепле-

ния при работе на точильном и при токарных работах. Высота упора должна быть равной высоте оси вращения шпинделя дрели.

Подвижная стойка изготовляется из отрезка ДСП размером примерно 7×12 см и металлических уголков. Один уголок крепится к нижней его части, он имеет отверстие для зажимного винта; второй — к верхней

части отрезка ДСП и прикрывает шариковый подшипник, врезанный в ДСП так, чтобы его центр был на уровне оси вращения шпинделя дрели. В верхнем, несколько закругленном, углу стойки делается отверстие для болта, скрепляющего стойку с рабочей плитой.

Откидная рабочая плита, защитные кожух и щиток выполнены как одно целое, они крепятся к подвижной стойке при помощи болта с гайкой. Плита вырезана из гетинакса (или из дюраля, фанеры) размером примерно 14×25 см. Она имеет поперечную прорезь для рабочей части пилы (фрезы). К нижней части плиты крепятся заклепками алюминиевые уголки с отверстиями для соединительного болта и пластина из дюраля (гетинакса) с фигурной прорезью (6), при помощи которой плите может придаваться соответствующая высота и угол. К передней части плиты снизу металлическим уголком (при помощи заклепок) крепится под углом 90 градусов отрезок оргстекла (длинной по размеру плиты, а шириной 8—10 см). Плита вместе с оргстеклом при откидывании на определенный угол образует защитный кожух при работе на точильном и защитный щиток при выполнении токарных работ. В таком положении плита закрепляется при помощи пластины с фигурной прорезью и шурупа, вкрученного в подвижную стойку.

Для изготовления планок, реек определенной ширины и для выборки пазов при изготовлении рамок на рабочую плиту может крепиться направляющая из алюминиевого уголка либо из дерева.

Рабочие инструменты: наждачный круг, циркулярная пила, фреза, шлифовальный (войлочный) круг (все диаметром 8—10 см) — укрепляются на металлических стержнях, толщиной около 6 мм и длиной 15—25 см, при помощи шайб (металлических, фанерных, гетинаксовых и т. п.) и гаек. Стержень имеет нарезку для гаек и конус для

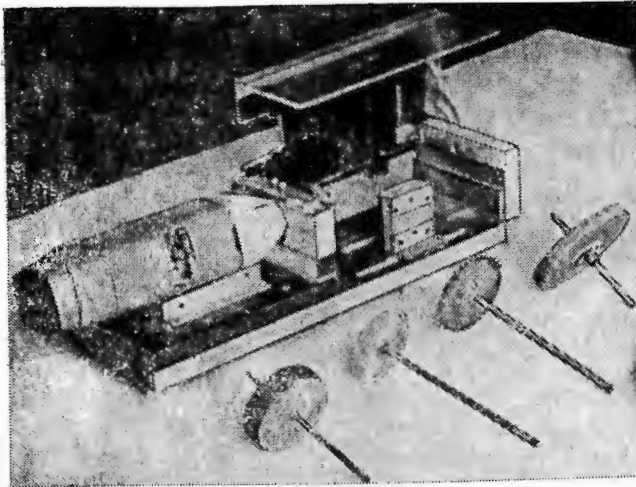

упора в шариковый подшипник подвижной стойки.

Если инструменты большего размера, то соответственно увеличивают ширину основания станка и высоту оси вращения шпинделя дрели.

При токарных работах обрабатываемая деталь зажимается на стержне либо вращение ее осуществляется при помощи трезубца (суппорта) и вращающегося центра. Если обрабатываемая деталь длинная, то подвижную стойку отсоединяют от основания станка и закрепляют отдельно на

нужном расстоянии. В этом случае основание станка закрепляют на столе.

Разумеется, отдельные узлы и детали станка можно усовершенствовать. Однако в каждом конкретном случае все должно обеспечивать полную безопасность работы. Надо учитывать и мощность дрели.

Для работы на станке необходимо:

— положить электродрель на подушку и продвинуть ее так, чтобы шейка вошла в отверстие неподвижной стойки;

— закрепить шейку дре-

ли винтами при помощи отвертки;

— вставить стержень рабочего инструмента (наждачного или шлифовального круга, пилы, фрезы) в патрон электродрели и зажать его ключом;

— пододвинуть подвижную стойку, чтобы шариковый подшипник уперся в конец стержня, и закрепить стойку зажимным винтом;

— опустить рабочую плиту на подвижную стойку (при работе фрезой) либо установить ее под определенным углом (при работе на точилье, шлифовальном круге и при токарных работах) и закрепить ее шурупом в неподвижной стойке;

— включить электродрель. Зажимной патрон на шпинделе дрели предварительно должен быть надежно закреплен, чтобы предотвратить его пробуксовку. Для этого можно воспользоваться эпоксидным клеем, нанеся его на шпиндель дрели перед насадкой патрона.

К работе на станке допускаются лица, прошедшие инструктаж, и только с разрешения командира.

**Подполковник в отставке
А. БЕЛАВИН.**

ОТЛИЧИЛСЯ НА ПОСТУ

В армянский горный городок Кафан на имя Араксы Аваковны и Павлуша Тиграновича Гуносян пришло письмо от командира части, в которой служит их сын. Приятно было родителям читать теплые строки благодарности за воспитание Эдуарда, за проявленную им на посту высокую бдительность и находчивость.

...Смеркалось. Рядовому Гуносяну вспомнились слова начальника караула, инструктировавшего смену: «Ночь — по-

ра действий злоумышленников, будьте особо внимательны...» Солдат прислушивался к шорохам, напряженно вглядывался в каждый предмет. И вот, словно тени, показались на крыше здания две крадущиеся фигуры. Резкий окрик часового застал их врасплох. Опомнившись, осужденные попытались было скрыться, да опоздали: воин уже подал сигнал в караульное помещение. Подоспели резервная группа с розыскной собакой и контролеры. Они отрезали путь нарушителям.

Рядовой Гуносян награжден знаком «За отличие в службе» II степени.

Лейтенант В. РЫБКИН.

7023

СТАНОВЛЕНИЕ МОЛОДОГО ПРЕПОДАВАТЕЛЯ

XVI съезд КПСС в своих решениях заострил внимание на необходимости дальнейшего повышения качества преподавания, укрепления связи науки с производством. Этот вопрос имеет актуальное значение и для военных училищ внутренних войск, особенно в связи с переходом их в разряд высших: в них произошли значительные изменения в преподавательском составе, на кафедры прибыли офицеры, многие из которых не имеют опыта преподавательской работы с курсантами военных училищ. Это прежде всего коснулось кафедр общественных наук, комплектование которых велось как за счет офицеров-политработников из войск, так и за счет молодых офицеров, призванных из запаса.

Войсковые офицеры имеют определенный практический опыт, навыки организации и несения боевой службы, знают воинские уставы и наставления, руководящие документы, задачи, решаемые частями и подразделениями, формы и методы партийно-политической работы, хорошо ориентируются в жизни воинских коллективов, четко представляют, какими знаниями и навыками училище должно вооружить своих питомцев. Все это помогает им быстрее приобрести опыт преподавания, методическое мастерство. В училищах есть немало преподавателей, которые прибыли из войск и успешно прошли период становления. Например, полковники Е. Иванов, В. Самойлов, майоры А. Бардушко, А. Кожемякин и многие другие. Растет авторитет молодых офицеров капитанов Ю. Бардина, В. Белякова, старшего лейтенанта В. Ворожцова.

Несмотря на некоторые особенности, становление молодых преподавателей, как назначенных из войск, так и призванных из запаса, происходит примерно одинаково,

и его условно можно разделить на три этапа.

Первый этап начинается с приходом в училище и длится ориентировочно полгода, то есть первый семестр. Офицер изучает руководящие документы по организации учебно-воспитательного процесса, знакомится с планом, программой и содержанием преподаваемого предмета, историей и традициями училища. Но больше всего времени молодые преподаватели уделяют изучению лекционного фонда, методических пособий и других материалов. Одновременно пополняют свои знания по марксистско-ленинской теории, педагогике и психологии, посещают лекции и семинары наиболее опытных преподавателей, сами проводят 2—3 пробных занятия.

На втором этапе, который длится примерно два года, они уже в полном объеме осваивают содержание и методику занятий, принимают участие в разработке планов семинаров, наглядных пособий, написании текстов нескольких лекций.

На третьем этапе полностью включаются в учебную, методическую и политико-воспитательную работу с курсантами. Те, у кого определялась тема научного исследования, готовятся и сдают кандидатские экзамены, постепенно накапливая материал для диссертации.

Следует заметить, что главное в становлении преподавателя — его самостоятельная работа над собой. Ибо, как указывал В. И. Ленин, «без известного самостоятельного труда ни в одном серьезном вопросе истины не найти» (Полн. собр. соч., т. 23, с. 68). Однако этот процесс ни в коем случае нельзя пускать на самотек, полагаясь лишь на силы самих педагогов. В работе по их вводу в должность активное участие обязаны принимать начальники

училища, его заместители, коллектив кафедры, ее партийная организация.

Например, когда на должности преподавателей прибыли подполковник А. Моисеев и старший лейтенант А. Копылов, с ними тепло побеседовали начальник училища и начальник политотдела, познакомили с историей училища, требованиями, предъявляемыми к военному педагогу. Доброжелательно принял офицеров коллектив кафедры марксизма-ленинизма. С помощью опытных преподавателей при участии начальника кафедры полковника Н. Кучемко товарищи Моисеев и Копылов составили личные планы вхождения в должность.

Широкие возможности для помощи молодому педагогу имеет кафедра. Определяя содержание и осуществляя единство учебного, научного и воспитательного процесса, она аккумулирует богатый педагогический опыт, освоить который — первостепенная задача начинающего преподавателя. Например, кафедра марксизма-ленинизма Новосибирского высшего военного командного училища. Ее возглавляет упомянутый выше полковник Н. Кучемко. Здесь молодые преподаватели планомерно совершенствуют теоретические знания и методическую подготовку. С ними целенаправленно ведется индивидуальная работа, они изучают опыт лучших: посещают лекции и семинары, показательные и открытые уроки. Организируются и другие мероприятия. Для призванных из запаса предусматривается стажировка в войсках на должности политработника.

Молодому педагогу многое дает участие в проводимых училищем или кафедрой конференциях. Готовясь к выступлениям на них, он изучает первоисточники, монографии, различные публикации, консультируется у старших товарищей, выбирает наиболее целесообразную форму, метод построения своего доклада, что в итоге не проходит для него бесследно.

Заботу об идейном росте, становлении молодых преподавателей проявляет и партийная организация кафедры. Члены партийного бюро постоянно интересуются, как начинающие преподаватели работают над собой, выполняют план вхождения в должность, в какой помощи нуждаются, заслуживают их сообщения о выполнении партийных и функциональных обязанностей. Коммунисты — руководители кафедры и предметно-методических комиссий высказывают немало добрых советов молодым педагогам по подготовке и проведению занятий, работе с курсантами в закреплённых учебных группах, по выбору форм и методов повышения своего идейно-теоретического уровня.

Много пользы приносят заседания кафедры, на которых начинающие преподаватели имеют возможность взять для себя все лучшее из коллективного опыта. Живой интерес вызывают открытые занятия, проводимые начальником кафедры, его заместителем, старшими преподавателями. Их обсуждения носят творческий характер, развивают активность преподавателей.

Не менее важное значение имеет рабо-

та предметно-методических комиссий. На совещаниях речь идет о том, как поднять теоретический уровень лекций, усилить их политическую остроту, какие методические приемы наиболее целесообразно использовать для повышения качества, воспитательной роли занятий. Поучительна в этом отношении работа предметно-методической комиссии по истории КПСС, которой руководит старший преподаватель полковник И. Басюк. Любое заседание комиссии никого не оставляет безучастным. Тон задает сам товарищ Басюк, умело выбирая вопросы, вызывающие творческую дискуссию. Как правило, в заключение он дает четкие рекомендации, советы. Принимаемые решения конкретны, содержательны.

Функционируют в военных училищах и постоянно действующие семинары молодых преподавателей. На них рассматривается методика занятий, читаются лекции по педагогике высшей школы, организуется обмен опытом, обсуждаются статьи из периодической печати по наиболее интересным проблемам. И тем не менее кое-что здесь требует уточнения. В частности, день молодого преподавателя целесообразно, как показал опыт, определять регулярно в месячном плане-календаре, объявлять приказом по училищу. Желательно, чтобы все молодые преподаватели в этот день были освобождены от плановых занятий.

Индивидуальная работа — действенное средство воспитания молодых преподавателей. Она начинается сразу по прибытии их в училище. В планах учебного, политического отделов, кафедр предусматриваются индивидуальные занятия и беседы для выявления уровня их профессиональной подготовки, войскового опыта, нужд, запросов и т. д. Организуется и шефство опытных преподавателей над молодыми. Перед каждым занятием старшие товарищи выясняют, как их подопечные знают содержание материала, какую дополнительную литературу изучили. Дают методические указания и советы, делятся опытом.

Взаимное посещение лекций, семинаров, затем их товарищеский разбор, на котором отмечаются сильные и слабые стороны, анализируются система доказательств, соотношение теоретического и фактического материала, стиль и язык изложения, — все это служит хорошей школой для преподавателя.

Весьма важно дать объективную оценку первым пробным занятиям. Не следует захваливать молодого педагога, но и подвергать резкой критике не надо. И то, и другое, пожалуй, в одинаковой мере вредно. Ведь первое занятие — это стартовая площадка начинающего преподавателя. Чрезмерная строгость здесь может отрицательно повлиять на его педагогический рост, а захваливание — вызвать беспечность и самоуспокоенность.

Во многом способствуют росту педагога постоянный контроль за его деятельностью, ровная требовательность и взыскательность старших начальников. Именно этого не хватало преподавателям кафедры марксизма-ленинизма Орджоникидзево-

го высшего военного командного училища в работе с призванным из запаса офицером В. Платоновым. Он «усыпил» бдительность старшего преподавателя полковника Г. Мовчана и других членов коллектива кафедры. Они перестали бывать у Платонова на занятиях, редко интересовались его подготовкой к ним, снисходительно относились к симптомам самоуверенности офицера. И это не замедлило сказаться на поведении В. Платонова: он стал злоупотреблять спиртным и впоследствии был уволен по служебному несоответствию. А будь коллектив строже, возможно, такое бы и не произошло.

Надо, чтобы с первых дней пребывания в училище преподаватель имел общественное поручение. Скажем, выступить с лекцией, докладом, провести беседу с курсантами, принять участие в Ленинском чтении, тематическом вечере, читательской конференции, спортивных соревнованиях и т. д. Все это нужно еще и потому, что некоторым молодым офицерам-преподавателям, особенно призванным из запаса, на первых порах свойственна недооценка воспитательной работы с курсантами. Кроме того, участвуя в подобных мероприятиях, молодой преподаватель получает возможность разносторонне показать знания и навыки, а следовательно, укрепить и повысить свой авторитет.

Педагогу мало хорошо знать предмет, он обязан твердо и в полном объеме усвоить программу командирской подготовки. И если офицеры, прибывшие в училища из войск, успешно учатся, то призванные из запаса испытывают немалые затруднения. Безусловно, их профессиональный военный рост должен быть предметом повседневной заботы старших начальников, всего коллектива кафедры.

Здоровый микроклимат на кафедре, установка доброжелательности, взаимной требовательности и товарищеской помощи положительно влияют как на ее деятельность в целом, так и на каждого преподавателя в отдельности. И многое тут зависит от начальника кафедры, его личного примера, умения по-уставному строить взаимоотношения с подчиненными. И где об этом забывают, там неизбежны срывы и провалы. Например, начальнику Саратовского высшего военного командного училища, политотделу одно время пришлось разбираться со сложившимися на кафедре марксизма-ленинизма нездоровыми взаимоотношениями, в том числе среди молодых преподавателей. И только потому, что начальник кафедры полковник Ю. Александров, вместо того, чтобы предъявлять высокую требовательность к молодым преподавателям, заботиться о совершенствовании ими своих теоретических знаний и методического мастерства, стал на путь беспринципности, заигрывания с отдельными из них, не всегда показывая личный пример в исполнении служебных обязанностей,

Это наложило негативный отпечаток на работу кафедры, отвлекло внимание коллектива от решения насущных проблем. А они здесь есть. В частности, нуждается в улучшении деятельность некоторых предметно-методических комиссий; на кафедре слабо анализируется и обобщается положительный опыт; требуют доработки и обновления многие фондовые лекции. Медленно осуществляются мероприятия по повышению роли кафедры как главного звена учебного заведения. Все это замедляет темпы становления молодых преподавателей, отрицательно влияет на качество обучения и воспитания курсантов.

Преподаватель успешнее адаптируется в коллективе и входит в должность при наличии определенных педагогических задатков. Их нетрудно заметить у офицера еще при прохождении им службы в войсках. К сожалению, не все командиры и начальники охотно рекомендуют способных, желающих работать на педагогическом поприще, и иногда в училище предлагают тех офицеров, которые имеют недостатки и в личном поведении, и в службе. Опыт показывает, что такие офицеры-преподаватели впоследствии не оправдывают надежд, хуже того, наносят ущерб делу.

Перевод военных училищ МВД СССР в категорию высших предъявил новые требования к идейно-теоретической и методической подготовке преподавательских кадров. Большинство из них поняли необходимость повышения уровня своих знаний, стали активнее работать над пополнением теоретического и методического багажа. Но кое-кто продолжал стоять на позициях вчерашнего дня. А уже настало время каждому начинающему преподавателю планировать подготовку и защиту кандидатской, а в последующем и докторской диссертаций. Подобные стремления должны получать всяческую поддержку в коллективах кафедр. Однако состояние научной, исследовательской работы в отдельных учебных заведениях оставляет желать лучшего.

Благодаря заботе Коммунистической партии, Советского правительства в военно-учебных заведениях внутренних войск немало сделано по укреплению их офицерско-преподавательского состава, совершенствованию учебно-воспитательного процесса, улучшению материально-технической базы. Повысился авторитет училищ: с каждым годом увеличивается количество абитурантов. И те, кому доверено готовить будущих офицеров, сознают свою ответственность за порученное дело. Большой отряд молодых преподавателей, безусловно, внесет достойный вклад в обучение и воспитание курсантов, приумножит славные традиции военных училищ МВД СССР.

**Полковник И. ИЗOTOV,
полковник М. ГЕРУСОВ,**

УВЛЕЧЕННОСТЬ

Поздно вечером майор Леонард Рафаилович Мануков вышел из казармы. Только что вместе с солдатами он просмотрел программу «Время» и теперь собирался домой: рабочий день он считал законченным.

Темень уже стояла плотная, какая бывает в предзимье, когда снег еще не лег, а деревья уже оголились. Тепло схлынуло, и остуженный воздух родниковой чистоты вдыхается особенно глубоко. Мануков огляделся: город переливал вечерними огнями успокоенно и празднично.

«Ну вот, еще один день промелькнул не заметил как, — отчего-то с грустью подумалось ему. — Сколько таких дней пробежало более чем за двадцать лет службы?»

Вспомнил почему-то шутливый укор жены: «Хоть бы телевизор вечерами дома смотрел, как все путевые мужья!»

«А у нас в ротах телевизоры цветные, лучше смотрится», — шуткой же ответил он.

Но шутки шутками, а время бежит неудержимо: вон уже старшему сыну скоро в армию, а кажется, что жизнь еще впереди: так быстро промелькнули эти годы. Или это пресловутая текучка заедает, не оставляя ничего для себя, для души, и накапливается где-то в глубине сознания, что все важное и значительное в жизни проходит стороной? Он помнил, что особенно острым было это чувство в молодости, в лейтенантские годы, когда он, ротный политработник, вот так же допоздна засиживался в подразделении и возвращался домой к полуночи, и казалось, что на свою жизнь остается времени лишь от темна до света.

Наверное, к этому нужно долго привыкать: к работе, которая забирает у тебя все без остатка — время, силы, творчество. И только с годами он начал понимать, что был счастлив, удовлетворен именно тогда, когда успевал сделать какое-нибудь особенно нужное в своем подразделении, порой неинтересное внешне и потому трудное дело. И самое светлое и трогательное из прожитого вспоминалось ему теперь не отпусками, связанными с поездками на родину, в Грузию, или к морю, в дом отдыха, а именно той работой, которой он иногда тяготился и томился.

Поэтому, очевидно, стал он с годами строже относиться к себе и каждый раз, возвращаясь домой, подводил итог сделанному, пытаясь судить себя строго, как бы со стороны. «Итак, что же ты получил за этот еще один прожитый день от жи-



Майор Л. Мануков.

ни? — настраивался на скептический лад Леонард Рафаилович. — И что дал ей?»

Сказать, что день сложился безоблачный, было нельзя. С утра все начиналось так, как запланировал: беседа с молодыми солдатами в комнате боевой славы части.

Эта комната — его увлечение, как теперь говорят, хобби, потому что ей он отдает не только служебное, но и личное время. Можно объяснить это тем, что по образованию он историк и все, что связано с историей, его привлекает. Но заниматься историей родной части — прославленного в боях полка внутренних войск побудило его больше чувство патриота, ветерана части. Что ни говори, здесь девятнадцатилетним парнишкой принял он военную присягу, впервые отдал честь Боевому Знамени воинской части, вдруг почувствовал ответственность за безопасность Родины.

Уже тогда, солдатом, с глубоким любопытством всматривался он в редкие фотографии однополчан-фронтовиков, ловил каждое слово ветеранов, еще, казалось, припорошенных пороховой гарью.

Но с каждым днем таких людей в ча-

сти становилось меньше, и многое терялось в памяти.

И когда поступила команда создать в части комнату-музей боевой славы, Мануков стал одним из самых горячих энтузиастов этого дела.

Десятки, сотни адресов ветеранов. Письма их, воспоминания, по деталям собранные картины боев, фамилии и имена защитников Малой земли, бойцов других сражений Великой Отечественной, их фотографии, копии документов, поиски в архивах и встречи с однополчанами-фронтниками и, наконец, почти ежегодное посещение города-героя Новороссийска — все это сделало для него историю части главным увлечением. И нужно видеть, с каким вниманием слушают солдаты и сержанты его лекции и беседы о боевом пути полка. Впрочем, для многих этот интерес не случаен: по традиции лучшие из лучших призывников Новороссийска направляются на службу в прославленный полк внутренних войск.

И сегодня среди слушающих майора Манукова новоросийцев немало.

— Знаете, товарищ майор, я в этом городе родился, а вот только сейчас увидел его с такой героической стороны, — признался после беседы рядовой В. Ершов. — Тут уж нам никак нельзя подкачать, служить надо, как малоземельцы, верно, ребята? — обратился он к группе сослуживцев.

Мануков с удовлетворением смотрел на взволнованные лица молодежи: ведь именно для воспитания любви к Родине, готовности защищать ее беззаветно и широким, хранится и передается история. В ней черпали силы для подвигов однополчане военных лет и будут черпать их новые поколения.

Вопросов было много, он даже не успел на них ответить подробно: вышло время. И все-таки был счастлив. Самое высокое вдохновение приходит к нему во время встреч с личным составом, когда чувствуешь, что каждое обрonnenое тобой слово зерном падает на благодатную почву.

Но дальше день преподнес трудные встречи. В двенадцать часов намечалось в политотделе совещание о повышении эффективности политической учебы. Мануков загодя готовил к нему справку, изучал в подразделениях состояние и ход политических занятий. Листал конспекты руководителей групп. Бывал на лекциях, семинарах, иногда молча, иногда брал на себя ход беседы со слушателями, как бы предлагая молодому офицеру-пропагандисту выбрать верный тон разговора.

Все было обычно, знакомо, нормально: отдельные недостатки, неумение, небрежность. Это легко поправимо.

Но вот в подразделении, где заместителем командира по полнчасти старший лейтенант И. Шевченко, он столкнулся с иным положением дел. Конспект у одного из руководителей группы был составлен наспех, материала едва хватило бы на час занятий. Да и место для само-

стоятельной подготовки солдат офицер выбрал неудачно: проходная комната, отвлекаются слушатели. В общем, чувствовалась этакая пренебрежительность. И это в роте у Шевченко — офицера грамотного, эрудированного и инициативного! Мануков любил его именно за умение выкладываться на работе. С некоторых пор, считал Леонард Рафаилович, между ними сложились довольно теплые не только официальные, но и личные отношения. Встречаясь, делились они впечатлениями о прочитанном и прочувствованном, выясняли взаимно точку зрения на многие вещи, события. Короче, они были интересны друг другу, и этот интерес рождал симпатии.

Мануков считал, что это обязывает, и надеялся, что такие отношения с младшими могут лишь стимулировать у них стремление делать свое дело лучше. Ему было особенно досадно, что с Шевченко этого не произошло, и приходилось начинать нелегкий официальный разговор.

— Видите, Иван Алексеевич, сколько у вас недостатков? — заключил беседу Мануков.

— Вижу, товарищ майор. Поправим!

И по тону ответа Мануков понял, что скорых перемен в лучшую сторону не будет. Так оно и случилось, и в следующий раз Мануков уже без обиняков сказал политработнику, что при намеченном плане слушаний на политотделе отчета старшего лейтенанта Шевченко будет критиковать его.

— Я готов, — вспыхнул политработник.

Так удовлетворившие их обоих взаимоотношения рвались, и Манукову было жаль терять не просто сослуживца, а друга. Но дело есть дело, оно требовало партийной принципиальности и честности. Кто, как не пропагандист, обязан первым следовать советам, нормам и правилам, о которых говорит с трибуны? У Манукова еще никогда слово не расходилось с делом, как бы ни было порой трудно, каких бы потерь это ни стоило.

После прений Иван Алексеевич Шевченко, в перерыве, уже не взглянул в сторону Манукова.

— Ну, вот, а вы говорили — друзья! — усмехнулся начальник политотдела подполковник Анатолий Семенович Котенко, догадавшийся о том, что происходит между подчиненными ему офицерами. — Друзья ведь так не воспринимают критику.

— Ничего, товарищ подполковник, Шевченко не подведет, — ответил Мануков, — я в него верю. А эти болячки у него отболят и отвялятся.

— Да, надеюсь, — задумчиво произнес Котенко. — Но не без нашей помощи, а?

Леонард Рафаилович хорошо знал начальника и понимал, что этой фразой он приглашает его, старшего инструктора пропаганды, посмотреть на свою работу как бы со стороны, поискать причины, которые приводят к появлению таких недостатков, какие случились в роте Шевченко.

Сам Мануков, еще когда готовил

справку для этого совещания, тут и там открывал для себя и свои просчеты. «Мог бы побеспокоиться, заранее помочь Шевченко подобрать лекцию в дополнение к политзанятиям, — корил он себя. — Или вот обещал фотографии на стенд, а когда отправил?»

Короче, было над чем поразмышлять и самому пропагандисту.

— Я так думаю, товарищ подполковник: к сборам руководителей групп политзанятий разработаем рекомендации для них по методике лекций и семинаров. Предложим обменяться опытом самостоятельной работы. Лекторов я им поинтереснее подберу, в университете уже договорился.

— Хорошо, составьте только подробный план, мы его рассмотрим, — согласился подполковник Котенко. — А Шевченко вы из поля зрения не выпускайте. Спросить мы спросили, теперь и помочь устранить недостатки надо.

После совещания Леонард Рафаилович чувствовал себя разбитым, словно это ему пришлось стоять перед сослуживцами и искать оправдания тому, чему оправдания нет. Он вышел во двор, снял фуражку, подставляя лицо теплым лучам солнца, прищурился. Самое время подумать о чем-нибудь отвлеченном, а взгляд невольно скользит по стенду отличников, пробегает от фотографии к фотографии. Знакомые все лица. Вот рядовой Н. Белых — один из инициаторов солдатского лектория.

Этим лекторием Леонард Рафаилович гордится особенно, как художник гордится понравившимся зрителям полотном. Еще бы: немало сил положил он вместе с начальником клуба капитаном Валерием Павловичем Тимошенко, чтобы регулярно, два раза в месяц, в клубе зажигались огни, приглашающие солдат и сержантов на встречи с интересными людьми. Лекции на политические и военные темы, о литературе и искусстве, кинофильмы и обсуждение их — это стало привычным, как будто предусматривалось расписанием дня. И самое главное — в разработке тематики лектория, организации его работы живейшее участие принимали сами солдаты и сержанты. Среди них немало людей с высшим и средним специальным образованием. Знаний у таких людей не занимать. Круг их интересов широк, неумемна энергия, готовая на любую полезную работу. Именно из этого и исходил майор Мануков, когда предложил организовать солдатский лекторий: новые силы, свежие, пытливые люди вольются в строй добровольных пропагандистов, а значит, партийных бойцов. Так оно и получилось: теперь личному составу не нужно напоминать о времени лекций, обсуждений, все интересуются этим заранее. Но мысли Манукова сейчас не о том. Пробегая взглядом по стенду, он видит, что некоторые фотографии устарели — там младший сержант, а он уже сержант, а там фотография солдата, уволившегося в запас на прошлой неделе.

Мануков усмехнулся: вот и план об-

новления наглядной агитации составлен, у каждого подразделения свой черед, а жизнь, она все равно обгоняет планы. И вообще стенд придется менять: в следующем году в честь XXVI съезда КПСС родилось столько отличников, что на старом стенде их фотографии уже не уместятся.

— Товарищ майор, вас вызывает полковник Хантиль, — оторвал его от размышлений дежурный по штабу.

Мануков внутренне подобрался. Сейчас, когда только что сдана контрольная проверка, вдруг в часть прибыл офицер из вышестоящего политотдела проверить ход марксистско-ленинской подготовки.

Впрочем, этого «вдруг» как раз не было. Мануков понимал, что после отличных показателей на проверке, кое-кто позволил себе, как говорят, снять португею. Это стало заметно сразу: на предыдущих занятиях у некоторых слушателей конспекты оказались необязно краткими, да и на семинаре не было прежней активности. Мануков еще за день отметил, что в классе марксистско-ленинской учебы в часы самостоятельной работы было всего несколько человек.

Это настораживало. И Леонард Рафаилович выступил на очередном партийном собрании со своими тревогами, покритиковал некоторых сослуживцев. Выступление это не осталось без внимания, и Мануков считал, что разговор подействует положительно, однако внезапный приезд полковника Хантиля прямо на семинар вызвал у пропагандиста беспокойство. Мануков с уважением относился к этому спокойному, уверенному в себе человеку, всегда одинаково ровно требовавшему и доброжелательному. Они были знакомы уже многие годы, и Мануков немало пережил у опытного пропагандиста. Каждая встреча с ним требовала моральной подготовки: вопросы полковник всегда ставил неожиданные, открывающие новые повороты в деле, саму суть, и ответить на них с ходу было нелегко.

— Ну, Леонард Рафаилович, хотел было поругать, а не за что, — приветливо встретил Манукова Михаил Федорович Хантиль.

— Так уж и не за что?

— Недостатки, конечно, я отметил в журнале, а в целом доволен. По опыту предполагал — после итоговых занятий могло быть хуже. А тут даже за Красовского порадовался: знает многое, и основательно знает.

Майор О. Красовский был одно время из тех офицеров, которые считают важным только образцово наладить свою службу, а воспитывать солдат, сержантов — обязанность командиров, политработников. Манукову приходилось не раз доказывать ему ошибочность такого мнения, но Красовский только отшучивался:

— Мне не лекции надо читать, а дело делать. Вот я вчера два часа над конспектом просидел, а у меня в это время сантехника из строя вышла. Так что важнее; выступить с рефератом на семинаре

или обеспечить порядок на своем участке?

Мануков не только возражал ему прямо, но и постепенно развивал у сослуживца вкус к политическому самообразованию и пропагандистской работе. Помогал готовить рефераты по темам, предлагал интересную литературу, советовал разработать беседу на актуальную тему и выступить в подразделении. Приглашал присутствовать на своей беседе с солдатами. Майор Красовский вошел постепенно во вкус: и на семинарах всегда у него своя аргументированная точка зрения, и с подчиненными он не только о задачах на сутки говорить стал. Так уж человек устроен: чем богат, тем и делится. И на итоговом занятии Красовский блеснул знаниями, чему Мануков радовался особенно: в этом была и его, пусть мало заметная, заслуга.

— Спасибо, товарищ полковник. Это мне лучший комплимент, — только и сказал он сейчас.

— Вот именно вам. Но я и Красовскому спасибо сказал. Вырос человек. А еще я в роте старшего лейтенанта Шевченко побывал. Какую ленинскую комнату отгрохали — картинка, а?

— Да, это все его заслуга. Очень старательный замполит, — ответил Мануков. — Если б мне нужно было искать помощника, первым бы назвал Шевченко.

— А вы и держите его на примете, — посоветовал полковник, прощаясь.

Разговор с полковником Хантилем неожиданно настроил Манукова на лирический лад. Он раздумывал над тем, как ценно это умение — сказать теплое слово, как оно окрыляет человека. Все-таки чаще приходится слышать от некоторых начальничков только указания на недостатки, экивоки на упущения в работе, а вот такое порой вскользь проявленное понимание твоих заслуг враз поднимает настроение, вызывает желание работать еще лучше, красивее. Мануков ценил это умение, политработнику необходимо: находить детали, которые раскрывают всю глубину той или скрытых процессов. И с Красовским так же: что, казалось, особенного? Но опытный пропагандист увидел на примере этого офицера, как поднялась в части роль марксистско-ленинской учебы в формировании сознательности офицеров, их интересов, жизненной позиции. Вот что всегда привлекало Манукова в людях дела, и чему он не стеснялся учиться у них. Не пустые звуки в этих словах: личный пример пропагандиста. И сейчас полковник Хантиль преподавал ему урок настоящей политработы — умение в малости заметить большой труд подчиненного. «А к тебе самому как относятся те, кого ты учишь работе с людьми?» — кольнула ревнивая мысль. Мануков стремился оценивать себя не только по тому, что скажет о нем начальник, но и по тому, как отзывается его слово и дело в душах ротных политработников, всех, кому он нес свои знания и убеждения. Умение быть требовательным, даже суровым, как это было в случае со старшим лейтенантом

Шевченко, он всегда ставил рядом с умением быть щедрым на понимание и участие.

«Что-то ты еще не сделал сегодня важное? — пытался он вспомнить, заканчивая рабочий день. — Ах вот оно что — нужно бы навестить молодых офицеров, в гости звать!»

Он заколебался. Вечер хотел посвятить сыну, тот давно просил достать билеты на футбол, и Леонард Рафаилович договорился на сегодня. Вообще-то по гостям он не сходил, но тут вспомнился давний уже случай, когда прибыл он в подразделение для проверки политико-массовой работы и застал политработника, обычно приветливого, неразговорчивым и угрюмым.

Поначалу Мануков не придавал этому значения: мало ли какие обстоятельства влияют на наше настроение! Но разговора делового не получалось, и Мануков, наконец, спросил, что произошло. «Да так, — отвечал офицер, — вот жена возвращается после болезни, а комната сырая, и всякие проблемы...»

Мануков спохватился. Вот ведь как получается иногда: обо всем мы помним — и о деле, и о задачах, а вот о людях, которые это дело делают, забываем. «Как это я сразу не почувствовал, что у человека на душе!» — укорял он себя.

Но извиняться не стал. Как всегда, пунктуально высказал замечания по организации работы, определил сроки исполнения и, только прощаясь, сказал: «А в деле, которое так волнует вас, постараюсь помочь». Старший лейтенант поблагодарил сухо — всякий знает, как не просто решаются эти квартирные вопросы.

Но Мануков слов на ветер не бросает. Кроме того, он давно подозревал, что в семье молодого офицера не все ладилось, а тут еще эти трудности... Короче, побывал он в тот же день у начальника политотдела, у заместителя командира части по тылу, побеседовал с членами жилищной комиссии, и ротный политработник получил-таки вскоре новую квартиру.

Радовался Леонард Рафаилович вместе с ним, был приглашен на новоселье, да все не мог собраться. Для дела, когда в нем нуждались, — он не жалел своего времени, а там, где радость, он считал быть необязательно. А потом случилось снова приехать в подразделение, и он купил букет цветов, постучал в дверь. Хозяин встретил его не очень радушно, и это озадачило Манукова.

— Ну как, обживаетесь? — спросил он.

— Да вот не обживаемся... Расстаемся мы с женой, — глухо проговорил офицер.

— Как? — не понял Мануков.

— Ну... навсегда... не помогла квартира.

Семья офицера, действительно, распалась, и чувствовал Мануков не то что вину свою, а досаду на себя: все-таки мог бы раньше во все вникнуть, может быть, помог бы как-то. Она об этом даже жене рассказывала, и хотя она успокаивала, мол, в семейных делах со стороны не разобьешься, Мануков не успокоился. И с Анатолием Семеновичем Котенко был разговор на эту тему.

— Как-то надо нам глубже изучать лю-

дей не только на службе, — раздумывал начальник политотдела. — Мы же политработники, значит, должны знать о человеке все, интересоваться его нуждами и запросами. Тогда и помочь легче, и поправить, если надо, и предостеречь от многих просчетов...

И вот теперь, когда Манукову представлялась возможность взглянуть на своих сослуживцев как бы со стороны, в бытовой обстановке, он решительно взял трубку, позвонил домой: футбол на сегодня отменялся.

Можно было и не обращать внимания на этот эпизод, как не задержался на нем сам Мануков, — ну что, в самом деле, произошло бы, если бы он отправился сегодня на футбол? Но именно этими незаметными выборами в пользу дела, которому служишь, определяется линия поведения чело-

века. Если умеет он поступиться личным ради общественного, служебного, партийного долга, значит, стоящий он работник, офицер. Что касается Манукова, то тут можно заметить только, что каждый раз он делает этот выбор без сожаления, без ощущения, что лишает себя чего-то, потому что увлечен своим делом и, повинувшись внутренней потребности, исполняет его с душой.

...Из гостей Мануков вышел, когда небо уже вывездило. Посмотрел на часы. Если ехать домой, то не успеть к программе «Время», а посмотреть ее необходимо: завтра предстояло провести политинформацию. И он решительно повернул к казарме, к солдатскому телевизору. И не было в душе ни раздражения, ни обиды — он просто жил той жизнью, которая его увлекает.

Подполковник В. ЛОСЕВ.



ЗАБОТИТЬСЯ О СПЛОЧЕНИИ ВОИНСКОГО КОЛЛЕКТИВА

Особое внимание командиров (начальников) должно быть направлено на... сплочение воинского коллектива...

*Из Дисциплинарного устава
Вооруженных Сил СССР.*

Личный состав подразделения, которым командует капитан Н. Иноземцев, вот уже третий год подряд только с хорошими и отличными показателями решает задачи боевой службы, полностью выполняет социалистические обязательства, показывает прочные навыки в овладении оружием, строго соблюдает требования уставов. Успех объясняется тем, что командир много внимания уделяет сплочению воинского коллектива, воспитанию у подчиненных высоких морально-политических и боевых качеств. Усилия партийного и комсомольского актива, офицеров, прапорщиков и сержантов он умело направляет на поддержание твердого уставного порядка, соблюдение требований военной присяги и уставов.

Сплочение воинского коллектива — одна из наиболее сложных задач, которые приходится решать командирам, политработникам, партийным и комсомольским организациям. Важность ее обуславливается

тем, что воинский труд — труд коллективный. Овладение основами боевого мастерства, поддержание техники и вооружения в постоянной готовности к действию, несение боевой службы — все это делается сообща, каждый воин действует плечом к плечу со своими товарищами. Поэтому успех коллектива, с одной стороны, зависит от степени подготовленности каждого военнослужащего в отдельности, а с другой — от слаженности подразделения в целом. Недобросовестное отношение к своим обязанностям, неисполнительность или нечестность хотя бы одного человека могут повлечь за собой несвоевременное выполнение и даже срыв боевой задачи подразделением. «Сейчас, — указывал товарищ Л. И. Брежнев, — когда в военном деле решающая роль принадлежит коллективным видам оружия и когда успех применения его зависит от умелых и согласованных действий многих людей, исключительное значение приобретают высокая организованность, постоянная собранность и безупречная исполнительность каждого. Даже единичные проявления беспечности и недисциплинированности со стороны военнослужащих могут привести к тяжелым последствиям» (Ленинским курсом. М., 1973, т. 2, с. 50).

Когда мы говорим о сплоченности коллектива, то имеем в виду взаимодействие людей, эффект которого всегда выше простой суммы усилий отдельных личностей.

На эту сторону воинского коллектива указывал еще К. Маркс. Он говорил, что сила нападения эскадрона кавалерии или сила сопротивления полка пехоты существенно отличается от суммы тех же сил нападения или сопротивления, которые способны развить отдельные кавалеристы или пехотинцы.

Сплочение коллектива зависит от целенаправленной деятельности воспитателей всех категорий, партийных и комсомольских организаций, но ведущую роль в этом играет пример командира-единоначальника, который несет личную ответственность перед Коммунистической партией и Советским правительством за боевую готовность вверенного ему подразделения (части). Наделенный необходимыми правами, облеченный высоким доверием партии и государства, он, опираясь на политработников, партийные и комсомольские организации, войсковую общественность, осуществляет меры по поддержанию личного составом организованности и порядка.

Главным средством формирования коллективистских начал у солдат и сержантов был и остается совместный ратный труд. Именно в ходе выполнения задач боевой службы, других повседневных дел укрепляется войсковое товарищество, взаимное доверие между людьми, воспитывается ответственность бойцов и за себя, и за успехи подразделения.

Практика, а также исследования в области психологии и педагогики показывают, что существуют воспитательные средства, позволяющие командиру регулировать коллективный труд подчиненных и добиваться нужного результата в сплочении воинского подразделения.

На первом месте среди этих средств — идеологическое воздействие на бойцов. В процессе идейной закалки у них формируются чувства коллективизма, товарищества. Наиболее важно здесь глубокое понимание, осознание каждым воином целей и задач воинской службы. Это подчеркивается в постановлении ЦК КПСС «О дальнейшем улучшении идеологической, политико-воспитательной работы». В нем указывается, что советские воины должны глубоко сознавать свой долг по обеспечению мирного труда советского народа, защите дела мира и социализма. И чем быстрее командир добьется понимания подчиненными связи повседневной боевой службы с задачей защиты социалистического Отечества, построения коммунизма, тем успешнее будут выполняться требования воинской службы самими воинами. В этом случае их личные и общественные интересы совпадают, что является важнейшим условием формирования и сплочения воинского коллектива.

Вернемся к подразделению, которым командует капитан Н. Иноземцев. Здесь командир, все офицеры роты постоянно занимаются идейным воспитанием бойцов: широко и разносторонне разъясняют материалы и решения XXVI съезда КПСС, требования Конституции СССР, общевоинских

уставов и присяги, значение воинского товарищества и дружбы. В повседневной жизни обеспечивают осуществление принципа коммунистической морали: один за всех и все за одного, четко ставят задачи, указывают пути их решения. Все это и многое другое создает среди личного состава боевой настрой, здоровую морально-психологическую атмосферу в коллективе. Воины стремятся совершенствовать свои знания, проявлять инициативу, помогать друг другу, познают истинную цену войсковой дружбы.

Положительно влияет на сплочение воинского коллектива понимание каждым военнослужащим своей роли в общем деле. Высокоэффективный ратный труд побуждает желание добиваться новых высот в боевой службе, боевой и политической подготовке, вырабатывает чувство гордости за подразделение, веру в силы коллектива.

Для каждого человека имеет значение не просто занятость определенным делом, а тот вклад, который вносит он в коллектив. Осознание результатов своего труда и труда сослуживцев формирует у военнослужащих коллективистские начала. Вот почему важно при подведении итогов социалистического соревнования, разборе занятий и тренировок показывать прежде всего положительные стороны, успехи, достигнутые как отдельными военнослужащими, так и отделениями, взводами и ротой в целом. Это не только вызывает коллективные соперничества, но и порождает чувство уверенности в силах и возможностях, готовность бороться за новые рубежи в боевом совершенствовании. Нельзя считать оправданным подведение итогов или разбор занятий, когда отмечаются лишь отрицательные моменты в работе коллектива. И уж вовсе недопустимо, когда за недостатки и промахи конкретных лиц бросается упрек всему коллективу.

Важное условие, способствующее сплочению коллектива, — ровный ритм в работе командира. Это создает предпосылки строгой планомерности в деятельности всего подразделения, здоровый психологический климат в нем.

Деятельность военнослужащих целесообразно организовывать так, чтобы каждый из них вступал в общение с возможно большим числом сослуживцев. Если солдат, сержант продолжительное время взаимодействует только с небольшой частью воинского коллектива, это таит в себе опасность развития группового эгоизма, нездорового соперничества, когда товарищество, взаимопомощь и ответственность друг перед другом проявляются только внутри микрогруппы, а вне ее перерастают в прямо противоположные качества.

Во избежание таких явлений опытные командиры создают внутри подразделения разнообразные коллективные связи, в результате воин попадает в состав множества малых групп, общается с многими военнослужащими, взаимодействует с ними, глубже узнает жизнь подразделения и активнее участвует в ней, что, несомненно,

развивает чувство коллективизма, взаимной ответственности.

Создание в подразделении авторитетного актива — одна из ответственных задач командира в сплочении коллектива. Активисты помогают ему проводить в жизнь его требования, мобилизовать воннов на успешное решение задач, стоящих перед подразделением. Поэтому подбор, расстановка и воспитание актива должны быть постоянно в поле зрения командира.

Назначение или выбор в состав актива вовсе не означает, что эти военнослужащие способны безошибочно и уверенно выполнять новые обязанности. Ошибки у них неизбежны. Но чтобы их было меньше или совсем не было, командиру надо проводить с каждым активистом кропотливую индивидуальную работу. Это важно еще и потому, что личный состав подразделения меняется, уходят в запас и опытные активисты. Чтобы сохранить актив, по мнению А. С. Макаренко, надо, во-первых, сохранить его живое ядро, следить, чтобы всегда поколение сменялось при наличии подготовленного поколения, а, во-вторых, соблюдать правила, традиции.

Сплочению коллектива способствуют внутриколлективные традиции, которые позволяют вырабатывать моральные ценности, признаваемые всеми воинами подразделения. Такие традиции, как отличное несение боевой службы, поддержание образцового порядка в казарме, чествование отличников и другие, формируют у воинов целеустремленность, организованность, ответственность, гордость за себя и свое подразделение.

Не менее важно анализировать уже сложившиеся традиции: их направленность, содержание, характер влияния на положение дел, кто является наиболее ревностным их сторонником. Это дает возможность выделить как положительные, так и возможные отрицательные внутриколлективные традиции.

Коллектив успешнее решает возложенные на него задачи, если в нем царит дух состязательности и взаимопомощи в боевой службе, учебе, при проведении различных культурно-массовых и хозяйственных мероприятий. Наиболее наглядно состязательность проявляется в социалистическом соревновании, которое рождает атмосферу дружбы и товарищества, способ-

ствует более полному раскрытию духовных и нравственных качеств воинов. Соревнование позволяет внедрить в жизнь известный принцип: лучшее от каждого — коллективу, лучшее от коллектива — каждому. Гласность, сравнимость, повторение передового опыта — неперемные условия управления соревновательным процессом. При правильном осуществлении этих принципов он идет в том направлении и с такой интенсивностью, как это представляется необходимым командиру.

Умение командира управлять людьми во многом зависит от его авторитета. Главное здесь — безупречное поведение, отличная боевая выучка, сочетание требовательности к подчиненным с заботой о них. Быть авторитетным для командира — значит умело влиять на подчиненных словом и делом, вызывать у них стремление как можно лучше выполнить возложенные на подразделение задачи, личным примером показывать верность Родине.

Прочность воинского коллектива, его слаженность в немалой степени зависят от правильных взаимоотношений командира с подчиненными. Природа Советских Вооруженных Сил, их всенародный характер обусловили товарищеские, уставные, основанные на взаимном уважении и доверии отношения между начальниками и подчиненными. Если офицер постоянно заботится о подчиненных, предъявляет строгую, но справедливую требовательность к ним, не только по обязанности, но и по велеанию долга воспитателя, знает особенности характера каждого, его сильные и слабые черты, то такое же отношение к себе он встретит со стороны воинов: оно будет выражаться в их стремлении беззаветно выполнять свой долг.

Сплочение воинского коллектива — процесс сложный и многогранный. Выше рассмотрены лишь некоторые из направлений этой работы. Если командир умело использует предоставленные ему права, организует учебно-воспитательный процесс, поддерживает твердый уставной порядок в подразделении, опирается на коммунистов и комсомольскую организацию в мобилизации личного состава на достижение передовых рубежей в ратном труде, то успех будет обеспечен.

Полковник А. МАЛЫШЕВ.

**ХОТЯ ПИСЬМО И
НЕ ОПУБЛИКОВАНО**

В редакцию поступила жалоба на задержку денежного содержания военнослужащим одного из подразделений. Как нам сообщил врпо начальника Управления внутренних войск МВД СССР по Северо-Западной зоне, проверкой установлено, что эти факты действительно имели место. Приняты соответствующие меры по недопущению впредь подобных случаев.

БДИТЕЛЬНО — ЗНАЧИТ УМЕЛО

ОБЗОР ПИСЕМ

В редакционной почте немало писем о боевой службе, о тех, кто выполняет свои обязанности образцово, проявляя высокую бдительность, неподкупность, а порой и самоотверженность. Эти письма о благородном стремлении воинов действовать строго по уставу в любой, самой сложной обстановке, как велит воинский долг.

«— Товарищ прапорщик, вам срочно прибыть в подразделение. В соседней ИТК побег... — слова посыльного как приказ. На сборы — минуты, и вот уже Валерий Брагин спешит в роту. Опытный воин знает не только все окрестные дороги, но и каждую погаенную тропу. Ведь вырос здесь...» — так пишет о сослуживце прапорщик Н. Камшекин. Брагин — старший контролер, человек авторитетный. На его груди знаки «За отличие в службе» I и II степени. В составе розыскного наряда он показал себя с наилучшей стороны. Беглеца задержали. Высокую профессиональную подготовку воина, сообщает автор письма, подтверждают и другие эпизоды. Однажды он обнаружил деньги, спрятанные осужденным под стелькой сапога, потом сумел найти замаскированные в продуктах запрещенные предметы.

Что же предопределяет уверенные действия контролера, их безошибочность, что способствует его зоркости, неукоснительному соблюдению социалистической законности? В письме правильно называется — высокое боевое мастерство. Очевидно, сюда следует добавить любовь к службе, преданность ей и ответственность за нее. Не случайно молодые контролеры, например, такие, как Н. Нестеров, В. Анисимов, в прапорщике Брагине видят своего наставника, равняются на него, перенимают опыт.

В каждой части есть немало военнослужащих, встречи с которыми, даже кратковременные, вызывают гордость за них. Прапорщик Виктор Романович Васильченко из таких. Он не раз отличался на боевой службе. Увидел как-то контролер на сиденье водителя несколько банок консервов, взяв две. Упаковка одна, а вес разный. Шофер, поняв, что уловка не удалась, стоял подавленный. «Пример этот давнишний, — размышляет старший лейтенант В. Трофимов, — но поучительный: проявил тогда контролер тонкую наблюдательность и на всю жизнь запомнил, что в службе мелочей нет». И ныне прапорщик Васильченко личным примером призывает товарищей быть начеку, ни на минуту не

расслабляться при выполнении обязанностей.

Верно говорят, что опыт приходит не сразу, накапливается по крупицам. Важно, чтобы он не оставался собственностью одного человека, а был бы ценным достоянием для всех. «Не ошибусь, если скажу, что таким опытом, «работающим» на других, обладает коммунист прапорщик Анатолий Петрович Степанов, — сообщает в редакцию прапорщик И. Рыжак. — Бдительность, честность и неподкупность — вот слагаемые его мастерства. Как-то он обратил внимание на осужденного, который вел себя настороженно, будто чего-то опасался. Начальник войскового наряда был начеку и вскоре установил, что преступник готовит побег. Пришлось задержать его. Осужденный, понимая, что его ожидает наказание, предложил военнослужащему взятку, а за отказ принять ее притроизил. Но ничто не поколебало прапорщика. Он сделал все, чтобы своевременно изолировать злоумышленника. Командир подразделения поставил контролера в пример молодым. Недаром сегодня многие из них обладают, как и ветеран, контролерской интуицией, в наряде всегда собранны, принципиальны в оценке фактов, событий».

Нередко перед тем, кто только начинает контролерскую службу, встает вполне законный вопрос: «Справлюсь ли?» Первые трудности многих пугают, порождают сомнения в своих способностях. Уверенность, как правило, приходит с первыми успехами, а если командиры еще и подробно разбирают действия новичка, его становление происходит гораздо быстрее. «Плохо получалось со службой у прапорщика Г. Осипова, — пишет прапорщик Рыжак, — и в личном поведении имелись у него серьезные изъяны. На помощь пришел коммунист прапорщик Степанов. Кое-кого удивило, что он попросил командира перевести Осипова в свой наряд. Были сомнения в пользу такого шага. Однако Степанов был твердо уверен в том, что взыскательность, требовательность помогут сослуживцу стать на правильный путь. Так оно и вышло».

В настоящее время к несущему боевую службу предъявляются более высокие требования, чем, скажем, десять лет назад. Умение быстро оценить обстановку, найти единственно верное решение, четко взаимодействовать с караулом, ДПНК, другими сотрудниками ИТК, знание технических средств — вот что необходимо контролеру. И если он обладает этим, несомненно, выйдет с честью из любого трудного положения.

В тот день все пошло обычно. Прапор-

щик В. Сабада, возглавлявший войсковой наряд, с удовлетворением отметил, что нарушенный режим осужденными нет. Однако опыт заставлял его постоянно быть на чеку, в готовности к немедленным действиям. Интуиция не подвела. За полночь сработала сигнализация — нарушена линия охраны. К месту происшествия быстро выдвинулись прапорщик В. Сабада, младший сержант сверхсрочной службы В. Королев, ДПНК майор внутренней службы Н. Бекетов, а во внешней запретной зоне — резервная группа караула. Действуя слаженно, они задержали двух осужденных, пытавшихся преодолеть ограждение. «Казалось бы, — разъясняет автор письма прапорщик А. Машуков, — можно было несколько снизить напряжение в службе, но Сабада понимал, что осужденные как раз и рассчитывают на это. Действительно, в ту тревожную ночь пришлось выдержать еще одно испытание: осужденные пытались ограбить продовольственный магазин внутри зоны. Но и эта уловка им не удалась. Воннам помогла высокая выгучка, отработанное в ходе совместных тренировок взаимодействие».

Практика учит, что при резком изменении обстановки, особенно в так называемых критических ситуациях, взаимопонимание, согласованность действий контролеров с сотрудниками ИТК — залог успешного выполнения служебно-боевых задач. «Погода испортилась. Густой туман значительно снизил видимость. Начальник караула младший сержант А. Умаров усилил контроль за службой часовых, все время поддерживал связь с ДПНК, начальником войскового наряда контролеров. Это сыграло решающую роль, когда под утро — в наиболее трудное для несения службы время — средства обнаружения выдали сигнал в караульное помещение. Он не застал воинов врасплох: все действовали четко, по боевому расчету. Особенно отличились при задержании осужденных, пытавшихся сделать лаз в ограждении, ефрейторы Г. Гаджиев, Б. Байрамов и М. Белов, старший сержант сверхсрочной службы В. Теслицкий. Они по праву были поставлены в пример всему личному составу», — делает вывод в своем письме майор внутренней службы Г. Биличенко.

На качество боевой службы существенно влияет техническая оснащаемость охраняемых объектов. Не случайно ИТСО называют боевыми средствами. «Понимая это, — рассказывает старший лейтенант В. Шарапов, — воины нашего подразделения делают все возможное, чтобы средства обнаружения никогда нас не подводили. На полмесяца была рассчитана работа по созданию дополнительного рубежа блокирования на одном из объектов. Однако прапорщики В. Фостенко, сержанты В. Тарапата, С. Савченко, рядовые И. Демидко, В. Кушир, В. Ахметов и С. Пилипенко сумели сократить отведенное время почти вдвое и выполнили задание с отличным качеством. Так же самоотверженно трудятся на своих участках прапорщики А. Крыжановский, ефрейтор Н. Гер-

моненко, рядовые И. Чутуряну, А. Комарычев».

А те, кто днем и ночью, в любую погоду за рулем автомобиля? Им тоже необходима высокая бдительность. И прежде всего она проявляется в неукоснительном соблюдении Правил дорожного движения. «Вот почему в нашей части, — пишет капитан Г. Юдаев, — уделяется серьезное внимание воспитанию дисциплины военных водителей. Недавно, к примеру, прошла на эту тему теоретическая конференция. В ней приняли участие госавтоинспектор, председатель военного трибунала, начальник автослужбы части, начальник авторемонтной мастерской, военные водители. Выступающие говорили о высокой ответственности тех, кому доверена перевозка личного состава, техники, грузов, об особенностях эксплуатации и вождения машин в сложных условиях, о долге водителей постоянно быть бдительным в рейсе, всемерно заботиться о повышении своего мастерства, классности».

Письма о людях авторитетных, знающих дело и выполняющих его с полной отдачей сил, всегда радуют. Но в редакционной почте иногда появляется информация иного плана. Это сообщение о тех, кто не дорожит воинским званием, допускает оплошность, а хуже того — халатность. И тогда авторы говорят о случившемся не просто с сожалением, а стараются проанализировать промах товарища, помочь ему словом, советом. Озачиненностью дышит письмо прапорщика В. Романко: «Есть у нас среди контролеров люди, прямо скажем, безынициативные. Таким мы даем бой. Ведь нежелание трудиться честно приводит к потере бдительности, нарушениям правил несения боевой службы». Автор глубоко прав: нет и не может быть снисхождения тем, кто не боится за общее дело, кто личное ставит выше общественного. Прапорщик Романко подробно рассказывает о разнообразных формах работы в части по воспитанию прапорщиков и военнослужащих сверхсрочной службы. «Где бы ни выполняли мы свои обязанности, всюду должны показывать образец в службе, соблюдать культуру, поддерживать должный психологический климат. Доверили тебе дежурство в ШИЗО или ПКТ, назначили в караул, войсковой наряд — будь достоин своего воинского звания, выполни задачу образцово», — говорится в письме. Безусловно, роль прапорщика, первого помощника офицера, в боевой службе велика. Поэтому ему доверяют ответственные задачи. И подавляющее большинство военнослужащих справляются с ними отлично.

Как показывает редакционная почта, солдаты, сержанты, прапорщики и офицеры, воодушевленные историческими решениями XXVI съезда КПСС, прилагают все усилия, вкладывают весь жар своих сердец в ратный труд, чтобы быть в первых рядах соревнующихся, чтобы нести боевую службу бдительно. А бдительно — значит умело.

Подполковник Г. МАСЛЕННИКОВ.

АКТИВНОСТЬ НА ЗАНЯТИЯХ

Разговор о путях интенсификации учебного процесса, начатый полковником Н. Киселевым в журнале «На боевом посту» (1981, № 1), мне хотелось бы продолжить, заострив внимание лишь на одном моменте — как достичь высокой активности обучаемых на занятиях. Ибо без этого, мне кажется, нельзя ожидать ни должной эффективности их, ни рационального использования учебного времени, ни, наконец, нужной отдачи от обучаемых.

Вопрос повышения активности военнослужащих не только на занятиях, но и в других сферах деятельности (например, в боевой службе, общественной работе и т. д.), уверен, волнует многих командиров, политработников, партийных и комсомольских активистов. Правда, есть на него вполне определенные ответы, практикой выработано немало форм и методов активизации деятельности личного состава. Если, например, это касается занятий, то их надо сделать интересными, поучительными, чтобы обучаемые не остались безучастными к происходящим событиям. Когда же речь идет об общественных поручениях, то они должны увлечь человека, вызвать у него прилив сил и энергии, желание выполнить их по возможности лучше. И разумеется, нужно сказать человеку, как он сделал то или иное дело, что положительно, в чем недостатки.

Всегда ли происходит именно так? К сожалению, далеко нет. Сошлюсь на пример. Анализируя боевую службу, одно время мы неожиданно пришли к выводу: возглавляя караулы, некоторые сержанты, например И. Либрихт, младший сержант А. Круц, хуже руководили подчиненными, чем, скажем, начальники караулов ефрейторы О. Воробьев, А. Корниенко. Почему?

Беседую с сержантом Н. Кошкиным и слышу от него примерно такой ответ: «Удивляться тут нечему. Ефрейтора за такие же действия, как и мои, хвалят, отмечают перед строем, подчеркивают, что вот, дескать, он хоть и ефрейтор, а дела в карауле у него в порядке. Человек и старается. В другой раз он, как говорится, костыми ляжет, а хуже не сделает, стремится сохранить за собой добрую славу. А меня не замечают. Правда, если плохо, — отругают, могут наказать, а хорошо, — промолчат: что тут, мол, особенного, так должно и быть».

В любом деле главное не сами по себе результаты, а прежде всего человек, который достиг этих результатов. Поэтому весьма важно не забывать именно его, вспомнить добрым словом, а если он того заслуживает, то потребовать, наказать. Сознание собственного вклада в общую копилку, своей причастности к успеху коллектива вырабатывает у человека активную жизненную позицию, побуждает его к новым достижениям в ратном труде. Это в полной мере относится и к занятиям по боевой

подготовке. Если сегодня на них солдат, что называется, выкладывается, а его не замечают, не скажут ему слов одобрения, завтра трудно ждать от него активности, он будет заниматься по принципу «лишь бы время прошло». И не потому, что ленивый, недобросовестный, нет, а оттого, что командиры не сумели вовремя заметить в нем искорку активности, не дали ей разгореться.

Примеров тому множество. Вот один из них. Прихожу однажды во взвод лейтенанта В. Налетова на занятия по огневой подготовке. Организованы они правильно, материально обеспечены, каждое отделение занимается на учебном месте, своевременно производится их смена, и сержанты вроде трудятся, и командиры взвода не без дела. И все-таки занятия проходят вяло, люди на них словно отбывают повинность. Интересно, почему? Подхожу к отделению младшего сержанта П. Драгана, спрашиваю одного из солдат, какие вопросы они изучили на этом учебном месте. Отвечает. «Какую оценку вы получили за выполнение норматива?» Молчит. «А на занятиях в прошлый раз?» Опять молчит. «Кто ваш соперник? Как дела у него? В чем ваши ошибки?» и т. д. И в ответ одно — молчание. Отделение перешло уже на последнее учебное место, а никто из солдат не знает своих оценок за действия на предыдущих. Никого командир отделения не похвалил и не упрекнул.

Совершенно иная картина наблюдалась во взводе лейтенанта С. Кайсина. Хотя был объявлен перерыв, солдат второго года службы показывал другому, как надо двигаться в атаку. Рядом с ним шел новичок (как выяснилось потом, это был его соперник), внимательно следил за действиями товарища, стараясь копировать их. Конечно, не обошлось без шуток, реплик со стороны сослуживцев, но те двое не обращали на них внимания. Интересно, у командира взвода: а правильно ли, что опытный воин соревнуется с молодым солдатом? «Думаю, что да», — ответил офицер, достал тетрадь и показал оценки новичка. Оказывается, от занятия к занятию он наращивал успехи и уже вплотную приблизился к сопернику. Командир взвода уверенно добавил: «Обязательно догонит, старания ему не занимать».

Приятно было наблюдать на этом занятии за командиром взвода, командирами отделений. Прежде всего они сами были активными, видели работу всех и каждого, малейший успех подчиненных замечали, не покрикивали на них в случае неудачи, а подбадривали.

Прежде чем сменить учебное место, командир отделения объявлял оценки каждому за отработку того или иного приема, действия, называл лучших, кто победил в соревновании, кому и над чем следовало работать дальше.

Все это наложило своеобразный отпеча-

ток на занятия. Сами солдаты говорили мне потом, что два часа пролетели для них незаметно.

Почти всегда, утверждая расписание, задаю командирам рот один и тот же вопрос: «Как вы думаете обеспечить активность обучаемых на занятиях?» Ответы бывают разные: стандартных, разумеется, тут и не может быть. Одна мерка, шаблон на все случаи не подойдет. Командиру всякий раз надо тщательно продумывать, каким образом, с помощью каких средств сделать занятие интересным, увлекательным, вызвать активность обучаемых. По собственному опыту знаю, что это не просто.

Педагогическое искусство командира, руководителя — самое главное в повышении

активности обучаемых и эффективности занятий. Нельзя обучать, воспитывать, не вкладывая душу, не любя своего дела. Занятия не могут увлечь обучаемых, если на них нет состязательности, если солдат видит перед собой лишь рубеж, цифру нормативов, а не конкретного живого соперника, с кем он меряется знаниями, сноровкой, умением. Трудно ждать активности от обучаемых, когда на занятиях у них нет возможности показать себя. И совсем плохо, если, «показав себя», обучаемый не услышит оценки командира, останется незамеченным, а, к нашему сожалению, такое встречается.

И еще об одном нельзя не упомянуть, говоря об активности обучаемых на заня-

ЭКОНОМИТЬ УЧЕБНОЕ ВРЕМЯ

Наш батальон по итогам социалистического соревнования за прошлый год объявлен отличным. Повысилась боевая готовность, обеспечена надежная охрана объектов. Многое сделано по укреплению воинской дисциплины и уставного порядка, совершенствованию учебного процесса. Бесспорно, в достижении таких результатов большое значение имело экономное расходование учебного времени.

Для того чтобы внедрить в жизнь основной принцип обучения военнослужащих: учить тому, что необходимо для выполнения боевых задач в мирное и военное время, мы стараемся рационально использовать каждую минуту, творчески подходить к подготовке и проведению занятий, делаем основной упор на полевую выучку.

С заступающими в караул планируем отработку упражнений по физической подготовке, некоторых вопросов тактико-специальной подготовки. Рядом с караульными помещениями имеются специальные площадки с гимнастическими снарядами. Перед заступлением на посты караульные выполняют физические упражнения. Одно время отделение, которым командует сержант Ж. Магомедов, отставало по физической подготовке. Когда войны в карауле стали постоянно заниматься гимнастикой, дела улучшились.

Раньше у нас редко организовывались спортивные соревнования в масштабе батальона и роты из-за отсутствия мест для их проведения. Теперь в батальоне есть спортивный городок, регулярно проводятся состязания на первенство батальона по гимнастике, различным играм, на полосе препятствий, по метанию гранат, сдаче норм ВСК.

К началу учебного года мы хорошо подготовили учебные городки по тактической, огневой подготовке, ЗОМП. Все занятия, кроме классных, проводятся здесь под контролем и при участии офицеров штаба батальона.

Доброго слова заслуживает и работа командира роты капитана Е. Кузовкова.

На протяжении семи лет подразделение является отличным. В немалой степени здесь сказалась забота офицеров о рациональном расходовании учебного времени. В роте оборудован тир, что позволило нам много повысить огневую выучку прапорщиков.

Мы стараемся плодотворно использовать каждый выезд на стрельбище. Например, подчиненные старшего лейтенанта В. Томилова, прежде чем выполнять упражнение из автомата, в пути следования отработывали нормативы по тактической подготовке, ЗОМП. Личный состав другого взвода этой роты совершил марш-бросок на 4 километра. Все это способствует повышению полевой выучки и боевого мастерства военнослужащих.

Экономить учебное время — значит постоянно улучшать методическое мастерство офицеров. Поэтому на сборах, инструктивных и показательных занятиях, инструктажах, научно-практических конференциях мы стремимся к тому, чтобы офицеры получили максимум знаний по методической подготовке, пропагандируем лучших методистов, вырабатываем единые наиболее целесообразные методы и способы обучения личного состава.

Стараемся вводить и элементы комплексирования, которое заключается в совмещении отработки различных тем и предметов обучения, подчиненных общей цели, решению одной задачи на едином тактическом фоне и, как правило, в интересах тактической и тактико-специальной подготовки. Внимательно ознакомились со статьей полковника Н. Киселева «Пути интенсификации учебного процесса» (На боевом посту, 1981, № 1). Думаем кое-что из советов и рекомендаций автора применить у себя. Офицеры, партийная организация батальона, заботясь об экономном расходовании учебного времени, постоянно ищут пути более качественного обучения подчиненных.

Старший лейтенант В. ПОПОВ,
начальник штаба батальона.

тиях. Это о материальном обеспечении их. Чем оно лучше, тем поучительнее проходят занятия, а следовательно, и пользы от них больше, и солдаты действуют инициативнее. И наоборот, если руководитель объясняет и показывает «на пальцах», «в общем и целом», — толку от такого обучения мало. Как это было, например, во взводе младшего лейтенанта В. Чернобая на занятиях по ЗОМП. Здесь на взвод имелся только один общевойсковой защитный комплект. Поэтому при отработке норматива, пока один солдат надевал ОЗК, остальные скучали.

Чтобы исключить этот и подобные им случаи, на командирских, методических занятиях с офицерами, сержантами, при инст-

руктаже накануне занятий мы постоянно обращаем внимание на необходимость иметь хорошую учебную материально-техническую базу, советуем, как лучше вызвать активность обучаемых, организовать соревнование, подводить итоги, напоминаем, чтобы командир не забывал отмечать усердие всех и каждого, твердо знал, какие учебные приборы, наглядные пособия, имитационные средства и как использовать, строго спрашивал с тех офицеров, сержантов, кто ленится думать, не проявляет инициативы в поиске наиболее эффективных форм и средств активизации обучаемых на занятиях.

Майор А. ШАТОХИН,
командир батальона.

ПОДУМАЙТЕ — РЕШИТЕ

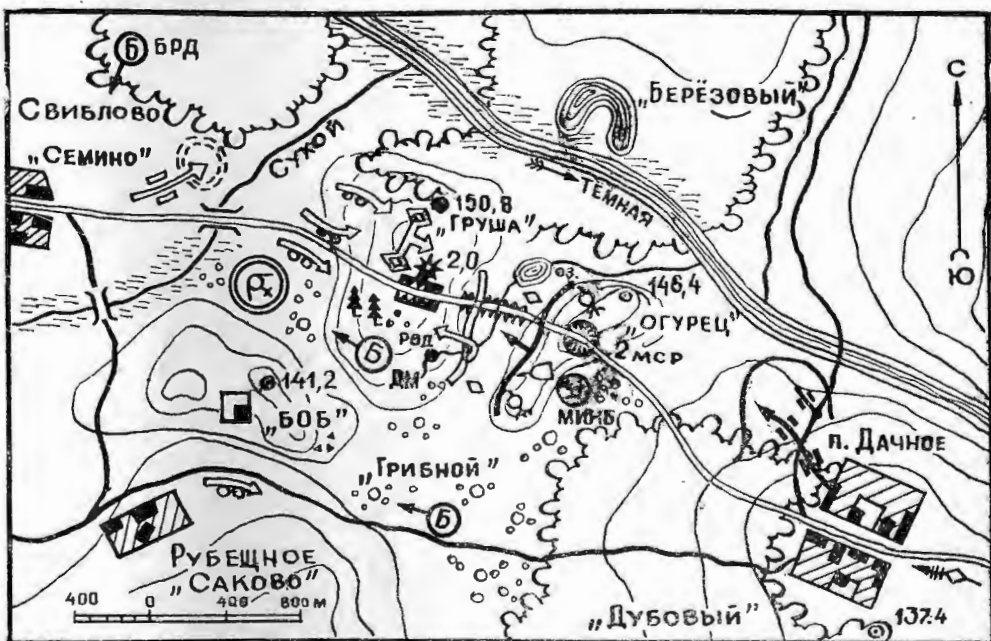

РОТА В ГПЗ

2 мср с танковым взводом, минометной батареей мсб, саперным отделением и отделением радиационной и химической разведки, составляя ГПЗ от авангарда батальона, с ходу уничтожила охранение противника на выс. 146.4 и продолжает преследовать его (см. схему).

Командир ГПЗ, находясь на юго-западных скатах выс. 146.4, видит, как на гребень выс. 150.8 вышли три танка противника и открыли огонь по роте.

Командир головного дозора (1 мсв) донес, что на западных скатах выс. «Груша» разворачивается в боевой порядок фронт на юго-восток 8 бронетранспортеров с мотопехотой. В кустарнике юго-восточнее моста занимают ОП три миномета.

Из радиодонесения БРД батальона командиру ГПЗ известно о приближении колонны длиной до 2 км, голова ее в 1,5 км западнее Свиблово. На западном берегу ручья Сухой занимает ОП артиллерийская батарея.

Главные силы авангарда у п. Дачное; адн — занимает ОП севернее леса «Дубовый».

Позывные: командира авангарда — «Сокол»; командира ГПЗ — «Коршун»; командиров 1, 2 и 3 мсв — соответственно «Ястреб-1 (2, 3)»; командира танкового взвода — «Ворон»; командира минометной батареи — «Орел».

Предлагается: принять решение за командира ГПЗ, обосновать его, по радио поставить задачи подчиненным и доложить обстановку командиру авангарда.

ХОРОШ В СТРОЮ —



ФОТОРЕПОРТАЖ

Нелегко солдатский труд. В каких только условиях не приходится военнослужащим внутренних войск решать задачи боевой службы! И воины всегда готовы выполнить любой приказ. Вот почему на занятиях, тренировках личный состав не жалеет ни сил, ни старания для выработки высоких морально-политических и боевых качеств, психологической устойчивости.

Кто не слышал поговорку: «Хорош в строю — силен в бою»? Справедливость этих слов подтверждена не раз. Строй дисциплинирует солдат, вырабатывает у них четкость, собранность, образцовый внешний вид, выносливость.

Хорошо понимают значение строевой подготовки для повышения ратного мастерства воинов в отличной роте, которой командует капитан В. Галкин. Здесь на должном методическом уровне проходят плановые уроки, организовано состязание на лучшего строевика, лучшие отделение, взвод по

*На снимках:
1. Занятие по строевой подготовке проводит младший сержант Ю. Андреев.*

2. С полным напряжением действует на полевых занятиях ефрейтор Н. Козлан.

3. Атака будет неотразимой (второй слева старший сержант Л. Дворецкий).

4. Лейтенант В. Винокуров (в центре с картой) ставит задачу на ведение поиска командир отделению сержанту С. Исаку (слева).



СИЛЕН В БОЮ



строевой подготовке. Строевая обученность помогает воинам успешно справляться с задачами на занятиях и на боевой службе.

Чтобы солдат не дрогнул в бою, при выполнении задач боевой службы, он должен быть закален физически, не страшиться никаких трудностей. Вот почему в подразделениях на полевых занятиях создается обстановка, максимально приближенная к реальным условиям. И не случайно на недавних учениях по тактико-специальной подготовке личный состав показал отличную выучку.

Грамотно решил тактическую задачу личный состав взвода, где заместителем командира кавалер знака «За отличие в службе» II степени старший сержант Л. Дворецкий. Сказалось умение согласованно действовать в составе подразделения.

Много усилий придется приложить подчиненным сержанта С. Исака, чтобы выполнить приказ командира по поиску бежавшего «преступника». Но лейтенант В. Винокуров уверен: отделение справится с задачей, ведь оно одно из передовых в роте по строевой и физической подготовке.

Прапорщик
А. Александров.

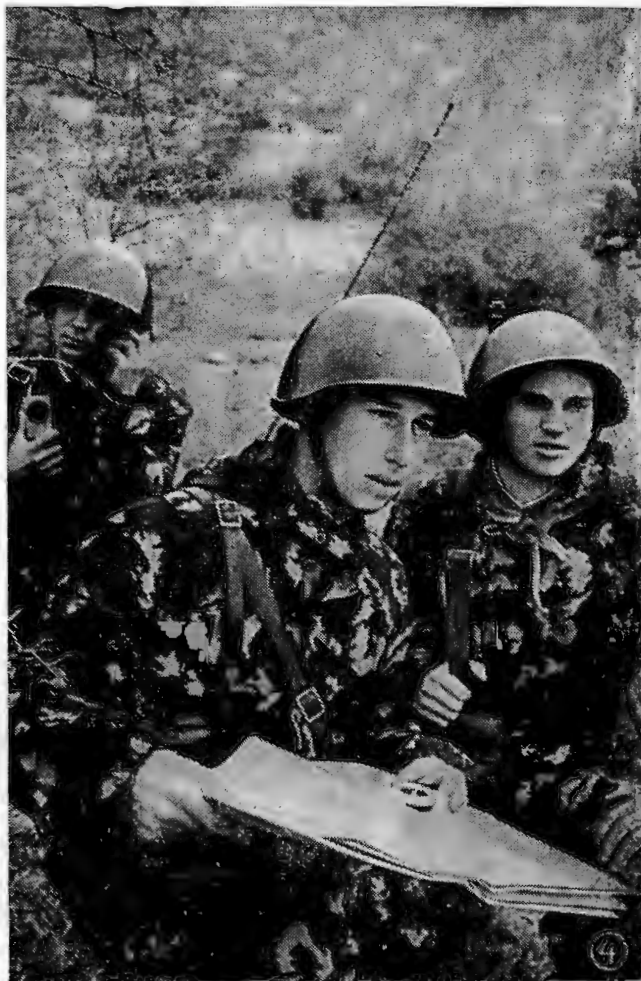

ДОРОЖИТЬ ЗВАНИЕМ

ПОЛИТИЧЕСКИЕ ЗАНЯТИЯ

В лекции по теме «Дорожить честью и боевой славой внутренних войск, своей части, честью своего воинского звания» целесообразно рассмотреть три вопроса: 1. Боевая слава внутренних войск. 2. Прапорщики — важный отряд военных кадров. 3. Дорожить честью и боевой славой внутренних войск, своей части, честью звания прапорщика.

Лекцию можно начать кратким вступлением, в котором отметить, что XXVI съезд КПСС дал высокую оценку Советским Вооруженным Силам, бдительно стоящим на страже мирного созидательного труда нашего народа, подчеркнул беззаветную верность советских воинов славным боевым традициям. «Теперь в рядах защитников Родины стоят уже сыновья и внуки героев Великой Отечественной войны, — сказал товарищ Л. И. Брежнев в Отчетном докладе ЦК КПСС. — Они не прошли суровых испытаний, выпавших на долю их отцов и дедов. Но они верны героическим традициям нашей армии, нашего народа» (Материалы XXVI съезда КПСС. М., 1981, с. 66). Эта верность проявляется в самоотверженном выполнении ими воинского долга по защите безопасности страны, всеобщего мира. Всегда советский воин предстает перед миром как бескорыстный и мужественный патриот, интернационалист, готовый преодолевать любые трудности. Эти высокие морально-боевые качества присущи в полной мере и воинам внутренних войск.

Раскрывая содержание первого вопроса, следует кратко сказать, что весь боевой путь внутренних войск — яркое и убедительное свидетельство их беззаветного служения делу партии, революции, народу, социализму. В тревожную пору гражданской войны и иностранной военной интервенции плечом к плечу с Красной Армией громили белогвардейцев и иноземных захватчиков части войск ВЧК — ВОХР — ВНУС. Бойцы и командиры успешно действовали при ликвидации контрреволюционных мятежей, заговоров, банд, при выполнении других задач по защите завоеваний революции, обеспечению революционного порядка. Боевая доблесть, мужество и героизм многих из них отмечены высшей в то время наградой Советской республики — орденом Красног Знамени. Среди воинов внутренних войск

есть дважды и трижды краснознаменцы.

Боевую славу героев гражданской войны приумножили бойцы и командиры последующих поколений. Отважно сражались с японскими захватчиками в районе озера Хасан в 1938 году подразделения 9-го Сибирского полка войск НКВД. Смелость, отвагу, беспредельную верность воинскому долгу проявили наши воины и в боях с белофиннами зимой 1939/40 года. Свыше 1800 из них было награждено за это орденами и медалями. В ту пору появились и первые в наших войсках Герои Советского Союза. Ими стали командир пулеметной роты старший лейтенант А. Лужешкий, командир взвода старший лейтенант И. Кобзун, снайпер красноармеец Г. Кузякин.

Высокую бдительность, самоотверженность и бесстрашие показали воины войск, охраняя важные народнохозяйственные объекты, неся службу конвоирования, выполняя другие задачи.

Навечно сохраняются в героической летописи советского народа и его Вооруженных Сил имена героев Великой Отечественной войны: красноармейцев Федора Рябова и Сергея Белоуса, мужественных часовых Артемия Трифонова и Алексея Чабана, сержантов Петра Барбашева и Петра Тарана, заместителей политруков Лазаря Паперника и Аркадия Климашевского, офицеров Ивана Танкопия и Ивана Пискарева и многих, многих других. В лекции уместно кратко раскрыть суть подвигов некоторых из них.

За мужество и героизм в период Великой Отечественной войны около 200 военнослужащих и воспитанников войск были удостоены высокого звания Героя Советского Союза, более 250 тысяч бойцов и командиров награждены орденами и медалями.

В ожесточенных боях с немецко-фашистскими захватчиками покрыли неувядаемой славой свои Боевые Знамена многие наши соединения и части. Среди них 10-я Сталинградская ордена Ленина стрелковая дивизия, ордена Ленина Краснознаменная мотострелковая дивизия имени Ф. Э. Дзержинского, Новороссийский Краснознаменный мотострелковый полк, 56-й Краснознаменный бронепоезд, Ордоникидзевское, ныне высшее военное командное Краснознаменное училище имени С. М. Кирова и ряд других.

Приняв эстафету боевой славы героев Великой Отечественной войны, личный состав войск демонстрирует беспредельную

ПРАПОРЩИКА

преданность партии и народу, высокую бдительность, мастерство и самоотверженность. Послевоенная история войск знает сотни примеров верности воинскому долгу, отваги и героизма. В подтверждение этому руководитель занятия напоминает слушателям о подвигах Ивана Очиченко и Турсуна Рустамова, Ивана Колпакова и Георгия Бармина, Анатолия Евдокимова и Мирзаахата Серикпаева и других воинов.

Из боевых подвигов, патристических поступков отдельных военнослужащих, славных дел воинских коллективов, их успехов в повседневном ратном труде, при выполнении государственных задач слагается боевая слава части, соединения. Здесь пропагандисту целесообразно рассказать об основных этапах боевого пути части, о самоотверженном выполнении личным составом служебно-боевых задач, о примерах мужества и отваги.

В заключение можно сказать, что боевая слава внутренних войск, соединения, части — это всенародное признание их вклада в дело защиты социалистического Отечества, выполнение специальных заданий, героических подвигов воинов в боях с врагами Родины, самоотверженности и мужества при выполнении воинского долга в мирные дни. Каждый военнослужащий обязан дорожить боевой славой внутренних войск, своей части и всемерно приумножать ее.

Излагая содержание второго вопроса, пропагандист отмечает, что уже десять лет существует во внутренних войсках, как и в Вооруженных Силах в целом, институт прапорщиков. Создание этого отряда профессиональных военнослужащих — новое проявление постоянной заботы Коммунистической партии и Советского правительства об укреплении кадров Советских Вооруженных Сил.

Звание «прапорщик» в русской армии было введено еще Петром I и присваивалось вначале знаменосцам частей, то есть тем, кто в сражении всегда шел в первых рядах, кому была доверена высокая честь нести святыню полка — Знамя. И само слово «прапорщик» происходит от древнерусского «прапор» — знамя.

Прапорщики — это качественно новая категория военных кадров, вилотную призывающая к офицерскому составу, призванная быть непосредственными помощниками офицеров и в то же время их важнейшим резервом. Среди прапорщиков есть

немало ветеранов, прослуживших в войсках не один десяток лет. Как правило, это знатоки своего дела, умелые воспитатели подчиненных.

Большинство их успешно справляются с обязанностями командиров взводов и старшин подразделений, несут боевую службу на ее переднем крае в роли начальников караулов, контролеров. Заслуженным авторитетом у сослуживцев пользуется, например, старшина роты прапорщик Ф. Головки. Хотя ответственны и нелегки его обязанности по службе, коммунист Головки успешно справляется с ними, с душой относится к порученному делу. Во всем, что касается уставного порядка, старшина требователен к себе и подчиненным. Он умеет, как говорят, подобрать ключ к человеку, вовремя откликнуться на его нужды и запросы. Поэтому воины частенько обращаются к нему за помощью и советом.

Примерно выполняют свои нелегкие и ответственные обязанности прапорщики-контролеры Виктор Васинович, Виктор и Сергей Катасовы, Вера Трофимова. Они настойчиво совершенствуют боевое и служебное мастерство, тщательно готовятся к чести службы, всесторонне изучают обстановку на охраняемых объектах, проявляя высокую бдительность, решительность и неподкупность, строго соблюдают социалистическую законность. Руководителю занятия следует рассказать о передовых прапорщиках подразделения, части, мастерах боевой службы и боевой специальности, удостоенных наград и поощрений.

Многие прапорщики принимают активное участие в общественной работе, избираются секретарями партийных и комсомольских организаций, председателями советов прапорщиков и военнослужащих сверхсрочной службы, назначаются помощниками руководителей групп политзанятий, выполняют другие общественные поручения. Тем самым они вносят достойный вклад в коммунистическое воспитание личного состава, укрепление политико-морального состояния и воинской дисциплины, повышение боеготовности подразделений и частей. Здесь также уместно привести конкретные примеры.

Коммунистическая партия и Советское правительство постоянно заботятся о вооруженных защитниках Родины, в том числе о прапорщиках и мичманах. В лекции следует перечислить и кратко разъяснить установленные для них льготы. Еще одно свидетельство повышения роли и авторитета этого отряда военных кадров — Указ Президиума Верховного Совета СССР от 24 декабря 1980 года, установивший в дополнение к имеющимся воинские звания «старший прапорщик» и «старший мичман» и соответствующие знаки различия, а также постановление Совета Министров СССР о частичном изменении порядка прохожде-

ния воинской службы прапорщиками и мичманами.

Воинское звание старшего прапорщика в мирное время присваивается прапорщикам, безупречно прослужившим в этом звании пять и более лет, из них не менее одного года — на должностях, подлежащих комплектованию старшими прапорщиками или офицерами. Безусловно, при рассмотрении вопроса о присвоении нового воинского звания принимается во внимание не только срок службы. Необходимо, чтобы прапорщик обладал высокой идейной закалкой, имел прочные профессиональные знания и навыки, проявлял инициативу и настойчивость при решении задач, стоящих перед подразделением и частью, умел организовать боевую службу, обучать и воспитывать подчиненных, служил образцом выполнения воинского долга, дисциплинированности и исполнительности.

Одному из первых во внутренних войсках воинское звание «старший прапорщик» было присвоено Виктору Денисову, командиру отличного взвода. Умелый воспитатель, требовательный начальник, он добивается добросовестного, инициативного отношения к службе от каждого подчиненного, показывает в этом личный пример. И совсем не случайно взвод, которым командует старший прапорщик, на протяжении ряда лет — в числе передовых в части, а сам командир награжден знаком «За отличие в службе» I и II степени.

Далее в лекции следует раскрыть основные требования Коммунистической партии, Министра внутренних дел СССР к политическим, деловым и моральным качествам прапорщиков и военнослужащих сверхсрочной службы. Сделать это поможет пропагандисту статья «Прапорщики — надежные помощники офицеров» (На боевом посту, 1981, № 1).

Завершая изложение вопроса, пропагандист констатирует, что за 10 лет, прошедших со дня введения во внутренних войсках института прапорщиков, они внесли большой вклад в повышение боевой готовности подразделений и частей, успешное выполнение задач, возложенных на войска. Большинство из них зарекомендовали себя людьми политически зрелыми, мастерами боевой службы, специалистами высокого класса, требовательными и заботливыми командирами.

В третьем вопросе руководитель группы отмечает, что к каждому военнослужащему уставом предъявляется важное требование — дорожить честью и боевой славой Вооруженных Сил СССР, своей части и честью своего воинского звания. Как гласит военная мудрость, слава полка — твоя слава, честь полка — твоя честь. Это требование наполнено особым смыслом и содержанием в отношении к офицерам и прапорщикам. Ведь именно они призваны быть

главными носителями и проводниками боевых традиций, передавать эстафету славных дел и боевого опыта от одного поколения воинов к другому.

Что же значит для прапорщика дорожить честью и боевой славой внутренних войск, своей части и честью воинского звания?

Во-первых, добросовестно, с чувством высокой ответственности, как того требуют Конституция СССР, военная присяга и уставы, выполнять свои обязанности на порученном участке. Для начальников караулов и контролеров это значит так организовать и нести службу, чтобы обеспечить надежную охрану объектов, поддержание твердого режима, исключить побег из-под охраны и надзора, совершение правонарушителями новых преступлений. А для этого необходимо хорошо знать особенности охраняемого объекта, условия несения службы, ухищрения, применяемые для проникновения на объекты и совершения побегов.

Важно поддерживать на протяжении всего времени выполнения боевой задачи высокую боеготовность караула или войскового наряда, неусыпную бдительность всех лиц, входящих в их состав. При этом особое внимание должно уделяться неприкосновенности часового, святости поста. В обеспечении надежной охраны объектов, поддержании твердого режима большое значение имеет тесное взаимодействие войсковых нарядов, подразделений с администрацией объектов, органами внутренних дел. Его надо всемерно укреплять.

Подавляющее большинство прапорщиков, движимые чувством высокой ответственности за выполнение боевых задач, за успехи воинского коллектива, за приумножение боевой славы подразделения и части, образцово несут боевую службу, проявляют постоянную бдительность, решительность и самоотверженность, честность и неподкупность. Они не идут на сделку с совестью, не поступаются честью своего воинского звания. Здесь будут кстати примеры из практики несения боевой службы прапорщиками подразделения, части. Если же имеются случаи беспечности, халатности, недозволенных связей, нарушений социальной законности, то их следует решительно осудить. Ведь XXVI съезд партии потребовал от всех, кто стоит на страже законности и правопорядка, не только высоких профессиональных знаний, но и гражданского мужества, неподкупности, справедливости. Для более полного освещения этой части вопроса рекомендуется использовать статью «Залог успешного несения службы контролером» (На боевом посту, 1981, № 6).

В тех группах, где прапорщики проходят службу в основном в штабах и аппарате войскового тыла, эти положения следует

рассмотреть применительно к тем задачам и обязанностям, которые выполняются слушателями.

Во-вторых, настойчиво изучать военное дело, уверенно владеть оружием, грамотно использовать технику, в том числе инженерно-технические средства охраны. На большую важность упорного овладения военным делом коммунистами, всеми трудящимися Советской республики указывал В. И. Ленин. «Наш лозунг должен быть один — учиться военному делу настоящим образом...» — говорил он. Задача упорного совершенствования ратного мастерства, овладения военными знаниями со всей очевидностью вытекает из установок XXVI съезда КПСС, который отметил: «Прочный сплав высокой технической оснащенности, воинского мастерства и несокрушимого морального духа — таков боевой потенциал Советских Вооруженных Сил» (Материалы XXVI съезда КПСС, с. 66).

Ленинские заветы и решения КПСС в этой области воплощены в требованиях военной присяги и воинских уставов. Пропагандист напоминает их слушателям.

Эти положения особенно актуальны в современной сложной международной обстановке, когда усилилась военная опасность со стороны агрессивных империалистических сил. Вот почему Министр внутренних дел СССР, начальник войск требуют от всех военнослужащих учиться тому, что необходимо для выполнения боевых задач в мирное и военное время.

Ныне в войсках есть все для того, чтобы прапорщики могли успешно овладевать военными знаниями, техникой и оружием. Сложился четкий порядок проведения занятий, упорядочена служебная нагрузка на контролеров, создана в большинстве частей и подразделений современная учебная материально-техническая база: стрельбища, огневые и спортивные городки, макеты объектов, классы, имеются необходимые учебные приборы и оружие.

Вопрос теперь в том, чтобы каждый прапорщик добросовестно, старательно учился военному делу, постоянно повышал боевое мастерство. На занятиях в поле, на объекте или в классе важно проявлять больше любознательности, инициативы, целеустремленности, действовать с полным напряжением сил. Нельзя забывать о необходимости совершенствовать свои физические качества — силу, ловкость, быстроту, выносливость, настойчиво овладевать приемами самбо, что особенно необходимо контролерам и начальникам караулов. Руководитель занятий ставит в пример прапорщиков, добившихся высоких результатов в боевом мастерстве. Это — долг и дело чести каждого из них. Здесь же уместно сделать упрек тем, кто с прохладцей относится к изучению военного дела, овладению оружием и техникой.

В решении задач повышения боевой готовности, надежности охраны объектов, ратного мастерства военнослужащих, как и в повышении производительности труда, успешном выполнении народнохозяйственных планов трудно переоценить роль социалистического соревнования. Вскоре после завершения работы XXVI съезда партии ЦК КПСС, Совет Министров СССР, ВЦСПС и ЦК ВЛКСМ приняли постановление «О Всесоюзном социалистическом соревновании за успешное выполнение и перевыполнение заданий одиннадцатой пятилетки».

Во внутренних войсках соревнование за претворение в жизнь решений съезда партии развернулось под девизом «За высокую боеготовность, образцовую боевую службу и твердый воинский порядок!». Дело чести каждого прапорщика — не только полностью выполнить личные обязательства, но и внести как можно больший вклад в успехи родного воинского коллектива и тем способствовать умножению боевой славы части.

В-третьих. XXVI съезд партии с особой силой подчеркнул, что в современных условиях многократно возрастает значение дисциплины, личной ответственности, строгого соблюдения нравственных принципов. Большинство прапорщиков неуклонно соблюдают требования воинской дисциплины, нормы коммунистической морали, уделяют должное внимание воспитанию детей, достойно ведут себя в семье, в коллективе сослуживцев. Внутренняя сознательная дисциплина, нравственная порядочность проявляются, как правило, и во внешнем облике таких людей: они всегда по форме одеты, подтянуты, имеют молодежаватый внешний вид, строго соблюдают правила воинской вежливости и социалистического общежития. Словом, и на службе, и в повседневной жизни, в отношениях с окружающими, в быту они высоко несут честь и достоинство военнослужащего, своего воинского звания.

Но в ряде подразделений встречаются, к сожалению, отдельные прапорщики, которые не заботятся о чести своего звания, о доброй славе воинского коллектива. К таким относятся те, кто халатно, спустя рукава выполняет должностные обязанности, допускает невыходы на службу, пытается использовать служебное положение в корыстных целях, нарушает воинскую дисциплину, нормы коммунистической морали, недостойно ведет себя в быту, в семье. Тем самым они наносят ущерб авторитету воинского звания, подразделения и части.

Следует привести случаи недостойного поведения, недисциплинированности, моральной распушенности, злоупотребления служебным положением со стороны некоторых прапорщиков части, подразделения. Раскрывая причины этих негативных явлений, надо подчеркнуть, что наиболее опас-

чая из них — пьянство, на почве которого совершается значительная часть происшествий и преступлений, раздоров в семьях и даже их распада.

В лекции важно заметить, что никто не вправе безразлично относиться к тому, как ведет себя сослуживец. Недисциплинированность, расхлябанность, злоупотребление спиртным должны принципиально и сурово осуждаться в коллективе и прежде всего коммунистами и комсомольцами. Воинский коллектив, партийная и комсомольская организации призваны не только повседневно заботиться о том, чтобы каждый прапорщик высоко держал честь своего воинского звания, но и требовать этого.

В-четвертых. Основой морально-политических и боевых качеств военнослужащих, в том числе и прапорщиков, является высокая политическая культура, глубокое понимание политики Коммунистической партии, твердая идейная убежденность. Эти характернейшие черты духовного облика советского человека, воина Вооруженных Сил СССР формируются всем укладом жизни общества зрелого социализма, повседневной, целенаправленной работой партии, командиров, политорганов, партийных организаций.

Выполняя установки XXVI съезда КПСС, требования постановления ЦК КПСС от 26 апреля 1979 года, в частях и подразделениях усилили внимание к идейно-политическому и нравственному воспитанию прапорщиков. Они с глубоким интересом изучают материалы и решения XXVI съезда партии. Повысилась активность слушателей на семинарских занятиях.

Целесообразно отметить, что наряду с лекциями, семинарами, беседами основной формой политического самообразования была и есть самостоятельная работа. В. И. Ленин учит, что без известного самостоятельного труда ни в одном серьезном вопросе истины не найти. В частях и подразделениях сейчас созданы необходимые условия для самостоятельной работы прапорщиков по расширению политических знаний, общего кругозора. В каждой роте имеются произведения В. И. Ленина, решения и материалы съездов партии, труды товарища Л. И. Брежнева, другая политическая литература, учебные пособия. Прапорщики выписывают немало газет и журналов, в семьях, общежитиях установлены телевизоры и радиоприемники. Есть и время для самостоятельных занятий. Это и плановые часы, отводимые на самоподготовку, и свободные от службы вечера и дни. Дело за тем, чтобы полнее использовать эти благоприятные условия. Те прапорщики, у которых нет среднего образования, должны стремиться получить его. Для этого теперь также стало больше возможностей.

Систематическое обращение к идейно-

теоретическому наследию В. И. Ленина, изучение решений партии, всесторонняя информированность по вопросам внутренней и международной обстановки, учеба в общеобразовательной школе, вузе позволяют прапорщикам полнее и глубже осознать свое место в общем строю создателей коммунизма, личную ответственность за выполнение задач, возложенных на войска, за успехи родной части, подразделения, приумножать их боевую славу.

Глубокое понимание личной причастности к патриотическим делам однополчан, развитое чувство ответственности за умножение боевых традиций части и войск немислимы без хорошего знания прапорщиками истории и боевого пути войск, их героев и традиций. Надо сказать слушателям, что за последние годы вышли сборники документов по истории войск, книга «В. И. Ленин и внутренние войска», ряд других изданий, которые имеются в части, подразделении, и порекомендовать внимательно ознакомиться с ними.

В выводе по теме руководитель отмечает, что самоотверженное служение внутренним войска делу революции, социалистической Родине снискало им прочный авторитет у нашего народа. Боевая деятельность войск по достоинству оценивается партией и правительством. Эта высокая оценка, героические подвиги воинов, соединений и частей зовут прапорщиков, как и всех военнослужащих, свято хранить и приумножать боевые традиции, дорожить честью и боевой славой внутренних войск, своей части, честью звания прапорщика.

При чтении лекции желательно использовать в качестве наглядных пособий альбом «Боевой путь внутренних войск», специально оформленные выписки о льготах прапорщикам, плакаты и листовки об образцовом выполнении ими воинского долга.

При подготовке к семинарскому занятию, помимо литературы, указанной в учебном плане, полезно прочитать § 3 III раздела Отчетного доклада товарища Л. И. Брежнева на XXVI съезде КПСС, вступительную статью начальника внутренних войск генерала армии И. К. Яковлева к сборнику «В. И. Ленин и внутренние войска», некоторые очерки из сборника «Золотые Звезды внутренних войск».

На семинар могут быть вынесены следующие вопросы: 1. Внутренние войска на страже завоеваний социализма. 2. Боевой путь части, героические подвиги, патриотические дела однополчан. 3. Прапорщики — новый отряд военных кадров. Требования к их политическим, деловым и моральным качествам. 4. Что значит дорожить честью и боевой славой внутренних войск, своей части, честью звания прапорщика?

Полковник В. ЕЛАГИН.

ОТДЕЛЕНИЕ В ПОХОДНОМ ОХРАНЕНИИ

На изучение темы «Отделение в походном охранении» отводится 4 часа. Отрабатывается она на двух занятиях (по два часа в каждом периоде обучения). Ниже излагаются методические рекомендации для проведения одного занятия.

Время: 2 часа.

Цель: научить личный состав отделения правильным и слаженным действиям при выполнении задач в походном охранении.

Учебные вопросы:

1. Порядок движения дозорного отделения. Приемы осмотра местности и местных предметов — 50 мин.

2. Действия отделения при обнаружении заграждений, зараженных участков местности, при встрече с противником — 50 мин.

Материальное обеспечение: автомобиль (БТР) — 1 на взвод; холостых патронов — по 10 на каждого обучаемого; дымовые гранаты — 2, мишени: пулемет — 2, грудные — 4, знаки ограждения зараженных участков — 1 комплект, флажки — 2, взрыв-пакеты — 2 — на отделение.

Пособия: Боевой устав Сухопутных войск (взвод, отделение, танк); Методика тактической подготовки солдата, отделения, мотострелкового взвода.

Занятие организует и проводит командир взвода. Сержанты действуют в роли командиров дозорных отделений.

Занятие целесообразно проводить по замкнутому маршруту или по направлению, что позволит командиру взвода лучше контролировать обучаемых. Желательно, чтобы маршрут проходил через учебное тактическое поле, овраг, кустарники, рошу (небольшой лес), населенный пункт, завалы, «зараженный участок» местности и т. д.

За 3—4 дня до занятий командиры отделений выписывают из расписания тему, учебные вопросы, уясняют их содержание, изучают уставные положения. Рекогносцировку с ними проводит командир взвода, в ходе которой уточняет: последовательность отработки учебных вопросов; время, отводимое на каждый из них; порядок обозначения действий противника. Создает мишенную обстановку (см. схему): цель № 1 — пулемет, появляется при подходе отделения к ней на 50 м по сигналу «вытянутый в сторону красный флажок»; цель № 2 — грудная мишень и пулемет, появ-

ляется по сигналу «вытянутый в сторону желтый флажок»; цель № 3 — три грудные мишени, появляется по сигналу «поднятый вверх желтый флажок». Для повторения действий подается сигнал «размахивание красным и желтым флажками над головой».

На дороге восточнее Алексеевки устанавливаются указки с надписями «Дорога разрушена», а у моста — «Мост разрушен — обход», «Мины — проход».

На самоподготовке целесообразно напомнить солдатам соответствующие статьи уставов, наставлений, нормативы, отрабатываемые на занятиях, обязанности в бою, порядок наблюдения за местностью и про-

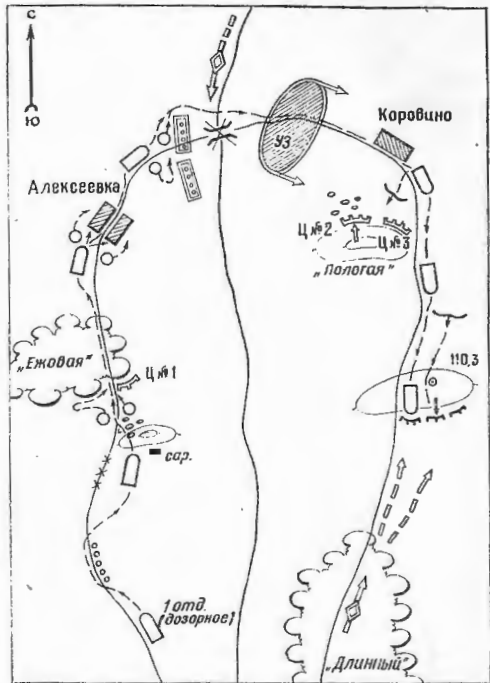

тивником, организацию, вооружение и тактику действий его мелких подразделений, тактико-технические данные и разведывательные признаки боевой техники и вооружения.

Занятие можно начать в расположении части (подразделения). Командир взвода, построив личный состав, проверяет экипировку, наличие учебно-материальной базы. После чего объявляет тему, учебную цель, порядок занятий, проверяет знание подчиненными теоретических положений устава по этой теме. Затем вводит личный состав в тактическую обстановку. Она может быть такой (см. схему):

«Противник выдвигается из района Алексеевки в направлении роши «Ежовая».

Наш взвод, составляя головную походную заставу, следует по маршруту: сарай, роша «Ежовая», Алексеевка с задачей обеспечить колонну подразделения от внезапного нападения противника и проникновения его разведки.

Каждое отделение — дозорное, имеет

МЕТОДИЧЕСКИЕ СОВЕТЫ

задачу, двигаясь по маршруту впереди заставы, обеспечить ее от внезапного нападения противника и путем наблюдения и осмотра местности своевременно установить его появление.

Сигналы: «Вижу противника» — вытянуть правую руку с красным флажком в сторону противника, «Вперед препятствие, зараженный участок» — поднять правую руку с желтым флажком вверх и размахивать им над головой. Я нахожусь в 1-ом отделении. Мой заместитель — командир 1-го отделения сержант Сергеев.

После этого командир взвода с личным составом следует (пешим порядком или на машине) к месту занятий, отрабатывая в пути нормативы по тактической (№ 1, 2), тактико-специальной подготовке (№ 12), ЗОМП (№ 1, 2). Прибыв в исходное положение, вызывает к себе командиров отделений и приказывает им приступить к изучению первого вопроса.

Сержанты, сорентировав подчиненных на местности и уточнив тактическую обстановку, производят боевой расчет, назначают наблюдателей по ходу движения (вправо, влево, назад) и за сигналами командира взвода, ставят им задачу. Например: «Рядовой Петров — наблюдатель по курсу движения. Рядовой Новиков — наблюдатель вправо. Назад и за сигналами командира взвода наблюдает рядовой Кузнецов. Обо всем замеченном немедленно докладывать мне. Мой заместитель ефрейтор Костин».

Если занятие проводится с использованием автомобиля или БТР, ставится задача водителю. Убедившись, что обучаемые правильно уяснили свои задачи, подает команду на посадку и проверяет выполнение норматива по тактической подготовке. Затем командует: «Водитель рядовой Смирнов, по дороге в направлении сарая, скорость движения 35—40 км/ч — вперед».

Командир взвода, контролируя действия сержантов, обращает внимание на то, как они обучают подчиненных, подмечают и устраняют ошибки в их действиях. Например, соблюдают ли воины маскировку, правильно ли принимают сигналы, насколько быстро и четко докладывают обо всем замеченном, находятся ли в постоянной готовности к немедленному открытию огня.

При необходимости командир взвода возвращает отделения назад и повторяет отработку действий. Чтобы повысить интерес обучаемых к занятиям, он может дать вводные, решая которые сержанты должны спешивать личный состав, развертывать отделения в боевой порядок, отражать внезапное нападение противника и т. п. Отделения могут двигаться по одному маршруту, одно за другим или развернутыми по фронту, в зависимости от рельефа местности.

Достигнув сарая (см. схему), командир взвода установленным сигналом останавливает движение отделений и приказывает их командирам приступить к обучению приемам осмотра местных предметов.

Вначале сержанты объясняют солдатам, что местность и местные предметы

(лес, населенный пункт, отдельное строение, мост и т. д.) осматриваются в движении из машин или с коротких остановок с выгодных пунктов наблюдения. Особое внимание обращается на те места, где возможно скрытное расположение противника и его внезапное нападение из засад. В отдельных случаях, когда осмотр местных предметов не обеспечивается наблюдением из машины, высылаются пешие дозорные группы в составе двух-трех человек, которые быстро выдвигаются к выгодному месту и осматривают объект, не теряя зрительной связи с отделением. При этом автомобиль останавливается в укрытом месте, личный состав наблюдает за дозорными в готовности обеспечить их действия огнем. Если противник не обнаружен, старший дозорный подает сигнал: «Путь свободен». С получением его дозорное отделение продолжает движение, а дозорные присоединяются к нему на маршруте.

Для осмотра опушки роши «Ежовая» командир отделения назначает двух дозорных (одного из них старшим). При этом поясняет, что вначале опушку роши следует тщательно осмотреть издали, отыскивая разведывательные признаки, по которым можно определить наличие противника в лесу (такими признаками могут быть следы гусениц или колес, ведущие в лес, гул машин, дым костров, блеск металлических частей и стекол, тревожное поведение птиц, наличие замаскированных окопов и т. п.), затем подает команду: «Дозорные вперед!»

Дозорные, двигаясь по обе стороны дороги в 10—15 м друг от друга, наблюдают за опушкой: один справа от дороги, другой — слева. Не доходя до нее примерно 100 м, старший дозорный занимает выгодную позицию для стрельбы. Под его прикрытием второй дозорный осматривает опушку справа и слева от дороги. Если не обнаружено ничего подозрительного, старший дозорный подает сигнал отделению: «Путь свободен». Чтобы повысить внимание дозорных, командир взвода вызывает сигналом показ цели № 1.

Так, меняя дозорных, командир отделения продолжает движение вперед. Ошибки устраняет путем повторения тех или иных действий.

Убедившись, что подчиненные твердо усвоили порядок осмотра опушки роши, командир взвода приказывает продолжать движение.

При необходимости останавливает отделение, чтобы вновь отработать тот или иной прием. С выходом на северную опушку роши «Ежовая» дает команду приступить к осмотру населенного пункта.

Командиры отделений объясняют, что осмотр населенного пункта также начинается издали. При этом обращается внимание прежде всего на крыши домов, чердаки, окна и другие места, откуда противник может вести наблюдение и огонь. Признаки пребывания его в населенном пункте примерно те же, что и в лесу. Если противник не будет обнаружен на окраине, дозорное

отделение производит осмотр на ходу или с коротких остановок. При необходимости могут быть высланы дозорные для осмотра некоторых строений. Практическая отработка этого вопроса производится в такой последовательности. Сержант вначале ставит задачу водителю выбрать для автомобиля (БТР) укрытое место, которое обеспечивало бы наилучшие условия наблюдения за населенным пунктом, а остальным военнослужащим она может быть примерно такой: «Все вы в роли наблюдателя. Наблюдение вести в секторе: справа — отдельное каменное строение; слева — дорога, ведущая к окраине поселка. В случае обнаружения противника или демаскирующих его признаков немедленно докладывать мне. К выполнению задачи приступить!» Обнаружив «противника» (а им может быть реально движущийся по улице автомобиль, мотоцикл, пешеход и т. д.), обучаемые определяют его положение на местности, расстояние до него, характер действий. Сержант по очереди заслушивает их доклады, поправляет, указывает на ошибки.

Затем, поочередно выполняя обязанности дозорных, солдаты осматривают строения, местные предметы. И хотя они предвзвешенно изучили этот вопрос на тактико-специальной подготовке (тема № 9, занятие 6) и имеют определенные навыки, тем не менее командир отделения, контролируя их, указывает на недостатки, добивается их устранения. Оценивает действия каждого обучаемого.

Убедившись, что личный состав действует безошибочно, командир взвода после подведения итогов, выставления оценок производит посадку личного состава на машины (БТР), и взвод движется на восточную окраину Алексеевки. Перед этим офицер напоминает, что осмотр населенного пункта может проводиться также и на ходу с машины. В этом случае, как правило, отделения следуют вдоль улиц на предельной скорости в готовности к ведению огня по окнам домов, чердакам, подвалам.

Для отработки второго вопроса командир взвода создает примерно такую обстановку: «Противник отходит в направлении Коровино. На пути отхода разрушает участки дорог, мосты, заражает местность, минировать дороги, создает завалы и устраивает засады». Потом каждому отделению ставит задачу. Для 1-го отделения она может быть следующей: «Сержант Иванов, ваше отделение дозорное. Задача: двигаясь по маршруту головной походной заставы, обеспечить ее от внезапного нападения и проникновения наземной разведки противника».

Командиру отделения целесообразно отработать этот вопрос в такой последовательности. Вначале научить солдат преодолевать разрушения (завалы, заграждения), зараженные участки местности и другие препятствия, затем — действовать при встрече с мелкими группами противника.

Построив отделение, сержант производит боевой расчет, проверяет исправность индивидуальных средств защиты и подает команду на движение по дороге в направ-

лении Коровино. Наблюдатель докладывает, что впереди — разрушенный участок дороги (моста). Командир отделения приказывает водителю определить возможность его преодоления, дозорным найти объезд, остальным быть в готовности прикрыть действия водителя и дозорных.

Получив доклад водителя, что преодолеть разрушенный участок дороги (моста) невозможно и найден объезд, командир отделения объясняет, что противник с целью задержки продвижения наших подразделений может устраивать в лесу, на дорогах и проселках завалы, минировать подступы к ним, прикрывать их огнем из засад. Поэтому при осмотре и преодолении препятствий надо соблюдать особую осторожность.

Далее командир отделения поясняет, что разведку и обозначение зараженных участков местности ведет, как правило, впереди действующее подразделение разведки, в составе которого находятся химики-разведчики. Но и дозорное отделение должно быть готово выявить наличие отравляющих веществ по маршруту движения и преодолеть участок заражения. Затем подает команду на посадку личного состава, и отделение следует дальше.

Подъезжая к Коровино, наблюдатель, заметив знаки, обозначающие границы зараженного участка и направление его преодоления, докладывает об этом командиру отделения. Тот приказывает обучаемым надеть индивидуальные средства защиты (проверяет выполнение норматива по ЗОМП), и машина на максимальной скорости преодолевает участок. Сержант объясняет солдатам, что, действуя на зараженной местности, личный состав не должен без надобности прикасаться к различным предметам, принимать пищу и пить воду, кроме того, при передвижении пешим порядком следует избегать движения по высокой траве, кустарнику и по возможности не поднимать пыли.

После выхода из зараженного участка должна проводиться частичная специальная обработка (выполняется норматив по ЗОМП). На этом занятии, ввиду ограниченного времени, делать это нецелесообразно.

Порядок действий дозорного отделения при встрече с мелкими группами противника отрабатывается перед высотой «Пологая». Вначале командир отделения напоминает, что мелкие группы противника дозорное отделение уничтожает обычно атакой с ходу и продолжает выполнять поставленную задачу. Посадив отделение в машину (БТР), сержант приказывает водителю начать движение в направлении высоты «Пологая». Когда отделение будет находиться примерно в 300 м от высоты, командир взвода установленным сигналом вызывает появление противника (мишень-пулемет, цель № 2) в кустах на северо-западном скате высоты «Пологая». Командир отделения спешивает личный состав. Пулеметчик занимает огневую позицию и изгнывается к ведению огня. Командир отделения приказывает подчиненным осмотреть высоту. Руководитель сигналом вызы-

вает появление цели № 2 (повторно) и цели № 3 (группа пехоты — три грудные мишени). Заслушав доклады обучаемых о характере обнаруженных целей, командир отделения ставит задачу отделению на атаку и уничтожение противника силой до пехотного отделения. Затем командует: «Замной, в атаку, вперед!» Если обучаемые допустили ошибки, командир взвода требует повторить атаку с исходного рубежа.

После уничтожения противника руководитель приказывает командиру отделения построить личный состав и сообщает, что из района леса «Длинный» выдвигается и развертывается противник силой до пехотного взвода с двумя танками. Сержант может поставить задачу отделению на занятие выгодного рубежа и отражение атаки

превосходящего противника. Этот элемент практически не отрабатывается, так как он выполнялся на занятиях по тактической подготовке «Отделение в наступлении».

На этом занятии по теме «Отделение в походном охранении» можно закончить. Командиры отделений производят краткий разбор, выставляют оценки. Командир взвода подводит общий итог, напоминает тему, цель, учебные вопросы, указывает на положительные и отрицательные моменты, сообщает оценки, дает задание на подготовку к следующему занятию.

Если позволяет время, он ставит задачу взводу на следование в распоряжение части (подразделения), создает новую тактическую обстановку.

Майор Ю. МОЖАЕВ.

ЧАСОВОЙ ПО ОХРАНЕ ЛЗУ

МЕТОДИЧЕСКИЕ СОВЕТЫ

В подразделениях, выполняющих задачу по охране лесозаготовительных участков (ЛЗУ), согласно учебному плану проводится занятие по теме «Боевая служба часового по охране лесозаготовительного участка» (время — 4 часа). На нем рекомендуется отработать три вопроса:

1. Несение боевой службы на тропе наряда.
2. Контроль за осужденными на местах работ.
3. Действия парных часовых и караульных при обнаружении побега осужденного.

Цель занятия — научить молодых солдат, прошедших первоначальную подготовку и изучивших общие обязанности часовых, нести боевую службу по охране ЛЗУ при отсутствии снежного покрова, а также совершенствовать у военнослужащих второго года службы приобретенные ранее навыки. Материальное обеспечение: табельное оружие, сигнализационные приборы, используемые при охране ЛЗУ, учебные патроны и 15—20 холостых, сигнальный пистолет с патронами различного огня, четыре радиостанции (одна руководителю и по одной на каждое отделение). Форма одежды — караульная. Занятие проводится желательна на участке местности, схожем по условиям с действующим ЛЗУ.

Готовя занятие, руководитель повторяет требования регламентирующих службу документов, делает из них выписки, подбира-

ет поучительные примеры из практики боевой службы, производит расчет времени, затем инструктирует сержантов и помощников (по одному на отделение) из наиболее подготовленных солдат. При необходимости организует самоподготовку обучаемых.

В начале занятия офицер осматривает оружие, экипировку, объявляет тему, цель и учебные вопросы, проверяет, как подчиненные усвоили основные теоретические положения по данной теме, изученные накануне. Могут быть заданы следующие контрольные вопросы: сущность охраны и надзора за осужденными на ЛЗУ при отсутствии снежного покрова, порядок действий часового на тропе наряда и форма доклада начальнику караула о результатах несения службы, как контролируются осужденные внутри лесозаготовительного участка и т. д. Ответы одних дополняют другие. Руководитель проводит их частный разбор. В итоге обучаемые должны четко уяснить основную задачу парных часовых и караульных, а также всего караула — своевременно обнаружить побег осужденного и подать сигнал в караульное помещение, определить место выхода бежавшего за линию охраны, быстро перейти на преследование и задержать его. Важно, чтобы каждый понял, почему при охране ЛЗУ способом патрулирования (когда нет снежного покрова) парные часовые несут службу с помощником начальника караула по службе собак.

Отработку первого учебного вопроса целесообразно начать с напоминания порядка направления часовых на боевую службу, которая организуется начальником караула по графику, утвержденному командиром подразделения. После этого сержанты разводят отделения по учебным местам и, действуя в роли начальника караула, проверяют готовность парных часовых к несению службы, их форму одежды, экипировку (радиостанцию, сигнальные пистолеты с набором патронов различного огня, компас), вооружение, боеприпасы; ставят зада-

чу, производят зарядание оружия и отправляют на боевую службу.

Разбив обучаемых попарно, сержанты организуют их тренировку в несении боевой службы на тропе наряда: один в роли помощника начальника караула по службе собак (дрессировщика) идет впереди, второй следует сзади (и несколько в стороне) на расстоянии 10—20 м в постоянной готовности поддержать товарища в случае осложнения обстановки, например при падении осужденного. Они осматривают прилегающую к линии охраны местность на предмет обнаружения признаков побега, убеждаются в исправности установочных простейших сигнализационных средств. Отрабатываются сигналы управления: «Подойди ближе», «Обойди вправо (влево)» и т. д. Одновременно воины тренируются в докладе (с использованием радиостанции и без нее) о результатах несения боевой службы, своем местонахождении, обнаружении неисправностей технических средств.

Командир взвода с помощью сержантов контролирует действия военнослужащих помогает устранять замеченные недостатки. При этом слушает по радиостанции доклады действующих в роли часовых. С помощью специально подготовленных солдат сержанты отрабатывают в отделениях вводные: «К линии охраны близко подошел осужденный», «Собака проявляет беспокойство», «Обнаружен след», «Осужденные завалили лес на линию охраны» и др. Отрабатываются норматив № 5 по тактико-специальной подготовке.

Затем руководитель кратко подводит итоги отработки учебного вопроса, отмечает недостатки, называет тех, кто лучше выполнял норматив, действовал увереннее в роли часового.

Второй учебный вопрос руководитель начинает с напоминания обязанностей караульных по контролю за осужденными на ЛЗУ: учет осужденных по бригадам и звеньям, порядок несения боевой службы, периодичность обхода бригад, наблюдение за работой осужденных, соблюдением ими мер пожарной безопасности, доклад о результатах выполнения задачи начальнику караула.

После этого сержанты разводят отделения по учебным местам, проверяют готовность караульных к несению службы, ставят им задачу, обращая внимание на соблюдение мер предосторожности, чтобы военнослужащие не попали под сваливаемые деревья. Затем по команде каждое отделение разбивается на пары, и воины тренируются в проверке осужденных (они обозначаются указками) в бригаде (звене). Один из караульных, имея при себе специальные карточки (с фотографиями) на осужденных, подходит к ним на расстояние, которое позволяет последовательно пересчитать группу работающих. В это время второй караульный находится несколько в стороне, следит за товарищем в готовности предупредить его о подозрительных действиях осужденных и, если понадобится, оказать помощь.

Солдаты тренируются в докладе началь-

нику караула по радиостанции о результатах несения службы. При этом отрабатываются такие вводные: «В бригаде возникла драка осужденных», «Загорелась трава в лесосеке», «Осужденные готовятся к побегу с использованием рабочего автотранспорта» и т. д. Неправильные действия приостанавливаются, командиры отделений указывают на ошибки и требуют повторения того или иного приема.

Руководитель поочередно обходит учебные места, контролируя сержантов, порядок подачи сигналов (команд), их выполнение. Особо тщательно отрабатываются практические вопросы. Например, передвижение парных караульных по маршруту, сопровождение осужденных к контрольной площадке, доклад начальнику караула о выполнении задачи. Интенсивность занятия придают разнообразные вводные, неоднократное повторение приемов и действий.

Руководитель, подводя итоги, указывает на положительные и отрицательные моменты, напоминает о необходимости высокой бдительности военнослужащих, соблюдении ими мер безопасности.

Третий учебный вопрос требует от каждого обучаемого наибольшей сосредоточенности и внимательности, умения быстро оценить обстановку, принять самостоятельное решение и смело, целеустремленно действовать по задержанию бежавших. Под контролем сержантов на учебных местах солдаты учатся раскрывать различные ухищрения, применяемые осужденными с целью побега, отыскивать след по различным признакам (вмятины на траве, грунте, сломанные ветви, клочки одежды и т. д.), задерживать бежавшего и производить его неполный обыск. Содержание вводных может быть таким: «Часовые видят, как двое осужденных подошли к границе участка и, оглядевшись, преодолевают линию охраны»; «Часовые услышали шум работающего трактора, который удаляется от участка»; «Обнаружены следы, ведущие с участка в глубь леса»; «Обнаружен след, который затем раздвоился» и т. д.

Отрабатываются норматив № 4. Ошибки, допущенные обучаемыми, устраняются на месте. Офицер следит, чтобы сержанты добивались от солдат четких и правильных действий, за решение вводных и выполнение норматива выставляли оценки.

В заключительной части занятия руководитель делает тщательный разбор. Он напоминает учебные вопросы, объявляет, как достигнута цель, оценки каждому обучаемому, отмечает все положительное, указывает на недостатки и дает задание на самостоятельное изучение слабоуспевающим положений устава, приводит примеры поучительных действий из практики службы роты.

Навыки действий по охране ЛЗУ совершенствуются постоянно: при практическом несении службы, на инструктивных занятиях, а также на занятиях по тактико-специальной подготовке.

Подполковник Ю. СЛЕПОКУРОВ.

КРОСС С ОРИЕНТИРОВАНИЕМ

Офицеры Г. Мальцев, А. Ватрушев и другие спрашивают, как организовать с личным составом роты кросс с ориентированием.

Ниже публикуются методические рекомендации по этому вопросу заместителя начальника отдела Управления боевой подготовки полковника Г. Ольшевского.

Кросс с ориентированием в последнее время стал одним из самых популярных спортивных состязаний среди воинов. Это объясняется прежде всего прикладным характером данного вида спорта. В ходе тренировок его участники развивают и совершенствуют выносливость, инициативу, смекалку, настойчивость, вырабатывают умение ориентироваться на незнакомой местности, быстро передвигаться по бездорожью и в лесу.

Суть кросса с ориентированием заключается в том, чтобы быстро преодолеть на местности определенное расстояние, проходя через контрольные пункты, ориентируясь с помощью топографической карты (выкопировки или схемы) и компаса. При этом разметок на маршруте не делается.

Рассмотрим организацию кросса. Район для него выбирается по карте и уточняется во время рекогносцировки. Как правило, это незнакомый участок среднепересеченной и лесистой, нелегкой для ориентирования местности, на котором нет особо сложных препятствий, а также железных и шоссейных дорог, что обеспечивает безопасность трассы. Протяженность ее может быть различной. Рекогносцировка производится объездом или обходом маршрута с определением мест, удобных для размещения контрольных пунктов. Они обычно назначаются через 1—2 км. При этом используется карта масштаба 1 : 50000, которая тщательно сличается с местностью. Изучаются прилегающие к трассе участки с точки зрения их безопасности.

Контрольные пункты желательно выбирать так, чтобы кратчайшие маршруты движения от одного к другому пролегали не по дорогам и просекам. От этого в ос-

новном зависит сложность состязаний. Если контрольные пункты будут в непосредственной близости от ориентиров, то поиск не составит больших трудностей, и, наоборот, чем дальше они находятся от ярко выраженных предметов, тем труднее их найти. Поэтому целесообразно контрольные пункты располагать между двумя-тремя ориентирами, на удалении 200—300 м от них.

Помимо контрольных пунктов на трассе должны быть старт, пункт выдачи топографических карт или схем (ПВК) и финиш (см. схему). ПВК, как правило, располагается в 400—500 м от старта с таким расчетом, чтобы участники состязаний не могли видеть, в каком направлении начали движение их товарищи.

Состязания обычно проводятся в предвыходные и выходные дни. Накануне надо подготовить судейскую бригаду (на старте и финише судьями могут быть офицеры, прапорщики и хорошо подготовленные сержанты, на контрольных постах — сержанты и солдаты), запастись топографическими картами (по числу участников), на которых условными знаками обозначить основные элементы трассы: старт, ПВК, контрольные пункты с порядком их прохождения (1, 2, 3 и т. д.) и финиш. При отсутствии топографических карт можно использовать выкопировки или заранее составленные схемы местности.

Следует напомнить о необходимости предварительной подготовки участников к состязанию. Физические тренировки воинов должны быть организованы так, чтобы выработать у них прежде всего выносливость. Этому способствуют упражнения в беге на 5—6 км и более с ускорениями, а также многократное прохождение отрезков протяженностью 400—800 м с повышенной скоростью. Кроме того, должны отрабатываться специальные упражнения: запоминание местности, определение пройденного расстояния.

При определении пройденного расстояния надо помнить, что длина шага колеблется в зависимости от скорости бега, состояния почвы, рельефа местности, степени утомляемости воина и некоторых других факторов. Поэтому на тренировках каждый ее участник определяет опытным путем, сколько метров он преодолел, сделав 100 пар шагов при тихом, среднем и быстром беге по разным дорогам.

Тренировки по военной топографии имеют целью выработать у воинов навыки

МЕТОДИЧЕСКИЕ СОВЕТЫ

в работе с топографической картой (схемой), в ориентировании, правильном выборе маршрута движения.

На занятиях в классе надо учить военнотружеников читать карту (схему), готовить данные для движения по маршруту (изучение маршрута, выбор ориентиров, измерение расстояний на карте, определение магнитных азимутов и т. д.).

по азимуту (260°) пройти 960 м, имея в качестве вспомогательных ориентиров две вышки среди небольшого болота, преодолеть реку Тихая. Это первое решение. Второе — продолжать движение вдоль берега реки Тихая (1200 м) до устья реки Голубая (ориентир) и пройти по ее берегу 150 м.

Наиболее целесообразное решение — пер-

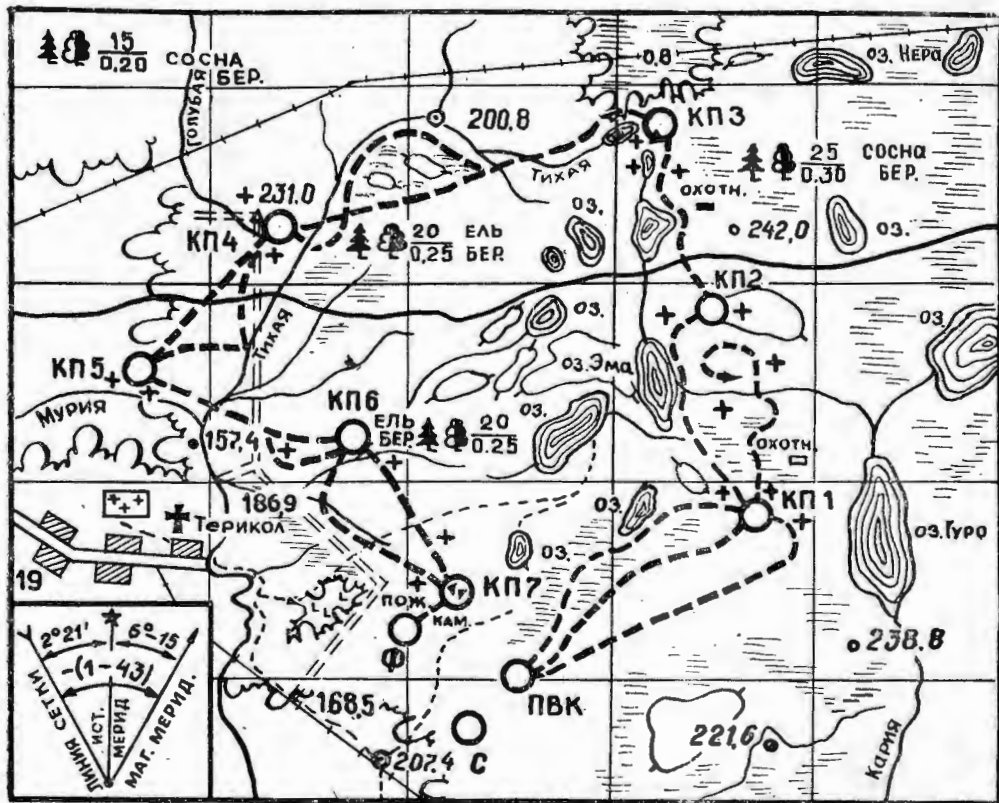

Практическая работа на местности (начале на открытых участках, потом на закрытых) включает тренировку в определении точки своего стояния различными способами, а также в выдерживании азимутов при движении по маршрутам. Заметим, что наиболее целесообразные методы определения своего местонахождения — по створу и промером расстояния.

Участники состязаний стартуют поодиночке с интервалом 3—5 минут. Достигнув ПВК и получив карту или схему, каждый из них оценивает трассу, уточняет расположение контрольных пунктов, расстояние между ними, определяет просеки, тропы, дороги, которые могут быть использованы для движения к контрольным пунктам.

Для примера рассмотрим возможные варианты решения на передвижение от третьего контрольного пункта до четвертого (см. схему). Первая часть маршрута, не вызывает сомнений: надо двигаться по берегу озера, вдоль реки Тихая, до места впадения в нее первого левого притока (ориентир). Далее можно рассуждать так:

Его мог принять хорошо натренированный воин. Второй вариант предпочтительнее для менее подготовленного участника состязания: более длинный маршрут исключает риск потерять ориентировку.

Уверенные действия воинов на дистанции зависят не только от их подготовки и сложности трассы, но и от расстояния между контрольными пунктами. Поэтому рекомендуется делить дистанции между контрольными пунктами на короткие отрезки, на границах которых имелись бы хорошо выраженные ориентиры. Желательно, чтобы они были в зоне прямой видимости. Если местность не отвечает этим условиям, то ориентиры выбирают на удалении 150—300 м один от другого.

Необходимо учитывать ошибки, возникающие вследствие неточности измерения расстояния и азимутов: они иногда бывают весьма значительными, особенно в густом лесу. Так, при пользовании компасом Андрианова ошибки составляют $\pm 3^\circ$, что равно 1/20 пройденного пути. Значит, на

каждые 1000 м отклонение может быть 50 м вправо или влево.

Перед стартом участникам кросса напоминают о мерах безопасности, в том числе противопожарных. На случай полной потери ориентировки указывают азимут для выхода к дороге, реке, линии электропередачи или другому характерному линейному ориентиру, от которого легко найти путь к месту старта.

Чтобы повысить интерес к состязанию и вызвать активность воинов, устанавливается контрольное время для преодоления всей дистанции кросса. Если участник замешкается на трассе (из-за чего могут затянуться состязания) или показывает весьма слабые навыки в ориентировании на незнакомой местности, его снимают с дистанции.

При ориентировании следует учитывать, что за последние годы ландшафт местности заметно изменился: появились новые строения, дороги, нефте- и газопроводы, которые не обозначены на картах. Поэтому военнослужащие, плохо усвоившие правила работы с картой (схемой) и компасом, оказываются подчас в затруднительном положении. Наиболее распространенная ошибка, которую допускают некоторые из них, — хождение по спирали в поисках предполагаемого места контрольного пункта. Такие участники редко добиваются желаемой цели, в большинстве случаев они теряют место своего нахождения и оказываются в числе заблудившихся.

Контрольный пункт лучше всего искать по азимуту и точно измерять расстояния от ярко выраженных ориентиров. Если это не дает результатов, надо вернуться к ориентиру, проверить расчеты и начать все сначала.

Одной из особенностей кросса с ориентированием является то, что каждый участник стремится избежать действий, по которым его соперник мог бы догадаться о правильности своего движения. Поэтому, найдя контрольный пункт, надо как можно быстрее отметить у судьи-контролера и немедленно уйти на дистанцию.

Преодоление военнослужащими трудностей в ходе состязания положительно влияет на формирование их характеров, приучает к творческой работе на местности. Уверенные в своих действиях воины не поддаются панике, когда ошибаются, настойчиво ищут возможности «привязаться» к какому-либо ориентиру, чтобы продолжать борьбу.

Все вопросы, которые предстоит решать перед состязаниями и в ходе их, отрабатываются на занятиях по боевой подготовке. Особенно подробно они рассматриваются с курсантами военных училищ и учебных частей. Нужно только придать этим занятиям целенаправленный характер.

Кросс с ориентированием можно проводить во время массовых спортивных мероприятий, занятий по физической подготовке, военной топографии, следования на полевые занятия и при возвращении с них, сообразуясь с обстановкой и при наличии времени.

УЧЕБНЫЙ ПРИБОР

Большую роль в быстром и качественном обучении радиотелеграфистов играют технические средства и различные приспособления. К их числу относится и трансмиттер, предназначенный для воспроизведения телеграфной азбуки Морзе с перфоленты. Рационализаторами нашей части



Рис. 1. Лентопротяжный механизм.
1. Ведущее колесо. 2. Редуктор. 3. Плоский пассив. 4. Электродвигатель.

разработана и изготовлена оригинальная его модель. Прибор мал по размерам и весу (не более 2 кг), с электронной головкой, питание осуществляется от сухой батареи типа ГБ-10У, что позволяет его использовать и в полевых условиях, при оборудовании классов в палатках. Несложная схема и применение широко распространенных материалов дают возможность собрать прибор в любой мастерской связи части. К тому же по сравнению с существующими аналогами данный трансмиттер (см. общий вид) портативен, в нем отсутствуют механические контакты реле, требующие постоянного ухода и осмотра.

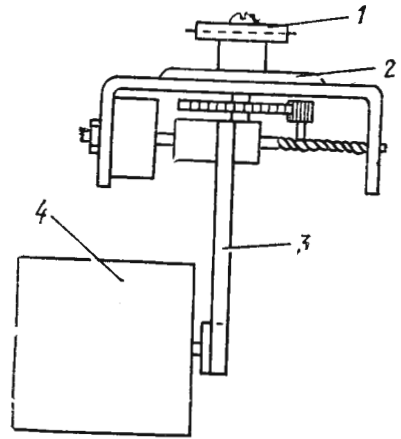
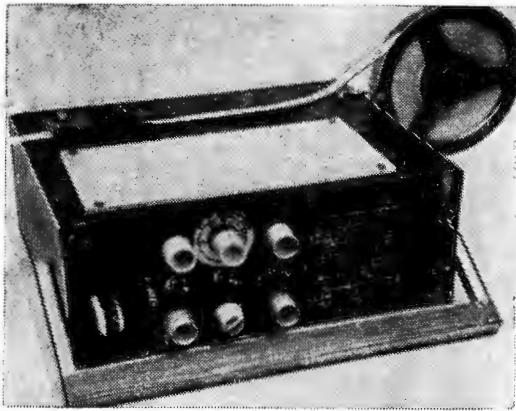

Общий вид трансмиттера.

Трансмиссер состоит из лентопротяжного механизма, электронной головки и генератора звуковой частоты. Принцип его работы следующий: при продвижении перфоленды пучки света попадают на фотодиоды (Д-1, Д-2), которые при этом изменяют свое сопротивление (оно уменьшается) и включают в работу электронную головку, преобразующую световую энергию пучков света в положительные и отрицательные импульсы. Затем импульсы в триггере Т7—Т8 преобразуются в телеграфные



Рис. 2. Блок крепления фотодиодов.
1. Перфоленда. 2. Лампа накаливания.
3. Фотодиод.

сигналы азбуки Морзе, которые принимаются обучаемыми на слух. Тумблером ВК-3 можно отключить встроенный генератор Т9—Т10 и подключить к трансмиттеру внешний генератор или пульт управления радиоклассом — 32 (ПУРК-32).

Лентопротяжный механизм (рис. 1) состоит из электродвигателя, редуктора, бло-

ка крепления фотодиодов (рис. 2) и электрической схемы стабилизатора частоты вращения электродвигателя (рис. 3). Стабилизатор позволяет плавно изменять скорость передачи телеграфных знаков: буквы — от 12 до 47, цифры — от 8 до 36 групп в минуту. Соответственно на регуляторе скорости устанавливается шкала, имеющая две градуировки — для букв и цифр, наносимая опытным путем.

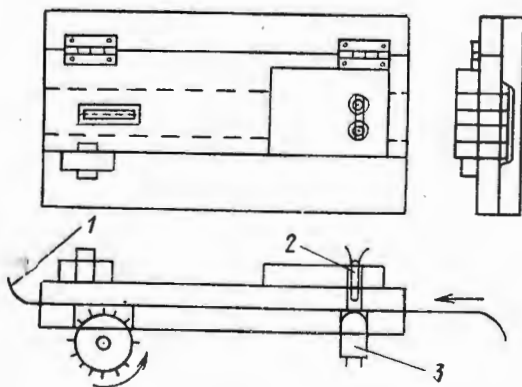

Рис. 3. Стабилизатор частоты вращения электродвигателя.

Конструкция блока крепления фотодиодов и лампы накаливания изготавливается из дюралюминиевого 1-мм листа и полупрозрачного органического стекла толщиной 4 мм.

Редуктором служит механизм от старого номеронабирателя телефонного аппарата АТС типа ТА-65. Коэффициент передачи редуктора — 55 единиц.

Электродвигатель — коллекторный, постоянного тока 9 В типа МД-0,35 9 А. Нами используются электродвигатель и схема стабилизации от кассетного магнитофона «Спутник-401». Работа схемы стабилизации вращения электродвигателя изложена в описании магнитофона «Спутник-401».

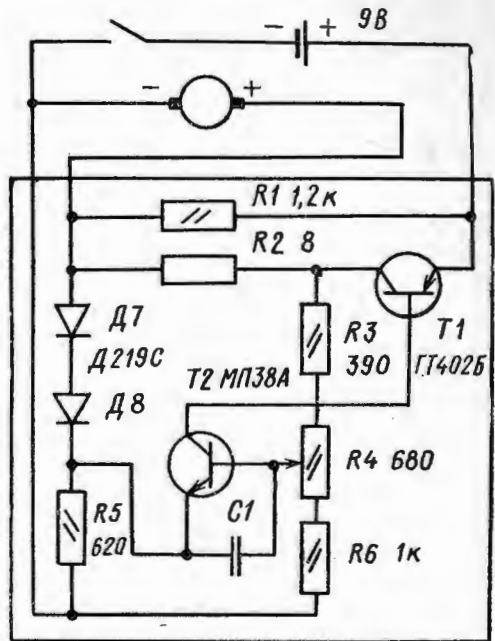
Ведущее зубчатое колесо 1 взято от телеграфных аппаратов. Питание трансмиттера, как уже говорилось, осуществляется от сухих батарей напряжением 10—12 В. Лампы накаливания подключены к отдельной



Рис. 4. Электрическая схема электронной головки трансмиттера.

батарею через реостат P-1 (рис. 4). При подключении лампочек к одной батарее необходимо дополнительно ставить стабилизатор напряжения, так как даже небольшие колебания напряжения влияют на качество работы трансмиттера.

Правильно собранный прибор начинает работать сразу, требуется лишь отрегулировать освещение фотодиодов. Перфолента применяется обычная, шириной 12 мм, од-

нако плотность ее играет существенную роль: чем плотнее бумага перфоленты, тем четче работают триггеры.

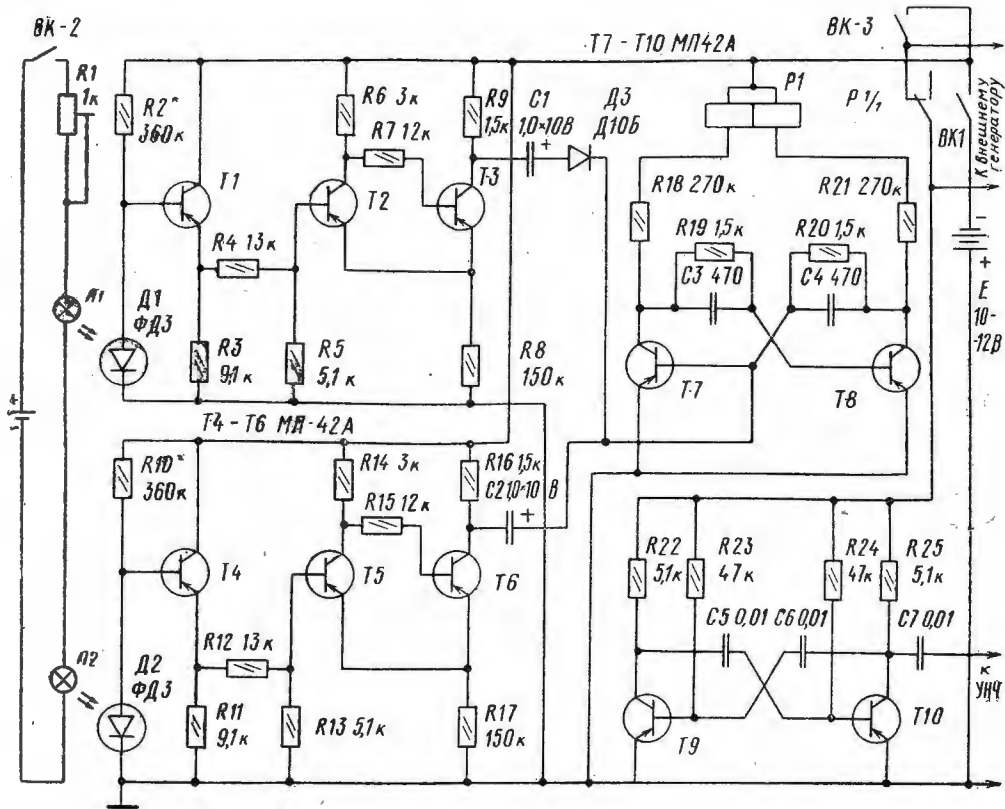
Время непрерывной работы от одного комплекта батарей — 36 часов. При наличии блока питания напряжением 12 В трансмиттер можно подключить к сети 220—127 В. Прибор показал себя надежным и удобным в эксплуатации.

Майор А. ГАМАН.

НАДЕЖНЫЙ ПОМОЩНИК

Вы, возможно, замечали, как вокруг могучего дуба появляются тоненькие деревца, и проходит время — целая роща образуется там, где стояло одинокое дерево? Вот так бывает и с хорошими людьми — вокруг них вырастает хороший коллектив.

Я об этом вспоминаю, когда встречаюсь с прапорщиком Юрием Ивановичем Антоном. Двадцать пять лет прослужил он во внутренних войсках. Не один десяток сослуживцев могут назвать его своим настав-

ником. Ветеран и сейчас среди молодежи: и на службе, и во время отдыха он с солдатами и сержантами, делится богатым жизненным и служебным опытом.

Особенно часто встречался он с личным составом в дни работы XXVI съезда КПСС. Юрий Иванович активно помогает ротному политработнику пропагандировать среди воинов решения высшего партийного форума.

Прапорщик Антон — отличник, надежный помощник офицеров подразделения.

Лейтенант В. НАЛЕТОВ.

ИДУЩИЕ ВПЕРЕДИ

Роте, которой командует капитан Ф. Дзюба, последние два года присваивается звание отличной. За высокие результаты в боевой службе, боевой и политической подготовке, укреплении воинской дисциплины коллектив награжден памятным вымпелом. В авангарде борьбы за образцовое решение всех задач идут коммунисты.

— Успехи не вскружили нам голову, ибо старая слава новую любит, — говорит секретарь партийной организации роты старший лейтенант А. Бовшик. — Вот почему мы стремимся полнее использовать опыт, привести в действие резервы. Усилил членов и кандидатов в члены КПСС сейчас направлены на то, чтобы как можно глубже изучить решения XXVI съезда партии, донести положения Отчетного доклада ЦК КПСС, других документов до ума и сердца каждого военнослужащего. Понимаем, что это не кратковременная кампания. Поэтому у нас составлен перспективный план, который успешно выполняется.

И старший лейтенант А. Бовшик назвал мероприятия, проведенные в роте. Неизгладимое впечатление у военных оставила встреча с делегатом XXVI съезда. Гость поделился своими впечатлениями о работе партийного форума, рассказал о перспективах экономического и социального развития Страны Советов в одиннадцатой пятилетке, остановился на высокой оценке, которая была дана товарищем Л. И. Брежневым Вооруженным Силам, работникам советской милиции. В этих словах и наказ нашей партии, и программа действий.

Перед личным составом выступили квалифицированные пропагандисты: преподаватели вузов, члены общества «Знание», руководящие офицеры части. Вот тематика их лекций: «XXVI съезд КПСС — марксизм-ленинизм в действии», «Партия — наш рулевой», «Ленинским курсом — к коммунизму». По инициативе и при участии коммунистов роты были организованы

устные журналы, вечера вопросов и ответов, экскурсии на предприятия. Немало интересного узнали солдаты и сержанты во время бесед с передовиками и новаторами производства, членами бригад коммунистического труда.

Раскрытию глубины и богатства идей съезда, всей сложности международной обстановки способствовали политические занятия. С особой тщательностью готовились к ним коммунисты Ф. Дзюба, А. Бовшик и другие. К каждой теме активисты изготовили наглядные пособия: схемы, плакаты, диаграммы. Клуб организовал просмотр документальных фильмов, библиотека — выставку книг, обсуждение статей из периодической печати. И не удивительно, что на семинарах шел заинтересованный разговор о решениях съезда, его оценках и выводах в области внешней и внутренней политики, задачах, которые стоят перед войнами подразделения.

Вот что сказал сержант Г. Яббаров:

— Мы благодарны родной ленинской партии за заботу о благе советского народа. В ответ на эту заботу хочется служить еще лучше. В прошлом году наше отделение стало отличным. Казалось бы, цель достигнута, можно сделать и передышку. Но воины решили иначе: будем бороться за отделение отличников.

Активно участвует в пропаганде материалов съезда комсомольская организация роты, которую возглавляет кандидат в члены КПСС рядовой В. Беготов. Здесь подготовлены и проведены тематические вечера «Тебе, партия, наш ратный труд», «Наша служба как бой», «Сила война — дружбой удвоена». Состоялись диспут «Что значит быть идейным бойцом?», читательская конференция «Образ коммуниста в советской литературе».

Работа по разъяснению решений съезда ширится с каждым днем, множатся формы и методы ее организации. Но все это — лишь первые шаги. Предстоит сделать гораздо больше, а главное — лучше.

Командир роты, его заместитель по политической части не гонятся за количеством мероприятий. Они добиваются, чтобы каждая беседа, встреча отвечала духовным запросам и потребностям солдат и сержантов, были содержательными, убедительными, вызвали у личного состава желание беззаветно служить Родине, выполнять свой конституционный долг так, как это делают коммунисты.

Как тут не сказать о капитане Ф. Дзюбе. Он был солдатом, потом на сверхсрочной, закончив военное училище, стал командовать взводом. И вот уже несколько лет — командир роты. Его отличают высокая профессиональная подготовка, исполнительность, твердая воля, сочетание справедливой требовательности с заботой о подчиненных.

Капитан Ф. Дзюба умело опирается на партийную организацию, использует ее силу и влияние в интересах дальнейшего повышения служебного мастерства воинов, поддержания в коллективе твердой воинской дисциплины.

— Работаем мы дружно, — заявил в беседе старший лейтенант А. Бовшик. — Федор Александрович не только оперативно ставит перед коммунистами роты задачи, советуется с ними, внимательно относится к их предложениям, но и активно участвует в партийной работе. И хотя дел и забот у командира-единоначальника немало, он находит время поговорить в непринужденной обстановке с солдатами, прочитать лекцию по материалам XXVI съезда КПСС, выступить с докладом на партсобрании или заседании бюро ВЛКСМ, побывать в семье молодого офицера. Для каждого у него найдется и разумный совет, и теплое слово. Вместе с парторганизацией коммунист Дзюба настойчиво борется за действительность соревнования, повышение его воспитательной роли.

Вот конкретный пример. Однажды, побывав на занятиях по физической подготовке во взводе лейтенанта А. Дмитриева, он не на шутку расстроился. Своей тревогой поделился с секретарем партийной организации.

— Тренировки проходят вяло, — сказал капитан Дзюба, — нет на них огонька, самостоятельности. А без этого невозможно развить у обучаемых активность, интерес к учебе. И все потому, что командир взвода слабо владеет методикой, не использует в полной мере соревнования по задачам и нормативам. В этом есть, конечно, и наша с вами вина. Как будем исправлять недостатки?

Присели. Сообща наметили конкретную программу действий. В частности, на партийном собрании решили обсудить вопрос: «О повышении ответственности коммунистов за эффективное использование учебного времени». Через несколько дней капитан Дзюба провел с командирами взводов и отделений показное занятие, а старший лейтенант А. Бовшик — методическое совещание, инструктаж актива. Еще раз разъяснили воинам как применять на практике ленинские принципы соревнова-

ния. Как организовать принятие обязательств, подведение итогов, гласность, сравнимость результатов. Шел также разговор о роли и месте комсгруппа, членов бюро ВЛКСМ в этой работе.

Все это, несомненно, принесло пользу. Лейтенант А. Дмитриев и другие командиры взводов стали тщательнее готовиться к занятиям, включать в них элементы самостоятельности. При объяснении нового материала или отработке приема стараются убедить подчиненных, что данное упражнение вырабатывает у человека качества, которые так необходимы ему при выполнении служебных задач.

Постоянный контроль непосредственных начальников за ходом учебного процесса, их требовательность и помощь, анализ действий каждого солдата, поощрение отличившихся благотворно сказались на отработке учебной программы. Возросла, и заметно, успеваемость личного состава.

Для пропаганды опыта отличников в роте широко использовались боевые листки, листки-«молнии», стенная газета, в которой появились рубрики «Сегодня отличились», «Берите с них пример», фотогазета, передачи местного радиоузла. Вскоре весь коллектив уже знал о чемпионах по подтягиванию на перекладине, выполнению упражнения «подъем переворотом», поднятию гири, кроссу, преодолению полосы препятствий. Среди победителей — сержант В. Пермяков, ефрейтор А. Левкин, рядовые А. Хлебников, С. Куников и другие.

Близость к людям, стремление воспитать у молодежи лучшие качества, активную жизненную позицию характерны и для заместителя командира роты по политической части старшего лейтенанта А. Бовшика.

Политработник имеет прочные военные знания, хорошие организаторские способности. Он много читает, всегда в курсе событий в стране и за рубежом, следит за новинками художественной литературы, любит музыку. Офицер крепко запомнил простую истину: не окрик и разнос, а выдержка, терпение, такт, учет индивидуальных особенностей — вот путь к сердцу солдата...

...Не ладилась на первых порах служба у рядового В. Плехова. В учебе рвения не проявлял, нарушал дисциплину, был вспыльчив, раздражителен. Все попытки командира отделения найти подход к подчиненному ни к чему не привели. За первый проступок сержант ограничился внушением, а потом наложил на воина взыскание. Но и это не подействовало — рядовой Плехов вскоре вновь нарушил дисциплину. Догадаться не трудно, чем бы все это могло кончиться, если бы не вмешался политработник. Не раз беседовал старший лейтенант А. Бовшик и с сержантом, и с солдатом. Разные это были беседы, в разной обстановке. Прошло не так уж много времени, и в поведении «неисправимого», как считали некоторые товарищи, появились перемены к лучшему — заметно вырос интерес к службе, стало больше любознательности на занятиях,

сдержанности в отношениях с товарищами, командирами. А потом Плехов отличился на службе. За первым поощрением последовали другие. Уволился в запас воин отличником боевой службы, боевой и политической подготовки. Недавно прислал письмо, в котором благодарил старшего лейтенанта А. Бовшика и других командиров за то, что научили его ценить дружбу, помогли избавиться от недостатков.

Вникая во все стороны жизни подразделения, секретарь парторганизации коммунист А. Бовшик никогда не забывает о своей главной задаче — воспитании воинов, выработке у них чувства коллективизма, товарищества. Большую помощь в формировании общественного мнения, здоровой атмосферы в коллективе оказывают ему коммунисты сержант Г. Яббаров, рядовые В. Бегитов, А. Кутергин. То есть те, кто постоянно живет в казарме, несет патрульно-постовую службу, совместно с другими проводит досуг.

С уважением относятся воины роты к сержанту Г. Яббарову. Чем привлекает этот спокойный, рассудительный командир отделения? Прежде всего душевной щедростью, готовностью в любую минуту прийти на помощь. В то же время коммунист Яббаров нетерпим к тем, кто не прочь расказать салыный анекдот, не проявляет усердия в службе, пренебрегает законами дружбы.

Когда в поведении рядового П. Старостина появились тревожные симптомы: зазнайство, неуважительное отношение к товарищам, его разобрали на комсомольском собрании. Первым, кто осудил недостойный поступок сослуживца, был коммунист Г. Яббаров. Урок нарушителю пошел впрок. Старостин заверил, что впредь подобного не допустит. Сейчас к нему нет претензий.

Заметное партийное влияние на сослуживцев оказывают рядовые В. Бегитов и А. Кутергин. Оба они — отличники боевой службы, боевой и политической подготовки, удостоены многих наград, в том числе знака «За отличие в службе» II степени. Об одном из них хочется рассказать подробнее.

Радостным событием для кандидата в члены КПСС рядового А. Кутергина стал день, когда комсомольцы взвода избрали его комсупоргом. «Спасибо за доверие. Постараюсь своей службой и делами оправдать его», — сказал он.

...Из затемненного переулка вышел мужчина, увидев патрульных, торопливо направился к ним. «Беда... помогите... обокрали квартиру, а хозяина избили...»

Воины поспешили к месту происшествия. На полу лежал пожилой человек, он был серьезно ранен.

— Рядовой Караваев, вызовите «скорую помощь», доложите дежурному по войсковым нарядам обстановку, — распорядился А. Кутергин. Сам же, опросив соседей, уточнил приметы преступников. Оказалось, что орудовали трое. «Не дать им уйти!» — эта мысль не покидала коммуниста. Он бросился через дворы, наперез. Вскоре Кутергина догнал напарник.

«Пострадавшему оказана помощь, его отравили в больницу», — доложил воин.

Осмотрели все подозрительные места, а преступников нигде не было. Стало закрадываться сомнение: удастся ли вообще их найти. И вдруг, повернувшись к рядовому С. Караваеву, старший патруля тихо произнес: «Вот они!..»

Заметив солдат в милицейской форме, трое верзил попытались скрыться. Но не тут-то было! Умелыми действиями воины задержали неизвестных и доставили в отделение милиции. У одного из них обнаружили похищенные вещи.

«Смелый, решительный, хорошо ориентируется в обстановке, не раз пресекал действия хулиганов», — так отзывается о рядовом А. Кутергине командир отделения.

Отличных успехов добился комсупорг в учебе. Он в совершенстве овладел оружием, уверенно и сноровисто действует на занятиях. Как-то шли тренировки по отработке очередного норматива по защите от оружия массового поражения. Некоторые солдаты, как ни старались, не смогли уложиться в отведенное время. Кое у кого появилась неуверенность: дескать, все равно ничего не получится. «Разрешите мне!» — раздался голос рядового Кутергина.

Офицер взял в руки секундомер и, подав команду, засек время. Молодой коммунист не только четко и последовательно выполнил норматив, но и перекрыл его на 8 секунд. Скептики не унимались: попросили Кутергина повторить еще раз. И опять он затратил на выполнение норматива времени меньше, чем требовалось.

— Придет и к вам мастерство, если будете упорно заниматься, — ответил командир взвода тем, кто не верил в успех.

В роте стало правилом — тщательно подготовиться к встрече молодого пополнения. Нынешняя весна не явилась исключением. Все вопросы, связанные с обучением и воспитанием новичков, вводом их в строй, были обсуждены на партийном и комсомольском собраниях. На учебный пункт выделялись наиболее опытные офицеры и сержанты. Состоялись сборы, в ходе которых им напомнили руководящие документы, провели занятия, прочитали лекции по педагогике и психологии. Основной упор сделали на ведение командирами индивидуальной воспитательной работы.

Уже на следующий день после торжественной встречи молодые солдаты направились в комнату истории и боевой славы части. Старший лейтенант А. Бовшик познакомил прибывших с историей и традициями части — инициатора социалистического соревнования в войсках в 1979 году. Особый интерес вызвали многочисленные экспонаты: фотографии, листовки, газетные вырезки, грамоты. Они свидетельствовали о ратных делах воинов, их учебе, мужестве и благородстве при несении службы по охране общественного порядка в дни проведения XXII Олимпийских игр, оказании помощи населению при стихийном бедствии, задержании опасного рецидивиста.

Новички узнали о подвиге прапорщика

П. Слободянюка. Дело было так. Когда преступник открыл огонь с крыши дома по прохожим, он, рискуя жизнью, закрыл своим телом детей, шедших по улице. Прапорщик П. Слободянюк был ранен. За самоотверженный поступок награжден медалью «За отличную службу по охране общественного порядка».

— Сейчас Павел Петрович в строю. Он старшина роты, в которой вы будете служить, — показывая на портрет, закончил свой рассказ секретарь парторганизации.

— А это что? — заинтересовался кто-то из новичков.

— Благодарственные письма, которые пришли в нашу часть от жителей города. В них выражается сердечное спасибо солдатам за то, что помогли найти утерянные ценности, утихомирили распрясавшегося хулигана, отвели от человека беду.

Коммунисты заботятся, чтобы каждый, кто надел милицейскую форму, глубоко осознал, что отныне он будет стоять на страже общественного порядка, защищать честь и воюй советских людей, их права, которые гарантированы нашей Конституцией.

Тепло проходят встречи молодых солдат с награжденными знаком «За отличие в службе». Во время одной из них рядовой В. Бегитов обратил внимание своих младших товарищей на то, что службе они будут нести на улицах города, в общественных местах, поэтому каждый должен быть подтянутым, предупредительным, иметь образцовый внешний вид, высокую культуру. И, конечно же, быть бдительным, готовым в любую минуту пресечь правонарушение.

Партийная организация не упускает из виду и правовое воспитание. Личному составу глубоко разъясняются советские законы, требования постановления ЦК КПСС «Об улучшении работы по охране правопорядка и усилении борьбы с правонарушениями», военной присяги, уставов. В этой работе принимают участие не только офицеры-коммунисты роты, но и правовой актив части: члены товарищеских судов чести, народные заседатели военных трибуналов, члены постов народного контроля, а

также работники прокуратуры, суда, милиции.

Есть чем гордиться воинам роты. Но они не зазнаются, критически оценивают достигнутое, выявляют упущения и просчеты. Это убедительно подтвердило партийное собрание, на котором обсуждались роль и место коммуниста в выполнении решений XXVI съезда КПСС. Разговор получился самокритичный, взыскательный. Выступая, тт. А. Бовшик, Ф. Дзюба, Г. Яббаров и другие внесли конкретные предложения, реализация которых позволит еще выше поднять боевую готовность подразделения, эффективность патрульно-постовой службы, укрепить дисциплину и порядок. Намечены меры дальнейшего совершенствования идейно-воспитательной работы, повышения ее действенности. Усилия парторганизации направлены на то, чтобы каждый воин глубоко осознал тесную связь своих жизненных интересов с реализацией решений съезда, четко представлял, что лично он может и должен сделать для их осуществления.

Итоги зимнего периода обучения показали, что слово у коммунистов не расходится с делом. Личный состав подразделения успешно выполнил социалистические обязательства, сделал шаг вперед. Это — практический ответ воинов на решения XXVI съезда КПСС.

...Высок авторитет коммунистов. Все больше людей стремится связать свою судьбу с ленинской партией. Недавно на открытом партийном собрании кандидатом в члены КПСС принят комсомолец А. Баймуратов. На вопрос, в чем вы видите свой долг, он ответил: «Постоянно быть впереди, вести за собой других». Сказано коротко. Но в этих словах — непреложный закон коммуниста, одно из основных требований, предъявляемых КПСС к своим членам.

Полковник А. БЕКАСОВ.

От редакции: пока верстался номер, произошли изменения — капитан Ф. Дзюба назначен командиром другого подразделения. Командиром этой роты стал старший лейтенант А. Бовшик.

ХОТЯ ПИСЬМО И НЕ ОПУБЛИКОВАНО

Военнослужащие одного из подразделений обратились в редакцию с жалобой на нарушение правил торговли в магазине Военторга. Как ответил нам командир части, факты, приведенные в письме, подтвердились. Совместно с начальником Военторга намечены конкретные мероприятия по улучшению обслуживания личного состава и материальной базы торговли.

В комиссию общественного контроля включен представитель от подразделения, установлен контроль за продажей товаров. Военнослужащие будут обслуживаться в первую очередь. На территории военного городка в текущем году запланировано строительство помещения для магазина.

ЧТОБЫ ПАРТИЙНОЕ РЕШЕНИЕ ВЫПОЛНЯЛОСЬ

КАЖДЫЙ АКТИВЕН

Внимательно слежу за ходом обсуждения письма старшего лейтенанта П. Кадурина на страницах журнала. Решил поделиться своими соображениями и я. Меня, как секретаря партбюро батальона, волнует такой вопрос: как добиться, чтобы принимаемые на партсобрании постановления выполнялись аккуратно и в срок, чтобы чувствовалась отдача от каждого мероприятия.

Требования на этот счет коммунистам известны. Они содержатся в постановлении ЦК КПСС «О практике проведения партийных собраний в Ярославской городской партийной организации», где говорится: «...коренным образом улучшить организацию и проверку исполнения принимаемых постановлений, со всей строгостью спрашивать с тех, по чьей вине срывается их выполнение. Каждый коммунист должен активно участвовать в этой работе, проявлять инициативу и настойчивость в выполнении коллективно выработанных мер».

А вот на практике добиться такого положения не всегда удается, и причины тут разные. Многие, думается, зависят от секретаря парторганизации, его настойчивости, опыта. Прежде всего, давайте посмотрим, кто и когда готовит постановление. Чаще всего его пишет один человек (секретарь) в день собрания. А это приводит к тому, что постановление нередко бывает общим, неконкретным, пестрит словами «усилить», «поднять», «обеспечить», а потому оно не может оказать сколько-нибудь заметного влияния на положение дел. Такая практика существует в ряде подразделений. Вспоминаю случай. Зашел как-то в одну роту. Кажется, все готово к началу собрания: доклад, схемы, плакаты. «Дайте-ка проект постановления», — обратился я к коммунисту А. Стихину. Тот замаялся, опустил глаза и виновато произнес: «Его нет, не подготовили еще». Конечно, в малочисленных парторганизациях проект решения можно выработать и в ходе собрания. Но в его подготовке должны принять участие все коммунисты, и прежде всего секретарь парторганизации и докладчик.

Расскажу, как готовилось у нас собрание с повесткой дня: «О повышении ответственности коммунистов и усилении их влияния на служебно-боевую деятельность подразделения». Выработку проекта решения

поручили трем коммунистам, включая докладчика. Прежде чем приступить к работе, они внимательно ознакомились с тезисами доклада, посоветовались с командиром, его заместителем по политической части. Товарищи сделали все, чтобы постановление было максимально конкретным, то есть чтобы в нем назывались мероприятия, указывались ответственные лица и сроки исполнения и т. д. Заблаговременно мы познакомили с ним коммунистов. Учили все предложения и замечания, в том числе и те, которые высказаны в ходе партийного собрания.

Предварительное обсуждение проекта постановления благотворно сказалось на активности присутствующих, содержании их выступлений. Разговор велся не вообще, а конкретно, по-деловому, заинтересованно.

Остановлюсь на реализации критических замечаний и предложений, которые высказываются коммунистами в ходе отчетно-выборного собрания. Пункты: «провести собрание (заседание партийного бюро)» — как правило, выполняются. Что же касается тех, где говорится: «проанализировать...», «обобщить опыт...», «оказать помощь...», «принять участие...», — то они часто остаются нерезализованными. Почему так происходит? Ответ один: слабо еще поставлены у нас контроль и проверка исполнения. За текушкой упускаем из виду нами же принятые решения. Не хватает подчас четкости в работе, плановости, настойчивости. Есть трудности и иного рода.

В некоторых постановлениях партийного собрания батальона содержатся рекомендации, допустим, что-то провести в ротных организациях. А как проверить, выполнены они или нет? Надо, видимо, с каждым секретарем побеседовать, поинтересоваться, что сделано. Однако это удается не всегда. Да кое-кто из коммунистов за дело берется без особого желания. Иному товарищу приходится напоминать, и не раз, чтобы он выполнил поручение.

Сошлюсь на такой пример. Партийную организацию одной из рот у нас возглавляет старший лейтенант А. Зякин — добросовестный, трудолюбивый командир взвода. Он душой болеет за успехи коллектива, добивается, чтобы подразделение было на хорошем счету.

Как-то встретил его. Разговорились. На мои вопросы он отвечал неохотно, смущенно. Было видно: чем-то расстроен. Запомнились его слова, произнесенные им с го-

речью: «Сколько можно человека упрощать: проведи, сделай, сроки-то все прошли. А в ответ слышу: «Ладно, на следующей неделе обязательно выполню». Но проходит семь дней, полмесяца, а воз и ныне там. Да что говорить, если я взводный...»

Беседовали мы тогда с ним долго. Конечно, легче всего мне было обвинить старшего лейтенанта в нетребовательности, беспринципности, боязни испортить отношения. А с другой стороны, и понять Зякина можно: трудно ему, с точки зрения субординации, руководить, напоминать, требовать с людей, старше себя по воинскому званию и должности. У одних это получается, у других нет. Офицерам-руководителям надо поддерживать авторитет секретаря парторганизации. Командир любого звена должен встречаться с ним, интересоваться планами работы, подсказывать, помогать в реализации намеченного, учить, показывать людям пример правильного реагирования на критику. Тогда изменится и отношение к принимаемым постановлениям, коммунисты не будут отмахиваться от секретаря и ссылаться на свою занятость.

Проверка исполнения — это составная часть руководства, а хорошее руководство предполагает и надлежащий контроль. Нам еще многое предстоит сделать, чтобы все замечания и ценные предложения, высказанные коммунистами на собрании, претворить в жизнь. В этой работе мы следуем указаниям XXVI съезда партии. «Приняв решение, — говорил товарищ Л. И. Брежнев в Отчетном докладе ЦК КПСС, — надо добиться неукоснительного его выполнения в установленный срок».

Капитан А. БЫВАЛОВ.

ПРЕДЛОЖЕНИЯ КОММУНИСТОВ — В ЖИЗНЬ

Если секретарь парторганизации неопытный, то ему трудно бывает подготовить толковый план реализации предложений и замечаний. Учитывая это, партком помогает вновь избранным секретарям в их обобщении, определении исполнителей и сроков выполнения. Политработник офицер Ф. Демидов помог составить такой план секретарю парторганизации А. Каплуну. Не ограничиваясь этим, Демидов систематически интересовался, как идет выполнение намеченного, участвовал в подготовке и проведении мероприятий. В результате — и план выполнен, и недочеты устранены.

А вот коммунист штаба Г. Саратовкин, участвуя в работе отчетно-выборного собрания в одном из подразделений, надеясь на то, что секретарь парторганизации опытный, не заинтересовался, все ли критические замечания учтены и что пла-

нируется сделать по их проведению в жизнь. А зря.

Подразделение было одним из отстающих. Некоторые коммунисты не показывали примера в выполнении требований Устава КПСС и функциональных обязанностей. Естественно, что критика в адрес секретаря парторганизации, коммунистов была достаточно острой и конкретной. В плане же реализации критических замечаний ценные предложения не нашли отражения, а намеченные мероприятия носили общий характер, никого ни к чему не обязывали. Потому и пользы от них было мало.

Пришлось исправлять положение. Партком на семинаре секретарей рассмотрел все планы реализации критических замечаний, в них были внесены необходимые коррективы, коммунистам даны рекомендации. Уточненные планы взяты под постоянный контроль: один их экземпляр находится в парткоме.

Теперь в парторганизациях подразделений стало правилом обсуждать на партсобраниях ход выполнения постановления отчетно-выборного собрания и плана реализации критических замечаний. Составляя месячные планы, секретари парторганизаций включают в них те мероприятия, которые предусмотрены планом реализации критических замечаний. Кроме того, члены парткома, коммунисты партполитаппарата, бывая в подразделениях, уделяют постоянное внимание этим вопросам.

Например, на отчетно-выборном партсобрании в организации, где секретарем прапорщик А. Трегубов, серьезные претензии были высказаны коммунистам В. Сабурову, В. Евсикову. Через два месяца после собрания партком изучил деятельность парторганизации, проверил, как коммунисты устраняют недостатки. Составлен план реализации критических замечаний. Намеченные мероприятия в основном все выполнены в срок, но состояние дел в подразделении, отношении коммунистов к своим обязанностям в лучшую сторону заметно не изменились. И только после рассмотрения данного вопроса на заседании партбюро батальона недостатки были устранены.

Опыт учит, что составить план реализации критических замечаний и предложений — лишь начало дела. Главное — качество выполнения намеченного, действительность проводимой работы.

Это хорошо понимают в партийной организации, где секретарем прапорщик Ш. Рахимов. На каждом собрании тут учитываются все критические замечания, определяются меры по их реализации, и на следующем собрании секретарь информирует об их выполнении. Коммунисты видят, что к их голосу прислушиваются, а это поднимает их активность, служит дальнейшему повышению боевостиги парторганизации роты. Не случайно подразделение три года подряд — отлично.

Майор О. ДОМОЖИРОВ.

СЛОВО И ДЕЛО КОМСОМОЛЬЦЕВ

21

Бывший секретарь организации ВЛКСМ ефрейтор Юрий Завалишин передавал комсомольское хозяйство без особого воодушевления. Когда я спросил, почему возле многих пунктов в постановлениях комсомольских собраний, заседаний бюро ВЛКСМ роты нет отметок о их выполнении, Юрий ответил:

— Потому, что они не выполнены.

Перехватив мой недоуменный взгляд, снисходительно улыбнулся:

— Ничего, теперь ты сам секретарь, узнаешь, как их проводить в жизнь. Не так-то все просто, как думается.

Я вспомнил недавние школьные годы... Тогда одноклассники избрали меня комгруппоргом. Мои сверстники тех лет были немногим моложе нынешних сослуживцев, и не все они дружили с внутрисоюзной дисциплиной. Но ведь удавалось же нам добиваться, чтобы каждое общее решение становилось законом для комсомольцев. Подумал: «Неужели не сумеем так же организовать работу здесь, в роте». Тогда-то и дал я себе слово, что ко всем вопросам буду подходить принципиально, доводить начатое до конца.

На первом заседании бюро ВЛКСМ изложил свое мнение товарищам. Активисты рядовой В. Колганов, ефрейтор А. Саадатов, прапорщик В. Грачев и другие отнеслись к сказанному с одобрением, горячо взялись за дело. Когда готовили первое собрание с повесткой дня: «О задачах комсомольцев по обеспечению их личной примерности в воинской дисциплине», старались тщательно обсудить каждый пункт проекта решения, учесть каждую деталь. С подготовленными документами подошли к заместителю командира роты по политчасти старшему лейтенанту В. Тихонову. Политработник подсказал, на чем сделать упор в докладе, как лучше осветить данный вопрос, увязать его с нашей повседневной жизнью, задачами роты. В заключение спросил, все ли нами подготовлено как следует. Хотел проверить, да не успел: его вызвал командир. Мы заверили: собрание пройдет образцово. А когда приступили к прениям, желающих выступить вдруг не оказалось. К трибуне выходили только активисты, те, кому это вроде как положено по обязанности. Основная же масса солдат и сержантов молчала, проявляя непонятное равнодушие. За решение присутствовавшие проголосовали единогласно, но чувствовалось, что и оно мало кого интересует.

Когда ленинская комната опустела, старший лейтенант Тихонов пригласил всех членов бюро к себе в кабинет:

— Что приуныли?..

Заметив на наших лицах разочарование, сказал:

— Вместе виноваты, вместе будем и устранять недостатки. Вся работа у нас впе-

реды, и расстраиваться от первой неудачи нельзя...

Стали анализировать подготовку к собранию. Выяснилось, что она свелась к написанию бумаг. С товарищами заранее мы не побеседовали, не создали нужного настроя. Увлечлись докладом, постановлением и забыли обо всем остальном. Даже объявление вывесили лишь за несколько часов до начала мероприятия.

Урок в тот вечер мы получили хороший, и очередное собрание стали готовить уже по-другому. Оно посвящалось встрече молодого пополнения. Заблаговременно выпускались боевые листки, проводились беседы, об обсуждаемой повестке дня было рассказано в специальном выпуске стенной газеты «Дзержинец».

Когда президиум занял свои места, начали с отчета о выполнении принятого ранее решения. При подготовке информации члены бюро ВЛКСМ не побоялись критиковать самих себя за нетребовательность и слабый контроль. Но и тех, кто был ответствен за конкретные пункты постановления, однако отнесся к делу спустя рукава, называть тоже не забыли. По тому, как реагировали комсомольцы и молодежь на называемые во всеулышание недостатки, чувствовалось: найден правильный тон. На этот раз в прениях после доклада слова прислали и те воины, которые не готовились заблаговременно к выступлениям, с кем не беседовали накануне.

Первый успех окрылил нас: значит, смогли расшевелить сослуживцев, заинтересовать их делами коллектива. Только требуется не однообразный порыв, а систематическая, кропотливая работа. Все чаще и чаще мы обращались теперь за советами к заместителю командира роты по политической части старшему лейтенанту Тихонову. Он охотно помогал нам и как политработник, и как секретарь ротной партийной организации. Учил не только тому, как готовить и проводить собрания, но и тому, как сочетать коллективные формы воспитательного влияния на комсомольцев с индивидуальными. Так, при подготовке к тематическому вечеру мы долго обсуждали, кто из солдат мог бы выступить. Предлагались различные кандидатуры: ефрейтора А. Саадатова — активиста, рядового Р. Ашикина — воин с высшим образованием. Старший лейтенант Тихонов порекомендовал поручить это еще и рядовому Г. Сычевскому, ранее почти не принимавшему участия в комсомольской жизни. Тот согласился и выполнил задание добросовестно. Его речь всем запомнилась, была встречена с одобрением. Постепенно тихий, незаметный Сычевский (таким его знали раньше) стал одним из активных помощников бюро ВЛКСМ.

Нельзя не отметить и положительную

роль командира роты капитана С. Асланукова в развитии инициативы комсомольцев и молодежи. Не раз он давал полезные советы мне, как секретарю комсомольской организации, другим членам бюро ВЛКСМ. Когда готовилось отчетно-выборное комсомольское собрание, офицер внес ценные предложения по составлению доклада. Он же побеседовал с несколькими членами ВЛКСМ, которые пожелали выступить.

Коллективные усилия даром не пропади: все реже и реже на собраниях отмечалось, что какие-то из ранее принятых решений не претворены в жизнь.

Мы старались в каждом случае разобраться, почему не состоялось то или иное мероприятие. При необходимости обращались к секретарю бюро ВЛКСМ батальона прапорщику В. Грачеву, коммунистам подразделения. Они не раз помогали активистам роты, советовали, как лучше планировать работу бюро ВЛКСМ, чтобы не было срывов.

Через полгода после того неудавшегося собрания (как говорится, первый блин всегда комом) в комсомольской организации роты обсуждался вопрос: «О ходе выполнения решений отчетно-выборного собрания». Что изменилось за это время?

Мы изжили «штатных» ораторов, стали

тщательнее готовить молодежные мероприятия, больше уделять внимания стенной печати. Среди воинов утвердился принцип: взялся за дело — доводи до конца. Четко отлаженная система контроля и помощи приносит сейчас осязаемые результаты. Об этом говорит хотя бы тот факт, что к концу отчетного периода, анализируя свою работу, мы насчитали всего три невыполненных пункта из всех принимавшихся решений. Лишь один — без достаточно уважительной причины.

Дисциплинированность в большом и малом благотворно влияет на комсомольцев: повысились организованность и порядок среди личного состава, рота по итогам минувшего года стала отличной, а свыше 40 процентов воинов — отличниками боевой службы, боевой и политической подготовки. 22 человека награждены знаком «За отличие в службе» II степени.

...Недавно на совещании секретарей первичных комсомольских организаций части мне был задан вопрос: «Как шли к успехам?» Я ответил: «Добивались, чтобы слова не расходились с делами».

Ефрейтор С. САШЕНКОВ,
секретарь первичной комсомольской организации.

КОЭФФИЦИЕНТ ОТДАЧИ

Комсомольские организации, где секретарями бюро ВЛКСМ были ефрейторы В. Юрин и С. Щербаков, — из одной части, одного батальона. Условия жизни и быта воинов, выполняемые ими служебно-боевые задачи почти одинаковы. Объединяет роты еще и то, что на протяжении ряда лет они соревнуются между собой.

Вот и на очередной период обучения ими были взяты высокие обязательства: подтвердить звание отличных подразделений...

Если говорить о членах ВЛКСМ подразделения, где секретарем комсомольского бюро был ефрейтор С. Щербаков, то по результатам боевой службы, боевой и политической подготовки, состоянию воинской дисциплины они уверенно лидировали в течение всего года и по праву стали победителями. Подразделение в седьмой раз добилося права называться отличным. Что же касается комсомольцев организации, которую возглавлял ефрейтор В. Юрин, они свое слово не сдержали и оказались в числе отстающих. А ведь у членов ВЛКСМ здесь тоже были хорошие традиции: их подразделение на протяжении нескольких лет занимало передовые места не только в батальоне, но и в части. В чем же

причина таких контрастов, когда при равных условиях комсомольцы одного коллектива успешно справляются со своими обязательствами, становятся передовиками, их хвалят, ставят в пример, а членов ВЛКСМ другого — критикуют, требуют подтянуться, вернуть утраченные позиции?

Анализ состояния дел в обоих подразделениях дает ответ на вопрос: одна из причин — в стиле работы бюро ВЛКСМ, в их способности или, наоборот, в неумении мобилизовать комсомольцев на выполнение социалистических обязательств.

Так, на отчетно-выборных собраниях шел разговор о том, что некоторые комсомольцы сержанты слабо занимаются обучением подчиненных. В принятых решениях предусматривалось поднять ответственность командиров отделений — членов ВЛКСМ за их работу с личным составом. Отметку о реализации этого пункта сделали оба секретаря бюро ВЛКСМ. В комсомольской организации, где молодежным вожаком был ефрейтор Щербаков, этот вопрос на протяжении всего отчетного периода находился в поле зрения актива. Здесь регулярно проводились собеседования с сержантами, слушались их сообщения. Например, сержанты Е. Леонов и В. Семдянов отчитались о том, как личный состав их отделений выполняет социалистические обязательства. Был обобщен передовой опыт старшего сержанта С. Корзина по обучению подчиненных. С вниманием относились члены бюро ВЛКСМ подразделения к критическим замечаниям и предложениям, высказанным сослуживцами в ходе собеседований. Как-то на заседании комсомольского бюро старшина роты старший сержант

А. Белаш сообщил активистам, что в последнее время ухудшилась физическая подготовка некоторых комсомольцев. Старшина назвал фамилии рядовых А. Гвоздева и Н. Боцмана, которые под разными предлогами пытались уклоняться от занятий спортом. Бюро рекомендовало комсгруппам заслушать отчеты этих комсомольцев на собраниях. Оперативное реагирование на недостатки способствовало тому, что сержанты стали конкретнее заниматься воспитанием и обучением подчиненных.

В другой же комсомольской организации решение выполнялось формально. На практике работа свелась к слушанию отчета сержанта И. Банникова, отделение которого заняло по итогам одного из месяцев последнее место в роте. Дальше этого комсомольское бюро не пошло. Не вызвало у активистов тревоги и то, что не все благополучно обстояло с выполнением социалистических обязательств в отделениях, которыми командовали сержанты В. Козлов и Л. Колычев.

Старшие товарищи хоть и с опозданием, но вскрыли упущения комсомольского актива. А ведь их можно было бы избежать, если бы бюро ВЛКСМ во главе с ефрейтором Юриным продуманнее строило свою работу. К сожалению, у активистов это не единственный случай подобного легковесного подхода к делу. Так, на одном из собраний комсомольцы постановили провести в роте устный журнал по повышению бдительности личного состава. Но полезное мероприятие осталось на бумаге. Принимаемые здесь решения часто пестрят общими призывами, вроде «усилить», «обеспечить», «создать обстановку» и т. п.

Конечно, во всех этих промахах в первую очередь виновен секретарь. Но ефрейтор Владимир Юрин помимо обязанностей молодежного вожака роты имел еще ряд важных общественных поручений. Выполнял он их, как отмечает заместитель командира роты по политической части старший лейтенант А. Кабыш, неплохо. Невольно возникает вопрос: не много ли для одного? В коллективе действовали по принципу: нагрузить побольше на того, кто тянет. Предстоит тематический вечер — Юрин готовит. Планируется комсомольское собрание — проект постановления пишет он же.

Иного стиля придерживался ефрейтор Сергей Щербаков. Даже беглый просмотр планов работы возглавляемого им бюро ВЛКСМ, протоколов собраний позволял сделать вывод о том, что здесь активисты трудились сообща, плечом к плечу со своим секретарем. За выполнение каждого мероприятия плана, каждого пункта принятого решения ответственность нес кто-то из членов комсомольского бюро. Вот пример. Однажды было намечено заседание комсомольского бюро с повесткой дня «Соревноваться — значит помогать». Предполагалось пригласить на заседание всех активистов подразделения. Ефрейтор Щербаков заблаговременно поговорил с докладчиком — секретарем партийной организации старшим лейтенантом М. Гордиенко,

оповестил всех активистов, заинтересовался мнением командира роты и его заместителя по политической части по обсуждаемому вопросу. Характерно, что в подготовке участвовал не только секретарь. Члены бюро ВЛКСМ лейтенант Г. Хышов и ефрейтор В. Прокофьев изучили, как налажена среди комсомольцев взаимопомощь, рядовые А. Перебейнос и М. Кириллов выпустили «молнию», посвященную старшему сержанту Ю. Белецкому и рядовому В. Венгровскому, которые проявили высокую бдительность на боевой службе.

Словом, на заседание активисты пришли с глубоким знанием положения дел. В результате разговор получился интересный и содержательный. Члены комсомольского бюро и приглашенные не только обсудили, как помочь молодым воинам, испытывающим трудности в изучении программы боевой и политической подготовки, но и решили обратить больше внимания на так называемых «середнячков», которые были в коллективе мало заметны.

Активисты вплотную занялись военнослужащими этой категории, предъявили к ним строгий спрос на комсомольских собраниях. И вот результат: по итогам года несколько членов ВЛКСМ, некогда числившихся в рядах троечников, стали отличниками боевой службы, боевой и политической подготовки. Фотографии ефрейторов Г. Гущина и Ю. Большакова, рядового И. Ветрова и многих других появились на стене отличников в ленинской комнате.

Опыт комсомольской организации этой роты свидетельствует, что в коллективе каждый воин в сущности может стать передовиком ратного труда, спортсменом-разрядником, значкистом ВСК. Но для этого необходимо систематически помогать отстающим, всыскательнее относиться к нерадивым, настойчиво внедрять опыт лучших военнослужащих. Такие условия в молодежном коллективе создал комсомольский актив при поддержке командира и партийной организации роты.

А вот в организации ВЛКСМ, где секретарем бюро был ефрейтор В. Юрин, все обстояло по-другому. В ходе итоговой проверки выяснилось, что ряд комсомольцев, в их числе ефрейтор В. Кудеев, рядовые В. Куликов, В. Жидик и другие, не выполнили своих обязательств только потому, что им не хватило характера и воли, своевременной поддержки со стороны товарищей, а комсомольцы ефрейтор В. Калашников и старший сержант В. Трофимов имели дисциплинарные взыскания за нарушения воинской дисциплины. Это потянуло вниз показатели отделений, взводов, а в результате обязательства не выполнило все подразделение.

...Две роты находятся в одинаковых условиях, но результаты ратного труда воинов различны, как неодинаков и подход бюро ВЛКСМ к мобилизации комсомольцев и молодежи на решение стоящих перед подразделениями задач. Думается, отстающим пора взять на вооружение стиль работы передовиков.

Капитан В. КУДРЯШОВ.

ТЕПЛОМ ЗАБОТЫ

Наша беседа с секретарем первичной организации ВЛКСМ прапорщиком Ю. Тонкошкура подходила к концу. Он подробно рассказал о положении дел в коллективе, о работе активистов, планах и задумках, появившихся в последнее время у членов бюро ВЛКСМ и комсгруппиров. Кажется, не осталось необговоренных вопросов. Но по смущенному лицу прапорщика было видно, что чего-то он недоговаривает.

— Ну, а с какими трудностями сталкиваетесь? Может, требуется помощь? Не стесняйтесь...

Тонкошкура вздохнул:

— Понимаете, что-то случилось с прапорщиком Федоровым. С полмесяца ходит как в воду опущенный. Пытались вызвать на откровенность — отмалчивается...

— А с товарищами его вы беседовали?

— Да вроде неудобно. Может, ничего и не стряслось, а начини расспросы — не миновать кривотолков...

Посоветовались с заместителем командира подразделения по политической части лейтенантом А. Мягких и секретарем партийной организации прапорщиком А. Ониковым: они тоже заметили, что у комсомольца не все ладно. Решили вместе выяснить, почему вдруг так изменился человек. Пригласили его.

Федоров вошел в кабинет, доложил о прибытии и, остановившись у двери, понуро уставился в пол. Обычно его отличала строевая подтянутость, даже некоторая щеголеватость. А сейчас в глаза бросились небрежно выглаженные брюки, темная камка на манжетах мятой рубашки. Видимо, Мягких пришла в голову та же мысль, что и мне. Предложив военнослужащему сесть, офицер спросил:

— У вас неприятности в семье, товарищ Федоров?

То ли Анатолий понял, что шила в мешке не утаишь, то ли почувствовал наше искреннее желание помочь, но рассказал все без утайки. Было над чем задуматься. После двух лет совместной жизни жена стала вдруг требовать, чтобы он уволился из войск, устраивала сцены пос-

ле его возвращения со службы. В итоге дома у человека сложилась нетерпимая обстановка.

— Она говорит, пойдем, я сама посмотрю, в какие ты там караулы ходишь... — сетовал Федоров. — Растолковываю: не положено, — не верит. Дело доходит до развода, а ведь у нас ребенок. С войсками же расставаться я не хочу, службу свою люблю...

Мы решили сообща помочь комсомольцу, встретиться с его супругой, поговорить с ней. Сделать это взялись Мягких и Тонкошкура. Против ожидания, беседа с женой прапорщика прошла спокойно, в доброжелательном тоне. Политработник и секретарь бюро ВЛКСМ доходчиво рассказали молодой женщине, какие задачи выполняет ее муж, разъяснили государственную важность его воинской службы. Оказалось, что многого супруга прапорщика просто не знала и не понимала. На прощание Тонкошкура вручил Татьяне книгу «Приказано заступить!», посоветовал внимательно ее прочесть.

Через несколько дней я вновь увижу Федорова. Он с улыбкой сообщил:

— А ведь помогла беседа, товарищ старший лейтенант. Дома у нас сейчас все хорошо.

Да, в этом случае достаточно было разговора с молодой женщиной. Но пример Федорова подтверждал необходимость усиления внимания комсомольских организаций к работе с семьями прапорщиков и военнослужащих сверхсрочной службы. Ведь с тем настроением, с тем эмоциональным зарядом, который люди получают дома, они приходят в подразделение. Давно известно: если у человека в семье все благополучно, иными словами говоря, если у него крепок тыл, то и отдача от ратного труда выше.

Об уроках и выводах, извлеченных из беседы с прапорщиком Федоровым, я доложил начальнику политоргана. Примерно через месяц, после изучения проблемы в нескольких подразделениях, вопрос о работе с семьями был рассмотрен на совещании офицеров политотдела. Результатом коллективного обмена мнениями стал план, в котором определены задачи партийным и комсомольским организациям, советам прапорщиков и военнослужащих сверхсрочной службы, женсоветам. Налажен контроль за их деятельностью.

На одном из семинаров секретарей первичных организаций ВЛКСМ мы разобрали формы и методы комсомольского влияния на членов ВЛКСМ вне службы. Ряд полезных советов дали нам в выступлениях представители местного Дома офицеров, редакции одной из газет. Присутствовавшим запомнилась лекция «Семья в социалистическом обществе», которую прочла преподаватель вуза, кандидат педагогических наук.

В рекомендациях начальника политотдела было закреплено мнение большинства участников семинара: секретарь парторганизации или секретарь бюро ВЛКСМ обязаны регулярно бывать в каждой семье, и в первую очередь в молодых и считающихся неблагополучными.

Сейчас в передовых подразделениях уже накоплен опыт, который постепенно получает все более широкое распространение. Например, в тесном контакте трудятся комсомольское бюро, где секретарем прапорщик Ю. Петрунин, и женсовет, который возглавляет жена офицера — А. Гармаш. Семьи военнослужащих здесь регулярно приглашаются на торжественные собрания, посвященные различным праздникам. Характерно, что командир или политработник, выступая в таких случаях с докладами, не забывает и о боевых подругах своих подчиненных. Когда речь заходит о лучших людях подразделения, обязательно подчеркивается, что стать подлинным мастером ратного труда тому или иному из них помогла жена — теплом заботы, пониманием. Надо видеть, какой радостью светятся при подобных отзывах лица женщин.

Практикуется и торжественное вручение женам офицеров и прапорщиков специальных бланков, изготовленных художником прапорщиком А. Кручининим, со словами благодарности командиру, партийной и комсомольской организацией, женсовета за ту заботу, которую проявляет женщина о муже. Такие документы бережно хранятся в семье.

Не много времени отнимает, например, поздравление детей с Новым годом. 31 декабря Дед Мороз и Снегурочка посетили семью, вручили ребятишкам подарки, заинтересовались их успехами в школе. Сколько радости принесли они малышам и их родителям!..

Творческая инициатива бюро ВЛКСМ и женсовета выражается в неустанном поиске новых форм воспитательного влияния на недавно сложившиеся семьи. Большой интерес вызывают у молодых женщин встречи с теми, чей стаж супружеской жизни составляет не один десяток лет. Опытные матери, домохозяйки дают полезные советы младшим по возрасту боевым подругам прапорщиков по распределению семейного бюджета, воспитанию детей и т. д.

Периодически организуются выезды на природу, культпоходы в театры и кинотеатры, соревнования по типу телевизионных «Папа, мама и я» и другие мероприятия. Все это способствует сплочению людей, созданию атмосферы дружбы, взаимовыручки.

Широкое использование коллективных форм воспитательной работы с семьями ни в коей мере не исключает систематического

индивидуального влияния на жен военнослужащих. Так, не все благополучно было во взаимоотношениях с женой у прапорщика Д. Михайлюка, и это заметно сказывалось на выполнении им должностных обязанностей. Супруга одного из прапорщиков Любовь Остапенко поддерживала дружеские контакты с этой семьей. Она-то и смогла, выполняя поручение женсовета, найти правильный подход к молодоженам. Их частые встречи, беседы способствовали примирению супругов. Сейчас о бывших ссорах оба вспоминают, как о делах давно минувших дней. У молодой женщины есть основание гордиться мужем — его часто ставят в пример командиры.

Большую заботу о семьях военнослужащих проявляют и в подразделениях, где политработником лейтенант Г. Хохлов, а секретарем бюро ВЛКСМ прапорщик А. Буньков. Приведу лишь один пример. После свадьбы прапорщик П. Дудниченко продолжал жить в общежитии. Причинами этого заинтересовался Хохлов. Выяснилось, что жена прапорщика — Ирина — тоже не имеет квартиры. Г. Хохлов обратился с ходатайством к вышестоящему командиру о предоставлении супругам Дудниченко жилплощади. Вопрос решился положительно: недавно семья отпраздновала новоселье. На такое отношение к нему старших товарищей прапорщик отвечает образцовым ратным трудом.

Конечно, было бы неправильным утверждать, что в работе с семьями у нас нет проблем и недостатков. Они выражаются в неумении некоторых бюро ВЛКСМ найти пути эффективного воспитательного влияния на боевых подруг комсомольцев, в отсутствии должной настойчивости при оказании им помощи в трудоустройстве, получении квартир, определении детей в детские сады и ясли.

Порой не хватает комсомольским активистам элементарного внимания к молодым семьям. Кое-кто пока не осознал, что в значительной мере на успехи людей в боевой службе, учебе, дисциплине влияют взаимоотношения в семье. Так, упустили мы в свое время супругов Бобковых, не знали, что жена требует от мужа оставить воинскую службу. Когда спохватились, было поздно: разногласия супругов зашли слишком далеко, они вынуждены были расстаться.

Сделать все возможное для предупреждения подобных случаев — долг и обязанность каждого руководящего комсомольского органа. Забота о людях, конечно, требует определенных затрат душевной энергии, времени. Но зато всегда приносит ощутимый результат.

Старший лейтенант Б. КОВАЛЬ.

ВЫШЕ РЕЗУЛЬТАТИВНОСТЬ КУЛЬТПРОСВЕТРАБОТЫ

Среди многих важных вопросов, получивших дальнейшее научное разрешение на XXVI съезде КПСС, большое место занимают вопросы формирования личности строителя коммунистического общества, совершенствования культурной политики партии. «Мы располагаем, — говорил на съезде Генеральный секретарь ЦК КПСС товарищ Л. И. Брежнев, — большими материальными и духовными возможностями для все более полного развития личности и будем наращивать их впредь. Но важно вместе с тем, чтобы каждый человек умел ими разумно пользоваться. А это, в конечном счете, зависит от того, каковы интересы, потребности личности. Вот почему в их активном, целенаправленном формировании наша партия видит одну из важных задач социальной политики» (Материалы XXVI съезда КПСС. М., 1981, с. 63).

В осуществлении этой и других задач в области повышения культуры советского человека партия немалую роль отводит армейской школе воспитания, которую проходят многие советские люди. В Вооруженных Силах СССР, в том числе и во внутренних войсках, широко проводится культурно-просветительная работа, призванная формировать высокие нравственные качества у воинов и являющаяся составной частью партийно-политической деятельности командиров, политорганов, партийных и комсомольских организаций. В войсках сегодня есть достаточное количество клубов, библиотек и других учреждений культуры. Они располагают разнообразными техническими средствами пропаганды и агитации, различными музыкальными инструментами, огромным книжным фондом. И материальная оснащенность культпросветработы неуклонно возрастает.

Мобилизуя воинов на решение задач, выдвинутых XXVI съездом партии, разъясняя эти задачи, командиры, политорганы, пропагандистские кадры широко прибегают

к помощи учреждений культуры, используют их возможности в политическом, воинском и культурном воспитании личного состава, в дальнейшем укреплении дисциплины и организованности, в повышении качества службы и учебы, совершенствовании идеологической деятельности.

Следует отметить, что в последнее время руководство культпросветучреждениями со стороны политорганов улучшилось. Они стали внимательнее заниматься подбором, расстановкой, воспитанием и обучением культпросветработников, оказывать им существенную методическую помощь. Более регулярно заслушиваются отчеты начальников клубов и заведующих библиотеками. На партийных и комсомольских собраниях чаще обсуждаются меры по улучшению этой работы.

Как результат, повысились качество и эффективность культпросветработы, укрепилась ее связь с жизнью частей и подразделений.

В деятельности клубов и библиотек появился творческий огонек, заметны настойчивые попытки перешагнуть за рамки привычных форм работы, вложить в них новое содержание. Все большую популярность среди личного состава завоевывает новая форма коллективного досуга — дискотека, которая при умелой организации становится действенным средством эстетического воспитания военнослужащих. Опыт проведения дискотек есть в дивизии имени Ф. Э. Дзержинского и в некоторых других соединениях.

Радует начавшееся возрождение драматических кружков. Так, в части, где начальником клуба капитан Н. Друзенко, с успехом поставили спектакль по пьесе подполковника Г. Масленникова «Сердце велит» и другие. Удалось хорошо сыграть эту пьесу и активистам роты, где секретарем партиорганизации прапорщик Ю. Дубоносов.

Расширились контакты с творческими союзами, улучшилось их шефство над частями и подразделениями войск. Ныне войны — частые гости театров, филармоний, музеев. Бригады артистов, особенно творческой молодежи, регулярно выезжают в отдаленные гарнизоны, где наряду с концертами проводят репетиции с коллективами художественной самодеятельности, ротными запевалами, массовиками-затейниками.

Весомую помощь командирам и политработникам в эстетическом и нравственном воспитании подчиненных оказывают самодеятельные ансамбли песни и пляски, которые появились в войсках в начале 60-х годов. Возрос идейный и художественный уровень концертных программ этих коллективов, повысилось исполнительское мастерство самодеятельных артистов. Ансамбли завоевали популярность не только у личного состава, но и среди трудящихся.

Заметен подъем в деятельности библиотек. Они чаще стали организовывать массовые мероприятия, глубже, предметнее проводить индивидуальную работу с читателями. Успешнее, чем в прошлом, действуют библиотеки-передвижки. После заключения в 1978 году централизованного договора с Главным управлением книжной торговли Министерства обороны СССР и местных договоров частей с магазинами «Военная книга» значительно улучшилось комплектование книжного фонда.

Немалую роль в патриотическом воспитании личного состава играют филиалы Центрального музея войск, музеев и комнаты истории и боевой славы частей, соединений. С их помощью организуются встречи с ветеранами, тематические вечера, налаживается совместная работа воинов-активистов и красных следопытов по сбору боевых реликвий и экспонатов, сведений о малоизвестных героях революции и Великой Отечественной войны.

Но не везде еще широко и последовательно используются большие возможности культпросветработы в формировании личности воинов. Кое-где культпросветучреждения недостаточно активно участвуют в агитации и пропаганде, например в разъяснении сложности и противоречивости современной международной обстановки и вытекающих из нее задач воинских коллективов. Отдельные клубы и библиотеки подчас не знают, как помочь воинам в боевой службе, боевой и политической подготовке, не используют действенные методы распространения военно-технических знаний, пропаганды хода и результатов социалистического соревнования, достижений его правофланговых. Порой вообще не обобщают опыт лучших воинских коллективов, не популяризуют передовые методы их труда.

В частях встречаются еще факты явной недооценки благотворного воздействия культуры и искусства на сознание военнослужащих. Здесь уместно напомнить, что В. И. Ленин, уделяя постоянное внимание коренным проблемам партийной и политической работы в Красной Армии, интересо-

вался, как командиры и красноармейцы приобщаются к искусству, давал указания об отправлении на фронт театральных бригад, заботился о том, чтобы бойцы в тылу имели возможность посещать спектакли и картинные галереи. В наши дни эта ленинская практика полностью сохраняет свою силу.

При выборе форм культурно-просветительной работы не всегда полно учитываются качественные изменения в личном составе, новые тенденции в духовных запросах военнослужащих. Нередко рекомендации политорганов практическим работникам не опираются на научно обоснованные данные, на обобщенный опыт, носят подчас сугубо декларативный характер. Не всегда и не в полной мере уделяется внимание изучению общественного мнения, запросов воинов. Мало используется наглядная агитация.

В отдельных частях и военных училищах к культпросветработе еще слабо привлекается общественность: советы клубов и библиотек числятся только на бумаге. Их деятельностью никто не руководит. А без постоянного актива культпросветучреждения не в состоянии глубоко изучать, а значит, и удовлетворять растущие духовные запросы военнослужащих и членов их семей.

В некоторых подразделениях не занимают как следует одной из главных задач культпросветучреждений — эстетическим воспитанием личного состава. В ряде ленинских комнат мало грампластинок, отсутствуют репродукции картин, не организуются просмотры телепередач о великих писателях, музыкантах, художниках и композиторах. Редкостью стали кое-где в частях концерты духовых оркестров, выходы личного состава строем, со знаменем и оркестром на улицы городов.

Есть еще коллективы, особенно среди отдельно дислоцированных подразделений, где неудовлетворительно организуется досуг личного состава в выходные и праздничные дни. Нередко он сводится к просмотру старых кинофильмов и проведению шахматно-шашечных турниров. На остальное время планируются всевозможные инструктажи, подготовки к службе и даже хозяйственные работы.

В одной из частей планы организации культурно-просветительной работы на выходные дни длительное время вообще не составлялись. Политработник распорядился даже закрыть радиоузел, объявив это одной из мер по борьбе с шумом. В подразделениях отсутствовали кружки по интересам, не работала художественная самодеятельность. В результате личный состав в выходные и праздничные дни не знал, чем себя занять, изнывал от скуки. А ведь от того, насколько продуманно будет организован отдых, какой эмоциональный заряд получит солдат в выходной день, во многом зависит успех завтрашней службы.

Как показывает анализ, большинство нарушений совершается именно в выходные и праздничные дни. И очень жаль, что отдельные командиры еще не

усмотрели взаимосвязи между состоянием военной дисциплины и организацией досуга.

Несмотря на то, что существуют документы, определяющие нормы положенности политпросветимущества, некоторые политработники не принимают должных мер, чтобы в подразделениях были в необходимом количестве музыкальные инструменты, настольные игры, магнитофоны и комнатные репродукторы. Отмечаются случаи, когда часть оборудования находится в неисправном состоянии, а исправное в целях сохранности заперто в кладовых и редко, иногда только по праздникам, выдается личному составу.

Немало еще недостатков в хранении, использовании и бережении книг. Это одна из причин того, что среди части военнослужащих прижилось недопустимое, халатное отношение к библиотечным книгам. Были замечены и такие факты: кое-где, пользуясь попустительством со стороны командиров и политорганов, недобросовестные читатели и работники клубов пытались за государственный счет пополнить личные библиотеки. Любого характера небрежное отношение к ценному книжному фонду наносит ущерб государству.

Правильно поступают там, где строго руководствуются новой инструкцией о порядке исключения устаревших изданий из библиотечных фондов и постановлениями советов министров союзных республик об ответственности за порчу или утрату библиотечных книг. Например, постановление СМ РСФСР № 52 от 3 сентября 1970 года предусматривает за утерю библиотечной книги штраф в пятикратном размере. Это положение применимо также к офицерам, прапорщикам и членам их семей.

Весьма отрицательно на результативность культпросветработы влияет и такой существенный недостаток, как неприглядный внешний вид учреждений культуры. К сожалению, есть еще части, подразделения, где клубные, библиотечные помещения содержатся небрежно, давно требуют ремонта, современного внешнего оформления. Порой в них не поддерживается чистота, порядок, не создаются условия для культурного досуга, занятия любимым делом.

Одна из главных причин этих и других недостатков — недооценка культпросветработы отдельными командирами и политорганами. Это, в частности, выражается в том, что на должности клубных и библиотечных работников иногда назначаются люди случайные, не умеющие и не желающие трудиться на этом важном участке идеологической работы. Так, бывший начальник клуба капитан Б. Пуцель длительное время пьянствовал, злоупотреблял служебным положением. Пользуясь бесконтрольностью политоргана, он организовывал «левые» концерты нештатного ансамбля, брал за них деньги. Систематически нарушал финансовую дисциплину и бывший начальник клуба Харьковского высшего военного училища тыла МВД СССР майор Б. Хмельницкий.

У части политработников сложилось

мнение, что подобрать из числа прапорщиков хорошего специалиста на должность начальника клуба невозможно. Отсюда порой и слабый с них спрос, и курьезные решения этого кадрового вопроса. В одной из учебных частей на должности начальника клуба два года был специалист по физкультуре, затем его сменил делопроизводитель строевой части. А ведь в этом же военном городке сержант сверхсрочной службы, окончивший культпросветучилище, использовался на хозяйственной работе. Значит, дело не в том, что среди прапорщиков нет людей, знающих и любящих культпросветработу, а в нежелании или неумении найти такие кадры.

Очевидно, что забота о кадрах культпросветработников, их подборе, росте и есть первичная и основная мера по устранению недостатков, ключевое средство обеспечения высококачественного, научного уровня культпросветработы, ее наступательного характера, деловитости, конкретности, тесной связи с жизнью войск.

Учитывая, что перед культпросветучреждениями в 1981 году стоят ответственные задачи по пропаганде решений XXVI съезда нашей партии, мобилизации личного состава на успешное выполнение социалистических обязательств, необходимо как можно лучше организовывать подготовку культпросветработников. Сборы, инструктажи начальников клубов, заведующих библиотеками, актива подразделений и другие мероприятия учебного характера нужно проводить на более высоком качественном уровне. Следует, в частности, широко использовать лектории, циклы лекций, общественно-политические чтения, тематические вечера, устные журналы, встречи с руководителями местных партийных, советских и комсомольских органов, читательские конференции, глубже раскрывать методику этих форм работы.

Полезны обмены опытом, например, по оформлению наглядной агитации силами самодеятельных художников или по использованию коллективов художественной самодеятельности в пропаганде исторических решений XXVI съезда КПСС.

В воспитании нового человека, гармонически сочетающего в себе высокую духовную культуру, глубокую идейную убежденность, нравственную чистоту и физическое совершенство, исключительно важное значение имеют искусство и литература. На XXVI съезде партии Генеральный секретарь ЦК КПСС товарищ Л. И. Брежнев отметил: «В творчестве наших мастеров по-прежнему звучат высокие революционные мотивы. Образы Маркса, Энгельса, Ленина, многих пламенных революционеров, героическая история Родины вдохновляют их на создание новых интересных работ в самых различных видах искусства. Работы авторов, верных военной теме, учат любви к Родине, стойкости в испытаниях» (Материалы XXVI съезда КПСС, с. 62).

Забота о том, чтобы войны обогащались знанием произведений современных мастеров искусства и литературы, была и остается очень важным делом каждого культ-

просветработника. Она тесно связана и с задачей непосредственного приобщения воинов к творчеству.

Повсеместно началась подготовка ко второму Всесоюзному фестивалю самодеятельного творчества, который будет проводиться в 1982 году. Отсюда вытекает задача дальнейшего развития всех видов и жанров художественной самодеятельности военнослужащих и членов их семей, вовлечения свежих сил в ряды ее участников. Чуткого внимания требуют самодеятельные театральные коллективы, драмкружки, развитие которых во многом зависит от помощи командиров и политработников, от подбора руководителей и участников, от энтузиазма любителей этого весьма действенного рода искусства. Нель-

зя забывать, что самодеятельное творчество воинов может активно использоваться в пропаганде революционных, трудовых и боевых традиций КПСС, советского народа и его Вооруженных Сил, мобилизации личного состава на образцовое выполнение задач учебы, боевой службы, укрепление воинской дисциплины, повышение боеготовности.

Возможности для успешного решения задач культпросветработы, дальнейшего повышения ее результативности есть и постоянно расширяются. Сейчас дело за тем, чтобы наилучшим образом их использовать. В этом первейшая обязанность культпросветработников, активистов, долг всех тех, кто призван заботиться о росте культуры воинов внутренних войск.

СОВЕТЫ ВРАЧА

ПЕРВОЕ СРЕДСТВО — ПРОФИЛАКТИКА

Грибковые поражения стоп (дерматомикозы) в силу малого проявления в начальной стадии не сразу обнаруживаются не только самим больным, но и медицинскими работниками. Это, с одной стороны, затрудняет лечение, с другой — создает опасность распространения болезни среди личного состава. Вот почему столь важна профилактика грибковых заболеваний.

Анализ показывает, что наибольшее число больных микозами стоп падает на летние месяцы. Высокая температура окружающей среды, интенсивная инсоляция, вызывающая повышенную потливость и нарушение водно-солевого обмена, длительное пребывание военнослужащих на воздухе в тяжелой обуви создают благоприятные условия для внедрения в кожу и развития парогенных грибов. Эти грибы неприхотливы и жизнестойки: хорошо развиваются на увлажненных досках, стельках обуви, длительное время сохраняются в мыльных сточных водах. Поэтому борьба с микозами стоп должна включать не только рациональную терапию больных, но, главным образом, строиться на комплексе профилактических мероприятий.

Это, прежде всего, активное выявление лиц с грибковыми заболеваниями и лечение их. Дезинфекция казарм, спортзалов и спортивного инвентаря, бань и душевых, обеспечение в них хорошего стока мыльной воды. Необходимо также проводить дезинфекцию обуви и портянок больных микозами стоп, всей подменной (обезличенной) обуви, имеющейся в подразделении. В то же время следует добиваться снижения потливости ног у военнослужащих, следить за исправностью сушилок, вести широкую санитарно-просветительную работу. Каждый военнослужащий обязан знать о микозах стоп и методах их профилактики, строго соблюдать правила личной гигиены.

Важно наладить строгий учет переболевших и весной, до наступления тепла, в

обязательном порядке проводить профилактическое лечение их в течение двух недель с обязательной дезинфекцией обуви.

Дезинфекция бань производится не раньше чем за час до помывки личного состава 5-процентными растворами хлорамина, лизола или осветленным раствором хлорной извести.

Обувь дезинфицируется 10-процентным раствором формалина и 5-процентным монохлорамина в равных количествах при температуре не ниже плюс 10 градусов или 10—15-процентным раствором формальдегида и 40-процентным раствором уксусной кислоты путем протирания стелек и всей внутренней поверхности сапогов и ботинок. Обработанная таким образом обувь кладется в полиэтиленовый пакет или заворачивается в клеенку и выдерживается 8—10 часов, затем проветривается не менее 6 часов во избежание воспалительных явлений кожи. В носку она должна возвращаться абсолютно сухой.

Портянки и носки больных грибковыми поражениями стоп перед стиркой замачиваются в 5-процентном растворе хлорамина (на час) или 10-процентном формалина на 20 минут.

Для дезинфекции обуви отводится специальное помещение, проводят ее нештатные санитары под наблюдением медицинского персонала части. Работать они должны в резиновых или кожаных перчатках.

Необходимо добиться, чтобы солдаты, страдающие повышенной потливостью ног, после помывки в бане обрабатывали их одним из следующих растворов: 10-процентным борной кислоты или танина, 5-процентным серножислой меди или формалина, 1-процентным квасцов.

Постоянное проведение профилактических мероприятий ведет к резкому снижению микозов стоп, что заметно сказывается на боеспособности подразделений.

**Подполковник медицинской службы
А. ФЕДОТОВА,
майор медицинской службы
Ю. АРТЕМЬЕВ.**



ФОТОРЕПОРТАЖ

Наша партия и государство проявляют неустанную заботу о своих вооруженных защитниках. С каждым годом улучшаются жилищно-бытовые условия воинов, их медицинское, торговое и культурное обслуживание. Широкое распространение получило в войсках движение «Каждому гарнизону — образцовый

быт и высокую культуру воинской жизни». Много делается по этому вопросу в части — инициаторе социалистического соревнования, которой командует офицер Ю. Капля. Свидетельство тому — комбинат быта (снимок 1). Возведен он хозяйственным способом. В его просторных и светлых помещениях разместились солдатская чайная, парикмахерская, комната посетителей, банно-прачечный комбинат... Раньше помывка лично-

го состава проводилась в городской бане. Возникало много неудобств. Приходилось, например, воинам совершать двухкилометровые пешие прогулки. Тратилось не только дорогое время, но и денежные средства. Сейчас этого делать не нужно. В бане части (снимок 4) — моечный зал, парилка, душевая. В раздевалке личный состав получает чистое нательное белье, полотенца, портянки, а грязное здесь же сдается. Рядом — па-

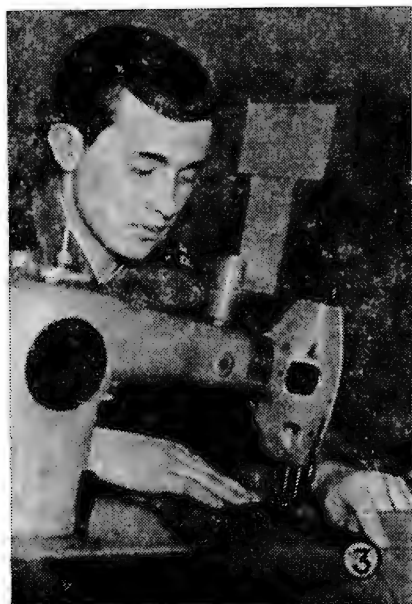

рикмахерская (снимок 2). Можно воспользоваться и другими услугами: по соседству находятся сапожная и портновская мастерские, где специалисты (на снимке 3 один из них — рядовой М. Мельничук) проводят мелкий ремонт обуви и обмундирования. Все это позволяет воинам всегда быть по форме, чисто и аккуратно одетыми.

В свободное от службы время многолюдно бывает в солдатской чайной. К услугам личного состава — широкий ассортимент кондитерских и хлебо-булочных изделий. Есть свежие овощи, прохладительные напитки. Приветливо встречает военнослужащих продавец З. Баленда (снимок 5).

Продолжаются работы по расширению помещения для медицинского пункта, библиотеки, учебных классов. Преобразилась территория военного городка: по-

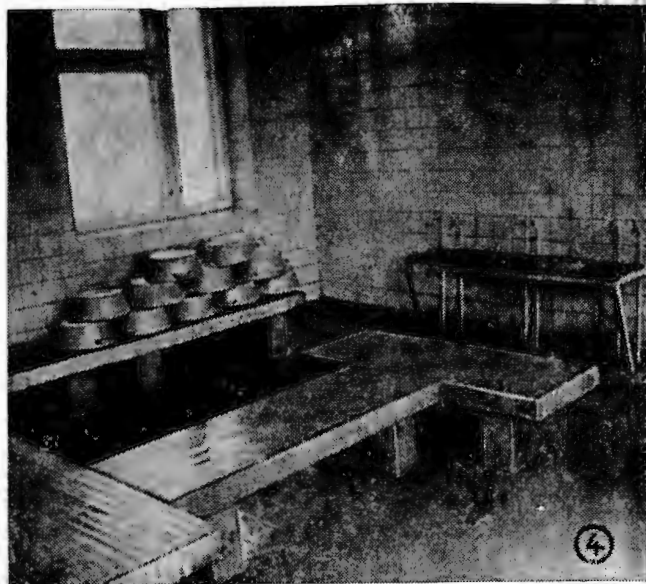

сажены деревья, кустарники, цветы. Словом, делается все для того, чтобы личный состав после боевой службы и напряженной учебы мог хорошо отдохнуть. Удовлетворение материально-бытовых нужд и духовных за-

просов воинов командиры, политработники, хозяйственники, партийные и комсомольские организации считают своей важнейшей обязанностью.

Фото прапорщика А. Губина.



Николай ГОРОБЕЦ,
подполковник
в отставке

Трудный рассвет

рассказ



Подполковника Василия Ивановича Тюрякова я встретил, когда он, на склоне лет, уже не блистал строевой выправкой. Правда, по выработанной привычке он еще старался выглядеть молодцевато, но груз прожитых лет давил на его широкие плечи, заставляя сутулиться, талия заметно округлилась, а лицо избородили глубокие морщины. Узнав поближе этого человека, я полюбил его за прямоту и доброжелательность, доброту и удивительную скромность. Он был равно почитаем со всеми — и младшими, и старшими, никогда не выказывая своих заслуг, хотя о них красноречиво напоминали орденские планки.

Однажды имел я удовольствие выехать с ним в командировку. Коротая время в купе вагона, стал расспрашивать о его боевом прошлом. Он отвечал неохотно:

— Ничего интересного. На войне как на войне. Что вспомнить-то? Разве вот воевать мне пришлось от звонка и до звонка. Даже дольше...

— Почему дольше?

— Потому что внутренним войскам пришлось после победы над гитлеровцами очищать еще землю от бандеровской нечисти. Занятие не из веселых, скажу вам. Враг действовал скрытно, исподтишка жалил. Ограждая советских людей от предательских пуль расплывшихся за время войны бандитов, мы теряли друзей и нередко бессильны были упредить преступников. А это ох как досадно.

— Зато и наград вон сколько!

— Наград, говорите... — Тюряков пристально посмотрел на меня и замолчал надолго, видно, погрузившись в нахлынувшие воспоминания. Потом улыбнулся мягко, продолжил: — Все заработаны честно. В боях за чужие спины не прятался, отмечали. А вот в звании забуксовал. Однокашники мои в полковники и генералы вымахали, а я... Впрочем, на большее и не претендую. Сам виноват. Без высшего образования в наше время широко не шагнешь. К тому же подмочила мне репутацию девица одна. Из-за нее промашку дал и звание имел...

Я взглянул на Василия Ивановича, пытаясь представить его в роли ловеласа, и не мог. А Тюряков задумчиво смотрел в окно на мелькающие мимо телеграфные столбы, деревья, стога сена.

— Вот так и все мои молодые годы промелькнули — в службе, заботах, лишениях, — тихо сказал мой собеседник. — Что, кроме них, наше поколение видело? Даже выспаться и то как следует не могли. Ну, ничего. Вернусь из командировки и оформляться буду на заслуженный отдых. Отвоевался, откомандовал. Пускай молодые заступают на пост...

После этих слов неудобно было выспрашивать о девушке, сыгравшей неблагоприят-

ную роль в его жизни, хотя мое любопытство разгорелось.

В гостинице нас поселили в одном номере, простеньком, без удобств. Но Тюряков довольно потирал руки:

— Главное, чайник и стаканы есть, титан рядом. Чего еще надо! — Он выложил из дорожного чемоданчика кулек со снедью, заварил чай и широким жестом гостеприимного хозяина пригласил поужинать с ним.

— Может, спустимся в ресторан? — предложил я осторожно.

— А чем это не трапеза? — лукаво глянул на меня Василий Иванович. — Поужинаем по-спартански...

В напряженной работе неделя пролетела незаметно. А в первый же воскресный день Тюряков сам заговорил о ресторане: — Сходим пообедать. Хочется чего-то существенного — щец, жаркого...

Заняли столик в укромном уголке, и, пока я изучал меню, Василий Иванович рассеянно оглядывал зал. Вдруг лицо его переменялось. Поймав мой удивленный взгляд, он сказал:

— Вот ведь как бывает — прошлое вдруг догоняет тебя. Глянь на официантку в монистах, у буфетной стойки.

Расшитая блузка, белоснежный фартук, цветные сапожки на высоких каблуках, величественная осанка — все в этой женщине привлекало. Накрахмаленная наколка над копной черных выющихся волос казалась короной.

— Красивая? — в глазах Тюрякова вспыхнули лукавинки.

— Королева!

— То-то! — удовлетворенно сказал он. — Раздобрела, правда. А в молодости видел бы — глаз не отвести.

— Знали ее раньше?

— Зна-а-а! Свела нас судьба в Закарпатье, — Василий Иванович приосанился, одернул китель, пригладил сидящие вихры, усмехнулся загадочно и постучал вилок по пустому графину.

Официантки недоуменно оборачивались, но подойти не спешили. Только «королева» взгляделась пристальнее и вдруг, просясь, устремилась к нам. Ее огромные карие глаза светились радостью. Остановившись перед Тюряковым, она изумленно всплеснула руками:

— Василий Иванович, неужто вы! Откуда же?

Тюряков, улыбаясь, встал, и она кинулась к нему на шею. Он со снисходительной покорностью принял ее поцелуй.

— Здравствуй, здравствуй, Марьяна! Давно сюда перебралась?

— Чуть больше года. Но уже карточку мою на Доску почета вывесили, обещали шеф-поваром поставить, — поспешила сообщить она.

— Не подводишь, значит, меня?

— Да что вы? Спасибо за все доброе. Вы меня на светлую дорогу вывели. Без вас пропала б. ей-богу.

— Ладно, не преувеличивай. Павло-то как?

— Прапорщик. Дослуживать сюда приехал.

— Ну вот, видишь, как все образовалось. Я ж говорил: Советская власть мстить не будет, поможет, если станешь честно работать.

За столиками недовольно зашумели: чего, дескать, заговорила там? Марьяна извинилась, заспешила к клиентам.

Тюряков повернулся ко мне, сдержанно напомнил:

— Вот она и есть та самая девица, из-за которой я погорел когда-то. У бандеровцев связной была. — И, заметив мой недоуменный взгляд на хлопочущую у столиков Марьяну, усмехнулся: — Что, непохоже? Я тоже так думал и доверился ей. Огонь, воду и медные трубы прошел, а от ее руки чуть не погиб бесславно. Красой своей ослепила. И не одного меня!

Тут снова подошла Марьяна, ласково спросила, что будем есть и пить.

— На твое усмотрение, — ответил подполковник.

Увидя перед собой запотевший графинчик с водкой, Тюряков крикнул — где наше не пропадало! — налил и ей рюмку, сказал торжественно:

— За твои успехи, Марьяна!

Она в ответ пожелала ему здоровья, чуть пригубила и, снова извинившись, пошла обслуживать посетителей. Делала она это артистически. Со всеми была предупредительна, вежлива. Ей отвечали тем же.

Мне показались странными отношения подполковника с официанткой: сам же говорил, бандитская сообщница, и вдруг... Тюряков словно угадал мою мысль:

— Жизнь сложная штука. — Он отставил рюмку, извинился: — Давно не употребляю я этого зелья, — облокотился на стол и, глядя куда-то мимо меня, не расказал, а будто выдохнул из себя все связанное с Марьяной.

* * *

Наши пути, как я уже сказал, скрестились в Закарпатье. Мой батальон вылавливал прихвостней обер-бандита Степана Бандеры, объявивших себя еще при фашистах борцами за самостоятельную Украину. «Борцы» эти нещадно грабили своих земляков, зверски расправлялись с советскими активистами. Особой жестокостью отличалась банда Колодного, державшего в страхе жителей целого района. Последней жертвой оказался председатель сельского Совета, многолетний, всеми уважаемый человек. Бандиты распыли его на двери сарая и приколотили к груди записку: «Хто захочэ на его мисто систи, зделаем то же».

Со взводом солдат я прибыл на место происшествия. Расположил командный пункт в пустующем доме на отшибе села. Сами жители подсказали, где искать схрон Колодного. Я направил в лес две поисковые группы, а сам намеревался встретиться с активистами села. Со мной в помещении были два связиста и ординарец.

Под окнами высились душные заросли мальвы, над которыми мирно жужжали шмели. Чуть дальше, у границы двора, где сгрудились голенастые подсолнухи, колодезный журавль держал деревянную бадейку над замшелым срубом. Было жарко,

и я вышел во двор, чтобы освежиться прохладной водицей. Снял гимнастерку, достал воды. И тут вижу: сержант Павло Гнатюк из поисковой группы входит во двор, а перед ним — статная девица лет восемнадцати. Идет с таким видом, словно не под конвоем, а в сопровождении почетного эскорта. Одета почти так же, как и сейчас, — в расшитой блузке, цветной юбке, чоботах и в монистах. Я так и застыл с ведром в руках: поразила красотой ее. А она и не смотрит в мою сторону. Подошла, остановилась и стала спокойно заплетать косу. А коса — до пят.

Натянул я снова гимнастерку, ремень с пистолетом надел. Спрашиваю у Гнатюка, откуда, мол, такая красавица и зачем под конвоем привел.

— Доставил по приказанию командира взвода для выяснения личности. В скроне Колодного захватили.

— А сам он где?

— Колодный и еще два бандита с ним убиты.

Известие меня обрадовало: наконец-то избавились от негодяя.

— А она-то как уцелела? — спросил я, кивнув на задержанную.

— Мы предложили бандитам слаться, но они ответили автоматной очередью. Ну, мы и... В общем в скроне в живых осталась эта... — сержант не решился употребить бранное слово, — забилась в угол. Не подходит, кричит, убейте лучше сразу, как будто мы разбойники, как ее дружки. А потом все бормотала молитвы, как ненормальная.

— Зовут-то как тебя? — спросил я, выслушав Гнатюка. Девушка назвалась Марьяной, а на вопрос, что делала в бандитском скроне, промолчала.

— Что спрашивать, товарищ капитан, — вмешался вдруг Павло, — ясно, для чего такая краля бандитам нужна.

Тут Марьяна с такой ненавистью посмотрела на него и на меня, что от этого взгляда даже тошкливо стало. Я миролюбиво сказал:

— Ты уж извини, Марьяна, что наши хлопцы тебе сорвали свидание с фашистским сообщником. Но мы не собирались мстить за неудачный выбор.

— Может, и неудачный, а только женихом мне был Колодный, — сверкнула она глазами. Откинула пышную косу за плечи, сказала уже мягче: — А насчет намеков его, — указала на Гнатюка, — брехня. Мы ж еще не венчанные были, как могла допустить его до себя? И не бандит он, а защитник веры христовой. Вы православных-то изводить будете. Вот и стоял Колодный против вас, за самостоятельную Украину.

— Смотрите на нее, — усмехнулся Павло, — в политике ниче-го-шень-ки не кумекает, а туда же, «за самостоятельную»! — По-серьезней вдруг: — Несешь всякую чушь. Думаешь, Богдан, которому памятник в Киеве поставили, зря на Переяславской раде хлопотал, чтобы Украина воссоединилась с Россией? Он, по-твоему, хуже Бандеры разбирался, что лучше? Веник, которым пол

подметаешь, попробуй сломать, когда он связан. Не выйдет! А по одному пруту — запросто. Каждому дураку ясно: не будь у нас единства, давно бы Украину враги к рукам прибрали. Не вникаешь в чужие слова, а повторяешь, — в голосе его прозвучал уже вполне дружеский упрек. — И на веру твою христову никто не посягает. В нашей Конституции сказано: молись, сколько хочешь и кому хочешь — хоть отцу, хоть сыну, хоть святому духу. Дело твоей совести. Но разъяснить вам ваши заблуждения мы обязаны. Чтобы в темные головы скорей рассвет пришел. Забили их вам всякой чертовщиной бандеровцы и попы.

Я слушал и удивлялся: откуда у него красноречие взялось? Но его правильные слова не достигали, казалось, ее ушей: она вроде и не слышала, только глазами по сторонам рыскала. Нет, думаю, ничего понимать не хочет. И я стал задавать ей вопросы. Странно, но Марьяна ни в чем уже не заперлась, отвечала с равнодушием: с бандитами связана давно, приносила им самогон, продукты, сообщала о нашем появлении в селе. А как жива осталась — сама не знает. «Бог, видно, смилостивился, — вздохнула обреченно, — жизнь сохранил, чтоб панихиду по убиенным справила. И справлю, вы мне не помешаете!»

Позднее я пожалел, что не придал значения последним ее словам. А Гнатюка она прямо-таки взбесили.

— Во наглые души! — возмутился он. — Жгли, убивали, детей невинных сиротили и еще на царствие небесное уповали. Да что ж, бог ваш такой лопух, что станет головорезами рай засорять?

Тут я прервал красноречие несдержанного сержанта и послал его на КП узнать, налажена ли связь. Он нехотя подчинился. Оставшись с Марьяной наедине, я присел на сруб, предложил девушке сесть рядом и попытался вызвать на откровенность: за что она так ненавидит нас? Разве мы сделали что-нибудь плохое ей или кому-либо из ее земляков? Грубость Павло Гнатюка тоже понять можно. Обидно ему, что такая красавица с нашими врагами заодно.

— У нас такой закон, — строго сказал я ей, — если враг не сдается, его уничтожают. А повинную голову меч не сечет. — В горле пересохло, и я потянулся к ведру с водой. Ухватил его за дужку, потянул — и почувствовал сильный толчок в грудь. Даже не успел вскрикнуть, как оказался в колодце. Вернее постыдился кричать и тем более звать на помощь. Страшнее смерти было выставить себя на посмешище перед подчиненными: все время учил их бдительности, а сам так оплошал. Эти мысли промелькнули в один миг. Раскинув ноги, я уперся в скользкие бревна сруба. К тому же и ведро не выпустил из рук. По шести журавля кое-как выстрался наверх. Оглянулся вокруг — Марьяны и след простыл. Кинулся в сад, в подсолнухи, к сараю — сгнула и все! В доме спокойно переговаривались связисты с Павлом. Значит, ничего не видели и не слышали. Тем лучше. Досадуя на себя за случившееся, я снова

зачерпнул воды из колодца и стал пить. А тут и Павло на крыльцо вышел.

— А где Марьяна? — спросил с недоумением.

Я уже успел овладеть собой и спокойно ответил, что отпустил девушку, поскольку на ней нашей крови нету. И как бы между прочим намекнул ему: не исключена, мол, возможность, что она может многих бандеровцев убедить сложить оружие без сопротивления.

— После ваших разъяснений даже дурак поймет, кто друг, а кто враг селянам, — решил я похвалить сержанта, — а она девушка, видать, неглупая.

В тот момент я сам верил, что не кривлю душой, что это все правда. Ох, на что только не пойдешь ради сохранения своего престижа! Решение командира подчиненным обсуждать не положено. Поэтому Павло, умный и сметливый парень, только высказал свои опасения:

— А если она неблагодарной окажется и мстить нам начнет? Начальство не погладит нас по головке за самоуправство: отпустили-то, как говорится, без суда и следствия.

— Ну что ж, пострадаю за доверчивость к людям. Но и ей не сдобровать тогда. Дело идет к концу, и ей никуда не деться.

Это было, конечно, самоутешением: взыскание все-таки мне объявили. Но я был доволен, что до истинной причины докапываться никто не стал: легче все же прослыть доверчивым простаком, чем ротозеем.

С ликвидацией главаря банды преступления в районе пошли на убыль. Однако втайне я опасался, что беглянка моя развоняет по всей округе, как ловко расправилась с советским командиром, обвела его вокруг пальца. Как тогда стану командовать людьми? Хотелось поскорей напасть на ее след, поймать.

Однажды пришли с повинной два бандеровца, заявили, что надоумила их Марьяна, невеста Колодного. Отзывались они о ней почтительно, как о девушке высокой нравственности, сообщили, что связь с Колодным дальше помолвки не зашла, что сейчас она благодарит бога за то, что не допустил до свадьбы с нечестивцем, зря погубившим столько людей.

Гнатюк, услышав все это, долго ходил задумчивым, потом сказал:

— Выходит, зря о ней плохо думал. Теперь бы извинения попросить, да где ее сыщешь?

А ее, оказывается, искать не надо было. Как-то вызвали меня в штаб части. Приехал, иду по коридору и вдруг — даже глазам своим не поверил! — лицом к лицу сталкиваюсь с Марьяной.

Опешил было. И она побледнела, глазички луп-луп на меня.

— Ну, здоровеньки булы, Марьяна, — говорю ей. — Давно тебя ищем с Павло. — И за кобуру.

Она ойкнула — и пулей в ближайший кабинет! Я за ней, а навстречу мне — начальник штаба. Загородил ее спиной, смеется:

— Остановись, Тюряков, не делай глупостей! И руку-то убери от кобуры.

— Да вы знаете, — остановился я, — кто она есть? Это ж бандитская сообщница!

— Была, — отвечает начштаба, — а теперь наша помощница.

— С каких это пор? — спрашиваю.

— А с тех самых, как ты отпустил ее, — говорит спокойно.

Ну, думаю, дальше скрывать истину нельзя.

— Да не отпускал я ее! Убежала она, а меня чуть в колодец не сбросила.

А начштаба смеется:

— Чего уж там «чуть». Сбросила! Если б ведро из рук выпустил, напился бы водички. Об этом ты, конечно, постеснялся в рапорте написать. А она нам все, как на духу, рассказала. Исповедалась в грехах своих и вполне их искупила: сколько уж людей по ее совету добровольно оружие сложило! Так что прости ее ради интересов дела. Тем более, что наказан ты не за нее, а за свой обман. Впредь не криви душой. Лучше горькая правда, чем сладкая ложь. В нашем деле особенно.

На всю жизнь запомнил я его урок. А тогда — поостыл, хоть и обидно было, что не к нам Марьяна с помощью пришла, а в вышестоящий штаб. Но дело-то общее, зла держать не стал, а даже упросил отпустить девушку в наш батальон. Определили ее поваром в столовую. И не ошиблись: такие борщи и вареники для солдат готовила — пальчики оближешь!

А Павло... Уж не знаю, какими путями он к ее сердцу добирался, только когда предложение ей сделал, не отказала. А ведь заглядывались на нее многие — статных да ладных у нас в батальоне немало было. Трудненько, конечно, ему приходилось. Не раз чуть ли не до развода доходило. Придет, бывало, ко мне, сокрушается: «Не поддается перевоспитанию, предрассудками голова забита». Я смеюсь: «Знал, кого брал». А он сердится: «Вместе в люди ее выводить начали, нельзя отступать». Ну и приходилось иногда выступать в роли третейского судьи. Конфликты разбирал. Для них, воспитанных в разных условиях, они подчас казались неразрешимыми. Но время и терпение сближало обоих. И вот, как видишь, добился Павло своего — наступил-таки рассвет для Марьяны. И никакого чуда в этом нет — разом побеждает тьму.

Тюряков, откинувшись на спинку стула, посмотрел на Марьяну, метеором носившуюся по залу, добродушно улыбнулся:

— А ведь и я тогда в чем-то стал лучше!

— Куда же все-таки улизнула она от вас?

Тюряков подозревал Марьяну, представил меня и повторил ей мой вопрос.

Она густо покраснела, отчего стала еще красивее, с укоризной взглянула на Василия Ивановича: зачем, мол, ворошить прошлое? Но все же ответила:

— Да никуда я не уехала, там же и была, рядом с криницей. Около сруба колода лежала, из которой скот поят. Под нее и сховалась. Больше некуда было. По-

тому и слышала, что вы про меня говорили. Слушала и думала про свое. Колодный все кричал о вашей жестокости, пугал народ, а тут... Понимать стала, что вы с добром к нам пришли. До ночи пряталась, а когда двор опустел, в штаб части ушла, чтоб вину свою искупить и другим помочь в этом. Василию Ивановичу на глаза боялась показаться, думала — не простит. А после по схронам ходила, волю божью объявляла.

— Божью? — переспросил я.

— Тогда я так думала: на все воля

божья. Дела Колодного неуютны ему были, он его и покарал. А вот Василия Ивановича спас. Люди мне верили.

— И сейчас в бога верите?

— Какой там! Кто его видел, бога, и кому он помог? Павлу моему и Василию Ивановичу верю: они меня на правильную дорогу вывели. За то я их широко дякую. Спасибо им!

— Такая благодарность ордена стоит, — сказал я Тюрякову, когда Марьяна отошла от нашего стола. — Можно сказать вернули человека к жизни. К настоящей!

С НОВЫМ УСПЕХОМ!

«Наша служба, как бой!» Эти слова стали крылатыми во внутренних войсках. Ими, как правило, начинают свой рассказ командир и политработник, знакомящие молодых солдат с характером задач, выполняемых подразделением, их с гордостью произносят воины, на деле познавшие боевую службу. Так вспоминают о ней военнослужащие запаса, прошедшие в войсках школу ратного мастерства, идейной и физической закалки, выдержки и дисциплины.

Но далеко не все знают, что эти слова принадлежат известному войсковому поэту подполковнику Тарасу Николаевичу Курьянову, чье творчество неразрывно связано со службой во внутренних войсках. Во многих своих произведениях он воспевае романтику воинского труда, величие внешне неброского подвига часового, днем и ночью, в жару и стужу бдительно стоящего на посту.

Тарас Курьянов — автор нескольких поэтических сборников. И очень приятно, что многие из помещенных в них произведений впервые увидели свет на страницах журнала «На боевом посту». Кстати

сказать, он удостоен нескольких премий журнала «На боевом посту» за призовые места в литературных конкурсах, проводимых редакцией.

Ярка и многоцветна творческая палитра поэта-офицера. Он пишет проникновенные стихи о любимой Отчизне, родной Коммунистической партии, о суровой, но полной очарования красоте северной природы, о любви и дружбе.

Немало задушевных строк посвятил подполковник Курьянов нашим боевым друзьям и коллегам, мужественным бойцам общественного порядка — работникам советской милиции. Поэтические произведения на эту тематику также получили большое признание. На литературном конкурсе, объявленном МВД СССР и Союзом советских писателей СССР, они заняли второе место. Автор удостоен Диплома и денежной премии.

Подполковник Курьянов не только видный войсковой поэт. Он и хороший педагог. Являясь редактором многотиражной газеты «Политработник» Высшего политического училища имени 60-летия ВЛКСМ МВД СССР, он создал при ней сильное литературное объединение. Курсанты получают здесь первоначальные навыки работы в печати, приобщаются к миру поэзии, пробуют свои силы в художественном творчестве. Члены литобъединения становятся активными военкорами, печатают свои стихи и рассказы в военных периодических изданиях, в первую очередь в войсковых.

В. СЕРОВ.

МЫ СЛУЖБУ НЕСЕМ БОЕВУЮ

Владимир ПУГАЧЕВ,
подполковник запаса

Сергей СТАРОСКОЛЬСКИЙ,
лейтенант

НАВЕЧНО В СТРОЮ

*Герою Советского Союза
И. С. Забобонову*

Каждый вечер над солдатским строем
Расправляет крылья тишина.
В этот миг торжественный — героя
Выкликает первым старшина.
И солдаты замерли сурово.
Взгляд на фланг — туда, где встал герой.
Он теперь навек правофланговый
И погибшим не покинул строй!

Дмитрий ДАЖИН,
полковник в отставке

ИДУТ СОЛДАТЫ

Когда идут с учения солдаты,
То взгляд от них никак не отведешь.
Над строем песня вскинется крылато,
Да так, что гривой всколыхнется рожь!
Да так, что эхо грянет за рекою
И станут падать яблоки в садах,
И дуб приветно зашумит листвою,
И звон волной всплеснется в проводах...
Потом не раз припомнится сельчанам,
Как шли солдаты старым большаком
И как цветы и травы на полянах
Тянулись к песне каждым лепестком.

Григорий ЛОШКАРЕВ,
прапорщик

НА ДЕЖУРСТВЕ

Заря вечерняя погасла,
И засыпает внешний мир.
Я пять минут в начале часа
Обязан выслушать эфир.
Так час за часом неустанно,
Связисты, службу мы несем.
...Трещит в наушниках морзянка,
Идет сигнал: «Спокойно все».
И хорошо, что все спокойно!
Друзья мои в казарме спят...
А где-то вспыхивают войны
И чьи-то выстрелы гремят.
Вот потому-то днем и ночью
Я, напрягая чуткий слух,
Готов принять короткий, точный
Сигнал из двух заглавных букв.
И будет гарнизон разбужен
Истощным голосом сирен...
Я — часовой, глаза и уши
Оборонительных систем!

ПОДВИГ

*Старшему лейтенанту В. Ситневу,
награжденному за мужество
и героизм орденом Красной Звезды
(посмертно)*

Ночь холодной рукой
прикоснулась к щеке,
Отражается
в мокром асфальте луна,
Вдоль дороги
столбы увязают в песке,
И над всем —
тишина, тишина.
Невесомы, как тень,
убегают часы,
И натянуты нервы
упругой струной.
Здесь
положены судьбы людей на весы —
Здесь несет свою службу
наряд розыскной.
Так бывает,
что нужно однажды решать,
Принимать из возможного
только одно:
В мирный день во весь рост вдруг
под пулями встать,
Чтоб беде не ворваться
к кому-то в окно...
Черной вспышкой боль
заслонила закат.
От холодной земли
не подняться никак.
И, всю ненависть к смерти
вложив в автомат,
Он к бессмертию подвига
сделал свой шаг!
...Розыск кончен.
И снова кругом тишина.
Караулы привычно разводит приказ.
Остыбают дождинки
на глади окна,
Словно слезы о тех,
кого нет среди нас.

ЖЕНЕ

Тают звезды в предутренний час,
Как снежинки на теплой руке.
Первый луч золотится сейчас
На несмятом твоём завитке.
Наши встречи все так же редки,
Устаешь ты от частых разлук,
Даже ночью тревоги гудки
Разрывают кольцо твоих рук!
Но опять, и опять, и опять
Ты,
храня в себе тихую грусть,
Терпеливо стараешься ждать,
Когда я из наряда вернусь.

ВОЕВАЛИ РАЗВЕДЧИКИ

Успешным действиям разведчиков Ленинградского фронта в период героической обороны города на Неве посвящена книга Л. Винницкого «Бойцы особого фронта. Записки офицера разведки» (Л., Лениздат, 1980, 200 с., цена 50 коп.). Участник описываемых событий, автор, однако, не ограничился своими воспоминаниями и рассказами боевых товарищей, а использовал архивные источники, военно-историческую литературу, иностранные издания. Это позволило ему открыть много новых страниц истории легендарной защиты Ленинграда.

В Пскове находился штаб группы армий «Север», готовивший захват колыбели Великого Октября. Здесь особенно свирепствовали контрразведывательная служба аб-

вера и тайная полевая полиция, установившие жестокий оккупационный режим. Доступ лиц сюда из других населенных пунктов, даже передвижение с окранны в центр разрешались только по специальным пропускам. Но, несмотря на все преграды, в логове врага отважно действовали советские разведчики, в том числе ленинградские комсомольцы Д. Гетц («Виктор») и М. Максимова («Мери»). Даниил Гетц, выдавая себя за сына бывшего депутата Государственной думы, устроился переводчиком к шефу полиции. Он неоднократно сопровождал в качестве гида жен командующего группой армий «Север» генерал-фельдмаршала Кюхлера и командующего армией генерал-полковника Линдемана. Сведения, почерпнутые из бесед с много знающими спутницами, пригодились разведчику.

Внешне Гетц совсем не походил на героя кинобоевика. Небольшого роста, хрупкого сложения, скромный и немногословный юноша сумел войти в доверие к своему шефу. Это был настоящий боец незримого фронта. Его донесения окончательно подтвердили сведения о переброске под Ленинград из Крыма войск и тяжелой артиллерии 11-й немецкой армии. Достоверными оказались и данные разведчика о том, что

СПРАШИВАЙТЕ - ОТВЕЧАЕМ

В редакцию поступают письма военнослужащих с просьбой дать им разъяснения по ряду вопросов правового характера. Читателям отвечает подполковник юстиции В. Стульнев.

На чем основывает свое решение товарищеский суд чести офицеров при рассмотрении проступков военнослужащих? Может ли он вынести решение о принятии таких мер общественного воздействия на правонарушителя, которые не предлагались выступающими?

Задачей товарищеских судов чести офицеров при обсуждении проступков и правонарушений военнослужащих является выяснение всех обстоятельств, имеющих значение для правильного разрешения дела, и оказание на виновного воспитательного влияния.

Присутствующие в суде могут выступить и внести свои предложения о мере общественного воздействия. Однако эти предложения не обязательны для суда, который руководствуется законодательством и сознанием своего общественного и воинского долга. Суд выносит решение, основанное на объективных данных и выводах из фактических обстоятельств с учетом исследованных доказательств и личности виновного.

Правом рассматривать вопрос о правильности и законности решения товарищеского суда чести офицеров обладает

командир (начальник) части, соединения, управления, где создан суд.

Вправе ли товарищеские суды чести офицеров рассматривать дело о проступке военнослужащего, за который он уже был наказан в дисциплинарном порядке?

Один из важнейших принципов в дисциплинарной практике командиров и начальников — принцип индивидуализации при наложении взысканий на военнослужащих, то есть в каждом конкретном случае является виновный и к нему применяется дисциплинарное взыскание, соразмерное допущенному нарушению. Исходя из этого, Дисциплинарный устав Вооруженных Сил СССР не допускает наложения нескольких взысканий за один и тот же проступок или соединения одного взыскания с другим.

Основываясь на указанном, ст. 44 Устава запрещает командирам (начальникам) принимать решение о передаче дела о проступке офицера (прапорщика, военнослужащего сверхсрочной службы) на рассмотрение товарищеского суда чести и одновременно подтверждать его за этот же проступок дисциплинарному взысканию.

Данная правовая норма заложена и в соответствующих положениях о товарище-

проведение операции по захвату Ленинграда было поручено генерал-фельдмаршалу Манштейну.

Недавняя студентка Маргарита Максимова прекрасно овладела специальностью радистки и, поселившись нелегально на окраине Пскова, передавала в Центр донесения «Виктора».

О многих других до сей поры неизвестных советских патриотах-разведчиках узнает читатель из книги. Ценою огромных усилий, а зачастую и собственной жизни они добывали сведения о планах и намерениях врага, сосредоточении, вооружении и моральном состоянии его войск. Это помогало командованию Ленинградского фронта группировать войска на наиболее опасных участках. Так, информация об отсутствии немцев на Карельском перешейке послужила основанием для переброски нескольких соединений на другие участки.

Заметную роль в боях на Ленинградском фронте сыграли две дивизии НКВД, которые использовались в особо сложных ситуациях. На мгновенье направление, где сложилось критическое положение, была перемещена 1-я дивизия войск НКВД полковника С. Донскова. На одном из важнейших участков — урицком — с сентября

1941 г. героически держала оборону 21-я дивизия войск НКВД полковника М. Папченко. За мужество и стойкость в решающие дни борьбы за город Военный совет фронта объявил личному составу обеих дивизий благодарность. Из десяти лучших снайперов Ленинградского фронта, которым Указом Президиума Верховного Совета СССР от 6 февраля 1942 г. было присвоено звание Героя Советского Союза, двое — И. Д. Вежливцев и П. И. Голиченков — воины 1-й дивизии войск НКВД.

Книга охватывает самый трудный период битвы за Ленинград с начала войны до конца 1942 г. В ней убедительно показывается, что успех в оборонительных боях достигался совместными усилиями всех видов вооруженных сил и родов войск. Высочайшую самоотверженность, непревзойденное мужество проявили разведчики Ленинградского фронта.

Книга издана массовым тиражом и, несомненно, вызовет интерес у читателей, особенно армейской молодежи. Сейчас автор работает над второй книгой, которая будет посвящена фронтовой разведке уже в период подготовки к полному снятию блокады Ленинграда.

Подполковник А. АЛЕКСЕЕНКОВ.

ских судах чести, где указано, что суды не вправе рассматривать дела о проступках и правонарушениях военнослужащих, на которых уже наложены дисциплинарные взыскания, а также в том случае, если ведется следствие или вынесен приговор.

Каков порядок предоставления дополнительных учебных отпусков офицерам, прапорщикам и военнослужащим сверхсрочной службы, обучающимся в высших и средних учебных заведениях?

Правила предоставления дополнительных отпусков лицам, обучающимся в заочных высших и средних специальных учебных заведениях, а также порядок их оплаты определены постановлением Совета Министров СССР от 2 июля 1959 г. № 720 «О льготах для студентов вечерних и заочных вузов и учащихся вечерних и заочных средних специальных учебных заведений».

Приказом МВД СССР эти льготы распространены на офицеров, прапорщиков и военнослужащих сверхсрочной службы, обучающихся в высших и средних специальных гражданских учебных заведениях.

В соответствии с постановлением для сдачи всех видов экзаменов, зачетов, выполнения лабораторных работ, подготовки и защиты дипломных проектов (работ) военнослужащим предоставляются оплачиваемые дополнительные отпуска, продолжительность которых зависит в каждом конкретном случае от характера учебных мероприятий.

Так, на период выполнения лабораторных работ, сдачи зачетов и экзаменов на

1-м и 2-м курсах в высших и средних учебных заведениях предоставляется 30 календарных дней ежегодно. На 3-м и последующих курсах — 40 календарных дней. На период сдачи государственных экзаменов — 30 календарных дней. Для подготовки и защиты дипломного проекта (работы): студентам высших заочных учебных заведений — 4 месяца, учащимся средних учебных заведений — 2 месяца.

Лицам, обучающимся на заочных отделениях высших и средних музыкальных, театральных и театрально-художественных учебных заведений, а также студентам-заочникам определенных специальностей факультетов культурпросветработы институтов культуры и некоторым другим категориям предоставляются дополнительные отпуска большей продолжительности.

Денежное довольствие офицерам и военнослужащим сверхсрочной службы за время дополнительных отпусков и свободных от службы дней выплачивается из расчета до 100 рублей в месяц для обучающихся в вузах и до 80 рублей для учащихся средних специальных учебных заведений.

Указанные льготы предусмотрены лишь для лиц, не имеющих задолженностей и своевременно выполняющих учебный план. Основанием для предоставления учебных отпусков и их оплаты является вызов учебного заведения, высылаемый в письменной форме, если военнослужащий допущен к экзаменационной сессии. Без него отпуск не предоставляется. Перенесение срока отпуска не допускается.

ПОЖЕЛАНИЯ БУДУТ УЧТЕНЫ

В ряде частей и подразделений внутренних войск состоялись читательские конференции по материалам, опубликованным в журнале «На боевом посту». В своих выступлениях сотрудники редакции рассказали о творческих планах, о проблемах, которые решает коллектив. Офицеры, прапорщики, сержанты и солдаты — участники конференций поделились впечатлениями о прочитанных публикациях, дали им оценку, внесли интересные предложения.

Итак, читатели одобряют:

Старший лейтенант А. Бадалян: «В журнале мы находим много полезного и поучительного. Лично мне очень понравился диспут на тему «Командир роты — организатор службы». Побольше бы таких материалов. Я завел специальную папку, куда собираю вырезки методических разработок по дисциплинам боевой подготовки. Они помогают четче и качественнее организовывать боевую учебу личного состава, дают ответ на вопросы. А их возникает немало: ведь я сравнительно недавно назначен на высшую должность. По совету начальника штаба батальона перечитал журналы за прошлый год. Особое внимание обратил на статьи и корреспонденции, ка-

сающиеся практики подведения итогов социалистического соревнования. Рекомендации, заложенные в них, и в частности, в статье генерал-лейтенанта А. Сидорова «Важный элемент социалистического соревнования» (1979, № 9), использую в своей работе. Запомнились и оказались полезными такие выступления, как «Приобщение к службе» подполковника В. Волянца (1980, № 10), «Служебное время офицера» полковника Ф. Деряги (1980, № 1), «Побуждать желание отличиться» капитана В. Афанасьева (1980, № 10)».

Лейтенант О. Канатбаев: «Я внимательно читаю каждый номер. Учусь на его материалах. Добрым словом вспоминаю статьи офицеров В. Кокоева, В. Болдына, А. Русакова, В. Мацакова, посвященные организации соревнования по задачам и нормативам. Переняв опыт, о котором рассказывалось в них, заметил, что занятия стали содержательнее. Удалось поднять активность обучаемых, найти резервы времени, повысить интенсивность и эффективность учебного процесса. А к методическим разработкам по темам политических занятий и дисциплинам боевой подготовки обращаюсь постоянно. На мой взгляд, они — хорошее подспорье командирам и политработникам».

Старший лейтенант А. Кузьменко: «Отрадно, что журнал в последнее время успел внимание к правовому и нравственному воспитанию. С интересом, уверен, многие познакомились с подборкой материалов на эту тему в № 8 за прошлый год».

ПО МАТЕРИАЛАМ ИНОСТРАННОЙ ПЕЧАТИ

КОЛЮЧАЯ ЛЕНТА ДЛЯ ЗАЩИТНЫХ ОГРАЖДЕНИЙ

В одной из статей журнала «Fence Industry» описаны современные виды колючей и режущей ленты, выпускаемой американской промышленностью. В статье утверждается, что такая лента используется в качестве эффективного ограждающего средства. Приводится такой факт: в 1958 году армия США субсидировала проект по созданию быстро разворачиваемых препятствий для пехотных подразделений противника, а в 1970 году он завершился разработкой так называемой колючей ленты общего назначения — ГРВТО. По мне-

нию зарубежных специалистов, она значительно эффективнее, чем колючая проволока или немецкая колючая лента. По военным стандартам ГРВТО подразделяется на три типа.

Тип I (патент США) выпускается в виде бухт из замкнутых витков, состоящих из соединенных последовательно прямых отрезков равной длины, изогнутых на одинаковый угол относительно друг друга (рис. 1). По сторонам ленты попарно размещены пучки из четырех колючек 1, 1а и 2, 2а. Каждая пара имеет длину 60 мм

Читатели сетуют:

Лейтенант Д. Лыгус: «В целом о прапорщиках все же пишется мало. Что-то не помню, чтобы журнал подробно рассказал об опыте работы совета прапорщиков и военнослужащих сверхсрочной службы. А такой опыт полезно было бы найти и обобщить».

Майор П. Ревенко: «Некоторые материалы порой написаны слишком сухим, «директивным» языком, а потому читаются с трудом».

Старший лейтенант С. Прокошин: «Редко, но еще встречаются в журнале фотографии военнослужащих, у которых можно найти нарушения в военной форме одежды. Да и качество фотоиллюстраций, прямо скажем, не всегда высокое. Редакции следует на это обратить внимание».

Читатели предлагают:

Майор В. Захаров: «Нужно публиковать больше материалов, обобщающих передовой опыт организации боевой службы, обучения и воспитания личного состава. Сравнительно недавно в журнале был помещен образец плана работы партийной организации. Следует дать аналогичный план и для комсомольских организаций».

Лейтенант В. Демиковский: «Просьба к редакции: больше печатать материалов, которые можно использовать при оформлении наглядной агитации: схем, диаграмм об успехах советского народа в строительстве коммунизма. Не мешало бы дать советы по оборудованию стендов, витрин, помещений, классов, военных городков».

Лейтенант Р. Орлов: «Прошу рассказать об организации службы по охране объектов в других социалистических странах».

Капитан Х. Баев: «Желательно периодически публиковать статьи о составе организации, вооружении, идеологической обработке солдат в армиях капиталистических стран».

Старший лейтенант Ф. Корольков: «Чаще хотелось бы видеть на обложке макеты, схемы, чертежи новинок учебной материально-технической базы, созданных руками солдатских умельцев и рационализаторов. Все лучшее мы обязательно внедрим у себя».

Лейтенант Г. Немчинов: «Было бы полезным провести с помощью редакции переключку выпускников военных училищ последних лет. Ведь однокурсникам интересно знать, как сложилась судьба товарищей. Попутно можно выяснить, что дало училище своим выпускникам, на что следует обратить внимание при подготовке курсантов в училищах».

Прапорщик В. Пачков: «Побольше пишите о взаимодействии партийных и комсомольских организаций частей и подразделений войск и исправительно-трудовых учреждений».

Лейтенант Д. Лыгус: «Нам очень нужны такие материалы, как статья полковника А. Шемаенкова «Боевая служба контролеров в жилой зоне ИТК» (1980, № 3), в которой даются рекомендации по организации обучения прапорщиков — контролеров по надзору. Предлагаю подобные методические разработки публиковать чаще».

Редакция благодарит всех, кто выступил на читательских конференциях и высказал свое мнение. Ваши пожелания, предложения и замечания будут учтены. Просим присылать отзывы на новые публикации журнала.



Рис. 1

и располагается на одинаковом расстоянии (102 мм) друг от друга.

Толщина ленты 0,635 мм, ширина — 26 мм. Диаметр витков может быть 610 мм и 762 мм. Лента изготавливается из углеродистой или закаленной нержавеющей стали. Колочки каждой пары отогнуты под углом в противоположных направлениях. Лента имеет поперечный свод для более надежной укладки витков в бухте, а также для большей прочности в рабочем состоянии. Один из вариантов, как указывается в статье, предусматривает ленту шириной $15,24 \pm 1,27$ мм в самом узком месте (без учета зубьев). Установлено, сообщают авторы, что при высечке зубьев происходит отпуск ленты, а в зоне изгиба — ее механическая закалка. В каждом изгибе делается отверстие диаметром 5 мм. При уменьшении его диаметра лента рвется, а при увеличении — значительно ослабляется.

Тип II монтируется на постоянных заграждениях. Ленту изготавливают из высококачественной пружинной закаленной немагнитной стали. Она рекомендована, говорится в статье, американским агентством по ядерной энергии в качестве средства защиты складов. Военные специалисты считают,

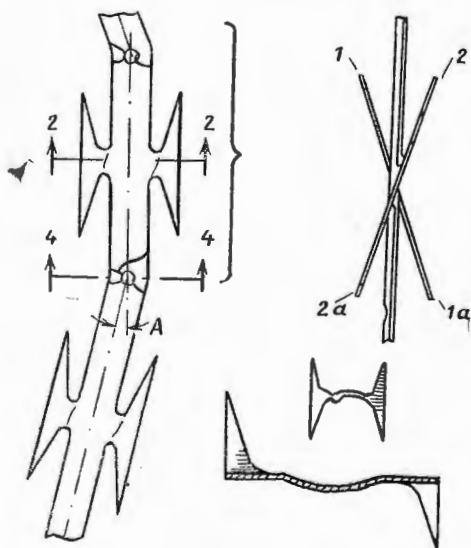
что ограждения, на которых закреплена эта лента, невозможно преодолеть без проделывания брешей.

Тип III содержит одну спираль диаметром 46 см. Материалом ленты является нержавеющая закаленная стальная полоса. Она предназначена только для размещения в верхней части ограды. Такие ленты, указывается в публикации, выпускают четыре американские фирмы. Одна из них изготавливает «режущую ленту» без закалики. Она содержит спиральные витки диаметром 46 см из прочной нержавеющей стали (марки 430, толщиной 0,06 см, шириной 2,5 см). Кроме того, режущая лента производится из углеродистой стали марки 1008 с гальваническим покрытием. Каждый рулон содержит 1700 шипов. При установке на опраде с интервалами в 46 см (каждый шестой шип крепится к ограждению) один рулон позволяет защитить 15 м барьера.

В журнале, о котором идет речь, показаны три вида установки режущей ленты. Монтаж ее выполняют два человека с помощью скручивающего инструмента и проволоочных связок. Один держит рулон и подает витки, другой крепит ленту к ограде. При установке ленты на кирпичную стену или деревянный забор она подвязывается к крокам или гвоздям, имеющимся на ограде. Режущие шипы могут быть размещены в трех положениях: под углом 45°, 90° или 180° к ограде.

Фирма Bataco Industries выпускает 15-метровые рулоны типа CBRT с диаметром витков 69 или 94 см и рулоны 8-метровой длины с использованием обоих диаметров — один внутри другого. Материалом для изготовления ленты служит сталь — нержавеющая с гальваническим покрытием, углеродистая с частичным покрытием или их комбинация. Для проделывания брешей в ограждении требуются несколько разрезов в ленте. Без специального инструмента это чрезвычайно трудно, поскольку центральная часть ленты изготовлена из высокопрочной стальной проволоки, при перерезании которой необходимо усилие до 160 кг/мм².

Технологический процесс производства CBRT заключается в соединении высоко-



Рис. 2

прочной центральной жилы с режущими шипами. Авторы статьи сообщают, что это придает ленте жесткость, способность противостоять попыткам преодоления или перерезания проволочного барьера. Соответствующие витки затем скрепляются для создания ограждения цилиндрической формы.

Министерство юстиции, говорится в журнале, организовало испытания ленты в тюрьмах, характеризующихся наивысшими в США показателями числа побегов заключенных. Результаты оказались положительными, и федеральное управление исправительных учреждений США проявило заинтересованность в приобретении такого материала. В результате лента типа II принята в качестве стандарта для создания ограждений в исправительных заведениях США.

Зарубежные специалисты отмечают, что применение колючей режущей ленты любого типа может ограничиваться монтажом ее по верху стены или забора (рис. 2), что делает ленту совершенно безопасной для проходящих вблизи лиц, обеспечивая в то же время надежную защиту объекта.

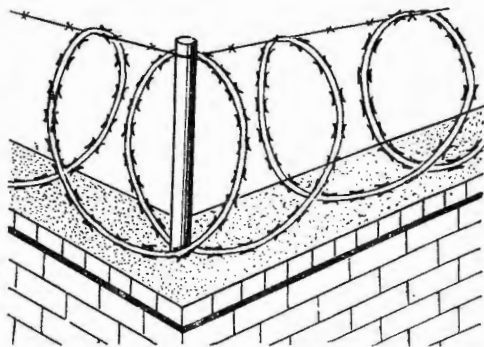
**Подполковник-инженер В. БОНДАРЕНКО,
майор-инженер В. ЮДИН,
майор-инженер И. ПОПОВ.**

Главный редактор ГАВРИКОВ Ф. К.

Редакционная коллегия:

АСТАШИН В. В., БАРСУКОВ В. В., ВЛАСОВ В. П., ГОРБОВ М. В. (зам. главного редактора), ГРИГОРЬЕВ Е. А. (ответственный секретарь), ЗЮЗИН М. М., ЗЮКИН И. Е., КАЛАШНИКОВ В. Д., КАЛИНИН Ю. И., КУЗНЕЦОВ В. А., КУЗНЕЦОВ К. Л., ЛОГУНОВ М. С., МАЛЮШКИН Г. А., НЕЧАЕВ Е. А., ОГЛОБЛИН К. С., СЕРГЕЕВ О. М., СЕРЕДИНСКИЙ В. П., СМОЛИН А. Ф., ЯБЛОКОВ В. П.

Корректоры БУЛАТОВА З. А., ГАВРИЛОВА Е. Ю.

Оформление номера ПОСТНИКОВА Б. Н., ЩУКИНА С. Н.

Журнал распространяется только по подписке через полторганы внутренних войск.
Сдано в набор 24.04.81 г. Подписано в печать 29.05.81 г. Г-41022. Формат бум. 70 × 108^{1/8}.
Высокая печать. Усл. печ. л. 8,4. Уч.-изд. л. 11,6. Заказ 4823. Адрес редакции: 111250.
Москва, Е-250, тел. 273-79-75. Типография им. Воровского.

КРОССЧАЙНВОРД

Составил А. ГЛАДКОВ

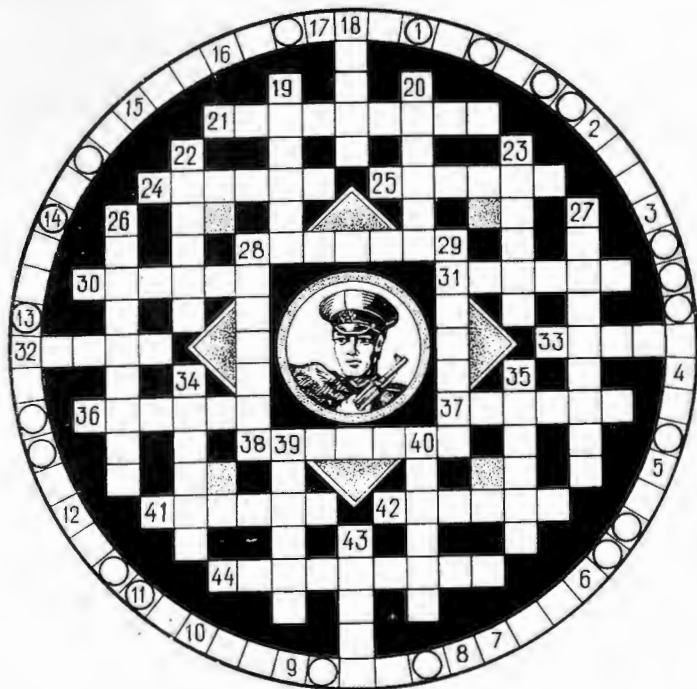

По окружности: 1. Документ на право входа, въезда. 2. Направление движения. 3. Штаб военачальника. 4. Река на Дальнем Востоке. 5. Установленный распорядок. 6. Снаряд. 7. Мастер воздушного боя. 8. Часть главы в уставе. 9. Пленный, у которого можно получить нужные сведения. 10. Отдельная партия в игре. 11. Река на северо-западе РСФСР. 12. Окружающая обстановка. 13. Группа специалистов, определяющая победителя на состязании. 14. Начало реки. 15. Узкая намывная полоса суши. 16. Духовой инструмент. 17. Лестница на судне.

По вертикали: 18. Дежная единица. 19. Усердие в службе. 20. Советский космонавт. 22. Летательный аппарат. 23. Часть патрона. 26. Мужество и решительность в поступках. 27. Награда за труд, службу. 28. Часть стрелкового оружия. 29. Торжественная клятва. 34. Судьба.

35. Повесть Э. Казакевича. 39. Смелость, бесстрашие. 40. Взрывчатое вещество. 43. Модель, предварительный образец.

По горизонтали: 21. Конница. 24. Связка хвоста для укрепления траншеи. 25. Маневры. 28. Место победных боев Красной Армии. 30. Специалист высокой квалификации. 31. Пьеса Б. Лавренева. 32. Лицевая сторона медали. 33. Первый в мире ледокол, способный форсировать тяжелые льды.

36. Несостоявшийся выстрел. 37. Столица социалистического государства. 38. Географическая координата. 41. Столица государства, входящего в агрессивный блок НАТО. 42. Дорога вдоль фронта. 44. Русский полководец.

Правильно решив кроссчайнворд, прочтите по окружности рисунок в кружочках (по часовой стрелке) армейскую поговорку.

НАДЕЖНО МЫ ХРАНИМ ПОКОЙ

Музыка подполковника В. МАКАРОВА

Стихи майора В. ПРОДУВАЛОВА

Зовет нас песня за собой,
Она понятна и близка.
Гордимся славною судьбой —
Служить во внутренних войсках.

Припев:

Страна на вахте трудовой
Вершит великие дела.
Надежно мы храним покой,
Чтобы она к победам шла.
Стоим и в стужу мы, и в зной
На вахте боевой!

Наш ратный подвиг впереди,
К нему готовимся сейчас.
Исполним точно, как один,
На службу отданный приказ!

Припев.

Мы можем с гордостью сказать:
Народ нам верит неспроста!
Любой опасности в глаза
Мы смотрим смело на постах.

Припев:

Страна на вахте трудовой
Вершит великие дела.
Надежно мы храним покой,
Чтобы она к победам шла.
Стоим и в стужу мы, и в зной
На вахте боевой!

1. Зо. вет нас пес.ня за со.
бой, она по.нят.на и близ.ка. Гор. дим. ся слав.но.ю судь.бой Служить во
внут.ренних войсках. Стр. на на вахте тру.до.вой Вер.
шит ве.ли.ки.е де.ла. На.деж.но мы хра.ним по.
кой. Что.бы о. на к победам шла. Сто.им и в стужу мы и в зной На
вах. те бо.е. вой! вой! Кон.ец
3 Мы мо.жем с гор.достью ска.зать: на.род нам ве.рит нес.прос.та! Лю.
бой опасности в гла.за Мы смо.трим сме.ло на пос.тах. Стр.
бой о. пас.нос.ти в гла.за Мы смо.трим сме.ло на пос.тах. Стр.