

9
853

На боевом посту



№ 5 май 1982

С ПРАЗДНИКОМ ПОБЕДЫ!



ПОСТАНОВЛЕНИЕ IX ПЛЕНУМА ЦК ВЛКСМ
О созыве очередного XIX съезда ВЛКСМ

1. Созвать очередной XIX съезд ВЛКСМ 18 мая 1982 года в городе Москве в Кремлевском Дворце съездов.

Утвердить следующий порядок дня съезда:

1. Отчет о работе Центрального Комитета ВЛКСМ и задачи комсомольских организаций в свете решений XXVI съезда КПСС.

2. Отчет Центральной ревизионной комиссии ВЛКСМ.

3. Выборы центральных органов ВЛКСМ.



Хорошими результатами в боевой службе, боевой и политической подготовке встречает Всесоюзный форум советской молодежи личный состав Минского орденов Кутузова и Александра Невского полка. Немалая заслуга в этом комсомольской организации.

На снимке: секретарь комитета ВЛКСМ части делегат XIX съезда ВЛКСМ старший лейтенант В. Калиничев среди передовых воинов.

Фото А. Александрова.



На боевом посту



За нашу Советскую Родину!

201

Военно-политический журнал
 Политического управления
 внутренних войск МВД СССР

Издается с 1958 года

№ 5 май 1982

В номере:

А. СИДОРОВ. Подвиг всенародный
 А. КАРПЫЧЕВ. Страстное слово партии
 (к 70-летию ленинской «Правды») **7**
 Д. ШАМАТАЛЮК. Народный депутат — обязан-
 ность почетная, ответственная (навстречу выборам
 в местные Советы народных депутатов) **10**

60-летию СССР — достойную встречу!

О. СЕРГЕЕВ. Всемерно экономить материальные
 ресурсы **12**
 М. ПАЧИКОВ. С высокой требовательностью
 (у инициаторов соревнования) **16**
 О. СУЛАДЗЕ. Сталь Рустави **18**

Память огненных лет

В. АНТОНОВ. Через три июня **21**

Боевой службе — эффективность

Офицеры ротного звена
 А. СТЕПАНОВ. Силой авторитета (читатель
 продолжает разговор) **27**
 Пост техники безопасности
 М. ЮРКОВ. В интересах надежности (штаб:
 стиль, творчество, поиск) **30**
 Перед рейсом **32**
 В. САВРИН. В ЛТП своя специфика (командир
 подразделения: опыт, суждения, предложения) **33**
 В. ПРОДУВАЛОВ. Друг друга чувствуя плечо
 (мужество, бдительность, благородство) **36**

Практика обучения и воспитания

Н. НИФОНТОВ. О командирской подготовке
 офицеров **42**
 В. АФАНАСЬЕВ. Золотой юбилей дзержинцев **44**
 И. СЕМЕНОВ. Об изменениях и дополнениях За-
 кона СССР «О всеобщей воинской обязанности»
 (воин и закон) **49**

2 В. МИКОРА. Социально-психологические аспекты
 укрепления воинской дисциплины (педагогика и
 психология) **52**

* * *

Обсуждаем письмо «Чтобы слово звало»
 А. КОСТЕНКО. Учить конспектировать **54**
 А. МАЛЫШЕВ. Уметь доназывать **56**

Методические советы

12 Н. СКОКОВ. Сержант и сплочение воинского
 коллектива (политические занятия) **58**
 16 А. КОЗЛЕНКОВ. Действия солдата в обороне **64**
 18 А. БАЛАН. На борту самолета **67**
 А. МИХАЛЕВ. Перед заступлением в караул **69**

Партийно-политическая работа

А. СТЕКОЛЬНИКОВ. В борьбе за повышение
 дисциплины **71**

Навстречу XIX съезду ВЛКСМ

30 От съезда к съезду **74**
 32 Комсомол в сердце моем **78**
 В. ШЕПОВАЛЬНИКОВ. Так утверждается автори-
 тет (командир и комсомольская организация) **82**
 36 Я. ВИКТОРОВ. Доверие **86**

Литература. Культура. Быт

40 Н. МОСИЙЧУК. Ради покупателей **88**
 А. ПИГИЛОВ. Мастер во всем мастер **90**
 А. ПОНОМАРЕВ. На главных направлениях **93**
 С. ПЕТРАКОВ. От Балтики до Берлина **94**

* * *

Ю. ВЛАСОВ. Некоторые вопросы служебной на-
 грузки и льготы, распространяющиеся на меди-
 цинский персонал из числа служащих внутренних
 войск МВД СССР (консультации) **95**

В суровые годы Великой Отечественной войны народы-братья плечом к плечу встали на защиту Родины, проявили массовый героизм и непреклонную волю к победе, разгромили фашистских захватчиков, спасли народы мира от порабощения и уничтожения.

Из постановления ЦК КПСС «О 60-й годовщине образования Союза Советских Социалистических Республик».



ПОДВИГ ВСЕНАРОДНЫЙ

**Генерал-лейтенант А. Г. СИДОРОВ,
первый заместитель начальника внутренних войск МВД СССР**

День Победы. Для советских людей это один из самых волнующих праздников. Вот уже 37-й раз его немеркнущий свет озаряет Страну Советов, ее бескрайние просторы и необъятную ширь, ее города и села, станицы и деревни, кишлаки и аулы. Победа в Великой Отечественной войне! Долог и неимоверно труден был путь к ней. 1418 дней и ночей шли советские воины тяжелейшими фронтовыми дорогами, чтобы спасти свою Отчизну, человечество от коричневой чумы фашизма.

Не только волнующ, но и дорог сердцу каждого Праздник Победы. Дорог памятью о 20 миллионах сынов и дочерей, отдавших жизнь за свободу, светлое будущее своей Родины, благодарностью тем, кто залечивал фронтовые раны, возрождал страну из руин и пепла во имя мира на земле.

Советский народ, его Вооруженные Силы в эти весенние дни встречают 37-ю годовщину Победы над фашизмом в обстановке высокого политического и трудового подъема, вызванного решениями XXVI съезда КПСС, который открыл новые широкие горизонты коммунистического созидания. Укрепляется экономическое и оборонное могущество Родины, повышается материальный и культурный уровень трудящихся.

Но почему же не ослабевает интерес к событиям минувшей войны? Объясняется это тем, что ее причины, ход и итоги важны для правильного понимания многих политических, экономических и военных проблем современности. Ведь уроки войны не пошли впрок силам империалистической реакции. Не потому ли не переводятся государственные деятели, которые мыслят категориями силы и диктата. Говоря о подобных буржуазных лидерах, товарищ Л. И. Брежнев в своей речи на торжественном открытии мемориального комплекса в городе-герое Киеве подчеркнул: «Решение международных проблем путем переговоров и взаимовыгодных соглашений у них, видимо, где-то на десятом месте...»

Находятся среди них и такие, которые прямо заявляют, что мир — это, мол, не самое важное, есть вещи и поважнее мира.

«...Можно ли представить себе более чудовищную позицию, более циничное презрение к судьбам народов, в том числе и своего собственного, к жизни сотен миллионов людей!» (Правда, 1981, 10 мая).

Вспомним, что такую же точку зрения на судьбы народов высказывал и Гитлер. Его клика, в распоряжении которой оказались экономические и военные ресурсы Западной Европы, заранее отмобилизовала и сосредоточила вблизи наших границ громадную по силам и механизированным средствам группировку войск.

Начав войну внезапно и вероломно, фашистское командование, опьяненное легкими победами на Западе, не считалось с потерями. Армия вторжения рвалась к жизненно важным центрам социалистического государства, разрушала села и города, уничтожала и угоняла в рабство советских людей. Советско-германский фронт стал главным фронтом второй мировой войны. Здесь решался вопрос: сможет ли социализм устоять перед натиском ударных сил империализма, спасти человечество от фашистского порабощения? Речь шла о судьбе первого в мире социалистического государства, о будущем мировой цивилизации. Класовый характер войны обусловил ее небывалую решительность и бескомпромиссность.

205

Призыв партии «Все для фронта, все для победы!» определил жизнь страны в военное время, стал боевым лозунгом советского народа. Главное внимание Коммунистической партии и Советского правительства было сосредоточено на укреплении Вооруженных Сил, пополнении их бойцами и командирами, обеспечении оружием и боеприпасами, повышении морального духа, стойкости войск. Мощным резервом армии и флота явилась система обязательного обучения военному делу советских граждан в возрасте от 16 до 50 лет.

Ярким выражением патриотизма народа стало создание добровольческих отрядов, полков и дивизий народного ополчения.

Решающую роль в повышении боеспособности войск, укреплении их морального духа, стойкости и дисциплины сыграло твердое руководство партии Вооруженными Силами, усиление партийного влияния в армии и на флоте. Личным примером, страстным партийным словом коммунисты поднимали боевой дух масс, вселяли уверенность в победу над сильным и коварным врагом. «Считайте меня коммунистом» — эта крылатая фраза родилась не в дни нашего победоносного наступления, а в самое тяжелое время, когда фашисты рвались к сердцу Родины — Москве.

Руководствуясь указанием В. И. Ленина о том, что для ведения войны по-настоящему необходим крепкий, организованный тыл, партия осуществила огромные по масштабу мероприятия по перестройке всех отраслей народного хозяйства на военный лад. Она организовала эвакуацию более 10 миллионов людей и перебазирование 1523 промышленных предприятий в глубокий тыл.

Поистине, как поется в популярной песне, «дни и ночи у мартеновских печей не смыкала наша Родина очей». Люди работали на пределе человеческих сил. И не только за себя, но и за товарища, ушедшего на фронт. Несмотря на потерю почти половины посевных площадей, большого количества скота, несмотря на недостаток машин и рабочих рук, колхозы и совхозы обеспечили Действующую армию продовольствием, а промышленность сырьем. Это был невиданный в истории подвиг, который до сих пор на Западе считается «загадкой», «русским чудом».

Призыв партии «Пусть горит земля под ногами немецких оккупантов!» нашел горячий отклик в сердцах советских людей, оказавшихся на территории, захваченной врагом. Здесь создавались подпольные партийные и комсомольские организации, партизанские отряды и бригады, диверсионные группы. Только в Белоруссии и на Украине действовало более двух десятков подпольных обкомов партии, свыше 300 городских и районных комитетов, тысячи первичных парторганизаций. Они стали подлинными организаторами и руководителями вооруженной борьбы советских патриотов.

Да, долг и тяжел был путь нашего народа к Победе. Много пришлось пережить ему лишений и испытаний. Всем было нелегко: и подростку, по несколько суток не отходившему от станка, и колхознице, вынесшей на себе всю тяжесть полевых работ. И тому, кто пережил блокаду, и тому, кто оказался в оккупации. Но особенно — солдату, на плечи которого легла основная ноша войны.

Слишком неравными были силы в первые месяцы гитлеровского нашествия. Но солдат не дрогнул душой, не покорился, он верил в победу. «Умираю, но не сдаюсь!» — начертал он на стенах Брестской крепости. Эта вера не покидала советского воина нигде и никогда.

Лев Николаевич Толстой как-то сказал, что в бурю нужен сильный колокол. Прав был великий русский писатель. В огненную бурю тревожного 1941 года таким колоколом стали слова: «Наше дело правое — враг будет разбит!» Они были на устах и защитников Москвы. Для захвата столицы Советского государства Гитлер бросил 74 лучшие дивизии, в том числе 22 танковые и моторизованные. Но план гитлеровского «блицкрига» был похоронен, а в глазах всего мира развенчана легенда о «непобедимости» фашистской армии.

В рядах защитников Москвы самоотверженно сражались с врагом части и подразделения 1-й и 2-й мотострелковых дивизий особого назначения, 3-й и 5-й дивизий по охране железнодорожных сооружений, 11-й и 12-й дивизий по охране промышленных предприятий, 14-й конвойной дивизии, 42-й и 69-й бригад и отдельной бригады особого назначения внутренних войск. Важную роль в защите столицы сыграла рабочая Тула, вставшая несокрушимым бастионом на пути танковой армады Гудериана. Плечом к плечу с рабочими на подступах к городу оборонялся 156-й полк войск НКВД, награжденный за массовый героизм бойцов и командиров орденом Красного Знамени.

Вспоминая то суровое время, бывший командир Тульского рабочего полка, ныне генерал-майор в отставке А. Горшков рассказывает: «В полк приходили целыми семьями, и стар и млад. Однажды мой взгляд остановился на пожилом бойце, одетом в демисезонные пальто и ботинки. Это был И. Прохоров, токарь оружейного завода. За плечами он держал винтовку, с которой воевал его дед еще в русско-японскую войну. На ложе 76 зарубок — по числу убитых им врагов. Сам Прохоров воевал с дедовской винтовкой на фронтах гражданской войны. И вот теперь старый солдат, коммунист 20-х годов, пришел в полк бить гитлеровцев...»

Можно привести множество примеров самоотверженного труда и бесстрашия защитников столицы, и каждый из них — это рассказ о замечательных людях, о великой мобилизующей силе нашей партии, о подвиге ратном и трудовом.

Разгром немецко-фашистских захватчиков под Москвой поднял международный авторитет СССР, его Вооруженных Сил. Несмотря на столь крупное поражение, фашистская Германия обладала еще мощными силами и резервами для продолжения преступной войны. Гитлеровское командование перебрасывало на восток все новые дивизии. Но оно не могло уже вести наступление по всему фронту, а сосредоточило основные усилия на его южном крыле. Начались два взаимно связанных между собой важнейших события Великой Отечественной войны — битва под Сталинградом и сражение за Кавказ.

И вновь, как под Москвой, у стен Сталинграда прозвучал волнующий клич коммунистов: «За Волгой для нас земли нет!» Это время навсегда запечатлелось в моей памяти. Помнится мне также, с каким подъемом был встречен в войсках знаменитый приказ наркома обороны № 227. В нем решительно осуждался настроения тех, кто считал, что территория нашего государства велика и можно дальше отступить в глубь страны, до выгодных для обороны рубежей. В этом важнейшем в ту пору документе намечались меры по укреплению боевого духа и дисциплины войск. В те дни наш 963-й стрелковый полк 30-й армии генерала Д. Д. Лелюшенко готовился к участию в Ржевско-Сычевской операции. Проводился комплекс мероприятий, направленных на воспитание у личного состава наступательного порыва, разъяснялись значение операции, боевые задачи войск, изучался опыт ведения наступательных боев с прорывом подготовленной обороны противника, с форсированием водных преград. Ржевско-Сычевская операция имела большое оперативно-стратегическое значение. В ходе ее войска Калининского и Западного фронтов сковали крупные силы группы армий «Центр». Готовившиеся к переброске на Сталинградское направление три танковые и несколько пехотных дивизий были обескровлены в этих боях. На великой русской реке Красная Армия, сдержав натиск вражеских войск, перешла в решительное контрнаступление. Советские воины окружили и разгромили группировку противника. А всего за время битвы на Волге фашистский блок потерял полтора миллиона человек — четвертую часть сил, действующих на советско-германском фронте. Поражение гитлеровских войск под Сталинградом отозвалось погребальным звоном в фашистской Германии. Там официально был объявлен трехдневный траур.

Победа под Сталинградом внесла огромный вклад в достижение решающего перелома в войне. Стратегическую инициативу захватила Красная Армия и владела ей до полной капитуляции фашистской Германии.

Летом 1943 года гитлеровцы, проведя тотальную мобилизацию и используя отсутствие второго фронта в Европе, предприняли в районе Курска новое крупное наступление. Противник сосредоточил здесь около 900 тысяч солдат и офицеров, 10 тысяч орудий и минометов, почти 2700 танков и более 2 тысяч самолетов. Большие надежды возлагались на новые тяжелые танки «тигр», «пантера», мощные самоходно-артиллерийские установки «фердинанд». Это была последняя попытка немецко-фашистского командования изменить ход войны в свою пользу.

Но планы генералов вермахта были разгаданы — в районе Курского выступа была заблаговременно создана глубоко эшелонированная оборона. Отбив натиск гитлеровских войск, Красная Армия перешла в решительное контрнаступление. 5 августа 1943 года были освобождены Орел и Белгород. В честь этой победы в Москве состоялся первый салют.

Сокрушительные удары по врагу следовали один за другим. Весь мир увидел, что наша страна способна своими силами разгромить фашизм, освободить от его ига Европу. Понимая это, союзнические державы не могли дальше оттягивать открытие второго фронта. 6 июля 1944 года англо-американские войска высадились на побережье Северной Франции. Но и тогда советско-германский фронт оставался решающим.

Освобождая от ненавистных оккупантов родные села и города, мы с болью в сердце смотрели на то, что сделали с нашей землей фашисты. Пепелища и развалины, поросшие бурьяном поля, обездоленные женщины, дети и старики. Сердце щемила боль утрат — сколько друзей и близких оставлено в братских могилах! Сознание долга перед памятью павших и надежды живых заставляли еще крепче сжимать оружие, яростнее громить врага.

1944 год — это почти непрерывные наступательные бои, массовое изгнание немецко-фашистских захватчиков с советской земли. В связи с этим расскажу о наступательной операции «Багратион», в которой мне довелось участвовать.

Гитлеровское командование, учитывая важное стратегическое значение Белорусского выступа, длительное время создавало там сильную, глубоко эшелонированную оборону. Причем Витебску как узлу железнодорожных и шоссейных дорог оно придавало особое значение. Гитлеровцы называли Витебск «щитом Прибалтики» и предприняли все возможное, чтобы удержать его. В то время части 43-й армии, которой командовал генерал-лейтенант А. П. Белобородов, получили пополнение. Это были преимущественно солдаты, не имевшие боевого опыта. Предстояло в короткие сроки подготовить их к прорыву мощной обороны в условиях лесов и болот. Развернулась напряженная боевая учеба в обстановке, максимально приближенной к фронтовой. Мы учились преодолевать оборонительные рубежи, штурмовать огневые точки, высоты и здания, форсировать реки на подручных средствах.

Активно и целеустремленно проводилась политическая работа, содержание, формы и методы которой определялись конкретными задачами и особенностями предстоящей операции. Потому в наступательных боях бойцы и командиры проявляли чудеса храбрости, мужество, образцы высокого тактического мышления. За форсирование Западной Двины и разгром Витебской группировки более 50 солдат и офицеров только нашей 43-й армии получили звание Героя Советского Союза. К концу июля вся Белоруссия была очищена от нацистских захватчиков.

Освобождение народов Европы, разгром врага в его собственном логове, водружение Красного знамени над куполом рейхстага — таковы дальнейшие вехи борьбы советского народа и его героических Вооруженных Сил.

Во всех крупнейших сражениях Великой Отечественной войны принимали активное участие части и соединения внутренних войск. Там, где сражались чекистские полки, там стояли насмерть. Там, где наступали бойцы-чекисты, успех был обеспечен. Неувядаемой славой покрыли себя воины внутренних войск в боях под Москвой и Ленинградом, при обороне Воронежа и Сталинграда, на Таманском полуострове, легендарной Малой земле, на Курской дуге. Отважно действовали они и в тылу врага, ведя разведку, уничтожая важные объекты и живую силу противника. Вот что сообщало Совинформбюро 13 июня 1942 года о действиях одной из групп 308-го стрелкового полка внутренних войск: «Группа бойцов под командованием тов. Кондрашова в течение двух месяцев действовала в тылу противника. За это время группа пустила под откос 7 железнодорожных составов, в которых помимо паровозов разбито 85 вагонов и платформ, срезано около 30 км телефонного кабеля, уничтожено 4 немецких танка, 10 автомашин, истреблено 600 немецких солдат и офицеров». Свыше 200 воспитанников наших частей удостоены звания Героя Советского Союза. Для новых поколений воинов всегда будут живым примером подвиги Петра Барбашева, Алексея Ващенко, Аркадия Климашевского, Анатолия Кокорина, Лазаря Паперника, Петра Тарана, Петра Круглова, Александра Беляева, Михаила Чембарова, Николая Сарафанова, Ивана Щербины и сотен других.

Не менее чем на фронте требовали мужества, отваги, мастерства служба по охране важных объектов, борьба с вражескими шпионами и диверсантами, обеспечение надлежащего порядка во фронтовом тылу, конвоирование военнопленных. Все эти ответственные задачи внутренние войска выполняли с честью.

Победа над черными силами фашизма была достигнута усилиями многих народов и государств, объединившихся в антигитлеровскую коалицию. Мы отдаем должное вкладу в разгром врага наших союзников, но вместе с тем выступаем против пропагандируемой на Западе легенды о «решающей роли» США в разгроме фашистской Германии. Легенда эта не новая, она родилась в тумане «холодных войн», в далеких от полей сражений кабинетах генералов Пентагона и наемных писак военно-промышленного комплекса. Истина же состоит в том, что главной силой, преградившей путь германскому фашизму к мировому господству, был Советский Союз, его Вооруженные Силы, героические труженики нашего тыла. Основную тяжесть войны несли мы, советские люди.

На советско-германском фронте были разгромлены и пленены основные силы фашистского блока — 607 дивизий, а на других фронтах — в Северной Африке, Италии и Западной Европе, где действовали войска Англии и США, — 176, да и то большинство из них — на завершающем этапе войны, когда разгром фашистской Германии был предрешен.

Всемирно-историческая победа советского народа и его Вооруженных Сил над ударными силами международного империализма явилась торжеством марксистско-ленинской идеологии, советского патриотизма и социалистического интернационализма, братской дружбы народов СССР, нерушимого морально-политического единства советского общества. Победа убедительно продемонстрировала решающее преимущество нашего общественного и государственного строя перед капиталистическим, мощь его экономики, превосходство советского оружия, высокий уровень советского военного искусства.

Гитлеровцам не удалось расколоть нерушимый союз рабочего класса, колхозного крестьянства, народной интеллигенции. В годы войны партия еще теснее сплотила народы Страны Советов вокруг великого русского народа, укрепила их братское содружество, превратив его в могучий источник героизма. При подготовке войны против СССР гитлеровцы и их сателлиты рассчитывали на разжигание в нашей стране национальной вражды, на предполагаемую «слабость» Советского государства и его армии. Но эти расчеты, как и в целом их чудовищные замыслы, уже в самом зародыше были обречены на провал. Их несбыточность объясняется тем, что национальный антагонизм чужд социалистическому обществу по самой его природе и сущности.

О превосходстве советской экономики можно судить по следующим данным: за годы войны промышленность СССР произвела 134 тысячи самолетов, около 103 тысяч танков и самоходно-артиллерийских установок, свыше 825 тысяч орудий и минометов. Фашистская Германия смогла произвести только около 79 тысяч самолетов, почти 54 тысячи танков и САУ, 170 тысяч орудий и минометов.

Главным источником нашей победы, могущества Советской Армии и Военно-Морского Флота явилось мудрое руководство Коммунистической партии — организуя

щей и направляющей силы советского общества. Народ был творцом победы, а партия — ее душой.

По-ленински взяв на себя ответственность за судьбу страны, партия выступала подлинным, несгибаемым вдохновителем и организатором народных масс в ожесточенной борьбе с врагом, став сражающейся партией. Более 80 процентов всех коммунистов было сосредоточено в Действующей армии и в тех отраслях экономики, которые непосредственно обеспечивали фронт.

Из смертельной схватки с фашизмом Советские Вооруженные Силы вышли организованно окрепшими, обогащенными огромным боевым опытом. В послевоенные годы, впитав в себя все достижения военно-технической революции, они стали еще более мощными и боеспособными, превратились в несокрушимый оплот всеобщего мира и безопасности народов, могучее средство сдерживания агрессивных происков империализма. На пути империалистических блоков надежным щитом братских народов вырос военно-политический оборонительный союз — Варшавский Договор. Этот союз объединяет в интересах коллективной обороны экономической и военной потенциал социалистических стран Европы, укрепляет оборонную мощь всей мировой системы социализма. А создание объединенных вооруженных сил в рамках Варшавского Договора — совершенно новое явление в истории отношений стран социалистического содружества.

Воины армии и флота непрерывно совершенствуют боевую выучку, повышают боевую готовность. Прочным сплавом высокой технической оснащенности, воинского мастерства и несокрушимого морального духа назвал товарищ Л. И. Брежнев боевой потенциал наших Вооруженных Сил. Эта оценка обязывает ко многому, и прежде всего к неустанной борьбе за дальнейшее повышение боеготовности.

События на международной арене подтверждают, что силы реакции и империализма продолжают наращивать милитаристские приготовления, усиливают подготовку к войне. Они стремятся лишить народы самого главного — права на жизнь. В истории еще не было такого периода, когда политикой государств, судьбами целых народов на всех континентах манипулировали бы так беззастенчиво и цинично, как это делают сейчас агрессивные круги империализма. Их чудовищная ставка в этой игре — угроза развязывания мировой ядерной войны, уничтожение миллионов людей. Одновременно население США усиленно обрабатывается в антикоммунистическом, антисоветском духе. В этом явно усердствует администрация Р. Рейгана с ее курсом на тотальное превосходство над Советским Союзом.

Неспокойно ныне на афгано-пакистанской границе, вдоль которой на пакистанской территории свила свои осиные гнезда афганская контрреволюция. На средства США, Китая, некоторых мусульманских государств здесь созданы военные лагеря и опорные пункты, где бандиты проходят военную подготовку. Но необъявленная война империалистических сил против афганского народа бесперспективна для тех, кто тчится вернуть страну к прежним временам. Американским душителям свободы хотелось бы повернуть вспять и развитие Никарагуа и многих других стран, избравших путь независимости и прогресса.

Нет, не пошли впрок империалистам уроки второй мировой войны. Как и во времена гитлеризма, острее их разнузданной агрессивной политики направлено против СССР — оплота мира на земле. Вот почему, помня уроки Великой Отечественной, мы должны быть бдительны, всегда находиться в боевой готовности.

Как составная часть Советских Вооруженных Сил качественно другими стали и внутренние войска. Благодаря заботе Коммунистической партии и Советского правительства они располагают всем необходимым для эффективного выполнения задач боевой службы. Окрепла их организационная структура, улучшено комплектование. Постоянно совершенствуется материально-техническая база войск и прежде всего ее основа — ИТСО, умелое использование которых повысило надежность охраны, подняло культуру несения боевой службы, создало более благоприятные условия для учебы военнослужащих. Улучшилась управленческая деятельность, укрепилось и совершенствуется взаимодействие с органами внутренних дел и другими ведомствами.

Для воинов внутренних войск первый год одиннадцатой пятилетки был периодом напряженной работы по выполнению решений XXVI съезда КПСС. Солдаты, сержанты, прапорщики и офицеры настойчиво боролись за повышение эффективности и качества воинского труда. Выросли ряды отличных частей и подразделений, отличников боевой службы, боевой и политической подготовки, классных специалистов, спортсменов-разрядников. На новую ступень поднялись боевая готовность, надежность охраны объектов.

37-ю годовщину Победы в Великой Отечественной войне военнослужащие внутренних войск встречают в обстановке активно и широко развернувшегося социалистического соревнования. В караулах и войсковых нарядах, в поле, на стрельбище, в учебно-тренировочном городке, классе оно проходит под девизом «60-летию СССР — достойную встречу: высокую эффективность и качество ратного труда, образцовый воинский порядок!»

Нет сомнения в том, что личный состав наших частей и подразделений порадует Родину новыми успехами, умножит славные героические традиции народа-творца, народа-победителя.

207



Страсшное слово ПАРТИИ

Семьдесят лет назад 22 апреля (5 мая) 1912 года вышел первый номер газеты «Правда» — органа Центрального Комитета КПСС. Ежедневно «Правда» расходится тиражом свыше 10 миллионов экземпляров. По фототелеграфу, на самолетах, поездами, машинами газета доставляется в самые отдаленные уголки нашей Родины. Читатели находят в ней статьи, корреспонденции, очерки на самые злободневные темы, раскрывающие главные направления внутренней и внешней политики Коммунистической партии и Советского государства. Каждый номер газеты — это доверительный правдивый разговор с миллионами читателей, с людьми разных возрастов и профессий, это — слово партии, обращенное к массам. Так было всегда.

Передо мной первый номер «Правды». Он вышел в воскресенье. На месте переводной статьи объявление: «Открыта подписка на ежедневную рабочую газету «Правда». В обращении от редакции говорится: «Нужно ли доказывать, что русскому рабочему необходима своя политическая газета? Нет, это уже доказано... Объявление о нашем намерении приступить к изданию «Правды» вызвало поразительно дружный прилив пожертвований в фонд газеты от рабочих, можно сказать, почти всех петербургских фабрик, заводов и мастерских.

Не доказывать необходимость рабочей газеты поэтому приходится нам, а только исполнять требование русского пролетариата.

«Правда» и является ответом на это требование. Дворянство, духовенство, промышленники, биржевики и купцы — все

имеют свои газеты; там они освещают явления жизни по-своему, меряют их на свой аршин: в своих газетах они защищают свои классовые, сословные, групповые интересы и, с другой стороны, борются против рабочих, прибегая к обману и клевете. Как разобраться в этой паутине лицемерия, обмана, лжи и клеветы?

Рабочему классу нужно знать правду. Рабочая газета «Правда» должна отвечать своему названию: этим она выполнит свое назначение».

Газета выполнила свое назначение. Невелик был ее первоначальный тираж — до 40 тысяч экземпляров, иногда 60 тысяч. Но рабочий класс знал теперь правду. Эта правда сплывала его вокруг большевистской партии, будила живой интерес к идеям марксизма, звала на революционную борьбу с самодержавием, с капиталистами и помещиками. Это свое назначение газета успешно выполнила потому, что вся ее деятельность проходила под идейным руководством Владимира Ильича Ленина.

Он высоко оценил создание русскими рабочими своей газеты. В статье «Итоги полугодовой работы», обращенной к читателям «Правды», В. И. Ленин писал: «Поставив ежедневную рабочую газету, петербургские рабочие совершили крупное, — без преувеличения можно сказать, историческое дело», «...создание «Правды» остается выдающимся доказательством сознательности, энергии и сплоченности русских рабочих».

Ленин почти ежедневно писал в «Правду». За период с 1912 по 1914 год он опубликовал на ее страницах свыше 270 статей и заметок. Когда при получении ви-

зы на жительство в Кракове в июне 1912 года его спросили об основном занятии, Владимир Ильич ответил, что состоит корреспондентом русской демократической газеты «Правда», издаваемой в Петербурге, и русской газеты, издаваемой в Париже под названием «Социал-Демократ».

Чем больше росла популярность «Правды» среди рабочих, чем призывнее звучало с ее страниц слово ленинской партии, тем жестче становились репрессии царских властей по отношению к газете. Слова «большевизм» и «правдизм» в то время были равнозначными. За два года и три месяца газету закрывали восемь раз, но она продолжала выходить под другими названиями. За несколько дней до начала первой империалистической войны редакция «Правды» была разгромлена, сотрудники ее арестованы, издание газеты запрещено.

Наступил 1917 год. Февральская революция свергла власть царизма. И снова 5 (18) марта зазвучал голос «Правды» как органа Центрального Комитета партии. Вскоре из Торнео в Петроград пришла телеграмма: «Приезжаем понедельник, ночью, 11. Сообщите «Правде». Ульянов». После возвращения из эмиграции Владимир Ильич Ленин возглавил руководство газетой.

Страницы «Правды» тех лет навеки запечатлели события, потрясшие мир. Они повествуют о подготовке Великой Октябрьской социалистической революции, о рождении первого в истории человечества государства рабочих и крестьян, о первых шагах Советской власти и ее первых декретах. Они рассказывают о том, какое суровое, полное испытаний время было тогда. Родившись в огне классовых битв, Советская власть сразу же вынуждена была вступить в сражение с контрреволюцией, с голодом и холодом. И нужно было пройти через все это, чтобы начать строительство новой жизни, о которой мечтали лучшие умы человечества.

Ленин придавал печати огромное значение в строительстве нового общества. В статье «О характере наших газет», напечатанной в «Правде» в 1918 году, Владимир Ильич призывал быть поближе к жизни, побольше заниматься экономикой, отделиться от политической трескотни, воспитывать массы на живых конкретных примерах и образцах работы по-новому. Этот совет основателя Коммунистической партии и Советского государства и поныне актуален, он стал основополагающим для всей советской печати.

Непреодолимое значение имела публикация в «Правде» последних ленинских работ: «Странички из дневника», «О кооперации», «О нашей революции», «Как нам реорганизовать Рабкрин», «Лучше меньше, да лучше». В них содержалась конкретная программа социалистического строительства в СССР. Претворение в жизнь гениальных ленинских предначертаний, осуществление планов индустриализации страны, кооперирования сельского хозяйства, культурной революции, развития науки и техники,

подъема народного благосостояния — все эти проблемы были постоянно в центре внимания «Правды».

Газетная строка «Правды» тех времен взволнованно и ярко передает величие дел советского народа, его трудовой энтузиазм, инициативу. Новые, рожденные советским образом жизни понятия — пятилетка, станхановцы, колхоз, ДнепрогЭС, Комсомольск-на-Амуре и другие — и поныне воспринимаются как символы свершений освобожденного труда, его великой созидательной силы. В годы пятилеток корреспонденты «Правды», ее выездные редакции, тысячи рабкоров и селькоров помогали ежедневно освещать гигантский фронт социалистического строительства, держали в поле зрения решающие отрасли народного хозяйства.

Великая Отечественная война резко изменила тон и содержание газетной строки. О мужестве и героизме советских людей, поднявшихся на защиту своей социалистической Родины, рассказывают страницы «Правды». Еще и сегодня хранятся в редакции письма незабываемой суровой поры. Письма с фронта, с фабрик и заводов, письма тех, кому сегодня обязано своим счастьем молодое поколение Страны Советов. И страницы газеты, и эти подлинные человеческие документы воссоздают картину беспримерного подвига народа, спасшего мир от коричневой чумы.

Осенью победного 1945 года в связи с выходом в свет десяти тысячного номера «Правда» была награждена орденом Ленина. Второй орден Ленина появился на ее знамени в день 50-летия. Когда «Правде» исполнилось 60 лет, она была удостоена третьей награды — ордена Октябрьской Революции.

...Идут года, сменяют друг друга события. Обновляется внешний облик газеты, новые темы выдвигает на ее страницы жизнь, но неизменным остается одно — верность ленинским традициям. Они помогают газете активнее выполнять роль коллективного пропагандиста, агитатора и организатора масс на всех этапах коммунистического строительства. Следование этим традициям выражается в дальнейшем развитии принципов партийности и народности, в умении ставить перед читателем главные вопросы, которые глубоко волнуют партию и народ, быть принципиальной в оценке явлений и фактов, поддерживать все новое, передовое. Верность этим традициям заключается и в том, что газета, говоря ленинскими словами, пишет историю современности и старается писать ее так, чтобы помочь нашему движению вперед.

Сегодня на календаре — восьмидесятые годы. События, свидетелями и участниками которых мы являемся, наши общие радости и заботы, мечты и планы, наше отношение к происходящему на планете — все это, конкретизируясь в газетной строке, и составляет историю наших дней, историю современности. По самым разным вопросам внутренней и внешней политики Коммунистической партии, Советского государства ведет «Правда» разговор с читателями.

Каким он должен быть по своему уровню и качеству? Этот вопрос волнует всех советских журналистов. Ответ на него мы находим в документах исторического XXVI съезда КПСС, постановлении Центрального Комитета партии «О дальнейшем улучшении идеологической, политико-воспитательной работы».

«Каждую статью в газете или журнале, — говорил на XXVI съезде КПСС товарищ Л. И. Брежнев, — каждую передачу по телевидению или радио надо рассматривать как серьезный разговор с людьми, которые ждут не только правдивого и оперативного изложения фактов, но и глубокого их анализа, серьезных обобщений». Если же газета начинает говорить с читателями бездумным, казенным языком, отделяется в статьях общими фразами вместо конкретной связи с жизнью, с реальными фактами, то читатель откладывает газету в сторону.

С большевистской страстью несет «Правда» слово партии в массы. Оно вдохновляет коммунистов, всех трудящихся нашей страны на успешное выполнение решений XXVI съезда КПСС. Из номера в номер рассказывает газета о соревнованиях тружеников городов и сел, развернувшимся под девизом «За эффективность и качество!», о поисках резервов, умелом хозяйствовании передовых коллективов, о стремлении советских людей порадовать Родину новыми свершениями во втором году пятилетки. Репортажи, очерки, информационные заметки, посвященные трудовым успехам страны, ежедневно поступают из союзных республик и областей, где у «Правды» имеется широкий авторский актив, а кроме того, работает свыше 60 ее полномочных представителей — собственных корреспондентов. Из-под их пера рождаются газетные строки, рассказывающие о величии дел металлургов Магнитки и строителей Байкало-Амурской магистрали, земледельцев и животноводов, покорителей целинных земель, добытчиков сибирского газа, рыбаков Дальнего Востока.

Раскрывая значение съезда, его вклад в сокровищницу революционной теории, «Правда» ведет такие постоянные разделы, как «Вопросы теории», «XXVI съезд КПСС — марксизм-ленинизм в действии». Они посвящаются руководящей роли Коммунистической партии в обществе развитого социализма, ее экономической политике, начало и конечный пункт которой — конкретная забота о конкретном человеке, социально-политическому развитию советского общества, воспитанию нового человека.

Большой интерес проявляют читатели к материалам, над которыми стоит рубрика «Партийная жизнь». В своих письмах они предлагают глубже анализировать стиль и методы работы партийных комитетов — от районных до ЦК компартий союзных республик, активней бороться за строжайшее соблюдение каждым коммунистом партийной, государственной, производственной дисциплины, больше писать об авангардной роли членов партии, их примере в коллективе. Эти и другие вопросы стали предме-

том широкого обсуждения в «Правде». Характерно, что заглавная статья обсуждения готовится не в кабинетной тиши, а вместе с читателями.

О действенности статьи на темы партийной жизни мы судим по их отзывам. Нередко из партийных организаций в редакцию сообщают: «Ваши публикации мы обсудили на собрании коммунистов». Так было после появления статей под рубриками «Честь и авторитет коммуниста», «Стиль и методы руководства».

Большое место в «Правде» занимают проблемы экономической политики партии на современном этапе.

В свое время В. И. Ленин называл экономикой самой интересной политикой. Говоря о главных задачах нашей печати, он мечтал о том, чтобы на страницах газеты чаще выступали инженеры и агрономы с рассказом об опыте строительства новой жизни, о практике хозяйствования, с анализом, как, каким образом достигнут успех. И сегодня ленинское слово, обращенное к печати, продолжает жить и работать. С какой бы высоты мы ни рассматривали проблемы экономики, но стержнем экономической политики становится, казалось бы, простое и будничное дело — хозяйское отношение к общественному добру, умение полностью, целесообразно использовать все, что у нас есть. Это — стержень выступлений «Правды» на темы экономики, ибо в конечном счете все зависит от человека, его отношения к делу, его сознательности, дисциплинированности. Вот почему газета, о каких бы сложных вопросах она ни писала, всегда имеет в виду конкретного человека — труженика, хозяина своей страны, которому решать эти сложные вопросы.

Регулярно публикуются материалы, посвященные будням Советской Армии и Военно-Морского Флота. Как правило, они идут под рубрикой «Служим Советскому Союзу». Готовит эти очерки военный отдел редакции. Они рассказывают о тех, кто сегодня надежно охраняет мирный труд советских людей — ракетчиках и танкистах, моряках и летчиках, о их нелегкой воинской службе. «Правда» широко освещала учения войск и сил флота «Запад-81», проходившие осенью минувшего года. В те дни газета писала об огромной любви, которую снискала у советских людей наша армия. В одном из репортажей «Правда» писала о встрече воинов — участников учений с местными жителями. И здесь, на встрече, прозвучали волнующие слова: «Дорогие наши воины! Мы любим нашу родную армию, верим в нее. А сегодня мы имеем возможность убедиться в ее грозной несокрушимой силе, в ее способности отбросить любого агрессора».

У редакция с давних пор установились крепкие связи с воинами. На страницах «Правды» выступают видные военачальники, они нередко бывают гостями правдивых. В Музее истории «Правды» хранятся волнующие документы, рассказывающие о тех, чей ратный труд и подвиг служит примером для подрастающих поколений.

Бережно храним мы фотографии, которые запечатлели встречи в редакции первого космонавта Ю. А. Гагарина, его товарищей по Звездному городку, проложивших путь в космос.

Большое место в газете отводится материалам на международные темы. Коммунистическое созидание и упрочение мира, отмечалось на XXVI съезде КПСС, — два взаимосвязанных направления, на которых партия концентрирует свои силы. Ленинская миролюбивая внешняя политика Коммунистической партии и Советского государства, осуществление Программы мира 80-х годов, борьба за мир, за разоружение, против чудовищных планов развязывания новой войны — вот главные темы международных страниц «Правды».

Более 40 собственных корреспондентов имеет газета за рубежом. Можно сказать без преувеличения, что она постоянно в курсе событий, происходящих во всех уголках планеты.

Семь десятилетий звучит голос «Правды» — верного помощника партии, флагмана советской печати. Совсем недавно прошел съезд профсоюзов, скоро состоится съезд комсомола и выборы в местные Советы народных депутатов. Советский народ готовится отметить знаменательную дату — 60-летие образования СССР. Все эти события дают мощный импульс дальнейшему подъему творческой активности масс, рожают у советских людей патриотические

чувства, гордость за достижения и успехи своей социалистической Родины.

Обо всем этом пишет «Правда», выражая коллективную мысль и коллективный опыт партии и народа. Вместе с тем она принципиально и остро выступает против имеющихся недостатков, против всего того, что мешает нашему продвижению вперед.

...Поздний вечер. Гаснет свет в окнах здания, где находится редакция газеты. Вышел ее очередной номер. Первый выпуск был отправлен к читателям в шесть часов вечера, второй выпуск — вот сейчас, в одиннадцать. В 41 город газета передана по фототелеграфу. Печатается она в 47 городах. Это сделано для того, чтобы утром того же дня, который указан на первой странице, газета поступила к читателям независимо от того, далеко или близко живут они от Москвы.

Для многих советских людей «Правда» означает больше, чем просто газета. «Каждый день начинаю с чтения «Правды». «Правда» — самая авторитетная из всех газет...» «Если бы меня спросили, кто мой лучший помощник в жизни, то ответила бы, что «Правда».

Эти строки из писем в редакцию. Они говорят сами за себя.

А. КАРПЫЧЕВ,
ответственный секретарь
редакции газеты «Правда».

НАВСТРЕЧУ ВЫБОРАМ В МЕСТНЫЕ СОВЕТЫ НАРОДНЫХ ДЕПУТАТОВ

НАРОДНЫЙ ДЕПУТАТ — ОБЯЗАННОСТЬ ПОЧЕТНАЯ, ОТВЕТСТВЕННАЯ

В июне истекает срок полномочий народных депутатов местных Советов. Гостеприимно откроются двери избирательных участков. И снова советские люди и вместе с ними военнослужащие наших войск примут активное участие в выборах органов власти. Лучшие представители трудящихся, облеченные доверием избирателей, войдут в Советы народных депутатов и станут широко участвовать в управлении делами государства и общества, в обсуждении и принятии законов и решений государственного и местного значения.

Права исполнительного комитета Совета народных депутатов, в состав которого я был в свое время избран, распространяются на все стороны жизни нашего района. Совет — признанный орган народной власти, пользующийся уважением, поддержкой и доверием трудящихся. Достаточно сказать, что только за последнее

время депутаты получили около трех тысяч заявлений, предложений и жалоб. По абсолютному большинству их приняты соответствующие меры.

На одной из сессий исполкома, например, было решено выполнить наказ избирателей о внедрении бригадного метода труда на промышленных предприятиях. О том, как откликнулись депутаты на это постановление, убедительно свидетельствуют цифры: сегодня на предприятиях создано более 400 бригад, неуклонно повышаются качество и производительность их труда.

Воодушевленные решениями XXVI съезда КПСС, трудящиеся района успешно взяли трудовой старт 11-й пятилетки и выполнили план 1981 года досрочно. Сверх плана реализовано продукции на 4,9 млн. рублей. Объем промышленного производства за минувший год возрос на

209

12,6 процента, производительность труда на 11,4 процента. За это время достигнута экономия в сумме 1,3 млн. рублей, сэкономлено 8,2 млн. кВт·ч электроэнергии, 700 тонн металла. Жители получили 82 тыс. кв. м жилья, 11 объектов культурно-бытового назначения. Заасфальтированы десятки километров городских улиц, выполнены задания по посадке зеленых насаждений и благоустройству микрорайонов.

Успехи, достигнутые тружениками района в социалистическом соревновании, дважды отмечались переходящим Красным знаменем обкома КПСС, облисполкома, областного совета профсоюзов и обкома ВЛКСМ.

Мне как депутату приходилось работать в комиссии по делам молодежи. Помню, однажды нам поручили проверить молодежные общежития: нужно сказать, что только в нашем районе города их около тридцати. Поначалу побывали в общежитии педагогического института. Условия для жизни студентов здесь хорошие: есть комнаты отдыха, есть где подготовиться к семинарам. Однако культурно-массовая работа в общежитии не всегда отвечала запросам молодежи и поэтому не привлекала ее внимание. При участии комитета комсомола и студенческого совета мы организовали различные мероприятия, которые сделали досуг молодежи интересным и содержательным.

Приходилось решать и другие задачи. Например, на одной из сессий райисполкома выяснилось, что в производственно-техническом училище систематический недобор учащихся, текучесть кадров мастеров и преподавателей объяснялись отсутствием общежития. Последовал депутатский запрос в Министерство сельского хозяйства СССР, в результате ПТУ получило общежитие на 500 мест. Откликаясь на многочисленные просьбы работниц швейных предприятий, райисполком помог в строительстве двух детских комбинатов на 400 мест.

Депутаты секции по делам молодежи часто бывали на промышленных предприятиях, решали самые различные вопросы. Помощь, оказанная партийным, комсомольским и профсоюзным организациям в создании здоровой атмосферы, чуткого и внимательного отношения к запросам молодых рабочих, способствовала повышению их трудовой активности, заметному уменьшению текучести кадров. На многих предприятиях сложились добровольные народные дружины, которые активно участвуют в борьбе с правонарушителями. На опорных пунктах милиции к воспитанию «трудных» подростков постоянно привлекаются педагоги и рабочие. Большую помощь в этом деле оказывают и несколько молодежных клубов, открывшихся в нашем районе.

Как депутату приходится мне отчитываться перед избирателями — военнослужащими нашей части. На одной из последних встреч я рассказал сослуживцам о деятельности районного Совета народных депутатов, ответил на вопросы. В частности, были высказаны претензии к продавцам магазина военторга. В ходе расследования причин плохого снабжения промышленными товарами вскрылись факты грубого нарушения правил торговли. Заведующую базой военторга освободили от занимаемой должности.

В другой раз группа военнослужащих попросила ускорить оформление ордеров на получение жилплощади. Их просьба была удовлетворена.

Однако не всегда и не все просьбы выполнимы. Так, пришлось разъяснить жене одного из военнослужащих, что ее муж, прапорщик, имеет дисциплинарные взыскания, невысокие показатели в службе, боевой и политической подготовке и поэтому права на первоочередное получение жилья лишается. Отказано и одному бывшему военнослужащему в выдаче характеристики для поступления на работу в органы милиции. К исполнению служебных обязанностей во время срочной службы он относился халатно, нарушал воинскую дисциплину, мало участвовал в общественной жизни подразделения.

В тех же случаях, когда просьбы военнослужащих обоснованы, все они решаются положительно. Вне очереди, например, получила жилплощадь семья прапорщиков Потаповых: оба, муж и жена, отличники боевой службы, боевой и политической подготовки. Райисполком выделил место в детском саду ребенку младшего сержанта сверхсрочной службы А. Бедлинского.

Внимательны к просьбам, заявлениям и предложениям избирателей и другие депутаты — военнослужащие нашей части: офицеры В. Иванов, Б. Ашуба, А. Ливенцев, прапорщик В. Усков, ефрейтор Н. Яшкина. Все они добросовестно исполняют почетные и ответственные обязанности народных депутатов.

Как отмечалось в постановлении ЦК КПСС «О 60-й годовщине образования Союза Советских Социалистических Республик», Советы народных депутатов стали самыми массовыми, полновластными государственными органами. 2,3 миллиона народных избранников, коммунистов и беспартийных, представителей более 100 национальностей решают в них с общегосударственных позиций важные вопросы политического, социально-экономического и культурного строительства, проходят подлинную школу социалистического интернационализма.

Подполковник Д. ШАМАТАЛЮК.



60-летию СССР — достойную встречу!

ВСЕМЕРНО ЭКОНОМИТЬ МАТЕРИАЛЬНЫЕ РЕСУРСЫ

**Генерал-майор интендантской службы
О. М. СЕРГЕЕВ,
заместитель начальника внутренних войск
МВД СССР по тылу**

Анализируя экономическую работу в войсках, с чувством удовлетворения убеждаешься в безусловном общем подъеме этого важнейшего направления хозяйственной деятельности соединений и частей. Постановления партии и правительства по экономии материальных ресурсов в стране восприняты личным составом как дело большой государственной важности и политической значимости.

Руководствуясь решениями XXVI съезда КПСС, постановлением ЦК КПСС и Совета Министров СССР «Об усилении работы по экономии и рациональному использованию сырьевых, топливно-энергетических и других материальных ресурсов», приказами и указаниями Министра внутренних дел СССР и начальника внутренних войск, командиры, политорганы, службы тыла с помощью партийных и комсомольских организаций, всей войсковой общественности добиваются дальнейшего роста показателей рачительного хозяйствования. Этому в немалой степени способствует постоянное внимание Военного совета внутренних войск к вопросам экономии, широко развернувшаяся в войсках конкретная организаторская, агитационно-пропагандистская и разъяснительная работа, в основе которой лежат требования XXVI съезда партии, указания Генерального секретаря ЦК КПСС, Председателя Президиума Верховного Совета СССР товарища Л. И. Брежнева.

Руководители многих воинских коллективов, направляя их деятельность на решение задач боевой службы, обучения и воспитания подчиненных, стремятся к достижению высоких результатов, оптимальной затрате материальных средств, обеспечивая их наиболее эффективное использование. Подтверждением этому служит опыт инициаторов социалистического соревнования. В одной из таких частей, к примеру, взятые в 1981 году социалисти-

ческие обязательства по экономии материальных средств были перевыполнены на 29 тысяч рублей, хлеба сэкономлено больше, чем в 1980 году, на 8 тонн, горючего и смазочных материалов — на 1,1 тонны.

Опыт этого и других передовых коллективов подтверждает, что можно достичь высоких экономических результатов в короткие сроки, в условиях напряженнейшей службы и учебы. Поэтому абсолютно беспочвенны ссылки некоторых командиров и войсковых хозяйственников на служебную загрузку, мешающую якобы планомерно и организованно заниматься экономикой и экономией.

Поучительность опыта передовиков состоит в том, что они умеют экономить время, заботятся о его эффективном использовании, правильно осуществляют расстановку сил, привлекая к работе минимально необходимое количество хорошо подготовленных людей и создавая им условия для производительного труда. При этом фактор времени постоянно учитывается в организаторской, хозяйственной и других видах деятельности воинского коллектива, но в первую очередь в работах производительного характера. От учета времени и умелого планирования во многом зависит также и качество управления, руководства. Иногда, например, деятельность комплексных и целевых групп, командированных в подразделения и части, оказывается малозффективной, так как задания не соразмерены с отведенным временем. Его недостаток не позволяет глубоко изучить состояние дел, оказать действительную помощь на месте, а избыток расхолаживает людей, что также отрицательно сказывается на результатах их труда.

Не всегда время в должной степени принимается во внимание и при составлении перспективных и текущих планов, что опять-таки ведет к потерям труда исполни-

210

телей. Бесполезно тратятся время и силы и тогда, когда квалифицированные специалисты используются не по назначению. В некоторых частях отмечены случаи направления хозяйственных и медицинских работников в подразделения для организации боевой службы и контроля, причем на довольно продолжительный срок. В силу слабостью подготовленности в данной области эти офицеры-специалисты, конечно, не смогли качественно выполнить полученное задание, а их непосредственный участок работы остался, как говорят, неприкрытым.

Мы акцентировали внимание на факторе времени потому, что он, на наш взгляд, играет огромную роль в организации действенной работы по усилению режима экономии во всех звеньях войск, но не всеми руководителями и не всегда учитывается.

Обращаясь непосредственно к вопросам экономии материальных ресурсов, и прежде всего топливно-энергетических, целесообразно напомнить, что быстро растущее народное хозяйство постоянно требует и соответствующего энергетического обеспечения. Наша страна располагает крупнейшим в мире топливно-энергетическим комплексом. Энергетическую базу страны составляют крупные добывающие и перерабатывающие предприятия, оснащенные высокопроизводительным оборудованием. Выработка электроэнергии и добыча нефти (включая газовый конденсат) за 1970—1980 гг. увеличена в 1,75 и 1,71 раза, газа и угля за этот же период — в 2,2 и 1,15 раза соответственно. Новые энерго мощности намечено ввести в одиннадцатой пятилетке. Однако остро встал вопрос и об экономии электроэнергии, всех видов топлива.

Соответствующие возможности во внутренних войсках далеко не исчерпаны, и мы должны всемерно способствовать улучшению топливно-энергетического баланса страны. В этой связи надо и впредь настойчиво добиваться сокращения и в последующем полного отказа от использования нефтепродуктов для котельных. Активно вести их перевод на газ, уголь в зависимости от конкретных условий. Такие меры позволят лишь в военных городках, состоящих на войсковом учете, сэкономить 14 процентов условного топлива в год.

Значительно больше внимания предстоит уделить созданию топливных складов частей и подразделений. Ряд войсковых хозяйственников серьезно недооценивает значение правильной организации хранения, учета, выдачи топлива. К сожалению, эта работа мало проверяется ревизорскими аппаратами довольствующих органов, группами и постами народного контроля. Меры по экономии угля, дров при хранении и транспортировке еще не стали составной частью экономической работы. Между тем, если это дело хорошо организовать, можно снизить потери до норм естественной убыли.

В текущей пятилетке необходимо настойчиво добиваться централизации тепло-

снабжения военных городков. В основном здесь три пути: присоединять их отопительные системы к магистральным городским и районным теплосетям, строить и реконструировать, где это возможно, котельные для обеспечения теплом нескольких городков или кооперироваться с другими организациями.

Само собой, следует привести в порядок систему отопления, вентиляцию, горячее водоснабжение, утеплить здания. Подсчитано, что расход топлива на отопление здания, подготовленного к зимней эксплуатации, заметно снижается, если соответствующим образом отрегулировать тепловые приборы с целью ликвидации перегрева отдельных помещений. Поэтому офицеры служб тыла должны постоянно следить за тепловым режимом каждого здания в зависимости от их предназначения.

В этих же целях нужно принять незамедлительные меры по подготовке зданий к установке в них в соответствии с типовыми решениями автоматизированных систем потребления тепла и приборов его расхода. Подобные системы при умелой эксплуатации позволяют сократить расход тепла на 5—6 процентов. Они должны предусматриваться и при новом строительстве.

В войсках сложился и нормативно закреплен порядок контроля за потреблением электроэнергии, воды по лимитным картам. Рекомендуется уже теперь, не ожидая установки названных выше систем и приборов, осуществить лимитирование по теплу в каждом здании, основываясь на нормах отопления и точных расчетах. Введение лимитных карт по каждому зданию, анализ расхода тепла, доведение результатов до командиров, начальников служб, партийных и комсомольских организаций, до всего личного состава, несомненно, позволят рациональнее расходовать топливо и тепловую энергию, внесут существенный вклад в экономию материальных ресурсов и денежных средств.

Лимитные карты необходимо составлять достаточно напряженными, стимулируя таким образом усилия соответствующих ремонтных органов на восстановление изношенных частей зданий (дверей, окон), утепление чердаков, чердачных перекрытий и подвалов, повышая ответственность командиров и офицеров служб тыла за постоянное поддержание установленного теплового режима.

Войсковым хозяйственникам предстоит, где это еще не сделано, серьезно заняться организацией строгого учета и снижения расходования (потребления) электрической энергии. Помимо осуществления общих мер по ее экономному расходованию, надлежит установить приборы раздельного учета потребления, т. е. для производственных нужд, приготовления пищи и т. п., и отдельно для освещения.

Решения ноябрьского (1981 г.) Пленума ЦК КПСС нацеливают на конкретный и ка-

тегорический спрос с руководителей всех степеней за реальное использование возможностей экономии. Все усилия в этом направлении нам теперь надо сосредоточить на проверке исполнения планов экономической работы. Высокой взвешанностью добиться, чтобы эта задача усваивалась и выполнялась с такой же степенью ответственности, как и другие основные задачи частей, подразделений.

Бытующая кое-где недооценка экономической работы, стремление рассматривать ее только как специфическую задачу служб тыла должна быть сурово осуждена и преодолена. Командиры, политорганы, штабы, службы, партийные и комсомольские организации в постоянном поиске путей и источников экономии обязаны поставить за слон бесхозяйственности, расточительству, неуважительному отношению к различным видам имущества. Результаты этого проявятся не только в экономических показателях, но и в дальнейшем совершенствовании морально-нравственных качеств каждого члена воинского коллектива.

Рассмотрим такой существенный источник экономии, как бережливость при эксплуатации автотранспорта. Пользуясь автомобилем, мы порой не задумываемся над стоимостью горючего и масел. Между тем она составляет 25—30 процентов общих затрат на эксплуатацию автомобиля и 18—20 процентов стоимости автоперевозок.

В войсках достигнута существенная экономия горючего. Хорошо поставлено дело, например, в части, где заместителем командира по технической части полковник-инженер Р. Корнев. Здесь в 1981 году при сокращении лимита ГСМ на 8,8 процента от норм дополнительно сэкономлено 1,11 процента бензина. Оборудован и сдан в эксплуатацию пункт смены и сбора отработанных масел отдельно по трем группам: первая — ММО (масло моторное отработанное); вторая — МИО (масло индустриальное отработанное); третья — СНО (сбор нефтепродуктов отработанных). Это позволило, в частности, собрать 12 тонн отработанных масел первой группы и впервые начать их сдачу на регенерацию.

В канун XXVI съезда партии среди водителей было развернуто социалистическое соревнование под девизом «В дни XXVI съезда КПСС работай на сэкономленном горючем». Инициаторами выступили водители ефрейтор О. Кошевой, рядовой А. Зиновьев, которые сэкономили каждый более 250 литров бензина. В текущем году они вновь приняли обязательства работать на сэкономленном горючем в дни XIX съезда ВЛКСМ.

Достигнутое стало возможным в результате общих стараний командиров и политработников, усиления контроля за работой водителей, повышения качества их обучения, улучшения технического состояния и более рационального планирования использования машин.

Забывая об экономии ГСМ, прежде всего следует правильно организовать хранение горючего, дизтоплива, смазочных масел. Хорошо оборудованный заправочный пункт обеспечивает их сбережение с минимальной естественной убылью. Немало зависит и от четкого планирования перевозок, чем достигается эффективное использование каждого автомобиля. И, безусловно, требуется своевременно проверять, подготавливать все агрегаты и механизмы, влияющие на расход горючего.

Экономия горючего и смазочных материалов дают перевозки с обязательным использованием автоприцепов, нормативные загрузки каждого автомобиля. Вдумчивыми организаторами и надежными контролерами должны быть в этой связи специалисты автомобильных служб. Очень важен ежедневный анализ эксплуатации каждой машины и действий, обеспечивающих максимальную эффективность работы автопарка при минимальном расходе горючего. Необходимо также соответствующая подготовка водителей, их умение правильно выбирать и соблюдать режим движения.

Однако все эти и другие меры принесут положительный результат лишь при образцовом состоянии складов и пунктов заправки, тщательном ведении учета и путевой документации. Поэтому начинать следует именно с этого.

Перейдем к резервам и путям достижения экономии денежных средств, оборудования, всякого рода материалов, ежегодно расходуемых на ремонт зданий и сооружений военных городков, других объектов войскового хозяйства.

Цель каждого ремонта, как известно, — снизить износ здания, сберечь казарменно-жилищный фонд. Неравномерность износа отдельных конструкций при несвоевременном или некачественном ремонте ведет к нарушению температурно-влажностного режима здания и в итоге к снижению его прочности и сокращению срока службы. Расходы на ремонт запущенных или неправильно ремонтируемых зданий и помещений составляют значительную сумму. Не единичны, к сожалению, и факты досрочного списания зданий из-за неправильной эксплуатации. Поэтому, как уже неоднократно говорилось и писалось, необходимо технически грамотно эксплуатировать и содержать здания: совершенствовать организацию и методы труда, повышать эффективность использования средств и материалов, выделяемых на эти цели.

Вся эта важная работа должна осуществляться в планово-предупредительном порядке с более широким применением комплексного ремонта зданий и военных городков в целом. Наряду с этим нельзя забывать о борьбе за продление межремонтных сроков службы зданий, коммунальных сооружений, казарменного и квартирного оборудования, мебели и другого имущества.

Хлеб! Об особом отношении к нему известно всем. В войсках из года в год улучшается его сбережение, за счет чего достигается существенная экономия. И все же кое-где еще немало его количество идет, как говорят, в отходы. В одной из частей, например, проверяющие увидели, как при нарезке хлеба горбушки от буханок сразу же отбрасывались в ящики для отправки в прикухонное хозяйство.

Нередко вместо ежедневного тщательного учета сэкономленного хлеба итог подводят только в конце месяца. Такой порядок не нацеливает на повседневную борьбу за сбережение хлеба, так как неизвестно, сколько его сэкономлено сегодня и что можно было бы сделать завтра.

Основное правило в организации экономии хлеба в воинской части — хорошее его хранение и выдача в столовую на очередной день только одной сутодачи с учетом сэкономленного количества накануне. Сравнительные данные подтверждают, что твердое следование этому правилу позволяет избежать нерационального расходования хлеба. При этом его экономия возрастает в полтора-два раза.

Многие соединения и части войск накопили поучительный опыт длительного хранения продуктов сезонной заготовки. Войсковые хозяйственники в абсолютном большинстве научились сохранять в хорошем качестве свежие картофель и овощи на всю потребность до нового урожая.

В минувшем году погодные условия были нелегкие, что сказалось на развитии корнеплодов и их сохранности. Поэтому надо взять за правило при любой погоде заранее заботиться о хранении заготовок осеннего урожая. Применение активной вентиляции закровов и контейнеров, влагопоглощающих материалов, рациональных методов расходования картофеля — все должно быть предусмотрено и пущено в ход для сбережения заготовленного.

Там, где еще не перешли на контейнерный способ хранения корнеплодов, полезно уже теперь совместно с довольствующими органами принять меры к созданию определенного запаса контейнеров для урожая текущего года, а в жарких районах оборудовать все овощехранилища охлаждающими установками. Непременным остается требование об обязательном комиссионном обследовании состояния картофеля и овощей с участием представителей бюро товарных экспертиз.

В последние годы немало сделано для дальнейшего развития прикухонных хозяйств. Итоги минувшего года показывают, что задания по содержанию свиноголовья и крупного рогатого скота, производству мяса перевыполнены. Следует положительно оценить наращивание производственной базы прикухонных хозяйств, тенденцию к созданию более крупных откормочных пунктов.

Наряду с несомненными успехами, кото-

рые говорят о посильном вкладе личного состава войск в осуществление продовольственной программы в нашей стране, есть и недочеты. Так, обобщенные данные свидетельствуют, что производство мяса в ряде частей сдерживается в результате явно недостаточного внимания к правильному формированию стада, подбору наиболее продуктивных пород. Нередко при забое не обеспечивается нормативный выход мяса. Отсюда очень важно, чтобы вся организация работы по выращиванию скота исходила из рекомендаций зоотехники, обеспечивала максимально эффективное использование площадей животноводческих помещений и кормов.

Еще не все резервы введены в действие, причем не только у отстающих, но и у передовиков. Назовем в первую очередь развитие огородничества. При наших, как правило, больших возможностях можно и должно уже в текущем году расширить площади огородов, тщательно их обработать, засадить, обеспечить уход за посадками. В дальнейшем развитии прикухонных хозяйств расширение огорода — самый простой и самый короткий путь повышения их доходности. Он положительно скажется и на производстве мяса. В зависимости от условий надо увеличивать перечень выращиваемых огородных культур, широко практиковать посадку корнеплодов на корм скоту.

Как показывает опыт, существенный доход приносит откорм скота, получаемого в счет плановых фондов. Легнее содержание животных на пастбищах дает ощутимую прибавку в выходе мяса. Наряду с использованием названных резервов не следует забывать о выращивании кроликов, птицы, о посадке садов, сборе грибов, ягод, разведении и ловле рыбы.

Директивными указаниями обусловлено увеличение производства мяса в текущем году не менее чем на 5 процентов по сравнению с 1981 годом, картофеля и овощей — на 7—10 процентов. Эти рубежи должны быть безусловно достигнуты, что обеспечит дальнейшую экономию плановых фондов на мясопродукты.

В одиннадцатой пятилетке предстоит решать поставленные задачи с более высокими показателями экономической работы. Возможности, о которых частично говорится в данной статье, имеются в каждой части, каждом подразделении.

Особенно важно усилить воспитание личного состава в духе рачительного, хозяйского отношения к материальным ресурсам и ценностям. Шире использовать в этих целях все формы и методы организаторской и идейно-воспитательной работы, развернуть социалистическое соревнование за сбережение денежных и материальных средств. Отношение к народному добру — мерило политической сознательности советского воина.

С ВЫСОКОЙ ТРЕБОВАТЕЛЬНОСТЬЮ

В нынешнем году воинам нашей части предстоит взять особенно высокие рубежи — ведь мы выступили инициаторами социалистического соревнования в честь 60-летия СССР.

Накал соревнования растет с каждым днем. В этом офицеры управления части убеждаются при выездах в подразделения. Сразу же хочу подчеркнуть, что работники штаба, политотдела, служб тыла не просто констатируют поступательное движение вперед, но и активно влияют на состояние дел в воинских коллективах. Для этого у нас есть все возможности: работа в ротах занимает примерно половину служебного времени. И если она хорошо спланирована, проводится целенаправленно, со знанием дела, то влияние ее бесспорно. Убедились в этом на собственном опыте. За последнее время у нас не допущено чрезвычайных происшествий, резко сократились грубые нарушения в караулах и войсковых нарядах, значительно укрепился внутренний порядок.

Мы стремимся к тому, чтобы контрольные функции офицеров управления части сочетались с конкретной помощью командирам рот в выполнении служебно-боевых задач и с устранением вскрытых недостатков. Выезды офицеров на места предусматриваются в плане основных мероприятий и плане-календаре, причем преимущественно в первых числах каждого месяца, что позволяет обеспечить более целеустремленную работу подразделений в течение всего месяца. Это объясняется еще и тем, что во второй половине обычно проводятся мероприятия, связанные с обучением офицеров и прапорщиков управления части, сборовая подготовка военнослужащих по категориям, отрабатываются планирующие документы, готовятся отчетные, справочные материалы, проводятся собрания и т. д.

Мне хочется остановиться на работе целевых групп. Практика подтверждает, что они являются важным средством влияния на обстановку. Входят в них специалисты по тем вопросам, по которым будет осуществляться контроль и оказываться практическая помощь. Иногда по взаимному согласованию включаются и представители УИТУ. Так, например, бывает при проведении совместных учений и тренировок, приеме объектов под охрану, при работе по укреплению режима в ИТУ и т. д.

Отправным моментом в планировании и подготовке таких выездов становится определение их целей и задач на основе анализа служебно-боевой деятельности подразделений и данных обстановки, итогов работы предыдущих групп. Учитывается и мнение кураторов. Только при соблюдении

этих условий можно безошибочно определить, кому и какая помощь требуется, объем работы, ее продолжительность, состав отъезжающих.

При целевом выезде штаб составляет служебное задание, где указывается состав группы, время работы и цель, то есть направление, на котором сосредоточиваются основные усилия. Обычно берется один из следующих вопросов: организация выполнения требований какого-либо приказа, уточнение системы охраны, оказание практической помощи по отдельным вопросам боевой службы, обучения, партийно-политической работы, проведение партийных и комсомольских собраний, изучение и обобщение передового опыта, расследование и т. д. В служебное задание целевой группы включаются такие пункты, как проверка организации и несения боевой службы, выступления перед личным составом. Обычно офицеры работают в подразделениях в пределах своих функциональных обязанностей. Вместе с тем они сосредоточивают главное внимание на тех делах, которые определены заданием как основные.

Важное значение имеет заблаговременная подготовка к выезду в подразделение, опять-таки в зависимости от полученного задания. Это можно показать на примере командировки в одно из отстающих подразделений. Штаб изучил результаты предыдущих комплексных и целевых выездов в эту роту, оценил отношение к делу каждого ее офицера, определил, на каком участке обстоит дело особенно неблагоприятно. Выяснилось, что здесь допускаются нарушения в карауле, не все в порядке с тактико-специальной подготовкой, слаб контроль за службой, прежде всего со стороны командира роты капитана Э. Карпенко.

Эти и другие вопросы были заложены в план мероприятий по улучшению положения дел в подразделении, реализацию которых предполагалось провести в жизнь во время выезда целевой группы.

Офицеры глубоко вникли в процесс организации боевой службы, учебы, воспитания личного состава, разобрались в причинах ослабления надежности охраны объектов и воинской дисциплины, провели занятия с военнослужащими всех категорий, предъявили строгий спрос к офицерам роты за нерадивое отношение к выполнению функциональных обязанностей, помогли устранить многие недостатки. Все это оказало положительное влияние на состояние

■ У ИНИЦИАТОРОВ СОРЕВНОВАНИЯ

дел: подразделение вышло из прорыва, уверенно набирает темпы и движется вперед.

Цель и задачи выезда объявляются заблаговременно, чтобы можно было закончить обработку документов, освежить в памяти положения уставов, приказов, наставлений, инструкций, собрать материалы для докладов, лекций, занятий по боевой и политической подготовке. С отъезжающими офицерами проводятся различные занятия. Инструктаж дает командир части или один из его заместителей.

Сошлюсь на пример подготовки к выезду группы, в которую входили я, один офицер штаба и заместитель начальника УИТУ. Ставилась задача провести учение роты совместно с ИТК по действиям при побеге преступника и ведению его розыска. Предварительно штаб совместно с УИТУ разработал план учения. Перед выездом мы еще раз изучили требования устава, приказов, распоряжений, ознакомились с положением дел в роте и на охраняемом объекте, подготовили служебное задание. На инструктаже наша задача была уточнена. Тщательная подготовка позволила провести совместное учение на хорошем методическом уровне, оно дало необходимые навыки офицерам роты, администрации охраняемого объекта, всему личному составу.

В целевые группы надо включать подготовленных, требовательных и исполнительных офицеров. Такими качествами обладают у нас многие — подполковник Ф. Мягков, майоры Н. Буряк, А. Фещенко, капитан С. Юдин и другие. Их отличают высокая штабная культура, инициатива и творчество в работе, личная подтянутость, собранность, я бы сказал даже, педантичность и дотошность в выполнении своих функциональных обязанностей.

Так, майор В. Борисов в свое время был командиром роты, сейчас он помощник начальника штаба части по боевой подготовке. Как-то офицер проанализировал причины низкой огневой выучки личного состава одного из подразделений. Оказалось, что здесь не на высоте методика обучения личного состава. К тому же и стрельбище было оборудовано плохо. О своих выводах майор доложил командиру. Вскоре была скомплектована целевая группа во главе с Борисовым. Выезжал он в эту роту со специалистами различных служб неоднократно. В результате недостатки устранили: стрельбище и его оборудование привели в строгое соответствие с Курсом стрельб, помогли офицерам в подготовке и проведении занятий. В последующем эта рота показала отличный результат.

Целенаправленно работала группа, в которую входили заместитель начальника штаба части майор А. Федоров, помощник начальника штаба по службе контролеров майор В. Лепешин и представитель УИТУ майор внутренней службы Е. Ваулин. Они выехали в ИТК, где состоянием режима и надзора находилось не на высоком уровне. На месте уточнили систему надзора, поря-

док совместных действий контролеров ДПНК, караулом, администрацией ИТК, проверили выполнение требований правил внутреннего распорядка в ИТК. С ДПНК, начальниками войсковых нарядов провели практические занятия и тренировки по вопросам организации, руководства службой контролеров, рассмотрели действия при происшествиях. Оказали практическую помощь и начальствующему составу ИТК. Упор был сделан на изучение технических средств охраны и использование их в контролерской службе, выполнение плана надзора, единого графика контроля. Итоги работы рассмотрели на совещании офицеров роты, работников ИТК и контролеров-прапорщиков. Поскольку отдельные недостатки не удалось устранить на месте (для этого требовалось длительное время), группа оставила свои предложения. Кроме того, она составила совместный план мероприятий по укреплению режима и надзора. Забегая вперед, скажу: к установленному сроку все намеченное было выполнено — это проверили офицеры штаба при очередном выезде в роту.

Главное при работе офицеров в подразделениях не фиксация упущений, а живое, непосредственное участие в разработке и осуществлении мероприятий по повышению боевой готовности, надежности охраны объектов и т. д. Они призваны практически помогать командиру устранять вскрытые недостатки, приложить максимум усилий для улучшения дел.

Именно такой методики придерживались наши офицеры при вводе капитана Ю. Трофимова в должность командира отдельно дислоцированной роты. В состав целевой группы вместе со мной вошли политработник подполковник Ф. Мягков и офицер тыла капитан В. Ванда. Работа была построена следующим образом. Я и капитан Трофимов изучили объем задач, проверили службу караулов и войсковых нарядов, детально ознакомились с охраняемыми объектами, местностью, расположением розыскных нарядов, наиболее вероятными направлениями побега осужденных. Побывали у руководителей взаимодействующих органов. После этого подробно проанализировали силы и средства, определили их место и роль в выполнении поставленных задач, наместили основные мероприятия по обучению, воспитанию личного состава, укреплению воинской дисциплины и порядка, а также тыловому обеспечению.

Подполковник Мягков детально ознакомил молодого командира роты с особенностями организации политико-воспитательной работы, социалистического соревнования в данном подразделении, подказал, как лучше опереться на партийную и комсомольскую организации, на общественность в выполнении задач, возложенных на роту. Офицер тыла помог ему проверить наличие имущества и вооружения роты, дал советы по ведению войскового хозяйства. На служебном совещании офицеров подразделения с участием начальника колонии и его заместителей были обсуждены зада-

чи по дальнейшему повышению надежности охраны объектов и укреплению режима содержания осужденных, по быстрому вводу в должность командира роты.

По возвращении из командировки старший группы доложил о проделанной работе командиру части, проинформировал секретаря партбюро. Затем тщательно анализировалась деятельность группы в целом и каждого офицера, входящего в нее. Такой порядок, несомненно, повышает ответственность за порученное дело, позволяет сделать правильные выводы на будущее, служит сплочению штабного коллектива.

Говоря о стиле нашей работы в подразделениях, нельзя не отметить, что мы не только помогаем офицерам ротного звена, но и спрашиваем с них за неорганизованность и халатность, если такое наблюдается. При этом принципиальность сочетается с уважением к подчиненным, стараемся создать деловую обстановку, позволяющую быстрее решить поставленные жизненные проблемы.

Напряженный и целеустремленный труд офицеров штаба, политаппарата и служб тыла дает свои плоды: все подразделения успешно выполняют служебные задачи. И это радует. Ведь надежность охраны

объектов, качество боевой службы — главное в нашей деятельности. И все же случаются у нас отдельные промахи, упущения. Чего греха таить, порой не хватает оперативности в решении неожиданно возникших задач. Некоторые офицеры, выезжая в роты, не всегда четко учитывают специфику их служебно-боевой деятельности. Недостает иногда согласованности с администрацией ИТУ. Подобные факты обязывают нас по-партийному оценивать собственный труд, сделать все возможное, чтобы воины части полностью выполнили социалистические обязательства, взятые в честь 60-летия СССР.

Социалистическое соревнование, подчеркивалось на XXVI съезде КПСС, — творчество масс. Но самой сути своей оно основано на сознательности и инициативе людей. Поэтому мы всегда будем стремиться к тому, чтобы наша работа способствовала эффективности соревнования, развитию активности военнослужащих, воспитанию у них чувства ответственности за порученное дело, за выполнение социалистических обязательств.

Подполковник М. ПАЧИКОВ,
начальник штаба части.



ГРУЗИНСКАЯ ССР

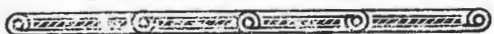

РУСТАВИ
СТАЛЬ

Грузия... С этим словом у каждого советского человека, в каком бы краю он ни жил, связаны свои ассоциации. Один как бы враз ощутит терпкий вкус грузинского чая, другой вдохнет нежный аромат мандаринов, третий вспомнит ослепительное солнце и влагу теплого моря, четвертый услышит бурю в зажигательном горском танце или задумчивую, понятную без всяких переводчиков мелодию песни... Но для всех нас без исключения Грузия — это сказочная страна, в которой тропики соседствуют с вечными снегами заоблачных вершин, где синь морских равнин переходит в изумрудную зелень крутых гор, где живут гостеприимные, веселые, талантливые люди. Грузинское дружелюбие, грузинское гостеприимство, грузинское долгожитие — немало понятий самого-самого вошло накрепко в нашу жизнь.

Грузинская Советская Социалистическая Республика (площадь 69,7 тыс. кв. км, население около 5 млн. человек) — равная среди равных, в одном строю с братскими союзными республиками уверенно

идет по пути коммунистического строительства.

У Грузии славные исторические и революционные традиции, самобытная культура. С доисторических времен селились на ее территории люди, оставившие после себя замечательные памятники зодчества, традиции и обычаи, передающиеся из поколения в поколение. Свободолюбивый и гордый народ на протяжении многовековой истории своей страны не раз с оружием в руках защищал землю от иностранных захватчиков, отстаивая свое право на независимость.

В 1801 году Грузия добровольно и навсегда присоединилась к России. С тех пор судьба грузинского народа нераздельно связана с судьбой русского и других народов нашей великой Родины. Революционные бури, пронесшиеся над ней в начале этого века, не оставили в стороне и Закавказье. И. Сталин, Г. Орджоникидзе, С. Шаумян, А. Цулукидзе, М. Цхакая, десятки и сотни революционеров-ленинцев Грузии вошли в историю нашей Родины.

ны как пламенные борцы за ее преобразование, за светлое коммунистическое будущее.

С установлением Советской власти в Закавказье и образованием СССР началась новая эпоха расцвета экономики, науки, культуры Грузии. По планам первых пятилеток здесь строятся рудники и шахты, электростанции и дороги, фабрики и заводы, расширяются плантации чая и цитрусовых, виноградники, сады, осушаются заболоченные земли древней Колхиды.

Немалый вклад в борьбу с фашизмом в годы Великой Отечественной войны внесли труженики и воины Грузии, мужественно сражавшиеся на всех фронтах от Балтийского до Черного моря.

В послевоенные годы в республике появились новые и преобразились, похорошели древние города, возникли новые отрасли народного хозяйства, невиданных высот достигли наука и культура, расширились и окрепли связи Грузии с братскими республиками Советского Союза.

Широкие горизонты открылись перед Грузией в одиннадцатой пятилетке. Здесь намечено на 30—33 процента увеличить выпуск промышленной продукции, в 1,6 раза — продукции машиностроения, в 1,2 — электроэнергии, в 1,5 раза — химической продукции. Среднегодовой объем валовой продукции сельского хозяйства вырастет на 22—24 процента, причем продолжится специализация в чаеводстве, виноградарстве, субтропическом плодоводстве. Намечено строительство завода оборудования для канатных дорог, завершится сооружение Жинвальского гидроузла, начнется сооружение Намаханской ГЭС и ряда других важных объектов.

Об одном из передовых предприятий республики — Руставском металлургическом заводе — рассказывает его директор, депутат Верховного Совета Грузинской ССР **О. Н. СУЛАДЗЕ.**

* * *

В широкой долине между двумя кряжами гор, если ехать на юг от Тбилиси, вдруг появляется светлый контур города. Многоэтажные дома новых микрорайонов, его окраина, производят впечатление только что зашедших в гавань многопарусных судов. Они пока не утопают в зелени, но уже аккуратно разбиты цветники, и молодые деревца обозначают будущие парки и скверы. А дальше, в глубь города — уютные улицы под кронами тридцатилетних платанов и акаций. Это — Рустави, столица металлургов Закавказья, появившаяся на карте около сорока лет назад.

Тогда, в марте 1944 года, на маленький полустанок Рустави прибыл первый отряд строителей грузинской «Магнитки». Вокруг была пустая, чуть тронутая весенними красками степь, еще желтые от прошлого года солнца горы на горизонте, а рядом — серая полоса Куры, торопливо несущей мутные вешние воды к морю.

Время было тревожное. Шла Великая Отечественная война. Еще враг топтал нашу землю и все помыслы народа были о Победе, еще от Балтийского до Черного

моря гроыхала канонада, и наступающей нашей армии не хватало людей и металла, а здесь уже разворачивался мирный, трудовой фронт. На строительной площадке собрались лучшие мастера со всех концов нашей необъятной Родины, чтобы помочь Грузии создать металлургическую базу. Только великая Советская держава была способна на подобное: громить врага на фронтах Великой Отечественной войны, восстанавливать из руин и пепелищ освобожденные от фашистского ига города и села и одновременно строить новые заводы и города.

Ударными темпами возводили строители основные и вспомогательные цехи и налаживали производство. 27 апреля 1950 года страна получила первую руставскую сталь. Поистине плавкой дружбы была эта первая трудовая вахта. Сталевары В. Булгаков, А. Панцуля, Т. Сигуа и Ш. Кухалейшвили, мастера Е. Воронков и П. Черепенников под руководством начальника мартеновского цеха С. Шарадзендзе рапортовали директору завода Н. Гомелаури о том, что сталь пошла.

Первая в Советской Грузии горячая струя металла! Вообще-то металлургическое производство Грузии уходит корнями в глубь веков. Литературные источники и археологические находки говорят о том, что на всей территории между Черным и Каспийским морем в древние времена велись добыча и переработка руд, производство изделий из металлов. Особенно славилась выделкой стальных изделий халибы — коренные жители горных мест Грузии. Но со временем потерялись секреты древних мастеров. И только советская новь помогла восстановить утраченное искусство, вернуть славу покорителей металла.

После первой плавки завод в Рустави рос богатырскими темпами. На следующий год вступил в строй трубногазовый стан «900/750», в 1954 году пущена доменная печь и пошел первый грузинский чугуны, были сданы в эксплуатацию сортопрокатный цех и коксовая батарея. Затем вошел в строй прокатный стан — блюминг «1000» и был налажен выпуск стального листа. С этого времени завод начал работать по полному металлургическому циклу.

Оглядываясь назад, в историю, хоть и не такую далекую, мы отчетливее видим сегодняшнее, легче постигаем значимость и важность сделанного.

Сейчас Руставский металлургический завод — передовое предприятие с современной технологией, механизацией, насыщенное автоматикой. Тяжелый ручной труд у нас сведен к минимуму, высокая культура производства позволяет коллективу работать творчески, инициативно, с высокой эффективностью.

Многообразна продукция завода. Это и горячекатаные и холоднотянутые трубы диаметром от 10 до 377 мм, и многообразный сортамент проката, и различные сорта сталей. Помимо металлопродукции завод поставляет товарный кокс, чугун и

химическую продукцию: сульфат аммония, коллоидную серу, бензол.

Пожалуй, сегодня не встретишь отрасли народного хозяйства республики и страны, где бы не применялась продукция с товарным знаком Руставского металлургического завода. Нефтяники и машиностроители, газовщики и химики, труженики села, мелиораторы — все они хорошо знают и ценят нашу марку.

Немало того, о чем принято говорить: «впервые в стране», начиналось на нашем заводе. Руставцы первыми комплексно автоматизировали трубопрокатный стан «400», создав автоматизированную технологическую линию по производству горячекатаных труб. Впервые в стране освоена в промышленных масштабах установка непрерывной разливки стали радиального типа и прокат прямоугольных горячекатаных труб.

У нас разработана и внедрена дефектоскопическая установка «Листоход» для контроля качества листа в потоке и автоматическая установка по обрезке концов труб в горячем состоянии в потоке агрегата «140».

Коллектив инженеров и техников в сотрудничестве с рабочими завода решает сложнейшие для нашего времени технологические задачи. Сейчас завершена разработка автоматизированной системы (АСУП) оперативного учета, планирования и управления трубопрокатным цехом. В ней применен комплекс агрегатных средств вычислительной техники.

Творческое дерзание — так можно охарактеризовать деятельность технической интеллигенции завода. В ее рядах — девять кандидатов технических наук, три лауреата Ленинской премии. Люди завода растут вместе с ним, активно борются за повышение качества труда, улучшение производственных показателей.

Наш завод возник как детище дружбы народов СССР. Первостроители его — посланцы многих республик. Опытные металлурги многих «старших братьев» — металлургических заводов России и Украины помогали грузинским сталеварам постигать секреты варки стали. И сегодняшнее поколение рабочих — дружный интернациональный коллектив. Взять хотя бы две передовые бригады: К. Шзоршадзе, работающую на стане «140», и А. Кипчатова из прокатного цеха. Представители восьми национальностей трудятся в каждом из этих коллективов. И всех членов бригады связывают дружба, чувство рабочего единства, готовность помочь друг другу в деле, в жизни. Трудовое соревнование, развернувшееся на заводе, помогает укреплять эту дружбу, развивает высокое чувство советского патриотизма и интернационализма.

Наши рабочие и инженерно-технические работники живут интересами всей страны, их помыслы направлены на укрепление ее могущества. Этому служат прочные связи, соединяющие завод с родственными предприятиями страны. Сталевары Рустави хорошо знают сталеваров Сум-

гаита, Магнитки, Липецка и Азовстали. Наложено соревнование с трубопрокатным заводом Сумгаита и Липецким заводом «Свободный сокол». Доброй традицией стали «Плавки дружбы» и «Прокат дружбы» — праздники единства труда, на которых опытом делятся наши соперники из других республик.

Поистине гордость Руставского завода — его рабочие кадры. При заводе действует профтехучилище, готовящее мастеров всех металлургических специальностей. У нас созданы условия для совмещения учебы с плодотворным трудом. Сменная школа рабочей молодежи, Руставский политехнический техникум, вечернее отделение Политехнического института — вот ступени профессионального роста для молодого рабочего.

А начинается профессия металлурга в цехах, рядом с наставниками — опытными и заслуженными мастерами. Соревнование развило такую форму опеки молодежи, как наставничество. По личной инициативе передовых рабочих лучшим из лучших специалистов доверят обучать и воспитывать рабочую смену. Созданный на заводе совет наставников по-отечески принимает молодежь. Многим сегодняшним передовикам, ударникам пятилетки дали путевку в трудовую жизнь Герой Социалистического Труда рабочий Арчил Дзамашвили, Арчил Гзиришвили, Важа Гигиберия и другие ветераны, кадровые рабочие. Их труд, личный пример, забота о смене пробуждают в молодых рабочих стремление к творчеству, инициативу и самостоятельность, воспитывают любовь к своему делу, своему заводу.

Пройдемся по территории завода. Чистые и светлые цехи, вокруг них — сады, цветники, фонтаны. К услугам рабочих — продовольственные магазины, фабрика-кухня, хинкальная, столовые. Овощи, хлеб, другие продукты питания — все это можно приобрести, не выходя за пределы завода. А в столовых всегда свежие овощи из заводского парника, вкусные, разнообразные и дешевые блюда.

О здоровье работающих заботятся врачи. Заводская больница и поликлиника оборудованы по самым современным требованиям. А ежегодные путевки в санатории, дома отдыха, пансионаты, коллективные выезды в зону отдыха в живописное местечко Поладаури или на спортивно-оздоровительную базу у Ялгуджа, а отдых детей в собственном пионерском лагере! Все это вместе взятое роднит нашего труженика с заводом, объединяет и сплачивает коллектив, рождает стремление работать еще лучше.

Второй год одиннадцатой пятилетки начался для нашего завода, как всегда, в хорошем рабочем темпе. Сподохи огней над ним по ночам говорят горожанам: горновые и сталевары плавят чугун и сталь. А это значит, что в работу по выполнению решений XXVI съезда КПСС вливается и труд грузинских сталеваров, уверенно выполняющих повышенные обязательства в честь 60-летия СССР.

211



Герой Советского Союза генерал-майор в отставке Владимир Семенович Антонов начал Великую Отечественную войну командиром 1-го отдельного мотострелкового полка войск НКВД, вступившего в бой с фашистскими захватчиками 22 июня 1941 года, а закончил командиром 301-й стрелковой Донецкой ордена Суворова 2-й степени дивизии, штурмовавшей столицу гитлеровской Германии. Он написал книгу «Путь к Берлину». Сейчас подготовлено ее 2-е издание. Два фрагмента из своей обновленной работы автор прислал в редакцию. В несколько сокращенном виде предлагаем их вниманию читателей.

ЧЕРЕЗ ТРИ ИЮНЯ

ПЕРВЫЙ БОЙ

1940 год. После окончания академии имени М. В. Фрунзе я получил диплом с отличием и был назначен начальником штаба 1-го отдельного мотострелкового полка войск НКВД. По своему составу это была скорее стрелковая бригада военного времени. В полк входили четыре отдельных мотострелковых батальона, танковая рота, артиллерийская батарея и другие подразделения.

В марте 1941 года командир полка уехал на сборы слушателей академии, учившихся заочно, и мне доверили командование частью. Это была пора напряженной боевой подготовки. Мы все явственнее ощущали приближение военной угрозы. Знали врага — германский фашизм.

15 июня большую часть сил полка вывели на усиление границы западнее Каунаса. Задача наша состояла в том, чтобы совместной с пограничными заставами обороной не допустить прорыва противника в направлениях: Вирбалис—Вилкавишкис—Мариямполье (Капсукас), Калвария—Мариямполье.

Передовой командный пункт разместили в Мариямполье. Часть сил полка противодействовала диверсантам, националистическим бандам и обеспечивала усиленную охрану партийных и государственных учреждений в столице республики, городе Каунасе. Не сегодня-завтра ожидалось нападение фашистской Германии. Руководствуясь указаниями, полученными от наркома внутренних дел Литвы Гудайтиса Гузявичуса, наш полк занял оборону и подготовился к боевым действиям.

22 июня в предрассветной мгле над на-

ми прошли фашистские бомбардировщики, и над Каунасом взметнулись огненные всполохи, раздался громовые раскаты взрывов авиационных бомб. Я немедленно вызвал по телефону дежурного офицера по штабу полка в Каунасе, который доложил, что противник бомбит аэродром. Над огромным черным столбом пыли и дыма по кругу летали вражеские самолеты. Вдруг сквозь дым и пыль почти вертикально поднялся в небо наш истребитель, сделал крутой вираж, и огненная струя вонзилась в одного из стервятников. Объятый пламенем, тот рухнул вниз.

Тем временем перед границей появились колонны противника, быстро развернувшиеся в цепи. Послышался гул танковых моторов, лязг гусениц. Нырять по неровностям местности, танки на большой скорости вошли в боевой порядок пехоты, остановились у линии границы и открыли орудийный огонь. После арналета вражеские войска двинулись вперед.

Государственная граница Советского Союза нарушена. Ударили по врагу всей огневой мощью пограничники. Начался ожесточенный бой. Особенно сильный удар противник нанес на участке пограничной заставы и по 4-й стрелковой роте, которой командовал старший лейтенант П. Титаренко (политрук Г. Тупицын). Рота была усилена танковым взводом, полковой артиллерийской батареей, взводом станковых пулеметов. Все ближе и ближе подходили гитлеровцы к полосе обороны 4-й стрелковой роты. О создавшейся обстановке комбат майор Воронежский доложил мне, я — наркому.

«По фашистским агрессорам, за Роди-ну -- огонь!» — ответил нарком. Я повто-

рил команду майору Воронежскому. Мгновенно приказ-команда «За Родину — огонь!» был передан в подразделение. Ударили стрелки, пулеметчики, артиллеристы. Орудие старшины Г. Казырина с первого выстрела подбило танк. Пулеметный взвод лейтенанта Н. Ворошко в упор косил гитлеровские цепи. Ошеломленный мощью нашего огня враг около часа не поднимался в атаку. Но вот появился самолет-разведчик «рама», как называли в первый же день войны воздушного пирата наши солдаты. Через полчаса налетели пикирующие бомбардировщики, и весь район обороны роты покрылся взрывами бомб. Вновь двинулись на нас танки и пехота.

Казалось, кто мог остаться в живых после такой бомбежки? Но все же наши пулеметчики, артиллеристы, танкисты сквозь мглу дыма и пыли огнем встретили противника. И эта атака была отбита. Десять таких атак отразила в тот день геройская 4-я рота. И только с наступлением темноты по приказу наркома я разрешил подразделению перейти на следующий рубеж обороны западнее Каунаса.

...Около 12 часов 22 июня меня срочно вызвал нарком. Я оставил за себя на командном пункте в Мариямполе помощника командира полка капитана Е. Каберидзе. Войдя в кабинет наркома, доложил ему, что полк совместно с пограничниками вступил в бой.

— Знаю. Началась война, — ответил нарком. — Для вас задача очень ответственная по обстановке, сложившейся в настоящий момент. Первое — упорной обороной не допустить прорыва фашистов по дороге Мариямполе—Каунас; второе — обеспечить выход правительства и ЦК КП Литвы на пункт управления в район населенного пункта Ионава. За организацию прикрытия выхода правительства и ЦК КП Литвы отвечаете лично. Связь держите постоянной.

— Задача понятна, товарищ нарком.

— Выполняйте. Медлить нельзя.

К исходу 22 июня правительственный пункт управления был развернут в районе Ионава. Мы выполнили свою задачу.

...Бои, бои... Из всех боев в первые дни войны на территории Литвы мне особенно запомнился бой под Укмерге. Полк занял очередной рубеж обороны на высотах. Местность и боевые порядки полка хорошо просматривались с командного пункта.

В первом эшелоне оборонялись три стрелковых батальона. На правом фланге 3-й батальон (командир майор И. Фесин) удерживал часть дороги Укмерге—Паневежис. В центре 2-й батальон (командир майор Н. Воронежский) с задачей — не допустить прорыва противника вдоль шоссе Ионава—Укмерге; левофланговый 1-й батальон (командир капитан В. Кожевников) оборонял часть дороги Укмерге—Вильнюс. Второй эшелон — полковая школа с танковой ротой — прикрывал непосредственно пункт управления правительства Литвы. Командир роты связи старший лейтенант В. Чирков доложил мне о готов-

ности связи со всеми стрелковыми батальонами и правительством Литвы.

Наступал рассвет 24 июня. По дороге со стороны Ионава быстро приближалась большая колонна мотоциклистов. На большой скорости мчались гитлеровские захватчики, но вот пулеметная рота старшего лейтенанта Н. Горба открыла ураганный огонь, и десятки перевернувшихся мотоциклов сбились на дороге бесформенной грудой. Остальные фашисты развернулись на поле, открыли сильный огонь и вновь на большой скорости попытались ворваться в нашу оборону. Однако батальон майора Воронежского встретил их метким ружейно-пулеметным огнем. Атака мотоциклистов была отбита.

В разгар боя на командный пункт полка приехал нарком. Доложил ему обстановку и предложил укрыться за каменным сараем. Высокий, в кожаном пальто, с маузером на ремне, он улыбнулся на мои слова и сказал: «Спасибо за заботу. Я буду с вами».

Стало совсем светло. Солнце с востока хорошо освещало западное направление и шоссе, на котором появилась колонна машин с пехотой и бронетранспортеры. В одном-двух километрах от нашего переднего края противник на ходу развернулся в боевой порядок. Фронт его наступления составлял около двух километров, удар наносился по-прежнему вдоль шоссе. Широкой лавиной пехота с бронетранспортерами вышла из ложины и ринулась в атаку. И вновь стрелковые роты старших лейтенантов Н. Голясного, П. Титаренко и И. Мансурова вступили в бой. Пулеметные взводы лейтенантов И. Бахмета и Н. Ворошко встретили врага меткими очередями «максимов».

В мае и в первой половине июня во время проведения сборов пулеметчиков все они выполнили упражнения по стрельбам на отлично, а артиллеристы полковой батареи на окружных артиллерийских стрельбах заняли первое место. Вот когда пригодились полученные навыки. Фашисты экзаменовали нас жестоко, не на полигоне, а под сильным пулеметным и артиллерийским огнем. Экзамен выдержан — вторая атака отбита! Восемь бронемашин дымят, подбитые артиллеристами.

Почти два часа фашистские офицеры готовили свои войска для новой атаки. И мы готовились к отражению новых атак. Около 12 часов вражеская пехота с подшедными танками поднялась в атаку. Теперь уже вступили в бой все батальоны полка.

Совместно с 4-й и 6-й ротами отважно сражается и 5-я, старшего лейтенанта И. Мансурова (политрук И. Сушко). Тяжелый бой ведут взводы лейтенантов Н. Смирнова и П. Елисеева. Все больше и больше трупов гитлеровцев перед позициями взводов. Отличники боевой подготовки комсомольцы М. Завьялов, В. Вяткин и комсорг полка А. Солодозников буквально косят атакующие цепи автоматным огнем.

Батальон капитана В. Кожевникова также сдерживает сильный нажим врага. Осо-

215

бенно напряженный бой ведет 2-я рота старшего лейтенанта П. Хижняка. Позиции взводов лейтенантов В. Рубцова и Л. Мочина в клубах пыли от разрывов снарядов. Отделение И. Терехова уничтожило ворвавшегося противника. Комсомолец В. Мышляев сменил уже несколько раз раскаленные стволы ручного пулемета...

Ожесточенно штурмуют фашисты взвод лейтенанта В. Рубцова, но ворваться в оборону взвода не могут. Я представил себе лейтенанта Рубцова. Высокий, смуглолицый, он был решительным командиром, хорошим спортсменом, снайпером. Видел и его взвод на стрельбище. Очередное упражнение он выполнил на отлично. Сейчас на поле боя под огнем геройского взвода падают не мишени, а трупы фашистских разбойников.

2-й батальон отразил атаку пехоты. Однако пять танков прорвались вдоль дороги в боевой порядок батальона. Дождались боя с танками противника и артиллерийские снайперы полковой батареи старшего лейтенанта С. Галдина. Прогрели первые выстрелы 1-го огневого взвода старшины П. Лаптева, затем ударил и 2-й огневого взвод старшины Н. Суслова. Получилось действительно как на полигоне во время артиллерийских стрельб, только танки оставались, и дым столбом взметнулся в вышину. Майор Н. Воронежский доложил, что «стрелки кричат «ура» артиллеристам.

Но наша радость была прервана очередной атакой врага. Большая группа танков и броневиков вела за собой пехоту. Командир батареи победил на огневые позиции взводов. Я видел, как старший лейтенант С. Галдин переходил от орудия к орудию, воодушевляя орудийные расчеты. К вечеру на поле боя догорало более 20 машин.

...Еще было светло, когда раздался телефонный звонок и командир 3-го батальона доложил, что его правый фланг обходит враг. При закате солнца я показал наркому колонны противника на местности. «Пошли на окружение, — сказал он, — будем вести бой методом подвижной обороны. Так ведь вас учили в академии? Следующий рубеж полка под Утеной».

Результаты боя под Укмерге в тот же день стали известны ЦК КП Литвы и правительству. А. Снечук и Ю. Палецкис объявили полку благодарность. 25 июня полк дрался под Утеной и в этом бою 2-й батальон не допустил прорыва врага по шоссе на Двинск.

8-я моторизованная дивизия противника мощными атаками прорвалась вдоль шоссе на Двинск, одновременно значительной частью сил обходила наш полк севернее этого шоссе, стремясь выйти к нам в тыл и захватить мост через Западную Двину. В этой обстановке танковая рота старшего лейтенанта Г. Арзуманяна с десантом курсантов полковой школы, действуя в арьергарде, смело отразила все попытки противника выйти нам в тыл. Еще засветло я доложил наркому свое решение занять оборону на рубеже Западной Двины у Двинска. Предстояло одним батальоном оборо-

нять предместный плацдарм на западном берегу реки, двумя — восточный берег реки у города. Резерв: полковая школа с танковой ротой в лесу у южной окраины Двинска. Нарком утвердил мое решение. Я спросил наркома: «Есть ли на подходе наши войска?» Нарком в ответ покачал головой, а затем сказал, что он будет в Двинске в здании горкома партии.

Обстановка тяжелая, думалось мне. Ни соседей, ни наших войск на подходе нет, и все же такой водный рубеж с мостом и большим городом необходимо оборонять. Созсем стемнело. Ко мне подходили командиры батальонов, и я ставил каждому боевую задачу. К рассвету 26 июня они доложили об организации обороны в указанных районах. Я направился на командный пункт полка на юго-западной окраине Двинска...

Так на литовской земле, в ожесточенных оборонительных боях с гитлеровскими захватчиками, начал свой путь 1-й отдельный мотострелковый полк войск НКВД. Тогда мы думали, что вот скоро подойдут армейские части резерва и начнется наше наступление. Опрокинем врага и захватим Берлин... И это случилось. Только не так скоро, как нам хотелось. Прошли почти четыре мучительно долгих года, три июня...

ШТУРМ ИМПЕРСКОЙ КАНЦЕЛЯРИИ

Ночное затишье. Полки дивизии проводили перегруппировку, пополняли боеприпасы. Орудия и танки выходили на новые огневые позиции. Сменили позиции и орудия большой мощности, тяжелые танки, поддерживающие дивизию. Теперь они продвинулись по Вильгельмштрассе настолько, что могут бить прямой наводкой по дворцу канцлера империи.

Уточнили и мы свое решение на боевые действия дивизии. 1054-му и 1050-му стрелковым полкам было поручено штурмовать имперскую канцелярию, а 1052-му стрелковому полку полностью очистить от фашистов подвалы и крыши зданий квартала министерства ВВС. Мы удивлялись, откуда появляется фашистская нечисть. Тогда никто не знал, что в многоэтажных подземных помещениях, особенно в гестапо, укрылись тысячи эзэсовцев.

Ночью и утром 1 мая готовились к последнему штурму, а правее нас на Унтерден-Линден и в рейхстаге раздавались частая ружейно-пулеметная стрельба и разрывы снарядов. Там шел тяжелый бой. В 10 часов позвонил генерал И. Рослый, поздравил нас с праздником и передал, что в 7 часов 2-я гвардейская танковая армия совместно с 1-й пехотной дивизией имени Тадеуша Костюшко после огневого налета артиллерии приступили к штурму центра Берлина вдоль Шарлоттенбургерштрассе, с запада на восток к Бранденбургским воротам, то есть нам навстречу, а затем приказал к 11 часам подготовить последнюю атаку.

Команда поступила. Артиллеристы провели огневой налет. Батальоны поднялись в атаку. 1054-й стрелковый полк ворвался

в квартал, где расположено министерство финансов, а 1050-й стрелковый полк вышел к Фоссштрассе и на Герман-Герингштрассе к саду имперской канцелярии.

Утренняя атака продолжалась недолго; мы вновь получили команду на прекращение огня. В это время увидели громадный столб дыма над рейхстагом, услышали стрельбу. Вскоре узнали у начальника штаба корпуса полковника Е. Шикина, что в рейхстаге что-то горит, там внутри здания войны 3-й Ударной армии ведут тяжелый бой, отражают контратаку противника со стороны Бранденбургских ворот.

Советский комендант Берлина и командующий войсками 5-й Ударной армии генерал-полковник Н. Берзарин на вопрос корреспондента газеты «Красная звезда», как войска в бою встречают Первомай, рассказал, что дивизия генерала С. Фомиченко овладела зданием берлинской ратуши; 1050-й стрелковый полк подполковника И. Гумерова и 1054-й стрелковый полк полковника Н. Радаева подошли вплотную к саду и зданию имперской канцелярии (Красная звезда, 1945, 1 мая). В торжественный Первомай был подписан наградной лист на присвоение звания Героя Советского Союза полковнику Николаю Николаевичу Радаеву.

Надо отметить, что в те дни имперская канцелярия именовалась по-разному. Официальное название, которое имелось на плане Берлина: объект 153 — дворец канцлера империи; но чаще встречалось другое: рейхсканцелярия или имперская канцелярия, малый рейхстаг. Но и это еще не все. Оказалось, что часть дворца с балконом, с которого Гитлер объявил немецкому народу о начале войны с СССР, называлась старой имперской канцелярией, часть же дворца, выходившая в сторону Фоссштрассе — новой имперской канцелярией.

В саду у северной части имперской канцелярии находилось громаднейшее, толсто-стенное, подземное бетонное сооружение — бункер фюрера. О бункере никто из нас ничего не знал. Увидели мы его только во время штурма ночью и при осмотре утром 2 мая.

Есть еще «новый рейхстаг» — это здание Крольль оперы в западной части Кенигсплац. После поджога фашистами здания рейхстага они разместили свой парламент в здании Крольль оперы и назвали его «новым рейхстагом». Это отступление нам необходимо для рассказа о последнем штурме.

В 18.30 начался штурм имперской канцелярии. В нем участвовали полки дивизии при поддержке танкостов, артиллеристов, особенно большую помощь оказали орудия большой мощности, которые били в упор по каменной громаде здания.

1054-й стрелковый полк продолжал вести ожесточенный бой вдоль Вильгельмштрассе, внутри здания министерства финансов и здания на углу Вильгельмштрассе и Фоссштрассе. Хотя гитлеровцы пытались закрыть выход на Вильгельмплац и к имперской канцелярии, батальоны Г. Айрапетяна и А. Перепелицына, артиллерийская

батарея большой мощности рушили все препятствия на своем пути.

1050-му стрелковому полку эсэсовцы также пытаются оказать яростное сопротивление. Но и здесь батальоны капитанов Давыдова и Шаповалова уничтожили эсэсовцев, ворвались в сад имперской канцелярии. Фашисты черной волной бросились в контратаку. Начался огневой и рукопашный бой.

Пулеметная рота 2-го батальона огневой завесой встретила атакующих фашистов. Ротой еще с Одера командует ее боевой воспитанник лейтенант С. Важдаев. Бывший командир капитан П. Карибский — он теперь начальник штаба 2-го стрелкового батальона — видит, что замок станковый пулемет. А фашистские цепи подходят все ближе. Бросок — и он у пулемета. С перебитыми ногами, истекая кровью, рядом лежал наводчик сержант Решетников. С большим трудом удалось разжать пальцы сержанта на рукоятках пулемета. И вот сам капитан Карибский ударил по эсэсовцам.

На командном пункте 2-го стрелкового батальона в это время находился командир минометной роты капитан И. Седов. Он был озадачен. Уже который раз за три года боев он решает огневые задачи в сложной обстановке. Но такая головоломка ему встретилась впервые. Минометная рота уже заняла огневые позиции на Герман-Герингштрассе. Но как ударить? Ведь противник перемешался с нашими ротами. Да! Надо бить в середину атакующих фашистов, взводными залпами! Подана команда — внутренний двор имперской канцелярии в разрывах. Все смешалось в огневом котле. Контратака была сорвана.

Сад имперской канцелярии, казалось, кипел. Никто не считал, сколько часов идет бой, но все знали, что этот бой в логове Гитлера — последний. Танкам и орудиям не пройти во двор и в сад. Стрелковые роты одни ведут ожесточенный бой с эсэсовцами. Офицеры и солдаты, понимая обстановку, стремительно бросаются на врага.

Я доложил генералу И. Рослomu, что подполковник И. Гумеров ворвался в сад имперской канцелярии и штурмует здание. Иван Павлович ответил: «Чем скорее овладеете этой чертовой канцелярией, тем лучше». В это время в районе рейхстага и на Унтер-ден-Линден также раздавались частые пулеметные и орудийные выстрелы. Там тоже еще шел бой.

В полночь командир полка И. Гумеров доложил, что в саду имперской канцелярии творится что-то невообразимое. Наши автоматчики бьют в упор и забрасывают фашистов гранатами, а те лезут напролом. Там все смешалось. Командиры рот капитаны В. Сосновский и А. Зотов из батальона Давыдова со своими героями уничтожают фашистов. В боевых порядках штурмующих рот отважно сражается с эсэсовцами молодой заместитель командира 1-го батальона старший лейтенант Н. Зайцев.

Капитан Ф. Шаповалов во главе своего батальона сражается у бассейна. 4-я рота

под командованием старшего лейтенанта П. Косенко и 5-я рота капитана А. Храмова вплотную подошли к стенам имперской канцелярии. В проемы окон и дверей летят противотанковые гранаты.

Первыми врываются в двери канцелярии бойцы взвода лейтенанта Федорова и командира взвода 6-й роты младшего лейтенанта В. Полешука. Вслед за ними в здание имперской канцелярии ворвались разведчики 1050-го полка под командованием командира взвода разведки старшины В. Цибулевского и его помощника старшины К. Четверикова.

В здание вбегают командир роты старший лейтенант П. Косенко, комсорг батальона лейтенант С. Алимов и инструктор политотдела 9-го стрелкового корпуса майор Анна Владимировна Никулина. За ними ворвались взводы 4-й и 5-й рот. Уничтожая гитлеровцев, роты П. Косенко и А. Храмова очищают комнату за комнатой. Слепят глаза едкий дым, но майор Никулина и еще два воина по разбитым лестницам поднимаются на чердак, а затем на крышу. Майор Никулина укрепляет красное полотнище...

У нас на командном пункте тоже событие. Радист сержант В. Курин попросил меня к радиостанции и протянул наушники. Было ясно слышно: «Высылаем своих парламентариев на мост Бисмаркштрассе. Прекращаем военные действия». Посмотрел на часы: было около двух часов 2 мая. Но бой еще не кончился. Батальон капитана Ф. Шаповалова приближался к бункеру фюрера. Эта бетонная громадина с пулеметными амбразурами была последним убежищем фашистской своры. Пулеметы С. Важдая били по амбразурам. Оттуда отвечали огнем.

В этот момент точно с неба свалилось орудие-сорокопятка сержанта Н. Тимошенко. Расчет на руках перетащил орудие через пролом. Сержант увидел вспышки пулеметов врага, развернул орудие и ударил в упор. Одна за другой потухли белые вспышки. Взвод лейтенанта Пескова ворвался в черную пасть бункера.

Продолжали бой и батальоны 1054-го полка. Они сильными ударами в рукопашных схватках ликвидировали последние очаги сопротивления. Их поддерживали артиллеристы батареи майора К. Бадаева. В этом бою отличился командир орудия старшина Г. Бочарников. Он первым выкатил орудие по Вильгельмштрассе на Вильгельмплац и открыл огонь по парадным дверям имперской канцелярии.

Разбили каменный забор на Вильгельмштрассе. Батальон майора А. Перепелицына ворвался на Фоссштрассе со 2-й самоходно-артиллерийской батареей капитана В. Аксенова. Раиеные командиры самоходных орудий И. Шустов, И. Носов, А. Иванов и сам командир батареи, обливаясь кровью, до последней минуты штурма имперской канцелярии поддерживали атакующих воинов 1054-го полка. Их атака соединилась с атакой батальона Ф. Шаповалова. Батальон майора Г. Айрапетяна со

2-м танковым батальоном майора В. Гнедина также ворвались на Вильгельмплац.

Роты капитана А. Есина и капитана А. Мейрбекова, старшего лейтенанта Н. Лазукина ворвались в старое здание имперской канцелярии. В коридорах, на лестнице, в комнатах произошли короткие ожесточенные схватки. Фашисты разбиты. Прикреплен еще один победный красный флаг на стене у парадного входа с Вильгельмплаца. Это сделали сержант К. Горбачев и рядовой Ф. Бондарев.

В этом тяжелейшем последнем бою нашим правым соседом была 248-я стрелковая дивизия генерал-майора Н. Галая. Введенная в бой для развития успеха нашего корпуса, она уже трое суток непрерывно штурмовала квартал за кварталом, продвигаясь вперед к Вильгельмплацу.

С глубокой благодарностью за внимание и добрую память о боевых действиях дивизии привожу слова Маршала Советского Союза Г. К. Жукова: «Вечером 1 мая 301-я и 248-я стрелковые дивизии 5-й ударной армии вели последний бой за Имперскую канцелярию. Схватка на подступах и внутри этого здания носила особо ожесточенный характер. В этих боях предельно смело действовала инструктор политотдела 9-го стрелкового корпуса майор Анна Владимировна Никулина. Вместе с офицерами И. Давыдовым и Ф. Шаповаловым она водрузила Красное знамя над Имперской канцелярией.

После захвата Имперской канцелярии ее комендантом был назначен заместитель командира 301-й стрелковой дивизии полковник В.Е. Шевцов.» (Г. К. Жуков. Воспоминания и размышления. М., 1972, с. 635).

Действительно, схватка на подступах и внутри здания имперской канцелярии носила ожесточенный характер. Каждый, кто посмотрит на фотографии этого здания, изрешеченного пулями и снарядами, на черные глазницы выбитых окон и дверей, может убедиться в правоте оценки Маршала Советского Союза Г. К. Жукова.

Пройдет много лет, и историки Германской Демократической Республики иллишут о завершающем этапе штурма ставки Гитлера — имперской канцелярии: «Штурмовые группы 301-й советской стрелковой дивизии прорываются в руины рейхсканцелярии. В вестибюле идет перестрелка с оставшейся охраной СС. Из коридоров, подземных камер и проходов выходят гражданские и одетые в военную форму люди с поднятыми руками. Это конец рейхсканцелярии» (Конец имперской канцелярии. Иллюстрированная историческая тетрадь. Берлин, 1976, с. 36).

...Первый день после захвата ставки Гитлера прошел в хлопотах по организации охраны правительственных зданий, приема военнопленных и т. д. Наконец-то за три недели собрались вместе и «тогда считаемы стали раны, товарищей считать». Наступил вечер, но всем не до отдыха. Тем более, что по радио, как сообщили из политотдела корпуса, будет передаваться приказ Верховного Главнокомандующего в 23.00

по московскому времени, а по берлинскому в 1.30 уже 3 мая. Все ждали.

И вот звучит знакомый голос Левитана: «Говорит Москва! Приказ Верховного Главнокомандующего...» Тысячи опаленных в боях людей затанцли дыханье. Каждое слово приказа входило в сознание по-особенному. Но вот называются военачальники, чьи войска отличились в боях за овладение Берлином. Фамилии генерал-полковника Берзарина, генерал-лейтенанта Рослого встречались с криком «ура!», потому что каждый понимал: в войсках, которыми командовали эти генералы, есть и его подвиг, навечно отмеченный теперь в приказе Верховного Главнокомандующего.

Утром 3 мая мы встречали Маршала Советского Союза Г. К. Жукова. Члены Военного совета 5-й Ударной армии показывали имперскую канцелярию Г. К. Жукову, члену Военного совета фронта генералу К. Ф. Телегину и сопровождающим их лицам. Через парадный вход Жуков прошел в летний сад. В пальто и фуражке он выглядел очень молодо, радостью искрились его голубые глаза.

Второй раз мне приходилось докладывать ему. Рапорт мой маршал слушал внимательно. А затем протянул мне руку и с улыбкой спросил:

— Где же Гитлер?

— Труп Геббельса нашли, а Гитлер еще не обнаружен.

— Постарайтесь найти, товарищ командир дивизии, — проговорил маршал и начал осмотр.

Член Военного совета армии генерал Ф. Боков был уже «полным знатоком» ставки Гитлера и в деталях рассказал о штурме имперской канцелярии, показал штандарт «Адольф Гитлер» и карту Берлина, лежавшую на столе фюрера.

Впоследствии Маршал Советского Союза Г. К. Жуков написал: «Каждый шаг, каждый кусок земли, каждый камень здесь яснее всяких слов говорили, что на подступах к Имперской канцелярии и рейхстагу, в самих этих зданиях борьба шла не на жизнь, а на смерть» (Там же, с. 637).

На рассвете 4 мая я еще раз проверил стрелковые батальоны перед уходом их на Парад Победы советских войск берлинского гарнизона.

— Все хорошо, — доложил полковник Н. Радаев, — только одна забота: бойцы всю ночь не спали. Говорят, не могут

спать, на сердце тревожнее, чем перед боем. Ведь на какой парад идем!

И вот мы на Паризенплац у Бранденбургских ворот. На площади стройные ротные колонны. Команда «Смирно!» — и на площадь выехал принимающий парад начальник гарнизона советских войск в Берлине комендант Берлина Герой Советского Союза командующий 5-й Ударной армией генерал-полковник Николай Эрастович Берзарин.

Все стихло. И в тишине поверженной фашистской столицы раздался громкий голос командира, голос приветствия и здравницы в честь победоносных Вооруженных Сил нашей Родины, в честь великого советского народа, в честь Коммунистической партии великого Ленина. Мгновение тишины... и вновь раскатистое «ура!» На небольшой трибуне и около нее стояли командиры дивизий, корпусов, журналисты, писатели, поэты. Парад начался. Под Боевыми Знаменами, чеканя шаг на площади у рейхстага, затаив дыхания, с радостью и гордостью проходят победные батальоны.

Молодым офицером до войны мне пришлось участвовать в парадах на площади у парка в Харькове, на Крещатике в Киеве, на Красной площади в Москве. То было на родной земле. А здесь, на чужой земле, среди развалин Берлина, у дымящегося рейхстага участие в параде было событием особого значения.

6 мая мы передали имперскую канцелярию штабу армии и всей дивизией вышли в Трептов-парк. Здесь приводили себя в порядок, проводили боевые смотры частей, вручали награды. 7 мая генерал-лейтенант И. Рослый провел смотр и парад частей дивизии на стадионе в Трептов-парке. Стрелковые роты уже не боевыми атакующими цепями, а стройными победными колоннами проходили по зеленому полю.

После строевого смотра провели траурный митинг — здесь же в Трептов-парке простились с боевыми друзьями, которые погибли при штурме Берлина.

За героизм, проявленный в Берлинском сражении, по представлению командования полков и дивизии 21 воин был удостоен звания Героя Советского Союза, девяти воинам вручен орден Славы 1-й степени и они стали полными кавалерами ордена Славы.

9 мая наши артиллеристы участвовали в салюте Победы.

Владимир ПУГАЧЕВ,
подполковник запаса

ВЕТЕРАНЫ

Утро майское в ярком наряде.
Шелест стягов задумчиво тих...
Мы сегодня при полном параде
Из подъездов выходим своих.
Ретуширует солнце мёрщины,
Золотит на висках седину.
На глазах молодеют мужчины,
Вспоминая Победы весну.

Как всегда, мы замрем на минуту
Возле пламени Вечных огней,
В час вечерний под громы салюта
Помянем всех погибших друзей.
...Что подделаешь, коль поредело
Поколенье друзей фронтовых.
Славен бой их за правое дело —
Он на подвиг зовет молодых.

218

ОФИЦЕРЫ РОТНОГО ЗВЕНА

Рота — основное подразделение внутренних войск, притом совершенно особенное. Здесь прежде всего решаются задачи обучения и воспитания воинов, повышения боевой готовности, надежности охраны. На попечении личного состава находятся инженерно-технические средства, автомобили, радиостанции, различное вооружение и многое другое, что необходимо для выполнения служебно-боевых задач. Да и дислоцируется значительная часть рот отдельно, автономно, что предполагает ведение войскового хозяйства. Оно обычно небольшое, но весьма насыщенное, имеет все основные атрибуты: казарменные, жилые и складские помещения, пищеблок, гараж, прикухонное хозяйство.

Словом, рота — сложный войсковой организм. К тому же ее роль постоянно повышается. Это обусловлено возросшими задачами и качественно новыми возможностями. Ныне она как бы аккумулирует все те большие изменения, которые произошли в материально-техническом оснащении войск за последние годы. Все это, вместе взятое, предъявляет высокие требования к личному составу, в первую очередь к офицерам ротного звена, непосредственно организующим боевую службу, обучение и воспитание подчиненных. И от того, как каждый из них относится к своим повседневным обязанностям, в решающей степени зависит успех порученного нам дела в целом.

Надо сказать определенно: абсолютное большинство молодых офицеров достойно продолжают и приумножают традиции старших поколений командиров и политработников. И хотя жить и нести службу нередко приходится в сложных климатических условиях, вдали от культурных центров, они самоотверженно, с высокой ответственностью выполняют священный долг перед Родиной. Добрая слава в войсках идет, например, о командире роты капитане Амочаеве Алексее Павловиче, политработнике старшем лейтенанте Булатове Владимире Ивановиче, заместителе командира роты по службе контролеров старшем

лейтенанте Абрамове Илье Семеновиче, о командире взвода лейтенанте Житневсе Михаиле Ивановиче.

Подразделения, которые они возглавляют, прочно занимают место правофланговых в социалистическом соревновании, а сами офицеры пользуются непрерываемым авторитетом в коллективах. И таких примеров ревностного отношения к службе можно привести немало. Офицерская молодежь с честью оправдывает оказанное доверие, сполна использует имеющиеся возможности для повышения эффективности и качества боевой службы, обучения и воспитания личного состава, трудится с подъемом, с огоньком. Безупречная служба многих офицеров отмечена высокими государственными наградами.

Все это — следствие безграничной, истинно отеческой заботы Коммунистической партии и Советского государства об офицерских кадрах внутренних войск. Достаточно напомнить, что военно-учебные заведения МВД СССР преобразованы в высшие, из года в год улучшается материальное положение и жилищно-бытовое обеспечение офицеров. Повсеместно созданы условия для повышения их идейно-политического, профессионального и культурного уровня, для поступления на учебу в военные академии, продвижения по службе.

Офицеры ротного звена постоянно в центре внимания руководящего командного и политического состава войск. Заботятся о выпускниках военных училищ партийные и комсомольские организации. Тон всей работе задает встреча с прибывшими командира соединения или другого старшего начальника, при этом, как правило, присутствуют работники штаба, политического и кадрового органов. Предварительно изучаются личные дела новичков, что придает беседе откровенный и деловой характер. Молодые офицеры получают ответы на все интересующие их вопросы.

Затем с ними организуются сборы. Ставится цель более конкретно и глубоко изучить функциональные обязанности, некоторые вопросы организации боевой службы,

боевой и политической подготовки, политико-воспитательной работы. Выпускников знакомят с особенностями решаемых задач, передовым опытом обучения и воспитания личного состава, социалистического соревнования. В это время до них доводятся последние руководящие документы, представляется возможность выполнить упражнения учебных стрельб. Большую пользу приносят также инструкторско-методические и показательные занятия.

Тепло и радушно встречают выпускников военных училищ в частях. Так, подполковник Н. Смахтин на беседе с ними приглашает своих заместителей, начальников служб. Новичкам рассказывают об истории, боевых традициях части, особенностях службы, достижениях личного состава. Дается характеристика подразделению, где они будут трудиться. Здесь же решаются вопросы материально-бытового характера. Не забудут поинтересоваться личными планами молодого офицера, посоветуют, как их осуществить. После беседы командир части определяет, кто, когда и где представит офицера личному составу. Обычно это делается перед строем. Рассказываются биография выпускника училища и состояние дел в коллективе. Представляются прибывшие в офицерскому собранию.

Итак, молодой офицер приступил к выполнению своих обязанностей. Но и теперь, особенно на первых порах, ему нужны помощь и поддержка — в этом залог его быстрого и безболезненного становления в должности. Много внимания этому уделяется в передовых частях управления внутренних войск МВД СССР по Северо-Западной зоне. Здесь прочно утвердилась практика формирования командирских качеств на трудных и серьезных делах, шефства опытных офицеров над молодыми. Наблюдая за работой вчерашних выпускников, старшие товарищи рекомендуют, как поступить в том или ином случае, предостерегают от опрометчивого шага, поспешных решений. Они настойчиво прививают им навыки систематической работы над военной и политической литературой, уставами, наставлениями — это способствует углублению знаний, формированию научного мировоззрения, выработке активной жизненной позиции.

Первые достижения и недостатки в деятельности молодых офицеров детально анализируются на совещании с ними в части через три месяца службы, а через полгода — в соединении. С какими трудностями молодой человек столкнулся, какие качества уже приобрел, насколько глубоко разобрался в обстановке, может ли работать с людьми, самостоятелен ли в принятии решения, настойчив ли в претворении его в жизнь, активно ли включился в жизнь подразделения — все это и многое другое берется на заметку, а выводы в последующем реализуются путем индивидуальной работы, в ходе командирской подготовки и семинарских занятий, в повседневной деятельности.

И здесь следует подчеркнуть особую роль командира части. Прежде всего от

него зависит, станет ли полк подлинным центром обучения и воспитания лейтенантов. С командира части берут пример все подчиненные. У него учатся деловитости, организованности, честности, принципиальности, справедливости. Известно, что все офицеры пристально следят за тем, как он себя ведет, как относится к делу, как одевается, отдаст честь и т. д. Прислушиваются они и к каждому его слову.

Сложным получилось начало самостоятельной деятельности у лейтенанта Н. Лазарева. Не сразу нашел он общий язык с сослуживцами, на замечания старших реагировал болезненно, допускал просчеты при проведении занятий. Кто знает, как бы сложилась его офицерская судьба, если бы не командир части. Он кропотливо работал с молодым офицером, щедро передавал ему олоды и знания. И труд не пропадал даром. Лейтенант Лазарев избавился от высокомерия и ошибок, приобрел опыт работы с подчиненными, и дела во взводе пошли на лад.

Надо заметить, что в этой части быстро растут молодые кадры. Большое значение придается различным формам неслужебного товарищеского общения старших и младших по должности и воинскому званию, заботе о быте и отдыхе офицеров и их семей, устройству их личной жизни. Под благотворным влиянием командиров, политработников, партийной и комсомольской организацией молодые офицеры постепенно приобретают необходимую идейную закалку, определенные навыки руководства воинскими коллективами, чувство ответственности.

К сожалению, бывает и по-другому. Не успел лейтенант еще и осмотреться как следует, а его уже отрывают от подчиненных: направляют на учебный пункт, в командировку — ввод в должность замедляется. Порой молодой человек сталкивается с грубостью, равнодушием начальника — это пагубно сказывается на службе. А несправедливая оценка труда офицера, наказание за малейший промах, притом допущенный по неумению, пусть это и единичные факты, глубокой обидой западают в сердце и порой приводят к моральному надлому. Подобные методы руководства нетерпимы вообще, а применительно к молодым офицерам — в особенности.

Иногда в лекциях, беседах, других выступлениях говорят: офицерам многое дано. Но при этом забывают подчеркнуть: от них и многое ожидается. Говорят: молодежь у нас быстро растет. Но упускают, что это зависит от самого офицера, что он в известном смысле сам кузнец своей судьбы. Такая односторонность в воспитании молодых офицеров приводит к тому, что отдельные из них проявляют жддивенческие настроения, пассивность, капризность. В итоге освоение должностных обязанностей идет медленно, рост деловых и морально-нравственных качеств как бы приостанавливается. Такт, терпение, настойчивость в формировании нужных навыков, в повышении знаний офицеров в сочетании с

218

высокой требовательностью к ним — только на этом пути можно добиться ощутимых успехов в становлении молодых командиров и политработников.

Постоянной заботы и внимания требуют, конечно, не только недавние выпускники военных училищ, но и другие офицеры ротного звена, те, кто прослужил 2—3 года и более. Прежде всего имеется в виду командир роты. От его служебного мастерства, тактического кругозора, организаторских способностей, воли, инициативы, исполнительности зависят эффективность использования сил и средств, надежность охраны порученных объектов, качество боевой и специальной подготовки подчиненных. Он отвечает за политико-моральное состояние личного состава, за содержание и правильное использование вооружения, техники, ИТСО. Ответственны его обязанности в установлении и поддержании деловых контактов с взаимодействующими органами. Наконец, командир роты — это руководитель коллектива офицеров. И хотя он небольшой, от его сколоченности, работности решающим образом зависит успех дела. Как видим, даже далеко не полный перечень функций и обязанностей командира роты достаточно убедительно показывает, насколько высокими должны быть требования к его командным, политическим и личным качествам.

Отсюда вытекает очень ответственная задача по подбору офицеров этой категории. Нельзя допускать даже единичных ошибок при назначении на должность командира роты. Важно, чтобы выдвижение получило действительно самые достойные, с наилучшей стороны показавшие себя в повседневных буднях. Растить кадры — значит применять ленинский стиль работы с ними, строго соблюдать партийные принципы. Владимир Ильич советовал изучать людей с точки зрения их политической убежденности, добросовестности, знания дела и административных способностей. Он подчеркивал, что лишь после десятикратного испытания следует выдвигать людей на ответственные посты. Необходимо иметь всесторонние и объективные данные о достоинствах и недостатках кандидата, учитывать мнение партийной организации, членов коллектива, где он служит. Тогда не будет ошибок. А молодость здесь не помеха. Молодость — то время, когда офицер должен набирать знания, опыт, служебную высоту.

В войсках имеется немало положительных примеров подбора и расстановки офицеров ротного звена. Так, в дивизии имени Ф. Э. Дзержинского кадровые вопросы регулярно обсуждаются на совещаниях, изучаются на местах. С офицерами — кандидатами на должности командиров рот и их заместителей — проводятся плановые инструктивные занятия, семинары, сборы, как правило, на базе передовых подразделений. В штабе систематизируются необходимые данные о зачисленных в резерв на выдвижение. Все это помогает правильно решать вопросы о назначении их на вышестоящие должности.

Однако имеются и другие факты. Кое-где резерв на выдвижение только числится на бумаге, порой в нем значатся недостойные люди. Такое случается там, где в оценке деловых и моральных качеств офицера проявляется формализм. Отсюда поспешность и необоснованность при назначении на вышестоящую должность. Чтобы верно определить перспективу офицера, надо его хорошо знать — это старая истина. Разумеется, прежде чем стать командиром роты, офицер должен пройти ступени командира взвода, заместителя командира подразделения по службе контролеров. Такая последовательность даст ему возможность лучше подготовить себя к более ответственным обязанностям.

Именно так, всесторонне, основательно, по принципу «семь раз отмерь, один отрежь», подошли к подбору командира в одну из рот, которая вот уже девятнадцать лет является отличной. Такой замечательный успех стал результатом добросовестного труда целого отряда офицеров, в разные годы служивших здесь. Ясно, что надо было подобрать достойного им преемника. После обстоятельного обсуждения, учтя пожелание партийной организации, во главе коллектива поставили старшего лейтенанта С. Адаменка. Прежде он неизменно добивался отличных показателей в службе, учебе, пользовался всеобщим авторитетом. Такое назначение было воспринято с пониманием.

Командир роты нуждается в особом внимании со стороны старших командиров и начальников. Ему надо помогать анализировать обстановку, принимать обоснованное решение, рационально использовать силы и средства, надо учить его опираться на партийную и комсомольскую организацию. И следует заметить, что командиры, штабы, политорганы, службы войскового тыла в основном умело осуществляют эту функцию, квалифицированно руководят подразделениями. Как пример можно привести письмо, взятое из редакционной почты: «Недавно у нас в роте побывал офицер штаба В. Лыков. Он глубоко изучил мою работу, провел занятия по тактико-специальной подготовке, несколько раз проверял караулы. Затем майор пригласил меня в канцелярию и спокойно, обстоятельно, со знанием дела высказал свои замечания. Я без обиды выслушал его, потому что в его словах была правда и своего рода план моей работы на будущее. Да и сам он подчеркнул, что приехал не только проверять, но и помогать, что и командир роты, и офицер штаба в равной степени ответственны за надежную охрану объектов. Старший лейтенант Н. Волков».

Хороший пример. И он лишний раз подтверждает, что основной метод ввода командира роты в должность, помощи ему — это метод личного общения с офицером старшего товарища, открытый обмен мнениями по всем вопросам, совместный анализ как успехов, так и просчетов. Разумеется, при этом недопустимы излишняя опека, навязывание готовых решений. Контроль и помощь должны не

ущемлять, а расширять возможности для проявления офицером всех его знаний, навыков, способностей.

Это же касается и плановой учебы. К сожалению, на занятиях, тренировках, учениях не всегда создается обстановка, максимально способствующая профессиональному росту командиров рот, развитию у них тактического мышления, самостоятельности, инициативы. Надо всемерно повышать организационный и методический уровень командирской подготовки. Ряду командиров рот необходимо пройти переподготовку.

Требует дальнейшего улучшения организация обучения ротных политработников. Сборы, семинары, практическое инструктирование на местах, самостоятельная работа — все следует направить на овладение ими искусством воспитания подчиненных. Надо учить их преимущественно на передовом опыте и прежде всего тем формам и методам политической работы, которые наиболее целесообразны и эффективны применительно к данному подразделению,

исходя из состава военнослужащих и характера выполняемых задач. Результативность труда политработника измеряется не количеством мероприятий, а их качеством, связью с жизнью, боевой службой, учебой, дисциплиной, настроением личного состава.

Высокую оценку политработникам дал товарищ Л. И. Брежнев в книге «Малая земля». «Настоящий политработник в армии, — писал он, — это тот человек, вокруг которого группируются люди, он доподлинно знает их настроения, нужды, надежды, мечты, он ведет их на самопожертвование, на подвиг». Быть достойным этой оценки — великая честь. Долг заместителя командира роты по политической части — неуклонно повышать роль коммунистов и комсомольцев в борьбе за претворение в жизнь решений XXVI съезда КПСС, выработке у каждого солдата, сержанта, прапорщика активной жизненной позиции.

За последние годы заметно улучшился состав заместителей командиров рот по

ЧИТАТЕЛЬ ПРОДОЛЖАЕТ РАЗГОВОР

СИЛОЙ АВТОРИТЕТА

С большим вниманием прочитали мы у себя на факультете статью «Всемерно повышать авторитет командиров» (На боевом посту, 1981, № 12). Состоялся заинтересованный разговор о значении единоначалия в армии, о командирском авторитете. Многие с уважением вспоминали командиров и начальников, которые в работе с подчиненными сочетали высокую требовательность с заботой о них. Вот и мне всегда везло на знающих свое дело офицеров, людей думающих, внимательных и чутких. Вряд ли ошибусь, если скажу, что таких в нашей военной среде большинство.

Помню, после окончания военного училища я прибыл в подразделение на должность командира взвода. Были и знания, и желание работать, но одно дело теория, другое — практика. Солдаты все разные по характеру, с различной подготовкой, а задачу надо решать одну. Вот здесь-то и пришел на помощь командир роты капитан Х. Валиев, ныне преподаватель Новосибирского высшего военного командного училища МВД СССР. На мой взгляд, в нем уже тогда сочетались лучшие офицерские качества: высокая культура, деловитость, трудолюбие, партийная принципиальность. Многому он научил меня. Например, как организовать боевую службу, изучать подчиненных, проводить индивидуальную работу с ними.

Важнейшей чертой офицера он считал умение работать с людьми, учить их соз-

нательно выполнять свои обязанности. Поэтому капитан Валиев требовал от командиров взводов, своих заместителей чаще быть среди солдат. Его и самого трудно было застать в канцелярии. В карауле, на объекте он, кроме всего прочего, обязательно интересовался настроением подчиненных, их нуждами, запросами. Умел заразить окружающих энергией, бодростью, хорошим настроением. Большую цену имело в коллективе его твердое слово. Не случайно о нем говорили: «Как командир роты сказал, так и будет». Не любил он только одного — обольщаться успехами. «Если ты добился успеха, радуйся, но не забывай, что он общий, и ты можешь сделать еще больше, если будешь чуточку недоволен собой», — вот его кредо.

И работоспособности Валиева приходилось удивляться: в короткий срок мы под руководством командира роты утеплили боксы в гараже, оборудовали баню для личного состава, привели в порядок подъездные пути к подразделению, капитально отремонтировали казарму и питомник для служебных собак. При нем активно развивалось прикухонное хозяйство — круглый год подавались к солдатскому столу овощи. На все это офицер потратил немало личного времени и даже выходных дней. По его примеру на субботники или воскресники солдаты выходили с большим желанием. Коммунист Валиев был душой воинского коллектива. Хамит Абрахманович, передав подчиненным не только свой

службе контролеров, выросло качество обучения и воспитания офицеров этой категории. И это правильно. Они находятся на переднем крае боевой службы, от их труда во многом зависит успех подразделения. В зональных управлениях надо предусмотреть с ними дополнительные занятия на сборах, а также в межсборовый период для отработки тем, касающихся специфики их работы. Периодически следует организовывать их учебу совместно с заместителями начальников ИТК, что позволит лучше наладить взаимодействие.

Вся работа с офицерами ротного звена должна проводиться в сочетании со строгой командирской и партийной требовательностью. Контроль, помощь, требовательность — триединая задача. Не идилическое прекраснодушие, а действенный, взыскательный спрос со стороны старшего начальника, партийного коллектива помогает офицеру быть на высоте положения, не только быстро приобрести практический опыт, но трудиться с полной отдачей, с высокой ответственностью. Проявляя тре-

бовательность, надо в то же время бодрей решительно бороться с двоедушием, неискренностью, выводить, как говорится, на чистую воду любителей пустых заверений и обещаний. Развивать ответственность — значит также укреплять у молодого командира и политработника чувство собственной значимости в воинском коллективе, причастности к большим делам страны.

Сознательное отношение к порученному делу, к своим служебным обязанностям, глубокое понимание долга перед партией, народом, государством — важнейшая черта облика советского офицера. Воспитание ответственности у военных кадров — одна из главных задач командиров, штабов, политорганов и партийных организаций. В основе этой работы должно быть разъяснение и глубокое осмысление политики и требований партии, выраженных в решениях XXVI съезда КПСС. Эти решения — вернейший компас, по которому каждому офицеру следует сверять свои повседневные действия, степень ответственности при выполнении должностных обязанностей.

командирский опыт, но и любовь к профессии офицера, оставил в их сердцах на долгие годы хорошую, добрую память о себе. Прошло почти десять лет, как он ушел из этого подразделения, но и по сей день там поддерживаются начатые им добрые традиции.

Много поучительного можно рассказать и о других наставниках, в частности, об офицерах штаба части. И это не случайно. Когда я стал командиром роты, передо мной сразу возникло столько вопросов, что, казалось, не хватит ни сил, ни времени их разрешить.

Разумеется, я не рассчитывал на постоянную помощь со стороны, не превращаться же в этакого иждивенца! В новой должности офицер обязан в полной мере проявить свои способности, разумную инициативу. Я так и старался делать. Но тем не менее на первых порах не все получалось гладко, были неудачи. Сколько же сил вложили офицеры штаба в мое становление как командира роты! Все они имели богатый опыт службы, отличались высокой штабной культурой, отменной профессиональной подготовкой.

В статье «Всемерно повышать авторитет командиров» отмечается, что умение перспективно мыслить, повседневно анализировать результаты своего труда и труда подчиненных, прогнозировать возможные процессы на основе глубокого изучения и знания состояния дел, оперативно влиять на них, предупреждать нежелательные явления — важнейшие качества офицера. Это было присуще и моим наставникам. Они постоянно учили нас, молодых командиров, правильно планировать и ограничивать свой день, не расплываться по мелочам, видеть в работе главное, не терпеть послабле-

ний в боевой службе. Сгоряча они решений не принимали, внимательно разбирались в обстановке, указывали, как быстрее устранить те или иные недостатки, как поступить, чтобы они больше не повторялись. Ни одно занятие по командирской подготовке не проходило, чтобы мы не узнали что-то новое, полезное. От командиров рот наши старшие товарищи требовали строго относиться к служебной нагрузке на личный состав. «Надо учиться работать с карандашом, — говорил сам начальник штаба, — то есть считать каждый час, каждого человека, изыскивать резервы и возможности для надежной охраны объектов». Несмотря на занятость, он часто бывал в нашей роте во главе целевой или комплексной группы.

Офицеры штаба приезжали в роту не только контролировать, главным образом — помогать. Поэтому глубоко вникали в дело, изучали его тонко, основательно, лично проверяли систему охраны, вносили поправки с целью обеспечения ее надежности, решали вопросы улучшения быта личного состава. Требовательность к себе и подчиненным, постоянная забота о них, умение убеждать, расположить к себе — эти и многие другие качества позволили офицерам штаба завоевать непрекращаемый авторитет среди тех, с кем им приходилось встречаться по долгу службы.

Проходят годы, а в памяти всегда свежи добрые воспоминания о командирах и политработниках, которые помогли обрести уверенность в своих силах, полюбить доверенное Родиной дело. Наверное, иначе и быть не может.

**Капитан А. СТЕПАНОВ,
слушатель Военной академии
имени М. В. Фрунзе.**

ЕСЛИ НЕСЕШЬ СЛУЖБУ НА ПЛАВСРЕДСТВАХ

Специфика выполнения служебно-боевых задач на плавсредствах обязывает военнослужащих помнить и неукоснительно соблюдать меры предосторожности.

Прежде всего посадку (высадку) на плавсредства надо производить только после их окончательного швартования. При этом убеждаются в правильности выбора места опоры и непременно пользуются рукавицами. Во избежание перевертывания средств переправы на них запрещается всякое перемещение военнослужащих, суета.



Рис. 1

Необходимо помнить, что при большом волнении воды и ненастной погоде поверхность плавсредств становится влажной и скользкой и надо быть особенно осторожным, чтобы не упасть в воду.

Старший на средствах переправы перед посадкой обязан проверить: количество личного состава и его экипировку (положение автомата должно быть «за спину»), подгонку спасательных поясов; наличие аварийных приспособлений (поводков с «карабинами», «поплавков») и спасательных кругов; исправность весел, шестов; крепление якорей и цепям (тросам); правильность загрузки боевых средств; на судходных ренах, кроме того, — наличие сигнальных флажков (белого и красного цвета), в темное время суток — исправность габаритных огней. Осуществляя посадку личного состава, не перегружай плавсредства.

Для перевозки радиостанций, переносных сигнализационных

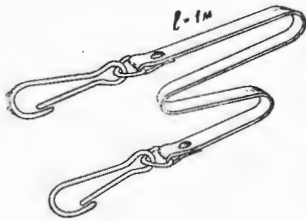
приборов на плавсредствах предусматриваются специальные места, а на случай аварии (перевертывания средства переправы) используются соединительные поводки с «карабинами» (рис. 1). Для соединения «карабином» на деревянных лодках применяется жесткое крепление (рис. 2), а боевая техника упаковывается в полиэтилен-



Рис. 2

новые мешки (рис. 3), способные обеспечить ее герметизацию даже под водой. Во всех случаях переправы используются «поплавки» из пенопласта (рис. 4) для указания места падения в воду боевых средств.

Для несения боевой службы на плавсредствах в целях безопасности и удобства выполнения задачи сооружается площадка размером 4×4 м, в центре которой устанавливается постовая будка. Она должна быть огорожена металлическим или деревянным барьером (жестко закрепленным и полу), на нем размещаются спасательные средства (круг и пояс); у налитки необходимо иметь надежный запор.

Если на плавсредствах используются управляемые прожекторы, то перед заступлением на раула специалисты ИТСО осматривают и проверяют их переносными унифицированными приборами на предмет полной исправности и электробезопасности, о чем делают отметки в постовой ведомости.

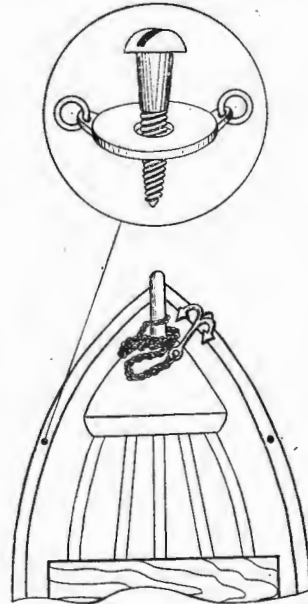
Воин, помни народ-ные правила:

Баловство на плаву — недопустимо.

Зная свои силы, не переоценивай их.

Попав в воду, не паникуй: ванника — вторая гибель.

Теряя равновесие сам, не дай-шей своим товарищей возможности сохранить его.



Рис. 3

Не ищи дна — сюрпризы в чужой воде бывают разные. Не смейся над попавшим в воду — ему не до смеха.

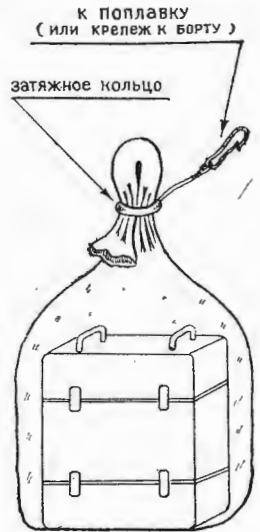

Рис. 4

Не пренебрегай спасательными средствами — они твои помощники, а от хорошей помощи не следует отказываться.

Не перегружай лодку, если она и резиновая.

В ИНТЕРЕСАХ

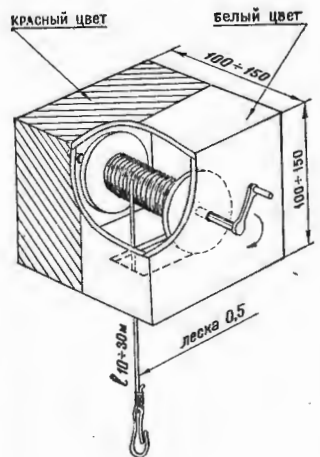
НАДЕЖНОСТИ

Совершенствование охраны объектов — процесс по существу непрерывный. Постоянно растет инженерно-техническая оснащенность их периметров, активно внедряется техника в надзор — значит, время от времени надо пересматривать служебную документацию, повсеместно приводить систему охраны в соответствие с оборудованием объектов ИТСО, не допускать нерационального использования личного состава на боевой службе. А такое, к сожалению, еще случается.

Помнится, на одном из объектов, оборудованных полным комплексом ИТСО, случилось нарушение запретной зоны. Причиной его была беспечность командира роты, который на период ремонта основного ограждения и отключения средств обнаружения «забыл» усилить охрану объекта. Надо было сделать соответствующие выводы. Реакция же оказалась совершенно неожиданной: командир части тотчас удвоил в этом карауле количество часовых. Охрану объекта способом патрулирования предали забвению. Более того, произошла своего рода цепная реакция: кое-где начали спешно сооружать наблюдательные вышки, причем ставили их кое-как, без разбора, даже по линии ограждения... внешней запретной зоны, приспосабливали под них наблюдательные площадки, оставляя почему-то два лестничных марша. Разумеется, все это нельзя было назвать иначе, как перестраховкой. Пришлось срочно вмешаться.

Штаб управления внутренних войск МВД СССР по Северо-Западной зоне детально разобрался в обстановке в этой части и помог определить систему охраны на всех объектах. Мы стремились, чтобы она была гибкой, поэтому предусматривались различные варианты несения службы: нормальный, усиленный, для зимнего и летнего периодов, а также на случай выхода из строя технических средств. К работе привлекался широкий круг должностных лиц, представители администрации ИТУ.

В прошлом иногда бывало, что сразу же после установления системы охраны возникали какие-то неувязки. Значит, надо было намечать и осуществлять дополнительные меры, вносить изменения, иногда коренные, в служебные документы. На этот раз поступили по-другому: добились, чтобы любой, самый незначительный вопрос снимался еще до утверждения планов охраны и чтобы все должностные лица, особенно прямые начальники, глубоко уяснили ре-

шение командира по системе и способу охраны каждого объекта. Это дало положительные результаты: в большинстве подразделений упорядочена служебная нагрузка, имеется полная возможность продуктивно отработать программу обучения, улучшились условия для воспитания личного состава. Повышается и качество несения службы. Намечившаяся тенденция особенно заметна в текущем году.

Благотворную роль в этом сыграло усиление работы с начальниками караулов и войсковых нарядов. И тут нет ничего удивительного. Их особое место в выполнении задач обуславливает повышенную ответственность за порученное дело. Она многократно возрастает, когда приходится действовать в отрыве от подразделения, в сложной обстановке, где требуются исключительно высокие профессиональные, моральные и психологические качества. И они, естественно, не приходят сами собой, а воспитываются, приобретаются на практике, в ходе напряженной учебы, всем укладом воинской жизни.

Надо заметить, что некоторое время назад не все военнослужащие этой категории охватывались занятиями, методический уровень которых порой был низок, допускались поверхностные инструктажи. Кое-где сборы начальников караулов и войсковых нарядов полностью возлагались на офицеров батальонного звена, а штабы частей от этого устранились. Оставлял желать лучшего и подбор: среди возглавлявших караулы порой оказывались люди безвольные и беспринципные. Имелись и другие упущения.

В минувшем году штаб войск по зоне совместно с политотделом глубоко разобрались в этой проблеме. Разработали соответствующие рекомендации. В их основу положили требования Устава внутренних войск, приказов и организационно-методических указаний по обучению и воспитанию начальников караулов и войсковых нарядов, а также имеющийся опыт. Уточнили задачи и обязанности по этому вопросу различных управленческих звеньев. Теперь одни занимаются подбором кандидатов из числа прапорщиков и их первоначальной подготовкой, другие взяли на себя заботу о начальниках караулов срочной службы.

■ ШТАБ: СТИЛЬ, ТВОРЧЕСТВО, ПОИСК

Больше, чем прежде, уделяется внимания их помощникам.

Мы обязательно предусматриваем общественное аттестование тех, кого предполагается поставить во главе караула или войскового наряда: коммунистов — на партийном собрании, комсомольцев — прапорщиков и сержантов — на заседаниях бюро ВЛКСМ, характеристики на ефрейторов, кроме того, утверждаются на комсомольском собрании. Таким образом, подбор осуществляется с учетом мнений партийных и комсомольских организаций. Для отдельных категорий прапорщиков (военнослужащих сверхсрочной службы) предусмотрена рекомендация совета прапорщиков и военнослужащих сверхсрочной службы.

В настоящее время основной упор делается на качество сборов, занятий, инструктажей и всех других мероприятий. Установлены строгая их периодичность, а также кто за что отвечает. Так, день начальника караула и войскового наряда в роте — это первая пятница каждого месяца. Анализ работы с ними, обобщение передового опыта, заслушивание некоторых должностных лиц об этом рода деятельности проводятся раз в полугодие, ежеквартально или ежемесячно — в зависимости от уровня управленческого звена. Такая периодичность нам представляется наиболее целесообразной, поскольку она увязывается с решениями соответствующих командиров. Кроме того, улучшаются подготовка каждого мероприятия и контроль за ее ходом.

Конечно, исчерпаны далеко не все возможности для улучшения работы с начальниками караулов и войсковых нарядов. Для совершенствования их знаний и навыков, кроме плановых занятий, надо более продуктивно использовать инструктажи, разбор службы, ее проверки, обмен опытом. Важным стимулом повышения активности военнослужащих этой категории будет служить дальнейшее развитие социалистического соревнования. Словом, для решения проблемы предстоит еще немало потрудиться. Но и то, что уже сделано, дало ощутимую отдачу: среди возглавляющих караулы и войсковые наряды — 98 процентов коммунисты и комсомольцы, многие из них при выполнении служебно-боевых задач проявили самоотверженность и отвагу.

В дальнейшем повышении надежности охраны велико значение хорошо налаженного контроля за выполнением приказов и распоряжений. В. И. Ленин учил, что ничто так не портит людей, порождая у них зазнайство, благодущие и беспечность, как бесконтрольность. Ленинское требование о проверке людей и фактического исполнения дела сегодня столь же актуально, как и в те годы, когда оно было сформулировано.

Эти указания, вновь прозвучавшие с трибуны XXVI съезда КПСС, имеют к нам самое непосредственное отношение. Уставом внутренних войск и приказами определены нормы и порядок контроля. Но, как показывает анализ, они подчас нарушаются. В некоторых частях и подразделениях контроль службы осуществляется формально, без должной глубины. Из-за этого недо-

статки своевременно не вскрываются. Между тем цель контроля — предупреждать нарушения и тем самым не допускать ослабления надежности охраны. В совершенствовании контроля мы видим одну из актуальных наших задач.

В этой связи хочется подчеркнуть роль штаба войск по зоне и штабов частей. Они должны твердо стоять на страже уставных положений, приказов, требовать неукоснительного их выполнения. Офицеры штабов призваны осуществлять постоянный контроль за службой, основное усилие сосредоточивая в роте, карауле, войсковом наряде, помогать командирам подразделений своевременно устранять выявленные недостатки, глубоко анализировать состояние дел, вносить обоснованные предложения, направленные на повышение надежности охраны, обобщать и активно внедрять в практику положительный опыт. Само собой разумеется, что для этого надо, чтобы каждый офицер штаба разбирался во всех тонкостях боевой службы, знал особенности охраны того или иного объекта, был попартийному принципиален, болел душой за порученное дело и не успокаивался до тех пор, пока не будут устранены недостатки или внедрены наиболее эффективные приемы работы.

Первую скрипку здесь, как и положено, призваны играть операторы. Их внимание сегодня сосредоточено на отработке взаимодействия сил и средств по предотвращению побегов, уточняются временные нормативы для караулов, войсковых нарядов и резервов по задачам и рубежам. Упорядочивается служба на КПИ, чтобы, с одной стороны, повышалось ее качество, с другой — не допускалось необоснованного простоя транспорта. Здесь у нас допускается еще много изъянов. По-прежнему на повестке дня рациональное использование личного состава. За последнее время без ущерба для производственной деятельности ИТУ сокращена значительная часть кратковременных объектов с небольшим количеством работающих, в том числе и ЛЗУ. Нас должны беспокоить даже единичные факты отрыва военнослужащих от службы и учебы на различные внеплановые хозяйственные дела и работу в сторонних организациях.

Многое делается для повышения эффективности контролерской службы. Большое внимание ныне уделяется углубленному анализу данных обстановки на объектах, оперативности реагирования на ее изменения. Разрабатываются действенные мероприятия с целью недопущения преступлений со стороны осужденных и сокращения нарушений режима, для предотвращения побегов из-под охраны и надзора. Все объекты тщательно обследованы на предмет подкопов и надежности блокировки подземных коммуникаций, определен порядок контроля транспортных средств и их погрузки, сопровождения до КПИ, а также наблюдения за склонными к побегу. Нельзя лишь забывать, что это не разовые мероприятия. Должная отдача возможна только тогда, когда неукоснительно соблюдается установ-

221

ленная и оправдавшая себя на практике система работы.

Это требование полностью относится и к службе собак. Сейчас принимаются меры к повышению результативности их применения как при проработке следа, так и обыске транспорта и грузов. Совершенствуются подготовка специалистов этой категории в учебных подразделениях и дальнейшая их специализация исходя из особенностей выполняемых задач. Повсеместно определен порядок их использования в службе по охране объектов, а также при действиях по боевому расчету с учетом уровня квалификации и профессиональных качеств. Предусмотрен и при необходимости осуществляется маневр силами и средствами этих подразделений. Обращается внимание на подбор инструкторов службы собак из числа прапорщиков и военнослужащих сверхсрочной службы и закрепление их в войсках.

Известно, как много могут сделать для надежной охраны специалисты ИТСО. Направляя основные усилия на выполнение перспективных и годовых планов оборудования объектов, они стали проводить эту работу в более тесном контакте с операторами. Главная цель, которую мы здесь ставим, — умелое и рациональное использование техники и на этой основе обеспечение высокого качества выполнения задач меньшими силами. В какой-то степени нам удалось сократить расход личного состава на обслуживание средств обнаружения и несколько удлинить межремонтные сроки эксплуатации ИТСО. Это достигается прежде всего благодаря применению более надежных эксплуатационных материалов, в частности, замены деревянных опор ограждений на железобетонные. Нарастивается глубина инженерных заграждений, при этом широко используются местные условия. Заметна и отдача. Например, в одной из частей более 75 процентов объектов охраняются способом патрулирования часовых, активно оснащаются техникой контрольно-пропускные пункты. Ныне это ориентир для нас.

Несколько слов хотелось бы сказать о работниках, ведающих вопросами комплектования личного состава. Совместно с другими офицерами они занимаются подбором призывников, контролируют штатную дисциплину, не допуская необоснованного отрыва военнослужащих от боевой службы,

разрабатывают структуру подразделений и т. д. А все это имеет самое прямое отношение к рассматриваемому вопросу. Помните, в одной из наших частей структура некоторых подразделений не позволяла формировать караулы в составе отделения или взвода, приходилось наряжать так называемые смешанные караулы. Это, естественно, отрицательно сказывалось как на самой службе, так и на обучении и воспитании людей, поскольку командиры отрывались от подчиненных, игнорировались условия подбора и расстановки солдат по постам и сменам, нарушались внутрикollectивные связи. Все это отпало само собой, как только штаты и структуру подразделений привели в соответствие с выполняемыми служебно-боевыми задачами. Сейчас усилия направлены на завершение этой работы во всех подразделениях, в том числе и контролерских.

Немало делают с точки зрения улучшения служебно-боевой деятельности офицеры управления. Подбор прапорщиков, организация обучения личного состава в полном соответствии с существующими требованиями, материально-техническое и медицинское обеспечение, налаженный быт — все это непосредственно влияет на состояние надежности охраны объектов.

В настоящее время заканчивается подготовка к выполнению задач в летних условиях. В управлении войск по зоне, в каждой части разработаны соответствующие планы, предусмотрены мероприятия, определенные Уставом внутренних войск, уточняются вопросы взаимодействия с ИТУ и хозорганами. Совершенствование взаимодействия идет по линии улучшения информации об обстановке, согласованного решения ряда общих задач, таких, как оборудование объектов, правильное трудоустройство осужденных, проведение совместных тренировок в действиях при чрезвычайных обстоятельствах и т. д.

Мы располагаем всеми возможностями для достижения более высоких результатов в служебно-боевой деятельности. Надо только, чтобы каждый работал на своем посту с полной отдачей сил, с перспективой, не обольщаясь достигнутым. Самокритичный взгляд на результаты труда, устремленность вперед, к новым рубежам — к этому зовут нас решения XXVI съезда КПСС.

Полковник М. ЮРКОВ.

ЧАСОВОЙ

Я стою на посту —
Мир храню в тишине,
И свою красоту
Дарит Родина мне.
Лес могучий шумит,
Плещут волны реки,
Хлебом степь шелестит,
И грохочут станки...
Вижу, вижу опять
Золотые края,

Где живет моя мать,
Ждет невеста моя.
Песню сердце поет —
Слышит Родина вся.
Пусть услышат ее
Чутким сердцем друзья.
Пусть напомним врагу
Нашу силу она.
Я тебя берегу
Больше жизни, страна!

Владимир МАТБЕЕВ, полковник в отставке.



ПЕРЕД РЕЙСОМ

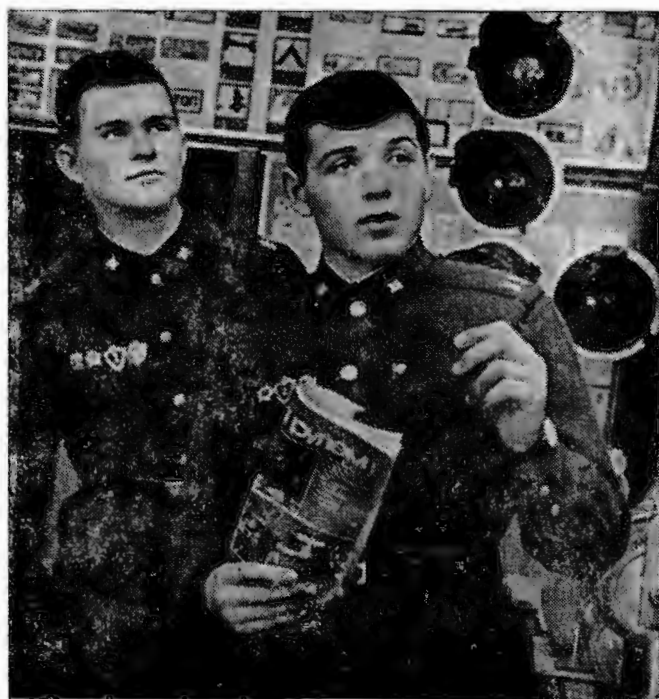

Беспокойны будни военных водителей: боевая и специальная учеба, обслуживание вверенной техники, и большая часть времени — в рейсах. Каждый выезд на маршрут требует тщательной подготовки и людей, и техники. Только при таком условии можно рассчитывать на безаварийную работу автотранспорта.

Завтра, выполняя приказ старшего начальника, поведут водители свои машины, перевозя личный состав и грузы.

Командир подразделения коммунист капитан В. Стрельченко — опытный специалист и умелый воспитатель подчиненных. Его добрый совет, задушевное теплое слово всегда воодушевляют их на самоотверженный и добросовестный труд. Вот и сейчас, закончив инструктаж, он беседует с водителями, настраивает их на успешное выполнение предстоящей задачи (снимок вверху слева).

Рядовой Николай Журбенко (он на переднем плане на снимке внизу слева) до призыва работал шофером в колхозе. У него 2-й класс и солидный опыт вождения автомашины. Однако, справедливо считает солдат, совсем неплохо лишний раз поговорить о

222

предстоящем рейсе с другими опытными водителями, например с рядовым Виталием Смердовым, проверить друг друга в знании дорожных знаков, особенностей маршрутов, правил вождения автомобиля в различных дорожных условиях. К услугам воинов есть хорошо оборудованный автокласс, где для углубления знаний, совершенствования навыков имеются красочные плакаты, схемы, макеты, разрезные узлы и агрегаты.

Неплохим водителем рекомендовал себя и кавалер знака «За отличие в службе» II степени комсомолец рядовой Павел Курка. Этот солдат поистине влюблен в свое дело. Сегодня он, как всегда, тщательно готовит закрепленную за ним машину к выезду за пределы военного городка (снимок сверху справа). Путь предстоит неблизкий, но, можно не сомневаться, неожиданные ситуации на дороге не застанут воина врасплох.

Рядовые С. Бабиц (он слева на нижнем правом снимке) и А. Подопригора — водители 3-го класса. Они тоже награждены знаками «За отличие в службе»



II степени. Сегодня специалисты трудятся в пункте технического обслуживания и ремонта.

...Завтра в рейс. Военные водители и специалисты хо-

рошо подготовились к нему. Они поставленную задачу выполняют точно в срок.

Фото прапорщика А. Александрова.

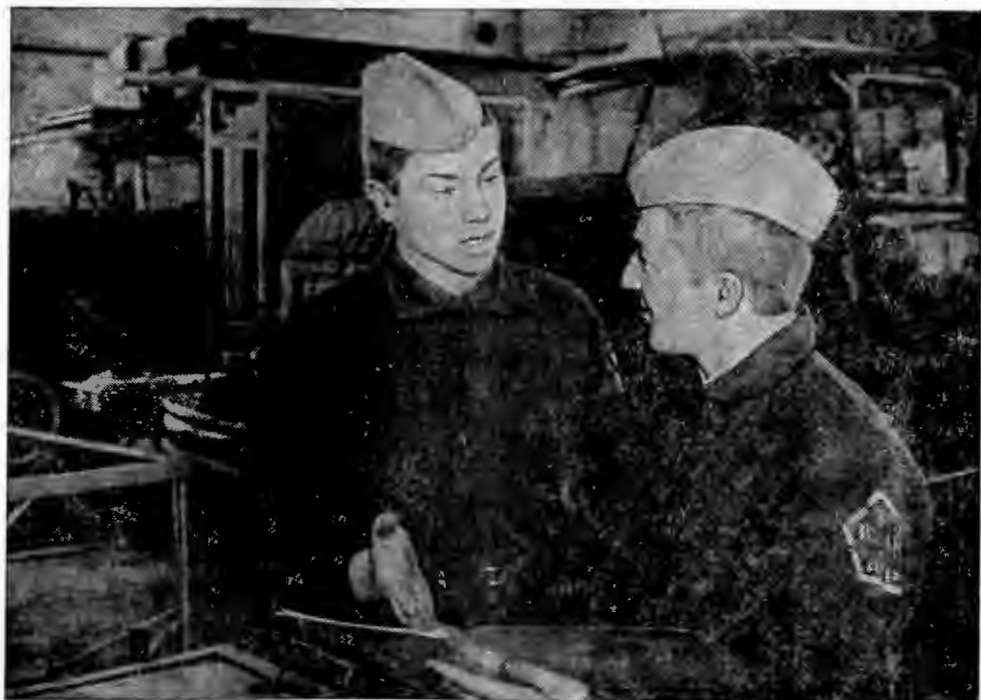

В ЛТП СВОЯ СПЕЦИФИКА



За плечами старшего прапорщика Виктора Архиповича Саврина солидный стаж службы во внутренних войсках. Был заместителем командира взвода, старшиной роты, не один год выполнял обязанности контролера, приходилось и караулы возглавлять.

Когда же потребовался опытный человек, способный руководить коллективом контролеров в ЛТП, мнение было единодушным: этот пост можно доверить Саврину. И вот уже несколько лет он командир взвода. Сегодня старший прапорщик делится мыслями о путях повышения эффективности надзора в ЛТП.

Командиром взвода контролеров меня назначили вскоре после открытия ЛТП. Коллектив наш, естественно, столкнулся на первых порах с определенными трудностями. Не сразу укомплектовались контролерские должности, объект был недостаточно оборудован техническими средствами, да и подход к выполнению своих обязанностей предстояло выработать правильный. Ведь некоторыми прапорщиками до этого служили контролерами в ИТК, многих молодых людей только что призвали через военкомат. И тем, и другим требовался новый психологический настрой, опыт работы в специфическом учреждении, где на первом плане принудительное лечение людей, страдающих алкоголизмом. Это не преступники, а больные, нуждающиеся в строгой изоляции, и направляют их сюда не по приговору, а по постановлению народного суда. Конечно, люди они далеко не безбидные, некоторые из них в прошлом имели судимости. Да и остальные, хотя и не дошли до преступления, имеют тяжелый груз ошибок, искалечили жизнь себе и членам семьи, опустелись, почти перестали трудиться. Так что каждый контролер должен делать все возможное для их исцеления, быть грамотным, выдержанным и чутким воспитателем. Исправление этих людей, возвращение к честной трудовой жизни — задача гуманная и благородная.

В Основах законодательства Союза ССР и союзных республик о здравоохранении сказано, что «направлению в ЛТП подлежат лица, уклоняющиеся от добровольного лечения». И с первого дня мы совместно с администрацией стремились создать необходимые условия для успешного трудового

и нравственного перевоспитания профилактруемых, обеспечить надежную охрану ЛТП и надзор за содержащимися в нем лицами. А чтобы качество нашей работы постоянно росло, повышалось чувство ответственности каждого за выполнение своих служебных обязанностей, все вопросы решаем с принципиальных, партийных позиций.

Так, по предложению секретаря партийной организации прапорщика Е. Смирнова мы провели открытое партийное собрание. Состоявшийся разговор помог вскрыть недостатки, объективно оценить трудности, наметить реальные пути повышения качества нашего труда.

В решении записали, что прапорщики-коммунисты должны принять активное участие в подборе кандидатов на должности контролеров. Это дало положительный результат. Нормализовалась служебная нагрузка, стало выше качество службы. Но и сегодня вопросы укомплектования кадров по-прежнему на повестке дня. Заблаговременно провожу индивидуальные беседы с теми, кто немало прослужил в войсках, приобрел опыт, но в связи с окончанием срока обязательств намерен уволиться в запас. Привлекается к этой работе совет прапорщиков и военнослужащих сверхсрочной службы. В результате многие меняют свое прежнее решение, остаются на службе.

Ежемесячно мы с начальником лечебно-трудового профилактория майором внутренней службы В. Тарасенко совместно разрабатываем план мероприятий по надзору, в котором предусматриваем меры по профилактике нарушений режима, преступлений, по исправлению и перевоспитанию профи-

3223

лакируемых, предотвращению проникновения к ним запрещенных предметов, совершенствованию службы контролеров и внедрению инженерно-технических средств, повышению боевой готовности войсковых нарядов. Важное место отводим также совместным тренировкам по пресечению различных возможных групповых эксцессов среди профилакируемых, работе с самостоятельными организациями. К плану обязательно прилагается график обысков. Все это своевременно доводится до исполнителей и берется начальником ЛТП под контроль.

При организации службы в первую очередь забочусь о подготовке войскового наряда. На инструктивных занятиях проверяю знания личного состава, кратко подвожу итоги за прошедшую смену. Неустанно напоминаю о строгом соблюдении социалистической законности, действиях в сложной обстановке. Нередко в проведении инструктивных занятий принимают участие начальник ЛТП или его заместитель капитан внутренней службы А. Кузнецов. Они доводят до контролеров обстановку, разъясняют требования приказов и распоряжений. В установленные сроки итоги службы также подводим вместе.

Большую помощь в обучении и воспитании прапорщиков мне оказывают командир и его заместители. Они проводят с личным составом взвода занятия, политинформации, беседы. Всегда содержательно и выступления руководителей ЛТП на правовые темы, а также о необходимости высокой бдительности. Безусловно, все это положительно сказывается на несении службы.

Много усилий приходится сосредоточивать на качественном обучении контролеров приемам, способам и методам несения службы. Прежде всего стараемся привить им наблюдательность как одно из главных качеств. В самом деле, чтобы вовремя распознать противоправный замысел лечащегося, надо уметь разобраться в его характере, увидеть в поведении и действиях что-то необычное, незаметное на первый взгляд.

Не обойтись контролеру и без умения проводить тщательный осмотр местности и помещений, обыск профилакируемых. При этом он должен постоянно помнить, что содержащиеся в ЛТП лица подвергаются личному обыску только при наличии оснований подозревать их в хранении запрещенных предметов или намерении пронести эти предметы в зону. Мы у себя в подразделении ведем тщательный учет результатов несения службы. Эти показатели достаточно точно отражают степень подготовленности контролеров, являются стимулом повышения их мастерства. При подведении итогов службы контролер, у которого результаты выше, объявляется лучшим. Естественно, при этом учитываются личная дисциплинированность, общественная активность человека и показатели по всем предметам обучения.

Объективная оценка труда контролеров, сравнимость итогов, широкая гласность их дают возможность более предметно разв-

вать соревнование. Не случайно воины стараются бдительно нести службу, предотвращать и пресекать нарушения режима лечащимися, внимательнее осматривать транспорт, помещения, вещи больных при окончании работы на объектах и при входе в жилую зону. В результате повысилась надежность охраны и режим среди лечащихся, что положительно повлияло на выполнение производственных планов.

Существенный фактор повышения качества службы — тесное взаимодействие контролеров на производственных объектах с инженерно-техническими работниками. При этом особое внимание обращается на поведение профилакируемых на местах работы, занятость их трудом. Здесь и обыски (общие и выборочные), и наблюдение за склонными к нарушениям режима. Как правило, эти меры дают неплохой эффект. Ежедневно при подведении итогов службы совместно с начальником ЛТП проводим тщательный разбор действий, отмечаем лучших военнослужащих и сотрудников ЛТП, в первую очередь тех, которые обнаружили и изъяли запрещенные предметы, задержали нарушителей режима. Все это сказывается на укреплении взаимодействия, воспитании чувства коллективизма, товарищества.

Поощряем мы и активное участие контролеров в трудовом перевоспитании лечащихся. Практика подсказала, как важно контролеру хорошо разбираться в технических процессах, знать принципы работы некоторых механизмов. Это позволяет быть ближе к профилакируемым, воздействовать на них в целях поддержания трудовой дисциплины, выполнения производственных планов. Знание производства необходимо также и для того, чтобы контролеры строго выполняли правила личной безопасности. Именно поэтому мы постоянно организуем инструктажи, которые обычно проводят соответствующие специалисты. В нашем ЛТП неплохо налажена работа комиссии содействия соблюдению установленного режима. Активисты из числа лечащихся дежурят на территории жилой зоны, помогают выявлять и устранять причины, способствующие различным нарушениям. Так, благодаря взаимодействию с этими активистами войсковому наряду во главе с прапорщиком В. Сергеевым удалось предотвратить переброс запрещенных предметов.

Контролерская служба трудна, а слушается — и опасна. Не всякому она по плечу, поэтому и идут сюда только мужественные, смелые люди. Она требует кристальной честности, предельной внимательности, высокой бдительности. В нашем подразделении стало доброй традицией, что с приходом новичков старшие контролеры совместно с начальствующим составом ЛТП готовят их к самостоятельному несению службы, делятся с ними знаниями и опытом, помогают быстрее освоить обязанности, методику работы в учреждении. Если же кто-то нерадиво относится к делу или допускает нарушение, тревогу бьют все — и руководство ЛТП, и войсковой коллектив. Забота о моральном облике каждого контролера, его служебном мастерстве — по-

вседневное дело партийной и комсомольской организаций.

Пора, когда контролером мог быть всякий, ушла в прошлое. Это дело требует моральной чистоты, помноженной на мастерство. Я особенно пристально вглядываюсь в тех, кто только начинает службу. Стараясь помочь им прежде всего утвердить себя в этой ответственной должности, предостеречь от соблазнов, которых немало на пути новичка. Профилактируемые, как правило, пытаются найти к нему «ключик», заручиться его «дружбой», расположить к себе, а затем использовать в корыстных целях.

Это побудило нас более конкретно заняться правовым воспитанием молодых контролеров, настойчивее разъяснять им требования законов, обязанности, особенности взаимоотношений с лечащимися. Считаю также, что наши контролеры, прежде всего начальники войсковых нарядов, должны наладить более тесный контакт с врачами-наркологами, интересоваться, как идет процесс лечения того или иного профилактируемого. Ведь состояние здоровья больного во многом влияет на его поведение.

Думаю, что для улучшения надзора и воспитания лиц, помещенных в ЛТП, пора разделить их на две категории: имеющие

судимость и несудимые. Наличие первых, как правило, отрицательно сказывается на состоянии режима, поскольку они чаще допускают нарушения и, больше того, сразу же стремятся повлиять на других лечащихся, уговаривают их уклоняться от лечения. Значит, предстоит усилить контроль за ними, создать такую обстановку, при которой они не могли бы нарушать установленный в ЛТП порядок. Словом, подход к лечащимся должен быть дифференцированным.

Несмотря на отдельные трудности, наши контролеры успешно справляются с поставленными задачами. Многие из них удостоены знака «За отличие в службе», например прапорщики В. Кипров, Л. Куторов, Е. Смирнов, Г. Абдуллин. Радует, что они и их товарищи заботятся о повышении своего общеобразовательного уровня, прилежно учатся в школах, средних специальных и высших учебных заведениях. И мы стремимся создать им все условия для усвоения программы обучения и завершения учебы.

Контролеры подразделений полны решимости всегда образцово, со знанием дела нести нелегкую службу, улучшать день ото дня показатели в ратном труде.

**Старший прапорщик В. САВРИН,
командир взвода.**

**Мужество, бодрость,
благородство**

ДРУГ ДРУГА ЧУВСТВУЯ ПЛЕЧО

Как это довольно часто случается на маршруте патрулирования, обстановка внезапно усложнилась. Когда воины проходили мимо парка, к ним обратилась пожилая женщина: «Помогите, сыночки, пожалуйста! Там подвыпившие мужчины пристают к прохожим, угрожают ножом...» И назвала приметы хулиганов: один в белой куртке, другой в черной.

На аллее при выходе из парка оказались двое развязно державшихся парней. Рядовые А. Иванов и В. Долгов остановили их. Как раз в это время рядом притормозила машина с начальником патрульной группы прапорщиком В. Ромадиным. Неожиданно задержанные бросились бежать в разные стороны. Узнав, что один из них вооружен, прапорщик принял решение преследовать его вместе с рядовым Ивановым, которого он знал как хорошего спортсмена, не раз бравшего призы в беге на длинные дистанции. А рядовому Долгову приказал задержать другого нарушителя, в белой куртке.

Когда воины почти настигли бегущего, тот резко свернул в проходной двор. Ромадин послал Иванова в обход, а сам продолжил погоню. Поняв, что уйти не удастся, преследуемый остановился и, выхватив из кармана нож, крикнул: «Не подходи, убью!» «Как поступить? — мелькнула у Ромадина мысль. — Броситься навстречу? Но ведь может случиться, что тот увернется от захвата и рванется назад, на улицу. Ищи тогда... А что, если?..» И он вдруг сказал парню: «Давай поговорим». От неожиданности бандит даже опустил руку с ножом. «Поговорим...» — растерялся было он, но, опомнившись, попытался перехватить инициативу, протянув прапорщику пачку смятых десятков. Ромадин отрицательно покачал головой. «И еще часы впридачу, японские», — торговался парень. Словно соглашаясь посмотреть на них, прапорщик подошел ближе. Тем временем сзади нарушителя появился рядовой Иванов, успевший обегать дом вокруг.

Настало время решительно действовать, и прапорщик стремительным рывком перехватил руку вооруженного преступника и обезоружил его. Вскоре подошел и рядовой Долгов с задержанным вторым хулиганом.

Позже, когда нарушителей отправили в отделение милиции, рядовой Иванов делился с Валентином Васильевичем Ромадиным:

— Я как увидел, что вы что-то говорите ему, то сразу смекнул, что это у вас вроде отвлекающего маневра. И поэтому

224

постарался как можно осторожнее подойти.
— Значит, без слов друг друга поняли? — довольно улыбаясь, заключил прапорщик.

Разные по возрасту и опыту люди, они в рискованной ситуации действовали согласованно и хладнокровно. Конечно, это не случайно. Было одно особое обстоятельство, которое помогло сближению рядового и прапорщика. Александр Иванов — горяч, способен на опрометчивые поступки. Однажды при задержании опасного преступника он чуть не поплатился за это. Хорошо, что прапорщик Романин оказался тогда рядом. С тех пор воин учился у старшего товарища хладнокровно оценивать обстановку, рассудительно выбирать тактику действий. И успехи пришли.

Сближению людей в подразделении способствует постоянная партийно-политическая работа по воспитанию дружбы и воинского товарищества. Каждый раз по прибытии молодого пополнения организуется теплая встреча. Вчерашних призывников просят рассказать о себе, о жизни трудовых коллективов, в которых они работали. В свою очередь отличники боевой службы, боевой и политической подготовки, комсомольские активисты знакомят молодежь с боевыми традициями, поставленными перед ними задачами. Старшие товарищи относятся к молодым с пониманием, стараются научить всему тому, что приобрели сами за время службы. В такой обстановке прибывшие быстро усваивают требования уставов и инструкций, свои обязанности, учатся бдительности, мужеству.

...В подразделение поступил тревожный сигнал: загорелся лес вблизи больницы. Прибывшие на место происшествия воины увидели здание в дыму, а вскоре вспыхнули и деревянные рамы. Горячие искры впивались в лица, обжигали руки, но ничто не остановило отважных, пока из палат не был вынесен последний больной. Военно-

служащие не покинули помещение и после эвакуации людей, продолжали бороться с пламенем.

А когда огонь отступил, то ефрейтора В. Федоровского, рядовых А. Башкирева, А. Кусикова спросили, испытывали ли они страх на пожаре, солдаты честно признались: «Конечно, испытывали». Но это чувство отступило перед другим, более острым — чувством воинского долга, которое было превыше всего в опасной ситуации.

— Каждый из нас выполнял приказ командира и своего сердца, — рассказывает коммунист прапорщик В. Кулешов, первым бросившийся тушить пламя, увлекая за собой других. И добавляет: — Мы дорожили своей честью и честью нашего подразделения.

Вот где надо искать истоки их самоотверженности — в двух простых и емких понятиях: долге и чести, вошедших в кровь и плоть, ставших определяющими в поведении воинов.

Многие из них, пройдя школу боевой выучки, после увольнения в запас выбирают благородную профессию сотрудника органов внутренних дел. И где бы они ни находились, их связь с подразделением, в котором прошло становление и получена путевка в жизнь, не прерывается.

Хочется привести строки из одного письма, присланного политработнику старшим сержантом запаса, бывшим заместителем командира взвода, а сейчас инспектором уголовного розыска Ягоднинского района Магаданской области капитаном милиции С. Заикиным: «Прошло немало лет, как я покинул родное подразделение, но до сих пор сохранил чувство большой благодарности за полученную воинскую закалку. Сердцем я всегда с теми, у кого учился иметь чистые руки, горячее сердце, холодную голову».

Подполковник В. ПРОДУВАЛОВ.

ВЕСТИ ИЗ ОДНОЙ ЧАСТИ

У подполковника запаса Исмаила Затуловича Тугеева, кавалера орденов Красной Звезды, Красного Знамени, Отечественной войны I степени, члена КПСС с 1928 года, с воинами части, которой он командовал в годы Великой Отечественной войны, отношения не просто дружеские. Ветеран часто бывает в подразделениях, где его встречают всегда радушно и тепло, интересуются делами воинов: кого похвалит, а кого и пожурит.

Совсем недавно он присутствовал на торжественном собрании, где подводились итоги социалистического соревнования: личный состав части успешно справился с поставленными задачами. Выступая перед воинами, И. Тугеев поблагодарил их за отличную службу, призвал всемерно крепить воинскую дисциплину, служить и учиться еще лучше.

Старший лейтенант С. ШЕВЦОВ.

В авангарде социалистического соревнования в нашем подразделении идут коммунисты и комсомольцы. У нас так заведено, что в каждом войсковом наряде рядом с молодыми воинами несут службу их старшие, более опытные товарищи, которые на деле передают им свои навыки и учат мастерству.

Прапорщик Н. Киселев, например, обучает премудростям службы свою дочь Ирину — прапорщика, контролера. Коммунисты супруги прапорщика Станислав и Ирина Ларинцевы, председатель женсовета прапорщик Т. Барулина, старший контролер, ветеран подразделения прапорщик Ф. Попов и другие составляют ядро коллектива, помогают командиру в воспитании личного состава, чтобы он подтвердил в очередной раз звание отличного подразделения.

Сержант И. ИВАНЮК.

О КОМАНДИРСКОЙ ПОДГОТОВКЕ ОФИЦЕРОВ

Организирующим началом командирской подготовки офицеров части является план, который разрабатывается на месяц. В нем для каждой категории обучаемых определяются недели и дни занятий по тактической, тактико-специальной, огневой, технической подготовке и другим предметам обучения, а в приложении к плану — темы самостоятельной работы. Например, кое-где в частях командиры взводов совершенствуют свою выучку в одни и те же дни третьей недели каждого месяца, командиры рот и их заместители — во второй неделе и т. д. Офицеры привыкают к такому порядку, могут тщательнее готовиться к групповым упражнениям, семинарам, практическим занятиям и т. д. Это существенно облегчает командирам подразделений планирование боевой и политической подготовки с личным составом. Так, командиры батальонов, заранее зная, чем и когда будут заниматься офицеры в системе командирской подготовки, разрабатывают достаточно обоснованные и реальные планы боевой и политической подготовки, а командиры рот — расписания.

Однако даже самые подробные, конкретные планы останутся на бумаге, если не обеспечить четкого контроля за их выполнением. Памятуя об этом, командиры, штабы постоянно вникают в ход учебы офицеров, регулярно проводят с ними контрольные занятия по различным предметам, внезапные тактические летучки по наиболее сложным темам программы.

Целенаправленный контроль за занятиями, проводимыми офицерами с личным составом, помогает вовремя подметить и устранить ошибки, оказать методическую помощь нуждающимся в ней, особенно молодым офицерам, внести необходимые коррективы в их подготовку.

Основная форма повышения профессионального мастерства офицеров — их самостоятельная учеба. «Без известного самостоятельного труда, — говорил В. И. Ленин, — ни в одном серьезном вопросе истины не найти...» (Полн. собр. соч., т. 23, с. 68). Самостоятельная учеба офицеров в частях проводится под руководством старших начальников в дни и часы, установленные приказом командира и распо-

рядком дня. По темам, изучаемым самостоятельно, принимаются зачеты и выставляются оценки. Кроме этого офицерам с учетом уровня их подготовки даются индивидуальные задания по разработке лекций, рефератов, методических пособий, планов проведения показных и других занятий. Разумеется, все это должно находиться под контролем старших начальников. Важно знать, системно ли работает над собой офицер, укладывается ли он в отведенные сроки, какие затруднения испытывает, в какой помощи нуждается. Правы те старшие начальники, которые при утверждении у подчиненных офицеров планов и конспектов не ограничиваются их беглым просмотром, а детально вникают в содержание, убеждаются, достаточно ли хорошо подготовился сам руководитель, в соответствии ли с требованиями уставов, методики он будет обучать личный состав, дают советы и рекомендации, берут под контроль подготовку офицеров к предстоящим занятиям.

Практика подтверждает, что высокое качество командирской подготовки может быть достигнуто тогда, когда планирование и организация ее осуществляются с научных позиций, когда повседневно идет борьба за интенсификацию занятий, эффективное использование каждой учебной минуты, когда командиры, штаб, партполитаппарат, офицеры служб тыла, партийные и комсомольские организации заботятся о создании современной учебной материально-технической базы и умелом ее применении, стараются, чтобы каждое учение, тренировка давали офицерам максимум знаний и навыков, расширяли их тактический и служебный кругозор.

Именно так поступают в части, где командиром офицер Ю. Журавлев. В минувшем году она завоевала звание отличной. И сейчас личный состав не сдает завоеванных рубежей. Одно из важнейших условий, обеспечивающих здесь высокие показатели воинов в боевой учебе, — хорошо налаженная командирская подготовка офицерского состава. Глубокое знание военного дела, методическое мастерство позволяют командирам, политработникам качественно проводить занятия с личным составом, постоянно

повышать боевую готовность подразделений, части.

Особое внимание уделяется изучению офицерами вопросов марксистско-ленинской теории, тактической и тактико-специальной подготовки, уровню их специальных и технических знаний, организации занятий. Тренировки, учения готовятся и проводятся так, чтобы они приносили максимальную отдачу в интересах выполнения возложенных на личный состав задач. На командирские занятия выносятся прежде всего вопросы методики обучения и наиболее сложные темы тактической подготовки. Учения, групповые упражнения, летучки с офицерами по решению тактических задач содержат элементы новизны, неожиданные, не встречавшиеся ранее ситуации. Обучаемым приходится действовать при внезапных и резких изменениях обстановки, имея скудные сведения о «противнике». Все это способствует воспитанию у офицеров гибкости тактического мышления, прививает им устойчивые навыки управления боем.

Однако высокой эффективности в своей деятельности офицеры добьются лишь в том случае, если будут твердо знать принципы и методические приемы обучения и воспитания подчиненных, создавать на тактических занятиях сложную обстановку, учить воинов действовать в полевых условиях с большими физическими и психологическими нагрузками. Это и понятно: ведь от уровня методической подготовки командира во многом зависит качество и эффективность боевой учебы личного состава.

К сожалению, некоторым молодым командирам рот на первых порах не хватает именно методического мастерства. Отсюда и неумение грамотно составить расписание занятий с учетом наращивания усилий подчиненных в отработке тем, подготовить и провести комплексное занятие, определить тему инструкторско-методических занятий с сержантами и т. д. Разумеется, это трудности роста, и со временем они пройдут. Но чтобы их было меньше и офицер мог быстрее избавиться от ошибок, его надо учить, ему надо всячески помогать.

Поистине неограниченные возможности для повышения командирского и методического мастерства офицеров предоставляются на сборах. В части такие сборы командиров рот и их заместителей, а в подразделениях командиров взводов проводятся по три дня в каждом квартале. В программу их включаются практические занятия и тренировки, показательные учения на сложном тактическом фоне. Здесь офицеры имеют возможность познакомиться с передовой методикой, обменяться опытом обучения и воспитания подчиненных, выработать единый взгляд на способы отработки тех или иных тем, вопросов, нормативов.

Немаловажную роль в повышении методического мастерства командиров рот играет их обучение непосредственно в подразделениях. Как правило, командир части лично анализирует подготовку каждого командира роты. Бывая в подразделении,

он проводит занятия с офицерами, ротные учения и тренировки, которые позволяют командиру роты полностью раскрыть и наглядно продемонстрировать свои способности как методиста, организатора. Офицеры штаба при работе в ротах также немало времени уделяют методической подготовке офицеров и сержантов, проводят показательные занятия и тренировки с обязательным разбором и подведением итогов, знакомят офицеров ротного звена с передовым опытом соседей, соблюдая при этом принцип: каждый начальник учит своих подчиненных.

Занятия с офицерами обычно планируются и проводятся уступом вперед. Расписание составляется и вывешивается на видном месте за две недели до начала занятий. Это позволяет лучше подготовиться к ним как руководителям, так и обучаемым. При отработке тем по тактической и тактико-специальной подготовке строго соблюдается методическая последовательность: вначале офицерам читают лекцию, затем проводят с ними семинар, после этого — тренировочное занятие, групповое упражнение на местности по организации боевых действий, занятие по управлению подразделениями в ходе боя (действия) и летучку.

Повышение качества занятий, интенсификация учебного процесса немислимы без обобщения и внедрения в практику всего нового, передового в обучении и воспитании воинов. И правильно поступают там, где уделяют должное внимание пропаганде передового опыта, где успехи лучших офицеров-методистов становятся достоянием всех. При этом имеется в виду не только широкое ознакомление с передовыми методами обучения и воспитания того или иного товарища, но и рекомендация последовать его примеру, показ, чего можно достичь в таком случае. В этих целях используются показательные занятия, передачи местного радио, фотогазеты, стенды, различные наглядные пособия. О передовых офицерах и лучших методистах говорят на совещаниях и собраниях, на разборах учений и занятий, при подведении итогов соревнования.

Во многих частях (и это весьма полезно) налажено регулярное информирование офицеров о новинках военной печати, до них доводится содержание вышедших в свет пособий по методической подготовке. Нередко поручают это командирам рот, взводов, что в значительной мере повышает их интерес к совершенствованию военных знаний, профессионального мастерства.

В популяризации учебной литературы и материалов, опубликованных в периодической печати, большими возможностями располагает библиотека части. Хорошо составленные библиографические указатели, рекомендательные списки к той или иной теме предстоящих занятий, обзоры и сообщения о новинках специальной и методической литературы помогают офицерам лучше подготовиться к занятиям и методически грамотно их провести.

Полковник Н. НИФОНТОВ.



19 мая 1982 года исполняется 50 лет Саратовскому высшему военному командному училищу имени Ф. Э. Дзержинского МВД СССР. История его берет свое начало со дня формирования в 1932 году 4-й школы пограничной охраны и войск ОГПУ. Позже, в 1937 году, школа была переименована в Саратовское военное училище НКВД.

В трудных условиях шло становление училища. Общеобразовательный уровень курсантов первого набора как нельзя лучше отражал тяжелое культурное наследие прошлого: 8 человек никогда не сидели за школьной партой, писать и читать научились самостоятельно, около половины абитуриентов имели лишь 4—6 классов.

Преимуществом было право при зачислении, при прочих равных условиях, предоставлялось выходцам из семей рабочих, коммунистам и комсомольцам. Так, из принятых в школу в 1933 году более 60 процентов составляли добровольцы пролетарского происхождения, члены и кандидаты в члены партии — 65,5 процента, комсомольцы — 27,5 процента, беспартийные — всего 7 процентов.

3 мая 1933 года в школе начались первые занятия. Они проходили в обстановке, максимально приближенной к боевой. Будущих красных командиров учили вести боевую работу в любое время суток, при любой погоде.

ЗОЛОТОЙ ЮБИЛЕЙ ДЗЕРЖИНЦЕВ

Первые курсанты вырабатывали у себя готовность к преодолению лишений, воспитывали волю к победе. Это помогало успешно бороться с немалыми трудностями: не хватало преподавателей, некоторые из них не имели должных методических навыков и опыта педагогической работы, не было нужной учебно-материальной базы.

О достижениях тех, кто были первыми, говорят хотя бы такие данные: по итогам учебы в летнем периоде обучения в 1933 году 410 курсантов поощрено, почти вдвое больше завоевали звание ударников, 3 учебные группы и 11 отделений были объявлены передовыми.

В октябре 1934 года в школе состоялся первый выпуск командиров Рабоче-Крестьянской Красной Армии. Примечательно, что более половины из них окончили учебу с высшей в то время оценкой «хорошо». Так было положено начало планомерной подготовке квалифицированных командных кадров для войск.

Выпускники училища всегда отличались высокой идейной убежденностью, преданностью народу, Коммунистической пар-

тии. Им были присущи мужество, отвага, ненависть к врагам. Готовность к подвигу — одно из главных своих качеств — они продемонстрировали в тридцатые годы, в первых же схватках с врагами Родины. За героизм, проявленный в боях против японских захватчиков в районе озера Хасан, медалью «За отвагу» награждены младший лейтенант В. Щекотин и лейтенант Н. Родин, медалью «За боевые заслуги» — старший лейтенант К. Коврижных.

Мужественно сражались зимой 1939/40 года с белофиннами выпускники училища. Многие наиболее отличившиеся удостоены орденов и медалей, а лейтенанту Д. Ракусу присвоено звание Героя Советского Союза.

Неувядаемой славой покрыли себя офицеры — воспитанники училища в годы Великой Отечественной войны. Когда потребовала обстановка, подготовка командных кадров значительно ускорилась. Уже в первую военную неделю училище произвело два досрочных выпуска. Ответом на вероломное нападение врага было направление на фронт большой группы командиров и преподавателей во главе с комиссаром училища.

Вчерашние курсанты громили фашистов

Регистрация первых добровольцев.



на различных фронтах и внесли весомый вклад в победу над врагом. Многие из них вступили в схватку с гитлеровцами уже в июньские дни 1941 года, как, например, лейтенант С. Лазарев. Более месяца удерживали бойцы под его командованием порученные для обороны позиции. И только по приказу старшего начальника оставили их.

Тогда же получил боевое крещение и старший лейтенант А. Константинов. За образцовое выполнение боевых заданий командования на фронте борьбы с немецко-фашистскими захватчиками Указом Президиума Верховного Совета Союза ССР от 25 августа 1941 года Александр Константинович Константинов удостоен звания Героя Советского Союза с вручением ему ордена Ленина и медали «Золотая Звезда».

В числе первых подверглось нападению гитлеровцев подразделение, которым командовал лейтенант А. Лопатин. Дружным пулеметным и минометным огнем бойцы отбили лобовую атаку фашистов. И все последовавшие за ней попытки врага преодолеть сопротивление горстки оборонявшихся не имели успеха. Волю к победе, верность воинскому долгу не смогли сломить даже термитные снаряды, которыми гитлеровцы пытались выбить чекистов из подвала, превращенного ими в неприступный бастион. Более десяти суток держало подразделение оборону, уже находясь в глубоком тылу врага. Воины-герои вместе со своим командиром погибли, но не сдались. Александру Васильевичу Лопатину присвоено звание Героя Советского Союза посмертно.

Сегодняшние питомцы училища по праву гордятся фронтовиками. О них помнят не только в училище. Например, именем лейтенанта Лопатина названо подразделение, где он сражался, и одна из улиц Львова. В селе Скоморохи Львовской области ему сооружен обелиск. В музеях городов Владимира, Львова оборудованы посвященные подвигу лейтенанта А. Лопатина стенды.

Офицеры, закончившие Саратовское училище, стояли насмерть и у стен Сталинграда, Ленинграда, на подступах к Москве. Восемь месяцев сражались под Севастополем воины части, которой командовал Г. А. Рубцов. «...Пехотинцы подразделения Рубцова, — сообщалось в сводке Совинформбюро от 30 июня 1942 года, — отбили десятки атак превосходящих сил противника, уничтожили до двух полков немецкой пехоты, 11 танков и сбили 2 бомбардировщика».

Другая часть под командованием воспитанника училища майора А. Банкузова первой пересекла границу Восточной Пруссии, отличилась в боях за города Кенигсберг и Пиллау. Только за четыре дня боев в конце апреля 1945 года часть взяла в плен 27 тысяч гитлеровцев. В формуляре полка значится, что за успешные бои он получил восемь благодарностей от Верховного Главнокомандующего.

Неувядаемой славой покрыл свое имя

офицер А. Серезников, который воевал в составе 10-й дивизии войск НКВД. Участвуя в боях на Орловско-Курском направлении, его часть за 45 суток прошла свыше 100 километров и заняла 35 населенных пунктов, уничтожила более 3 тысяч солдат и офицеров противника, захватила богатые трофеи. В сентябре 1943 года полк, которым командовал А. Серезников, первым форсировал реку Десну, подошел к Чернигову, сковал противника и создал благоприятную обстановку для выхода на оперативный простор других частей дивизии. Майор Серезников постоянно находился в боевых порядках бойцов и непосредственно руководил боем. Полк в течение двух суток отражал яростные атаки врага, но не отступил.

Г. Рубцов, А. Банкузов и А. Серезников были удостоены звания Героя Советского Союза. А всего в годы Великой Отечественной войны стали Героями Советского Союза 11 воспитанников училища, сотни удостоились высоких государственных наград.

Победа ковалась не только на фронте, но и в стенах училища, где продолжалась подготовка офицерских кадров, а также различных специалистов.

Многочисленные документы, любовно собранные в музее истории и боевой славы училища, рассказывают о том, какой большой вклад внесло оно в победу над

Отрабатывается посадка в бронетранспортер.





Занятие по ТСП проводит полковник А. Зуев.

врагом. Достаточно сказать, что только за годы Великой Отечественной войны из училища выпущено несколько тысяч офицеров и младших специалистов. Немало труда вложили командиры, преподаватели, курсанты и в укрепление тыла. Они активно участвовали в борьбе с диверсантами и шпионами, выполняли задачи по охране южной государственной границы, помогали родному городу и области в восстановлении разрушенных бомбежками заводов, прокладывали газопроводы, строили оборонительные сооружения, оказывали помощь в военном обучении населения, проведении сельскохозяйственных работ. Поддерживая всенародное движение по сбору средств в фонд обороны Родины, коллектив училища собрал такую сумму, на которую можно было тогда купить 55 самолетов-истребителей.

Партия и правительство высоко оценили самоотверженный труд офицеров и преподавателей училища на благо Родины, во имя победы. Многие из них были отмечены боевыми наградами.

В послевоенные годы училище продолжает успешно готовить офицерские кадры для внутренних войск, участвует в выполнении ответственных заданий. Так, курсанты привлекались к чекистско-войсковым операциям по ликвидации банд в западных районах страны, несли службу по охране общественного порядка.

30 августа 1966 года, в преддверии 35-летия училища, постановлением Совета Министров РСФСР ему было присвоено имя Феликса Эдмундовича Дзержинского. Вот какие волнующие строки написала в своем письме личному составу училища ближайший друг и помощник Дзержинского, его жена Софья Сигизмундовна:

«От всей души горячо поздравляю

курсантов и преподавателей, всех солдат и сержантов с присвоением училищу имени Ф. Э. Дзержинского! Вместе со всеми моими родными и близкими разделяю с вами эту радость. Носите с честью имя Дзержинского, будьте такими же бесстрашными, честными, до конца преданными делу Коммунистической партии, каким был Феликс Эдмундович, как зеницу ока берегите революционные завоевания советского народа, боритесь за достойную встречу 50-летия Советской власти. Желаю успехов в вашем благородном труде по подготовке молодых офицеров-чекистов. Доброго вам здоровья и счастья в личной жизни, дорогие товарищи!»

Среди экспонатов музея — документы, рассказывающие о передовых офицерах — выпускниках училища. Интерес вызывает с любовью оформленный стенд «Ими гордится наше училище». На нем портреты генерал-полковника А. Мелехина, генерал-лейтенанта А. Козлова, генерал-майора Ю. Алферова, других генералов и офицеров, которые вышли из стен этого военно-учебного заведения.

Посетители музея имеют возможность ознакомиться с практикой работы многих командиров — вчерашних курсантов, добившихся высоких результатов в обучении и воспитании подчиненных. Некоторые из них и в мирные дни совершили подвиги. Так, лейтенант Б. Б. Гилимыанов героически погиб при выполнении воинского долга. Его имя навечно занесено в списки части.

Среди тех, кто служит для курсантов примером, В. А. Овсянников, выпускник 1972 года. За мужество и самоотверженные действия при выполнении приказа он награжден орденом Красной Звезды.

Прославили свое имя, а значит, и имя родного училища, многие из выпускников, которые уже расстались с войсками. Взять, к примеру, Степана Степановича Витченко. До Великой Отечественной войны он закончил училище. Воевал, имеет боевые награды. После увольнения в запас стал трудиться в объединении «Электросила» в Ленинграде. Удостоен звания Героя Социалистического Труда.

Год от года растет качество подготовки курсантов. В 1967 году произведен первый выпуск молодых офицеров, которым кроме диплома о среднем военном образовании был выдан и диплом о присвоении технической специальности. С 1973 года училище стало готовить офицеров с высшим образованием. В связи с этим неизмеримо возросли требования к курсантам.

Одна из главных задач училища — формирование у курсантов высоких морально-политических и боевых качеств. Поэтому не случайно пристальное внимание уделяется выработке у них марксистско-ленинского мировоззрения, идейной убежденности, беспредельной преданности делу партии и народа, верности воинскому долгу.

Многое делается для повышения качества профессиональной подготовки, общей и военно-технической культуры будущих офицеров. Во главу угла ставится задача —

дать курсантам твердые знания уставов, научить творчески применять их требования с учетом задач внутренних войск, развить тактическое мышление, инициативу, самостоятельность, воспитать высокую ответственность за выполнение своих служебных обязанностей.

Способность будущего офицера грамотно организовать служебно-боевую деятельность, уверенно управлять силами и средствами в различных условиях обстановки, знать оружие и технику, обучать и воспитывать подчиненных рассматривается в училище в качестве основного показателя его зрелости и служебной квалификации.

Чтобы приблизить учебный процесс к тем требованиям, которые предъявляются к командиру подразделения, курсанты учатся действовать днем и ночью на незнакомой местности, в резко меняющейся обстановке. Наряду с этим регулярно проводятся полевые выходы, учения, тактические летучки и т. п.

Большое значение придается физической и строевой подготовке. Не случайно выпускники-дзержинцы отличаются хорошей физической закалкой и строевой подтянутостью.

Для успешного решения учебных задач в училище создана современная учебная материально-техническая база. Радует глаз новый учебный корпус с отлично оборудованными аудиториями, лабораториями, специализированными классами. К услугам воинов богатейшая учебная библиотека. В учебном центре круглогодично функционируют тактическое поле, взводный опорный пункт, стрельбище и другие объекты. Важным событием последних лет стало возведение нового жилого корпуса и спортивного комплекса.

Создание условий для качественной учебы благотворно сказывается на подготовке курсантов. Многие из них добиваются высоких показателей в учебе. Например, старший сержант С. Терехов, сержант Т. Бекмухамедов, курсанты Ю. Федосов, И. Бусько и некоторые другие. А старший сержант В. Щеглов и курсант Ю. Сердюк — стипендиаты: первый имени Ленинского комсомола, второй — имени Ф. Э. Дзержинского. Оба они коммунисты, активно участвуют в общественной работе.

Юбилей родного училища личный состав встречает достойно. Большинство подразделений добились высоких показателей в боевой и политической подготовке. В числе лучших по праву называют батальон, которым командует майор А. Морквин. Комсомольская организация батальона (ее возглавляет старший лейтенант В. Коротич) награждена переходящим вымпелом ЦК ВЛКСМ «За успехи в коммунистическом воспитании молодежи». Передовыми объявлены подразделения, которыми командуют капитан П. Андреевский, старшие лейтенанты Л. Кривонос, А. Колтунов. Эти коллективы лидируют в широко развернувшемся соревновании за достоящую встречу 60-летия образования СССР.

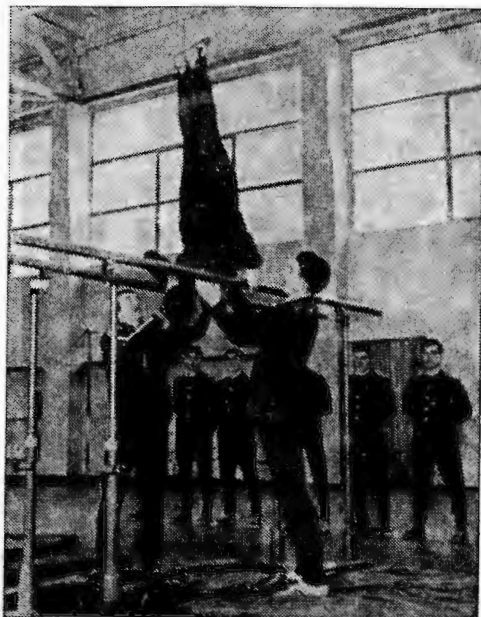

Есть где развернуться в новом спортивном зале.

С большим энтузиазмом участвует личный состав в соревновании за право подписать Рапорт комсомольской организации XIX съезду ВЛКСМ. В каждой учебной группе учрежден переходящий мандат, который вручается лучшему из лучших курсантов по итогам учебы за месяц. Так, по нескольким раз мандат уже побывал у курсантов В. Лосева, Ю. Сердюка, А. Литвина и других.

Эффективность учебы курсантов во многом predetermined тем, что в училище тщательно подходят к отбору абитуриентов, тех, кто твердо решил связать свою жизнь с Вооруженными Силами. Не удивительно, что среди зачисленных на первый курс в минувшем году десятки солдат и сержантов, прапорщиков, военнослужащих сверхсрочной службы, уже получивших армейскую закалку в войсках. В списках училища значится немало фамилий курсантов, выбравших дорогу, по которой пришли в войска их отцы. Например, курсанты О. Пантохов, И. Савельев, В. Малышкин и другие.

Из года в год повышается качество преподавания. И не только потому, что в училище создана современная учебная материально-техническая база. Играет роль и постоянный рост профессионального мастерства офицеров-воспитателей. Ряд преподавателей — в недалеком прошлом опытные командиры и политработники, получившие отличную практику в частях и подразделениях войск, среди них полковники В. Зиборов, А. Добряков, В. Забазной, Ю. Маслов, Г. Голиков, подполковник И. Самарин.

Стали традицией крепкие связи учили-

22/8

ща с войсками. На вчерашних выпускников ежегодно приходят отзывы. Они в определенной мере позволяют получить объективное представление о качестве подготовки лейтенантов, эффективности учебно-воспитательного процесса в училище. Анализ их в целом радует. Отраднo, что 22 воспитанника училища из выпускников 1980 года уже на первом году службы выдвинуты на вышестоящие должности, почти все поощрены, многие возглавляют парторганизации, избраны в состав комсомольских комитетов и бюро. Особенно хорошо зарекомендовали себя на практической работе лейтенанты М. Бусько, А. Мельников, В. Карапетов, Н. Ротарь и другие.

Отзывы о службе выпускников рассматриваются в училище не только как документы, предназначенные для внутривузовского использования, но и как подспорье в работе для командиров курсантских подразделений, преподавательского состава. Их непременно учитывают при оценке достижений того или иного коллектива.

Делу повышения качества подготовки курсантов служит проверенная многолетним опытом практика проведения войсковой стажировки, которая постоянно совершенствуется.

Одна из добрых традиций дзержинцев — большая любовь к спорту. Им в училище занимаются все. Абсолютное большинство курсантов — значкисты ВСК и спортсмены-разрядники. Только за последние три года выращено семь мастеров спорта, девять кандидатов в мастера спорта, около трехсот перворазрядников. Команда училища традиционно занимает призовые места в смотре-конкурсе на лучшую постановку спортивно-массовой работы среди военных училищ МВД СССР, бесспорно первенствует в социалистическом соревновании среди коллективов областного совета «Динамо». Среди спортивных трофеев многочисленные вымпелы,

кубки, призы, завоеванные дзержинцами в различного рода состязаниях, в том числе и добытые в первенствах внутренних войск МВД СССР в 1981 году: за 2 место в пулевой стрельбе, 1 место по борьбе самбо.

Многое делается в училище для духовного, эстетического воспитания курсантов. Например, при клубе работают университеты культуры с четырьмя факультетами (литературы, изобразительного искусства, музыки и культурно-просветительной работы), лектории нравственного воспитания, правовых знаний, кинолекторий. Мероприятия, проводимые в них, обогащают будущих офицеров новыми знаниями, приобщают к миру прекрасного. Взять хотя бы кинолекторий. Тематика его занятий очень обширна. Но все они направлены на воспитание будущих офицеров в духе высоких коммунистических идеалов.

В гостях у курсантов побывали известные кинорежиссеры и операторы. И, конечно, артисты Москвы, Ленинграда, Риги, Киева, Кишинева и других городов.

Для расширения кругозора воспитанников училища широко используются большие возможности Саратова — крупного культурного и научного центра Поволжья.

50 лет — большой срок не только в жизни человека. Знаменательной стала эта века и в жизни училища. С годами здесь многое менялось: сроки обучения курсантов, учебные программы, курсантский быт. Неизменными оставались коммунистическая сознательность и самоотверженность выпускников, их беззаветная преданность социалистическому Отечеству, делу партии Ленина.

«Мы — дзержинцы!» — с гордостью произносят курсанты и выпускники старейшего военно-учебного заведения войск. Своими успехами в учебе и службе они умножают славу родного училища.

Майор В. АФНАСЬЕВ.

Фото прапорщика А. Губина.

ОБ ИЗМЕНЕНИЯХ И ДОПОЛНЕНИЯХ ЗАКОНА СССР О ВСЕОБЩЕЙ ВОИНСКОЙ ОБЯЗАННОСТИ

За время действия Закона «О всеобщей воинской обязанности», принятого 12 октября 1967 года третьей сессией Верховного Совета СССР седьмого созыва, в него вносились уточнения, новые нормы, которые диктовались достижениями в социально-экономическом развитии страны, необходимостью в условиях агрессивных происков империализма более эффективно решать задачи повышения обороноспособности Советского государства и другими обстоятельствами.

В целях приведения Закона «О всеобщей воинской обязанности» в соответствие с Конституцией СССР, принятой 7 октября 1977 года, и в связи с подготовкой свода законов СССР Указом Президиума Верховного Совета СССР от 17 декабря 1980 года в преамбулу и главы I—IX упомяну-

Воин и закон

того Закона внесены изменения и дополнения.

Закон в новой редакции определяет задачи, место и роль Вооруженных Сил СССР на современном этапе, подчеркивает, что неиссякаемым источником их силы и непобедимости являются руководство Коммунистической партии, неразрывное единство с народом, преимущества социалистического общественного строя, советский патриотизм и социалистический интернационализм.

Статьи 1 и 2 Закона дополнены конституционными положениями о том, что воинская служба в рядах Вооруженных Сил СССР — это почетная обязанность советских граждан, что гражданин СССР обязан оберегать интересы Советского государства, способствовать укреплению его могущества и авторитета.

Более четко сформулирована обязанность всех мужчин — граждан СССР проходить действительную военную службу. Эта обязанность осуществляется каждым независимо не только от социального и имущественного положения, расовой и национальной принадлежности, образования, но и от отношения к религии, рода и характера занятий, места жительства.

В соответствии с действующим законодательством установлена возможность лишения военнотрудовых и военнообязанных (кроме лиц высшего офицерского состава) воинских званий по приговору суда при осуждении за тяжкое преступление, то есть за умышленное деяние, представляющее повышенную общественную опасность. Перечень таких преступлений содержится в ст. 71 Уголовного кодекса РСФСР (в соответствующих статьях уголовных кодексов других союзных республик).

Изменен возраст для юношей, поступающих в военно-учебные заведения. В них, наряду с достигшими 17 лет, принимаются лица, которым 17 лет исполняется в год поступления на учебу. Принятые в военно-учебные заведения граждане именуется курсантами, и на них распространяются обязанности, установленные для военнотрудовых срочной службы. Курсанты и их семьи пользуются правами, льготами и преимуществами, предусмотренными законодательством для военнотрудовых срочной службы и их семей.

Солдатам и сержантам, имеющим высшее образование, срок действительной военной службы установлен от 1 года 6 месяцев до 2 лет в зависимости от вида Вооруженных Сил.

На женщин, принятых в добровольном порядке на действительную военную службу в качестве солдат, матросов, сержантов и старшин, распространены права и обязанности, установленные для военнотрудовых сверхсрочной службы. Они и их семьи пользуются льготами и преимуществами, предусмотренными для военнотрудовых сверхсрочной службы и их семей. Такими же правами, льготами и преимуществами пользуются женщины — прапорщики, мичманы и их семьи, если для них не установлено иное.

Закон регулирует подготовку молодежи к военной службе.

Юношам, которые изучают военные специальности и проживают в городах, на период подготовки устанавливается сокращенная продолжительность рабочего дня применительно к правилам, существующим для обучающихся в школах рабочей молодежи, а на период подготовки к экзаменам и сдачи их предоставляется отпуск от 7 до 15 рабочих дней (в зависимости от военной специальности и объема учебной программы). Посещение указанных занятий призывниками обязательно.

Приписка юношей к призывным участкам производится ежегодно в январе—марте.

Призыв граждан для прохождения службы в войсках, расположенных в отдаленных и некоторых других местностях, в отличие от общего призыва в мае—июне и ноябре—декабре, проводится в апреле и октябре.

Призывник может переменить призывной участок только в периоды с 1 января до 1 апреля и с 1 июля до 1 октября. В другое время этот вопрос может быть решен при наличии уважительных причин с представлением в военный комиссариат документов, подтверждающих такую необходимость.

В целях улучшения отбора юношей, желающих поступить в военно-учебные заведения, на районные (городские) призывные комиссии возложено изучение кандидатов и принятие решений о направлении их для сдачи конкурсных вступительных экзаменов или об отказе в этом.

Для более глубокого и всестороннего медицинского освидетельствования призываемых на военную службу в состав группы врачей включены психиатр и стоматолог.

По-новому решаются некоторые вопросы отсрочки от призыва на действительную военную службу. Отсрочка по семейному положению предоставляется тем из призываемых, которые имеют на своем иждивении двух нетрудоспособных родителей (отца и мать) или же одиноких нетрудоспособных отца или мать при условии, если у них нет других трудоспособных лиц, которые по закону обязаны их содержать. При этом не имеет значения, проживают эти лица совместно с родителями или отдельно. На таких же условиях отсрочкой пользуются призывники, которые в связи со смертью родителей, длительной их болезнью или по другим уважительным причинам находились не менее 5 лет на иждивении других лиц.

Отсрочка от призыва для продолжения образования предусматривается лишь студентам дневных (очных) высших учебных заведений, которые включены в перечень вузов, утверждаемый Советом Министров СССР по представлению Госплана СССР и Министерства обороны СССР. Студентам этих вузов отсрочка от призыва предоставляется только в том случае, если они продолжают обучаться в них начиная с первого курса. Отчисленные из вузов за плохую успеваемость

229

мость, нежелание учиться или за недисциплинированность теряют право на повторную отсрочку для продолжения образования. Отсрочкой на время обучения также пользуются учащиеся дневных (очных) средних специальных учебных заведений, в которых по специальной программе готовят офицеров запаса, и при том условии, что эти заведения включены в упомянутый выше перечень.

Специальным постановлением Президиума Верховного Совета СССР установлено, что действие нормы Закона в новой редакции о предоставлении отсрочек от призыва для продолжения образования не распространяется на студентов высших учебных заведений и учащихся средних специальных учебных заведений, принятых до 1 января 1982 года и имеющих к этому времени право на отсрочку от призыва на действительную военную службу.

В случае болезни призывника отсрочка может предоставляться ему в течение трех лет, после чего, в зависимости от состояния здоровья, решается вопрос или о призыве его на военную службу, или о признании негодным к службе и исключении с воинского учета, или о зачислении в запас с последующим периодическим медицинским переосвидетельствованием до достижения 27-летнего возраста. Состоящие в запасе призывники, не достигшие указанного возраста и признанные при медицинском переосвидетельствовании годными к военной службе в мирное время, могут по приказу Министра обороны СССР призываться на действительную военную службу наравне с другими гражданами.

Совет Министров СССР может устанавливать отсрочки для граждан определенных категорий и по иным, кроме предусмотренных настоящим законом, основаниям.

Закон дополнен указанием на то, что отдельные лица офицерского состава, достигшие предельного возраста состояния на действительной военной службе и оставленные для продолжения ее еще на срок до пяти лет, по истечении последних в случаях особой необходимости могут быть оставлены на службе еще на срок до пяти лет в порядке, определяемом Советом Министров СССР.

Установлено, что военнослужащие и призываемые на сборы военнообязанные пользуются всей полнотой социально-экономических, политических и личных прав и свобод и несут все обязанности, предусмотренные для граждан Конституцией СССР.

В ранг закона возведено преимущество уволенных в запас солдат, матросов, сержантов и старшин при поступлении в высшие учебные заведения, их право на материальную помощь при возвращении на место работы, где они трудились до призыва.

Время пребывания на действительной военной службе солдат, матросов, сержантов и старшин срочной службы, а также офицеров запаса в возрасте до 30 лет, призываемых на два-три года, кроме зачета в

трудовой стаж, засчитывается и в стаж работы по специальности, если они после увольнения в запас в течение трех месяцев (а по уважительным причинам и позднее) приступят к работе по полученной до призыва специальности.

Рабочим, служащим и колхозникам, призываемым на сборы или привлеченным к командирским занятиям, за время сборов (занятий), включая и путь следования до воинской части и обратно, выплачивается по месту их работы средний заработок (ранее было 75%). Со дня получения повестки о призыве и до окончания сборов (командирских занятий) они не могут быть уволены с работы, кроме случаев полной ликвидации предприятия, учреждения, организации.

Уточнен порядок воинского учета. Отныне все военнообязанные, прибывая на постоянное или временное (на срок свыше полутра месяцев) жительство, обязаны в трехдневный срок сдать в домоуправление (жилищно-эксплуатационную контору, комендатуру) вместе с паспортом и военный билет для оформления приема на воинский учет.

Уволенные из рядов Вооруженных Сил военнослужащие обязаны встать в военкомате на воинский учет в трехдневный срок со дня прибытия к новому месту жительства. Такой же срок установлен и для призывников при перемене ими места проживания.

В отношении военнообязанных и призывников административная ответственность в виде штрафа до 10 рублей предусматривается не только за нарушение правил воинского учета, неявку по вызову в военкомат без уважительных причин, несвоевременное сообщение в учетный орган об изменении адреса места жительства, но и за умышленную порчу или небрежное хранение военных билетов (специальных свидетельств), повлекшее их утрату.

По Закону органы внутренних дел обязаны оказывать помощь военным комиссариятам в проведении призыва граждан на действительную военную службу и учебные сборы, а также выявлять призывников и военнообязанных, нарушающих установленные правила воинского учета.

Все изменения и дополнения, внесенные в Закон «О всеобщей воинской обязанности», введены в действие с 1 января 1982 года. Они поднимают ответственность каждого гражданина СССР за свой долг по защите Родины.

Неуклонное соблюдение всеми военнослужущими, военнообязанными, призывниками и должностными лицами требований Закона СССР «О всеобщей воинской обязанности» призвано способствовать дальнейшему укреплению оборонного могущества Страны Советов, повышению боевой готовности Вооруженных Сил СССР.

Генерал-майор юстиции И. СЕМЕНОВ,
старший помощник
Главного военного прокурора.

СОЦИАЛЬНО-ПСИХОЛОГИЧЕСКИЕ АСПЕКТЫ УКРЕПЛЕНИЯ ВОИНСКОЙ ДИСЦИПЛИНЫ

«В современных условиях многократно возрастает значение дисциплины...» — подчеркнул с трибуны XXVI съезда партии Генеральный секретарь ЦК КПСС товарищ Л. И. Брежнев. Это требование в полной мере относится к личному составу Вооруженных Сил СССР, в том числе и к войнам внутренних войск. Ибо уровень организованности и порядка, исполнительской дисциплины в частях и подразделениях — один из главных показателей их боевой готовности.

Успешное решение задач укрепления воинской дисциплины требует тесного единства идеологической и организаторской деятельности командиров и политработников, партийных и комсомольских организаций, всемерного повышения эффективности политико-воспитательной работы. При этом нельзя не учитывать и социально-психологические аспекты в жизни воинских коллективов, элементы общественной психологии, которые зарождаются в процессе воинской деятельности между военнослужащими и оказывают существенное влияние на жизнь подразделения в целом и на поведение каждого члена коллектива в отдельности.

Одна из важных проблем обучения и воспитания воинов — знание мотивов, а иначе — внутренних побудителей их поведения, изучение этих мотивов и управление ими.

По своему содержанию мотивы делятся на мировоззренческие, то есть формирующиеся на основе мировоззрения, деловые, связанные с конкретным делом, которым занят воин, коллективистские, формирующиеся на основе ближайшего окружения — воинского коллектива, и личностные, обусловленные внутренними, психологическими явлениями.

Место мотива в структуре поведения можно показать на следующем примере. Допустим, солдат в свободное от занятий время взялся помочь выпустить боевой листок. Внешне действия такого солдата достойны всякой похвалы. Но чтобы правильно оценить поступок, нужно еще знать мотив: почему он помогает товарищу, что побуждает его к этому? Если военнослужащий глубоко понимает общественные интересы и помощь продиктована искренним стремлением повысить действенность стен-

ной печати, тогда поступок действительно высоконравствен. Хорошо, если помощь основана на дружеском взаимоотношении солдат. Однако бывает, что сослуживец вызвался помочь товарищу, чтобы уклониться от менее приятных, по его мнению, обязанностей, например выполнения хозяйственных работ. В таком случае мотив оканчивается нравственно ущербным.

Поскольку мотив определяет нравственное содержание поступка и сам поступок, психологический механизм влияния на поведение воина можно представить таким образом: воздействуя на мотивы, командир, политработник добиваются от воина такого поведения, которое отвечает требованиям воинских уставов и присяги. Поэтому стремление всячески развивать положительные, ослаблять и сводить на нет отрицательные мотивы деятельности подчиненных должно составлять цель и содержание воспитательной практики должностных лиц.

Наиболее сильными и в то же время самыми сложными являются мотивы, формирующиеся на основе мировоззрения, системы общественных взглядов и убеждений воина. Именно мировоззрение определяет содержание личности и внутренние побуждения человека. Ведущие из них — преданность идеалам коммунизма, любовь к Родине, чувство долга перед ней, ответственность перед коллективом. Эти мотивы занимают центральное место в сознании каждого солдата, сержанта, прапорщика и офицера, помогают им поступать в соответствии с интересами советского общества, Вооруженных Сил, своей части, подразделения.

Поэтому для формирования у военнослужащих коммунистического мировоззрения командиры, политработники, партийные и комсомольские организации стремятся полнее использовать все многообразие средств идейно-политического воздействия на личный состав, особенно марксистско-ленинскую подготовку, политические занятия, различные формы политико-воспитательной работы, рассматривая их как решающее звено в укреплении воинской дисциплины.

Видное место в формировании коммунистического мировоззрения воинов занимает воспитание их на революционных, боевых и трудовых традициях советского народа. В них — пример самоотверженного служения Родине, выполнения революционного и воинского долга. Восхищаясь героизмом и мужеством своих дедов, отцов и старших братьев, современное поколение

Статью рекомендуется использовать при подготовке к занятиям в системе командирской учебы офицерского состава по вопросам военной педагогики и психологии.

230

защитников Родины стремится подражать героям, быть достойным продолжателем их славных дел. Это способствует формированию у солдат, сержантов, прапорщиков и офицеров качеств воинов-патриотов, воинов-интернационалистов, мотивов, побуждающих к образцовому выполнению своего конституционного долга.

Весьма важно, чтобы наряду с героическими личностями из истории нашей Родины, международного коммунистического и рабочего движения солдат видел образец для подражания и в лице тех, кто служит рядом с ним: офицеров, прапорщиков, сержантов, солдат.

Неоценимую роль в поведении воина играют мотивы, формируемые на основе глубокого понимания требований воинских уставов. Одна из причин дисциплинарных проступков в большинстве случаев — недостаточная осведомленность военнослужащих о законах и правилах, регламентирующих армейскую жизнь. Там, где забывают о воинском и правовом воспитании, положение с дисциплиной, как правило, оставляет желать лучшего.

Сошлемся на пример. В одном из отступающих подразделений некоторым военнослужащим предложили дать объяснение основных функций дисциплины. Большинство указали, что дисциплина обеспечивает нужную организацию людей, что без нее нельзя решить даже самую простую задачу. Но были и такие, которые отметили, что дисциплина выполняет прежде всего принудительную функцию (ограничение свободы поведения человека, принуждение соблюдать определенные нормы и т. п.).

Подобное толкование природы воинской дисциплины можно объяснить лишь недостатками в воспитательной работе, неглубоким изучением и просто незнанием уставных положений.

Памятуя о том, что дисциплинированность начинается с изучения Конституции СССР, воинских уставов и присяги, опытные командиры и политработники сосредотачивают усилия на решении этой задачи, уделяют ей первостепенное и повседневное внимание.

На поведение человека воздействует и окружающая обстановка. Бесспорно, что строгий распорядок дня, чистота и уют в казармах, служебных помещениях, образцовый внешний вид военнослужащих, их строевая подтянутость вызывают положительные перемены в людях, дисциплинируют. Призывы к соблюдению уставных требований только тогда достигают цели, когда они сочетаются с активной борьбой за их выполнение, когда сама обстановка побуждает к дисциплинированному поведению.

Немаловажное значение в воспитании имеет организация боевой службы. Образцовый порядок в карауле, исполнительность воинов, четкость их действий, стремление каждого внести свой вклад в общий результат караула, войскового наряда, подразделения в целом способствуют выработке у военнослужащих привычки постоянно сверять свои поступки с требованиями ус-

тавов, с интересами коллектива, благотворно влияют на формирование у них морально-политических и боевых качеств, необходимых для образцового исполнения воинского долга.

Нельзя не отметить воспитательную роль четкой организации боевой подготовки. В ходе ее воины совершенствуют ратное мастерство, учатся действовать согласованно в составе отделения, взвода, роты. Это требует от них трудолюбия, организованности, коллективизма, взаимовыручки. Поэтому каждое занятие, каждая тренировка имеет, кроме учебных, и воспитательные цели.

Распространенными мотивами поведения являются интересы человека. Еще К. Маркс отмечал, что «все то, за что человек борется, связано с его интересом» (Маркс К., Энгельс Ф., Соч., т. 1, с. 72). Большое значение интересам придавал В. И. Ленин. Он говорил, что успешно осуществлять строительство нового общества можно «не на энтузиазме непосредственно, а при помощи энтузиазма, рожденного великой революцией, на личном интересе, на личной заинтересованности...» (Поли. собр. соч., т. 44, с. 151).

Интересы воина проявляются и реализуются прежде всего в его служебной и общественной деятельности. Вместе с тем не следует забывать, что наряду с общими интересами, характерными для всего личного состава, каждый имеет свой «набор» целей, к достижению которых упорно стремится (овладеть полюбившейся профессией, добиться определенных спортивных результатов, заслужить поощрение и т. д.). Для командира важно во всем этом различать нравственный аспект. Личная заинтересованность в конечных результатах коллективного труда — нравственна. Преследование только личной цели, личной выгоды вне связи с коллективными интересами при всей внешней положительности поступков нравственным не назовешь. Вот почему необходимо научить каждого военнослужащего уменью сочетать личные интересы с общественными.

«Мы располагаем большими материальными и духовными возможностями для все более полного развития личности и будем наращивать их впредь, — отмечалось на XXVI съезде КПСС. — Но важно вместе с тем, чтобы каждый человек умел ими разумно пользоваться. А это, в конечном счете, зависит от того, каковы интересы, потребности личности. Вот почему в их активном, целенаправленном формировании наша партия видит одну из важных задач социальной политики» (Материалы XXVI съезда КПСС. М., 1981, с. 63).

Из многих мотивов поведения, диктуемых интересами человека, рассмотрим небольшую группу, связанную с системой поощрений и взысканий. Опыт передовых воспитателей показывает, что административная власть командира — важное средство привития личному составу сознательной

дисциплины. Правильное ее использование помогает вырабатывать у воинов стереотип нравственного поведения, становящегося привычкой, нормой.

Поощрение, например, достигает цели лишь при соблюдении ряда условий, таких, как соответствие меры поощрения степени заслуг воина, педагогическая целесообразность применения морального или материального стимула, четкое выделение качеств человека, за которые он поощряется, учет индивидуальных особенностей отличившегося, межличностных взаимоотношений в коллективе и т. п.

Дисциплинарное взыскание — крайняя мера педагогического воздействия, и, следовательно, к ней целесообразно прибегать только тогда, когда другие средства использованы и не дали результата. Большинство солдат служит без замечаний. Для них взыскание — сдерживающий фактор, действие которого может прекратиться после первого же неоправданного или несправедливого наказания. Вот почему опытные командиры всякий раз, прежде чем принять решение о поощрении или наказании, учитывают возможную реакцию воина, степень его прилежания и усердия, наконец, характер мотивов поведения. При этом помнят, что одних поощрений и взысканий недостаточно для создания устойчивых внутренних мотивов поведения человека. Здесь не обойтись без широкого и эффективного использования всех форм и методов идейно-политического и воинского воспитания.

Большое значение в воспитании дисциплинированности у военнослужащих имеют мотивы, связанные с внутриколлективными отношениями, роль которых неуклонно повышается. Объединенные общностью интересов и целей, сознанием ответственности за защиту социалистического Отечества, воинские коллективы активно воздействуют на формирование отношений товарище-

ского сотрудничества и взаимной помощи между военнослужащими, высокой дисциплинированности, влияют на их чувства, поведение.

Воздействие на личность воина через коллектив — эффективное средство воспитания. «Мнение коллектива, — отмечает Л. И. Брежнев, — воздействие коллектива, повседневно окружающего человека, могут зачастую сделать больше, чем любые официальные постановления» (Брежнев Л. И. Ленинским курсом, т. 4, с. 294). Справедливость этого положения находит подтверждение в войсковой практике. Установлено, в частности, что 90 процентов воинов, изменивших свое поведение в лучшую сторону, сделали это под влиянием коллективного воздействия и только 10 процентов — из-за боязни наказания.

Роль коллектива в воспитании высокой дисциплинированности у личного состава определяется рядом факторов. Во-первых, тем, как сплочен коллектив. Если он представляет собой одно целое, то для поведения большинства солдат, сержантов характерны сознательность, честность, правдивость, исполнительность. Во-вторых, насколько четко члены коллектива осознают весомость вклада каждого в решение общей задачи. В-третьих, в какой мере организация и содержание служебной, учебно-боевой и общественно-политической деятельности коллектива соответствуют требованиям приказов, уставов, наставлений. Единая уставная ориентация и единые нормы воинского общежития обеспечивают единство понимания смысла и необходимости службы. В-четвертых, каков характер участия коммунистов, комсомольского актива, сержантов в мобилизации коллективных усилий на укрепление воинской дисциплины. Создать в подразделении хороший актив — значит многократно усилить вероятность успешного решения всего дела

ОБСУЖДАЕМ ПИСЬМО «ЧТОБЫ СЛОВО ЗВАЛО»

УЧИТЬ КОНСПЕКТИРОВАТЬ

Случается, что на предложение руководителя группы высказать свое мнение по тому или иному вопросу темы слушатель отвечает: «не могу, дескать, слабо подготовился к занятию».

Причины тут могут быть разные, в том числе и недобросовестное отношение отдельных солдат к занятиям. Некоторые невнимательно слушают лекцию пропагандиста, далеко не все из того, что он говорит, записывают. Другие недостаточно плодотворно используют время самоподготовки. Поэтому их конспекты иногда содер-

жат отрывочные сведения по пройденным темам.

Но таких людей единицы, и подход к ним очевиден — за их работой на лекции и во время самоподготовки нужен повышенный контроль руководителя группы занятий.

В большинстве же слабая активность слушателей на семинарах объясняется отсутствием у них навыков работы по оформлению конспекта лекций. Записывают все подряд, не выделяя наиболее важных положений, не обозначают вопросов темы, не оставляют поля. И естественно, слушатель, когда надо воспользоваться записями, не всегда может разобраться в них, теряется. А чтобы не выглядеть перед товарищами и командиром не умеющим вести разговор, предпочитает сказать: «Я к занятию не подготовился...»

Таких, конечно, надо учить, в том чис-

воспитания. И наконец, значительную роль играют внутриколлективные традиции, их направленность на формирование у воинов дисциплинированности.

Опираясь на коллектив, вырабатывая у подчиненных ответственность за общее дело, формируя общественное мнение и традиции, командиры и политработники приводят в действие мощные рычаги укрепления воинской дисциплины. Поучительна в этом отношении практика командира подразделения капитана И. Кравцова. Председатель совета ленинской комнаты комсомолец рядовой К. Иванченков употребил спиртные напитки. Кроме того, что он был наказан в дисциплинарном порядке, командир роты порекомендовал обсудить проступок Иванченкова на комсомольском собрании. Состоялся принципиальный разговор об ответственности военнослужащих за выполнение требований уставов. Острая товарищеская критика, комсомольское зыскание оказались полезными: осознав вину, солдат в дальнейшем сумел ревностным отношением к службе вернуть доверие товарищей. Спустя полгода его вновь избрали председателем совета ленинской комнаты. Этот пример — подтверждение действительности педагогического принципа — сочетания требовательности к человеку с уважением к нему.

Опора командира на коллектив в воспитании дисциплинированности не исключает индивидуальной работы. Напротив, при этом предполагается широкое ее использование. А. С. Макаренко, как известно, отдавал первенство в воспитании коллективному воздействию. Вместе с тем он отмечал, что такое влияние иногда бывает и вредно. Все зависит от конкретных обстоятельств, от психологических особенностей личности воспитуемого.

Индивидуальная работа с подчиненным позволяет выявить подчас скрытые обстоя-

тельства, приведшие его к дисциплинарному проступку или негативному отношению к коллективу. Она помогает также определить предпосылки того или иного негативного явления, убедить человека изменить свои установки, взгляды и в целом отношение к служебному долгу. Доброжелательный разговор превращает подчиненного в союзника командира, в то время как огульное публичное осуждение порой может иметь обратное действие. В результате целеустремленной массово-политической и индивидуальной работы в коллективе создается благоприятный психологический климат, благотворно влияющий на каждого солдата, сержанта, прапорщика и офицера.

Особую группу представляют мотивы, формируемые на основе некоторых отрицательных качеств и наклонностей личности, например: ложное понимание товарищества, стремление удовлетворить личные потребности в ущерб общественным (скажем, попытки более опытных солдат занять привилегированное положение по отношению к молодым воинам), склонность к спиртному, отрицательная реакция на кажущуюся предвзятость командира, неравномерное распределение нагрузки в коллективе, грубость. Влияние этих факторов нельзя не учитывать при проведении воспитательной работы с личным составом.

Мотивы поведения не даются человеку от рождения. Они формируются в процессе всей его жизни. Периодом возмужания, школой выдержки и дисциплины для каждого юноши является служба в армии. Повышение ее воспитательной роли — первейшая забота командиров, политорганов, партийных и комсомольских организаций, залог укрепления сознательной дисциплины и постоянной боевой готовности.

Полковник В. МИКОРА,
кандидат исторических наук.

ле и на опыте слушателей. Вот, к примеру, как поступил руководитель группы политзанятий старший лейтенант В. Шемякин. На одном из дополнительных занятий он проанализировал конспекты рядового С. Суворова и отметил их главный недостаток: излишнюю подробность записей содержания рекомендованной литературы. Пропагандист предложил схему работы с книгой: чтение, обдумывание прочитанного, анализ текста, сопоставление теоретических положений с жизнью и задачами воинов и, наконец, составление конспекта. Советы руководителя группы были с пользой восприняты всеми слушателями.

Затем Шемякин поручил своему помощнику рядовому Ф. Загнитко сделать разбор образцовых конспектов. С интересом ознакомились солдаты с тем, как их составляют рядовые Ю. Андронов, Г. Егоров, В. Климов. Эти товарищи ведут за-

писи аккуратно, в них с большой наглядностью выделены основные мысли, факты, цифры, сравнения. Таким конспектом может легко воспользоваться и всякий другой человек.

На этих образцах рядовой Загнитко в течение учебного периода научил рядовых И. Шильдяева, А. Таранькова, Ю. Сергиенко оформлять конспекты лекций. И дела у них пошли лучше, возросла активность при обсуждении вопросов изучаемых тем политзанятий. На итоговой проверке они получили высокие оценки, хотя полгода тому назад это для них было недостижимо.

Усилия руководителя группы и его помощника по обучению слушателей умению вести осмысленные записи прочитанного во многом способствовали тому, что группа сдала итоговую проверку по политподготовке с оценкой «отлично».

Лейтенант А. КОСТЕНКО.

УМЕТЬ ДОКАЗЫВАТЬ

«Идеологическому, пропагандистскому активу партии принадлежит первостепенная роль в дальнейшем развитии марксистско-ленинского образования и воспитания масс, их творческой активности в решении задач коммунистического строительства», — сказал на XXVI съезде КПСС товарищ Л. И. Брежнев.

Об этом вспомнилось, когда побывал на лекции у капитана Н. Мыкина. Лекция увлекла воинов. И тому было свое объяснение. Офицер говорил убедительно, зажигающе.

Офицер Н. Мыкин с высокой ответственностью выполняет долг пропагандиста. Свою повседневную деятельность он стремится выверять ныне по выводам и рекомендациям XXVI съезда КПСС, постановления «О дальнейшем улучшении идеологической, политико-воспитательной работы». Он всегда помнит о необходимости обеспечить высокий научный уровень своего выступления. И в этом — залог успеха.

Ориентация на научность в пропаганде и агитации — незыблемая традиция ленинской партии. Сила, авторитет и влияние марксистско-ленинской идеологии в массах решающим образом определяются ее содержанием — точностью отражения общественной реальности, умением выразить коренные интересы народных масс, справедливостью идеалов, конкретностью и жизненностью целей.

Как же добиться высокого научного уровня выступления?

Прежде всего следует отметить, что под требованием научности понимается соответствие содержания и формы пропаганды положениям марксистско-ленинской теории. Обеспечить научность выступления значит раскрыть сущность основных понятий, причинно-следственные связи, объяснить не только объективные факты, явления и события, но и теоретические положения, обосновывающие закономерность их развития. Только глубоко вскрывая причины общественных явлений, показывая их в развитии, можно вызвать у слушателей стремление к расширению знаний, мобилизовать их на конкретные действия.

Именно так поступают в своей пропагандистской деятельности многие офицеры.

Однако нельзя не отметить, что некоторые пропагандисты в выступлениях упрощенно рассматривают сложные события и явления, теоретический анализ обстановки подменяют беглым пересказом отдельных фактов.

Порой пропагандист излагает материал так, что слушатели получают лишь голую информацию о том, где произошло событие, когда оно совершилось, кто стоял во главе, каков исход этого события. При та-

ком объяснении серьезных проблем о научности пропаганды говорить не приходится. Главным вопросом, на который необходимо дать ответ в ходе истинно научного пропагандистского выступления, должен быть вопрос «почему». Почему произошло то или иное событие, каковы его объективные причины, закономерно оно или случайно, каково его значение для развития рассматриваемой проблемы — вот то основное, что требует исчерпывающего, убедительного ответа.

Научность изложения предполагает доказательность, аргументированность выступления. Иной факт заменяет длинную цепь рассуждений. Так, на одном из семинаров пропагандист вел рассказ об успехах мирового социализма, о том, как оценивается экономическое развитие стран социализма в материалах XXVI съезда КПСС. Высказав мысль, что социалистические государства — члены СЭВ прочно закрепили за собой репутацию наиболее динамично развивающегося региона, он подкрепил ее следующими фактическими данными: в настоящее время социалистические страны значительно обогнали страны ЕЭС в промышленном производстве (в 1950 г. страны СЭВ выпускали промышленной продукции в 1,5 раза меньше, чем страны «Общего рынка»). Свой индустриальный потенциал они наращивают примерно в два раза быстрее, чем развитые страны капитализма. Страны — члены СЭВ ныне значительно опережают государства «Общего рынка» по производству многих важнейших видов промышленности. Умело подобранный материал, поданный в противопоставлении, помог слушателям глубже разобраться в изучаемом и прочнее его усвоить. Следует отметить, что противопоставление — весьма сильный методический прием, повышающий действенность выступления.

Используя для аргументации цифрового статистического материал, нужно позаботиться о том, чтобы он был воспринят слушателями. Этому способствует метод наглядной аналогии. При умелом сопоставлении цифрового материала с аналогами цифры как бы оживают, обретают вид конкретных представлений.

Яркие образцы использования этого метода содержатся в речах Генерального секретаря ЦК КПСС, Председателя Президиума Верховного Совета СССР товарища Л. И. Брежнева.

Психологически важно, чтобы пример, факт, цифра были понятны, доступны для восприятия. Без этого методический прием не выполнит своей роли, ибо одно непонятное будет иллюстрироваться или подтверждаться другим непонятным. Так, при обсуждении социально-экономических прав советских граждан пропагандист обратил внимание слушателей на провозглашение в Основном Законе права на жилище. Он подчеркнул, что ни одна буржуазная конституция не говорит о таком праве человека. Обеспечивая это право, наше государство ведет интенсивное жилищное строительство: 530 млн. квадратных метров

202

жилия построено в СССР за годы 10-й пятилетки. Цифра внушительная. Насколько это много, можно представить лишь в сравнении с другими, легче воспринимаемыми.

И пропагандист хорошо использовал метод наглядной аналогии. Сказав, что введенная жилая площадь позволила справиться за пятилетие новоселье более чем 50 миллионам советских граждан, он отметил, что население Франции составляет 53 млн. человек, а Англии — 55,7 млн. человек. И приглашая слушателей к совместному размышлению, поставил ряд вопросов: «О чем говорит это?», «Может ли какая-либо капиталистическая страна так решать жизненно важные для трудящихся проблемы?»

Воины активно высказали свои соображения и мнения, рассказали об улучшении жилищных условий в своих семьях. И мнение их было единодушным: такая забота о человеке возможна лишь в нашем социалистическом, подлинно народном обществе.

Пример подчеркивает как мастерство использования метода наглядной аналогии, так и умение привлечь внимание воинов к совместному анализу рассматриваемой проблемы. Постановка вопросов заставляет поразмышлять, сопоставить и сделать определенный вывод. Это активизирует мыслительную деятельность воинов, а в итоге формирует у них верное мировоззрение.

Одно из средств доказательности — цитата, ссылка на авторитет политического или государственного лидера, ученого, деятеля культуры и искусства. Они убеждают не только логикой, но и обладают внушающей силой. Богатая мысль, к месту приведенная цитата повышает смысловую и эмоциональную стороны выступления пропагандиста.

Хорошим аргументом служат и наглядные средства: графики, диаграммы, карты и т. п. Объяснение с показом более полно и точно воспроизводит сущность явлений и процессов, позволяет легче проникнуть в глубину анализируемых событий.

Другим важным условием научности является правдивость пропагандистского слова.

В свое время В. И. Ленин говорил: «Ясность пропаганды и агитации есть основное условие... та правда, которая была в этой агитации, пробивалась в головы всех. И от этой правды отклониться нельзя» (Полн. собр. соч., т. 40, с. 252).

Правдивость в пропагандистском выступлении — это объективное объяснение событий и явлений.

Известно, что факты, каждый из которых в отдельности на самом деле имел место, можно так сгруппировать, так «подать» и интерпретировать, что у слушателя создается ложное представление о данном событии, особенно если оно сложно и многозначно. Собственно, это один из главных «методических» приемов буржуазной пропаганды.

На ином принципе основывается коммунистическая пропаганда. Она требует полного соответствия сообщаемых сведе-

ний объективной истине. А это означает, что любые факты и явления пропагандисту следует рассматривать в многообразии их связей и отношений, в их противоречивости, в конкретном противоборстве прогрессивных и реакционных сил, истолковывать с позиций рабочего класса.

Правдивость в идеологической работе требует критической направленности анализа. Именно критика помогает отсеивать наносное, добиваться истины. Тут нужна высокая принципиальность пропагандиста. К сожалению, не все еще обладают этим качеством, и бывают случаи однобокого преподнесения материала. Пришлось однажды побывать на семинаре у молодого пропагандиста. Рассматривались вопросы социалистического соревнования. Пропагандист насытил материал цифрами и фактами, анализом и выводами. Чувствовалось, что готовился к выступлению, но когда закончил, пауза затянулась.

Дело в том, что при анализе итогов соревнования не были затронуты острые вопросы, решение которых зависит как от самих воинов, от их трудолюбия, сознательности и дисциплины, так и от организаторов соревнования. Реальное положение дел не было раскрыто. И это поняли слушатели. Они-то знали, что в организации соревнования в роте есть упущения: не всегда оперативно подводились итоги, порой забывали обновить наглядную агитацию, рассказать об опыте передовиков боевой службы. Но ничего об этом лейтенант не сказал, отметив лишь успехи и покритиковав отстающих. Доверительного обращения к слушателям не было, и потому у них не возникло желания активно включиться в обсуждение темы.

Наконец, научный подход в пропаганде предполагает реализацию требования историзма. Нельзя понять особенности какого-либо нового явления, если не знать характеристику предшествующего, на смену которого оно пришло. Наиболее простой прием — сопоставление фактов, событий, конкретных показателей. Недаром говорят, что истина познается в сравнении. Сопоставление позволяет устанавливать общее в ряду однородных явлений и в то же время дает возможность яснее увидеть различия между ними. Сопоставление причин со следствиями, сравнение того, «что было до», с тем, «что стало после» рассматриваемого явления, помогает лучше видеть коренные изменения в общественной жизни. Сопоставление фактов, событий и явлений позволяет наиболее наглядно, доходчиво и убедительно раскрыть те грандиозные преобразования, которые произошли и происходят в нашей стране.

Только овладев приемами научной пропаганды, можно рассчитывать на то, что слово пропагандиста упадет на благодатную почву и даст хорошие всходы, отзовется повышением идейности и сознательности личного состава при выполнении воинского долга.

Полковник А. МАЛЫШЕВ.

СЕРЖАНТ И СПЛОЧЕНИЕ ВОИНСКОГО КОЛЛЕКТИВА

Тема «Роль сержантов в сплочении коллектива отделения (расчета), формировании в нем уставных взаимоотношений» изучается с курсантами учебных подразделений, готовящих командиров отделений (расчетов).

Время, отведенное на занятия по названной теме, целесообразно распределить по 2 часа на лекцию (рассказ), самостоятельную работу и семинар (беседу).

В лекции (рассказе) рекомендуется осветить следующие вопросы:

1. Роль и место сержанта в обучении и воспитании солдат, в укреплении коллектива отделения (расчета).

2. Основные пути, формы и методы работы сержанта по сплочению коллектива отделения (расчета).

Первый вопрос можно начать указанием на то, что нет такой области воинской деятельности, в которой не нашлось бы места сержантам. Они выполняют обязанности заместителей командиров взводов, командиров отделений (расчетов). На их плечи ложится немалая ответственность. Пропагандист зачитывает статьи 135—138 Устава внутренней службы Вооруженных Сил СССР и подчеркивает, что, выполняя предусмотренные уставом обязанности, сержанты проводят большую работу по подготовке воинов к действиям в бою и на боевой службе, по их политическому и воинскому воспитанию. От них в немалой степени зависит строгое соблюдение подчиненными присяги и уставов, распорядка дня.

Роль сержантов особенно возросла с появлением новых средств вооруженной борьбы, сложнейшей боевой техники и возникновением на этой основе новых способов боевых действий. Ныне, как никогда раньше, успех боя будет зависеть от тактической грамотности, инициативы, сообразительности командиров отделений, расчетов. Они должны уметь действовать самостоятельно, быстро ориентироваться в сложной обстановке, принимать на себя в случае необходимости командование взводами.

Во внутренних войсках сержанты возглавляют караулы, войсковые наряды. В процессе выполнения задач боевой службы иногда осложняется обстановка, в которой сержант не всегда может рассчитывать на совет и помощь офицера. Он должен сам быстро принять правильное решение, умело руководить действиями подчиненных, направляя их на достижение поставленной цели.

Возрастание роли сержантов обусловлено также существенными изменениями в развитии личности солдат. Ныне в армию приходит молодежь с высоким общеобразовательным и культурным уровнем, с развитым чувством человеческого достоинства, владеющая, как правило, какой-либо технической специальностью. Чтобы успешно командовать такими людьми, надо очень много знать, быть мастером своего дела.

Пропагандист отмечает, что у каждого, кто прошел армейскую школу, на всю жизнь сохраняется в памяти образ сержанта, который первым ознакомил с укладом солдатской жизни, был по-командирски требователен и по-отечески заботлив. Это он, сержант, учит подчиненных воинскому мастерству, является для них непосредственным начальником и боевым товарищем, разделяет с ними радости и трудности службы. Он для солдата одновременно и учитель, и воспитатель. И в этом смысле сержанты оказываются самым многочисленным отрядом не только командиров, но и военных педагогов.

Отделения (расчеты), которыми предстоит командовать нынешним курсантам, — это такие воинские коллективы, где прежде всего куется боеготовность всего подразделения, складывающаяся из боеготовности каждого человека. Именно здесь шлифуется, закаляется характер воина, вырабатываются коллективистские черты.

Среди множества сложных и ответственных задач, какие приходится решать командиру отделения (расчета), наиболее сложная — это сплочение коллектива.

Почему воинский коллектив должен быть особенно сплоченным? Потому что он предназначен для решения задач огромной государственной важности — быть постоянно готовым к схватке с врагом в целях защиты интересов Советского государства, стран социалистического содружества, к успешному выполнению повседневных и внезапно возникающих задач боевой службы. Именно поэтому каждый воинский коллектив, в том числе отделение, расчет, экипаж, караул, войсковой наряд, должен быть четким, слаженным, легко управляемым. А это немислимо без его самой высокой внутренней сплоченности.

Единство коллектива — это не что иное, как живые, органические связи между входящими в его состав людьми. Прочностью этих связей во многом определяется его боеготовность. Они предполагают взаимопонимание, доверие и уважение, взаимную требовательность и выручку, дружбу и товарищество, заботу, поддержку и помощь. Укреплению их как нельзя лучше способствует сам воинский труд, по содержанию своему преимущественно коллективный. В процессе его, будь то боевая служба, учеба, выполнение хозяйственных работ или иной род воинской деятельности, у людей воспитываются коллективистские качества, чувство принадлежности и привязанности к коллективу, ответственности перед сослуживцами, за успехи всего подразделения.

Характер воинского труда — всего лишь объективная основа для выработки у военнослужащих черт социалистического коллективизма. Процесс этот не может проходить стихийно, сам по себе. Его необходимо направлять, учитывая при этом и возрастные особенности, и индивидуальные черты характера каждого члена коллектива. Нужна повседневная организаторская и воспитательная работа командиров, политработников, партийных и комсомольских организаций. И в ней одно из ведущих мест принадлежит командиру отделения (расчета).

Что требуется от сержанта, чтобы сплотить коллектив, какими качествами он должен обладать, какие приемы и методы использовать? Этим обращением к слушателям и можно обозначить переход ко второму вопросу.

На первое место следует поставить идейно-политическое воспитание личного состава. Нужно, чтобы солдаты правильно поняли значение своего ратного труда, важность задач, которые они выполняют. Эта мысль подчеркнута в постановлении ЦК КПСС «О дальнейшем улучшении идеологической, политико-воспитательной работы». «Советские воины, — говорится в нем, — должны глубоко сознавать свой долг по обеспечению мирного труда советского народа, защите дела мира и социализма» (Правда, 1979, 6 мая).

Командир отделения (расчета) должен уметь убедительно разъяснять солдатам государственную важность боевой службы, которую они несут, ее значение для укрепления обороноспособности страны, общественного порядка и борьбы с преступностью, для сохранности социалистической собственности; показывать, что воинский труд сливается с трудом всего советского народа по выполнению грандиозных планов экономического и социального развития нашего общества, начертанных Коммунистической партией. И чем скорее и полнее осознают воины то, что интересы государства — это и их личные интересы, тем ответственнее они будут выполнять свой долг, тем успешнее будет решаться командиром задача сплочения коллектива отделения (расчета).

Способность командира управлять людьми, сплачивать их в дружный боевой коллектив в немалой степени зависит от его авторитета. Понятие это весьма мно-

2/33
гогранное. Если человеку доверено командовать другими, то он уже как бы получает мандат на авторитет, обеспечиваемый воинскими законами, уставами. Но если начальник попытается руководить подчиненными, а тем более воспитывать их, опираясь лишь на свои права, предоставленные ему по должности, многого он не добьется. Любому руководителю, в том числе командиру отделения (расчета), крайне важно завоевать еще и свой авторитет. И главное здесь — личный пример.

Известно, как велика сила девиза «Делай, как я!» По существу подчиненные начинают по-настоящему уважать начальника с того момента, когда убедятся, что его знания глубоки, на любой вопрос он может ответить обстоятельно, а главное — сам покажет практически, как надо делать. Солдаты гордятся командирами, которые образцово выполняют воинские приемы, метко стреляют, выносливы в походах и преодолении трудностей армейской жизни, находчивы и смелы. В этом они видят силу командира. И наоборот, сколько бы ни повышал голос сержант, если нет веры в него у подчиненных, если не видят они в нем образец, — трудно стать в их глазах авторитетным.

Каким хочешь видеть подчиненного, таким будь сам — гласит армейская пословица. От того, как сержант выполняет свои обязанности, ведет себя в быту, насколько честен и правдив, насколько развито у него чувство коллективизма, зависит и поведение солдат. Здесь уместно напомнить слова М. И. Калинина, обращенные к советским командирам. Воспитательная работа, говорил он, одна из самых трудных. Если призывающий к дисциплине сам ее постоянно нарушает, то такой призыв будет мало действенным.

Пропагандист отмечает, что он назвал как бы точки отсчета командирского авторитета, имеющие важнейшее значение для его успешной деятельности по сплочению коллектива отделения (расчета). Но он, авторитет, простирается дальше, в область повседневных взаимоотношений с подчиненными, подчас весьма сложных и тонких.

Следует сказать, что основные принципы взаимоотношений между военнослужащими определены общевоинскими уставами. Они предписывают строгую подчиненность, дают начальникам право приказывать и обязывают подчиненных точно и беспрекословно выполнять приказы и распоряжения командиров, уважать их.

Утверждение уставных взаимоотношений в отделении (расчете) во многом зависит от умения сержанта правильно построить их с подчиненными. Дело это непростое, особенно если учесть, что командир — сверстник и товарищ людям, которыми ему поручено руководить, он постоянно вместе с ними. В таких условиях нелегко сохранять высокую зыскательность и принципиальность в общении с ними. Но без этого командир перестает быть командиром.

Какова же должна быть линия поведения сержанта в отношениях с рядовыми?

Прежде всего он должен твердо знать уставные нормы, регламентирующие их, и неуклонно соблюдать свое поведение с этими нормами.

Основой здоровой обстановки в коллективе является высокая требовательность командира, требовательность в большом и в малом, к себе и другим. Жизнь убеждает, что особой силой отличается требовательность тех сержантов, которые наряду с уставным обладают еще и моральным правом повелевать. Строго спрашивая с подчиненных, они сами всегда и во всем служат образцом неукоснительного соблюдения уставов, правил несения службы в карауле, войсковом и внутреннем наряде, норм коммунистической нравственности. Это придает весомость требованиям командира. Его личная исполнительность лучше всяких слов убеждает солдат в непререкаемости приказа. Стало быть, предъявляя спрос к другим, командир должен в равной мере адресовать его и себе.

Известно также, что высоко взыскательны те командиры, которые отлично знают военное дело, порядок и правила несения боевой службы. Это позволяет им с первого взгляда замечать малейшие изъяны в службе, учебе и дисциплине солдат, видеть их причины и устранять ошибки спокойно, методически, используя для этого наиболее эффективные способы влияния на людей.

И тут встает вопрос о том, какой должна быть требовательность.

Прежде всего командир отделения (расчета) обязан всегда помнить, что требовательность справедливая, тактичная, не отталкивает и не угнетает людей, а наоборот, вдохновляет их. Все, кто носит на плечах погоню советского воина, воспринимают ее как жизненную необходимость, как непреложный закон сплочения армии, ее боеспособности. Но требовательность, принципиальность, непримиримость к недостаткам приносят плоды тогда, когда они сочетаются с доверием и уважением к людям, заботой о них (см. ст. 48 Устава внутренней службы).

Взыскивая с подчиненного, командир обязан соблюдать педагогический такт. А он, как объясняет советская военная педагогика, проявляется в чувстве меры, в умении быть строгим без ожесточения, серьезным без сухости, добрым без слащавости, заботливым без заискивания, шутивным без шутства.

К сожалению, младшие командиры допускают иногда недозволенные формы общения с подчиненными. Делая замечание солдату, любят и тон повысить, и резкое слово употребить. Печально, что они не видят в этом ничего предосудительного, считают, что требовательность обязательно предполагает повелительный тон. Чем, мол, резче, строже командир, тем исполнительнее подчиненный. Рассуждают примерно так: «Солдат не красна девица. Важно, чтобы приказание было выполнено... В уста-

ве на этот счет ясно сказано...» Суждения такого рода глубоко ошибочны, чужды основам, на которых зиждется повиновение в нашей армии.

Да, в уставе записано, что приказ начальника — закон для подчиненного. Но говорится там и о другом — о сознательном повиновении, о необходимости соблюдать вежливость и выдержку (ст. 39, 48 Устава внутренней службы). И положения эти имеют очень серьезные основания. Ведь далеко не безразлично, с каким настроением подчиненный выполняет волю командира.

Возможно, конечно, встретятся и такие солдаты, которые принимают за грубость самые справедливые претензии к ним. Не умея и не желая как следует и в срок выполнить приказание, они болезненно реагируют на замечания. Таким надо пояснить, что воинская культура, командирский такт не исключают категоричности требований. Когда приказ, обязанности выполняются халатно, спрос может выражаться в очень жестких формах. Однако и при этом сержант не вправе посягать на личное достоинство солдата.

При всей строгости командир должен быть доброжелательным. Плохо, если сержант признает только одну форму общения с подчиненными: «Я вам приказываю, вы выполняете». Солдаты не раскроют душу такому командиру, не поделятся с ним радостью и печалью. Приказать ведь тоже можно по-разному. Один сформулирует задачу в резком тоне — и точка. А другой мысленно поставит себя на место исполнителя и, если нужно, предостережет от возможной ошибки, посоветует, что и как лучше сделать, на что обратит особое внимание, подбодрит человека, выразит уверенность в его силах. И если вера старшего передастся младшему, тогда он разумом и сердцем поймет, что как бы трудно ни было, приказ, задачу выполнить надо.

Все это, естественно, не может не сочетаться с необходимой строгостью, с проверкой исполнения. Но важно, отдавая приказ, пробуждать у людей не страх перед возможным наказанием, не привычку к автоматическому, бездумному повиновению, а стремление исполнить его с готовностью и старанием, чтобы они чувствовали, что в таком отношении к ним командира — не прихоть его, а забота об общем деле, о повышении боевой готовности. Именно в этом принципиальная основа, на которой формируется здоровый микроклимат в коллективе, пронизанный атмосферой взаимопонимания и доверия.

Сержанту надо хорошо знать границы своей власти и никогда не переступить их во взаимоотношениях с подчиненными. Недопустимы неуставные меры воздействия на военнослужащих. Они подрывают у солдат веру в справедливость и законность, вызывают осуждение. Плохо, если сержант переносит свое недовольство поведением одного солдата на всех остальных.

Требовательность к людям плодотворна, когда она высока со стороны всех

сержантов подразделения. Если один строго спрашивает за малейшее нарушение, выступает поборником уставного порядка, а другой потворствует подчиненным — это дает повод, особенно недостаточно дисциплинированным солдатам, делить сержантов на хороших и плохих или думать, что воинские порядки не столь уж незыблемы, как это провозглашают присяга и уставы. Нетребовательный сержант, чтобы как-то держать солдат в повиновении, вынужден напоминать им, что выполнять задание приказал старший начальник. Этим он как бы дает понять: «Сам-то я хороший, но с меня ведь строго спрашивают». Подобные увертки наносят ущерб единству коллектива, службе и авторитету сержанта.

Но иной раз есть у младшего командира и нужная строгость, и воля, и опыт, а дела идут неблестяще. Одной из причин этого может быть неумение всегда и во всем сочетать требовательность с заботой о подчиненных, с уважением к ним. А потому и выскандитер теряет свою сущность. Командиру всегда следует помнить мудрый ленинский совет: «Уметь завоевать себе безграничное доверие массы товарищеским отношением к ней, заботливым удовлетворением ее нужд» (Полн. собр. соч., т. 44, с.348).

Начальник, умеющий строго спросить с подчиненных и глубоко вникнуть в их потребности, способен повести их за собой на выполнение любой задачи. Стать таким, воплотить в себе черты руководителя ленинского типа — должно быть стремлением каждого, кто готовится управлять людьми.

Но заботу о подчиненных нельзя сводить только к удовлетворению их материальных и культурных потребностей. Главное, о чем обязан постоянно беспокоиться командир, — это высокая выучка, физическая и моральная закалка солдат, их готовность в любую минуту выступить на защиту Родины, выполнить задачу боевой службы.

Велико влияние сержанта на сплочение солдат в процессе всего воинского труда. Но и в свободное от службы и учебы время он не может сторониться людей. Командир отделения, расчета — это не какая-то хмурая личность, которая только и делает, что выскандитер нарушителей дисциплины. Это прежде всего человек общительный, духовно и физически сильный. Хорошо, если он вместе с подчиненными участвует в художественной самодеятельности, в спортивных играх и состязаниях. И тут особенно ценными становятся его качества массовика, затыльника, запевалы. Это помогает ему сблизиться с людьми, подняться еще на одну ступеньку командирского авторитета.

Подкупает в поведении начальника и то, что он не чурается хозяйственных работ, а вместе с солдатами засучив рукава делает общее дело. Тут уж не посмеет вернуться от участия в нем и тот, кто полагает, что поработал достаточно и теперь для этого пришла пора молодых.

2/87
Сержант, только что окончивший школу и принявший под командование отделение (расчет), может столкнуться и с тем, что некоторые так называемые бывалые солдаты с первых же дней попытаются подчинить его своему влиянию. Они, к примеру, начнут выскандитер те или иные теневые стороны в нем (недостаточное знание оружия, техники, слабое владение ими и т. п.). Вполне возможно, что мастерство уже немало послуживших воинов на первых порах будет действительно выше. Свое превосходство над молодым командиром они могут подчеркнуть репликой, шуткой на занятиях. И тут нельзя пассивно, надо быть на высоте своего положения, дабы не выпустить из рук командирской власти, не потерять влияния на коллектив.

Как уместнее поступить в такой ситуации?

Прежде всего необходимо удержать себя от запальчивости и тактично поставить подчиненного на место. Надо прямо и твердо сказать: да, возможно, я еще не все познал, так как служу еще мало. Но прошу помнить, что я ваш командир и по праву, предоставленному мне уставом, требую от вас дисциплинированности. Надежды на получение особых привилегий в службе, учебе, работе советую оставить, как дело безнадежное. Любой же разумный совет и помощь ваши приму, законную просьбу выполню и полагаю, что это послужит хорошей основой настоящей войсковой дружбы с вами.

Возможно, бросивший реплику, шутку без удовлетворения воспримет этот ответ. Сержант же обязан неотступно, спокойно предъявлять ко всем подчиненным строгие и справедливые требования. Но должен он и сделать вывод из создавшегося положения. Ему надо по-настоящему налечь на боевую подготовку, в деталях освоить оружие и технику, постигнуть тонкости боевой службы и превзойти мастерством подчиненных.

К сожалению, некоторые молодые командиры отделений (расчетов) проявляют робость в общении с солдатами. Встретившись с ситуацией, подобной выше названной, и не зная, как выйти из нее, становятся на путь заигрывания с недостаточно дисциплинированными, панибратства, попустительства их недостойным поступкам, укрывательства. В результате сержант утрачивает влияние на них, а они приобретают недозволенные привилегии, пользуясь которыми притесняют младших сослуживцев, перестают делить с ними трудности и лишения воинской жизни и службы, коллектив оказывается как бы разделенным на две части.

От командира отделения (расчета) в значительной мере зависит то, как сложатся отношения между солдатами разных сроков службы, станут ли опытные воины для молодых старшими, верными боевыми товарищами, всегда готовыми прийти на помощь, передать им свои знания и навыки, или же высокомерием и снисходительностью от-

толкнул их от себя, нанеся тем самым вред единству коллектива.

Будущим младшим командирам надо знать, что взаимоотношения между солдатами всегда сложны и подвижны. Состав отделений (расчетов) периодически обновляется, пополняется вновь вступившими в воинский строй. Новички на первых порах не имеют опыта общения в воинском коллективе, им мало знаком воинский этикет. Поэтому на их поведение, отношения с сослуживцами следует постоянно влиять, направлять их.

Сержант, заботясь о развитии дружбы и товарищества между подчиненными, должен внимательно наблюдать за тем, как ведут себя солдаты второго года службы по отношению к только начинающим ее. Этого нельзя упускать из поля зрения и в ходе учебы и службы, и во время всевозможных хозяйственных работ, и в казарме, и в карауле. Правильно поступают те, кто стремится ставить и опытных, и молодых в ответственную зависимость друг от друга, развивать взаимопомощь и уважение, создавая тем самым в отделении (расчете) дух воинского братства, обстановку полной защищенности новичков, кто решительно пресекает малейшее ущемление прав своих товарищей, не оставляет без внимания ни одного, даже самого, казалось бы, незначительного конфликтного случая.

Известно, например, как привлекает первогодков молодцеватый внешний вид старших товарищей, их стройность, подтянутость, ловкость, виртуозное владение оружием, исполнение всевозможных воинских приемов. И это обстоятельство умелый командир использует сполна, видя в нем хорошую возможность для вовлечения опытных солдат в процесс обучения молодых и развития между ними товарищеских отношений.

Но не меньше данных для этого заложено и в другой части личного состава. Если хорошо изучить людей, поступивших на пополнение, то и у них найдется немало достоинств. Многие из них трудились на предприятиях промышленности и стройках, в сельском хозяйстве. Труд их отмечен поощрениями, а некоторых — и государственными наградами. Есть среди них и неплохие спортсмены. Умело раскрыть все, что заслуживает уважения в людях, — значит создать прочный фундамент дружбы между солдатами отделения (расчета).

Широкие возможности для сплочения коллектива таятся в социалистическом соревновании. Отделения (расчеты) отличаются боевитостью, когда в них царит дух состязательности, взаимопомощи. Этим духом должен быть пронизан весь процесс соревнования. Важно умело направлять состязательность, четко ставить задачи, определять пути их решения. Хорошо, когда командир не упускает случая лишний раз подчеркнуть значение порученного подчиненному дела, отметить его усердие в службе и учебе и тем самым повысить значение его личности в глазах сослуживцев. Следует поощрять всякую разумную инициативу, стремление помочь то-

варищу в выполнении социалистических обязательств. Все это позволяет каждому солдату быстрее почувствовать себя равноправным членом коллектива, вызывает желание добиваться новых успехов в ратном труде, вырабатывает чувство сопричастности к делам и заботам всего подразделения.

Существенным фактором, влияющим на отношение солдат второго года службы к молодым, является отношение к ним самого командира. Каждый, кто прошел начальный период обучения, вхождения в условия воинской жизни, помнит, как трудно бывает привыкать к армейским порядкам. В это время крайне важно, чтобы молодой воин встретил в лице непосредственного начальника человека опытного, требовательного, но и заботливого, внимательного, готового в трудную минуту помочь и словом и делом.

И вот чего следует остерегаться. Могут еще встретиться новички, недостаточно развитые физически. На первых же занятиях солдат беспомощно повисает на турнике, вызывая всеобщий смех. Очень нежелательно оставить его в такой момент без внимания, а еще хуже прикрикнуть на него, что делают иногда неопытные сержанты, не скупясь при этом на выражения. При всех обстоятельствах молодой солдат обидится. Скромный по натуре просто смолчит и замкнется, а задиристый, возможно, и в пререкание вступит. За этим неизбежно последуют ответные меры. В итоге резкое обращение, неожиданное взыскание или внушение не будут поняты солдатом, погасят у него интерес к службе, поставят особняком в коллективе.

Выдержка командира в любых подобных обстоятельствах приобретает решающее значение. Ничего не подделаешь, надо запастись терпением, настойчиво учить подчиненного, разъяснять, да потолковее, побудительнее необходимость строгих воинских порядков так, чтобы человек осознал их жизненную важность. В каких бы условиях ни оказался сержант, он обязан владеть собой, постоянно руководствоваться соображениями командирского такта, заботиться не только о содержании, но и о тоне своей речи, его соответствии обстоятельствам.

Нельзя успешно вести работу по сплочению коллектива, не изучая, не зная подчиненных. Эта обязанность командира закреплена в статье 5 Дисциплинарного устава. Командир отделения (расчета) должен знать каждого подчиненного как самого себя, лишь тогда он сумеет повлиять на него, расположить к себе, обучить и воспитать его мужественным, умелым воином с развитыми коллективистскими чертами.

Для изучения людей командир отделения (расчета) располагает возможностями, каких нет у начальников любой другой категории. Никто не стоит так близко к ним, никто не может столь полно наблюдать их жизнь во всех ее проявлениях, как он. Сержант, познавший подчиненных глубоко и всесторонне, легче находит путь к сердцу

каждого из них, непринужденно устанавливает правильные отношения с ними и добивается положительных результатов своей деятельности.

Неудачи подстерегают тех, кто не придает значения изучению индивидуальных особенностей солдат, их внутреннего мира, уяснению того, какие морально-политические и психологические качества развиты у того или иного воина хорошо, а что мешает ему образцово выполнять обязанности.

Между тем все это не мелочи. Знание людей правильно ориентирует сержанта хотя бы на то, кому, когда, и каким тоном можно сказать, как потребовать, чтобы добиться выполнения подчиненным воли командира. Познав солдата, командир сможет без назойливости проникнуть в его мысли, чувства, по одному только внешнему виду, настроению уловить мотивы его поведения, причину очевидного срыва, понять состояние человека и помочь выйти из него.

Делая вывод по теме в целом, пропагандист отмечает, что кропотливая работа командира отделения (расчета) по обучению и воспитанию подчиненных, постоянное изучение каждого из них, развитие у воинов взаимного уважения, чувства дружбы и товарищества, осознанного понимания того, что только вместе, плечом к плечу личный состав отделения (расчета), караула, войскового наряда представляет собой реальную силу; личный пример самого командира в службе, знании военного дела, в дисциплине, его умение управлять людьми, строго спрашивать с них, заботиться о них, быть внимательным к их нуждам, запросам и настроению — вот путь, которым

285
должен следовать командир отделения (расчета), сплачивая подчиненных в единый, дружный боевой коллектив.

На семинаре (беседе) можно обсудить такие вопросы:

1. Роль и место сержантов в обучении и воспитании подчиненных, в руководстве коллективами отделений (расчетов) в бою и на боевой службе.

2. Основные формы и методы работы командира отделения (расчета) по укреплению воинского коллектива.

При рассмотрении второго вопроса следует подробнее остановиться на обязанности сержантов вести политическое воспитание солдат, на роли их личного примера в выполнении воинского долга, на значении поддержания в отделении (расчете) уставных взаимоотношений, как важнейшего фактора, обеспечивающего сплоченность коллектива, на том, как должен вести себя командир в отношениях с рядовыми, как, какими методами насаждать и поддерживать правильные формы общения между солдатами, с какими трудностями может встретиться молодой сержант в руководстве подчиненными и как целесообразнее их преодолевать и т. д.

Литература: Брежнев Л. И. Актуальные вопросы идеологической работы. М., 1978, с. 446—492. Военная психология. М., 1972, с. 210—264. Военная педагогика. М., 1973, с. 192—205. Проблемы психологии воинского коллектива. М., 1973, гл. 6, 7. Журнал «На боевом посту», статьи «Заботиться о сплочении воинского коллектива», «Дорожить войсковым товариществом», «Крепить войсковое товарищество» (1981, № 7, 10, 12).

Подполковник Н. СКОКОВ.



Этот день надолго останется в памяти воинов батальона, где комсомольскую организацию возглавляет прапорщик В. Назаренко. У них в подразделении побывали Герой Советского Союза летчик-космонавт СССР полковник-инженер В. Рождественский и Герой Социалистического Труда В. Гаганова. Между ними и хозяевами состоялась дружеская оживленная беседа.

Фото Н. Белоненко.

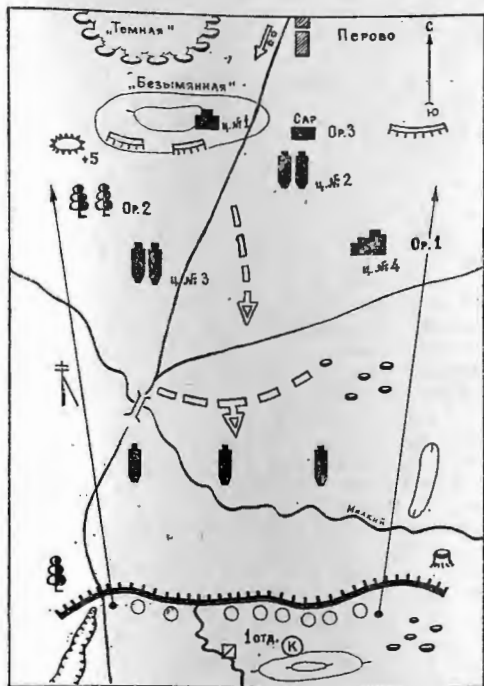

вается противником из стрелкового оружия. Обучаемые начали передвижение, а младший сержант дал сигнал солдату, обозначающему противника, на открытие огня и проверил правильность выдвигения каждого обучаемого на указанный рубеж. Когда солдаты достигли рубежа, где отделение должно перейти к обороне, сержант следил за тем, где тот или иной обучаемый остановится и какое место выберет для стрельбы.

Обычно молодые солдаты, получив приказание окопаться, сразу останавливаются на том месте, где их застала команда, не используют кустарник, скат высоты и другие складки местности, приступают сразу к оборудованию одиночного окопа лежа, не задумываясь о том, обеспечивает ли это место хорошее наблюдение и ведение меткого огня по противнику. Зная это, командир взвода потребовал от сержантов подойти к каждому солдату, проверить, насколько умело он выбрал место.

Младший сержант Журавлев так и поступил: рядовым В. Малому, В. Мальцеву, занявшим неудобное для наблюдения и ведения огня место, приказал найти другое, переползти туда и затем укрыться (один расположился в яме, другой — за камнем). Командир отделения напомнил обучаемым, что приспособить к бою местные предметы и укрыться за ними от огня противника можно значительно быстрее, чем окопаться на ровной местности.

Убедившись, что обучаемые правильно используют в бою местные предметы, командир взвода приказал сержантам построить отделение, провести краткий разбор действий подчиненных по этому элементу и приступить к обучению молодых солдат при-

способливать для укрытия и стрельбы: воронки, канавы, насыпи, оборудовать их и маскироваться.

Обучение подчиненных командир отделения начал с показа техники приспособления воронки к бою. Подвел к ней молодых солдат, подал себе команду на занятие места для стрельбы и наблюдения, затем срезал лопатой почти вертикально переднюю крутость, а грунт использовал для создания бруствера. Пояснил, что в ходе работы надо стремиться к тому, чтобы внешний вид воронки по возможности сохранился без изменений: это тоже одно из средств маскировки.

Затем показал, как канава может применяться в качестве траншеи. Пояснил, что она оборудуется ячейками для стрельбы с колена или стоя в зависимости от ее расположения на местности, глубины, имеющегося для работы времени, и приступил к тренировке. Подал команду: «Отделение, на рубеж канава, к бою», контролировал действия обучаемых. Солдаты с помощью лопат быстро отрыли ячейки в передней крутости канавы. Замаскировали их. Проверя выбор места и приспособление его для стрельбы и наблюдения поочередно каждым солдатом, младший сержант замечания и команды на устранение ошибок давал громко, чтобы слышали остальные. Осмотрев место для стрельбы рядового А. Лушникова, объяснил, чего тот не учел. Скрывала канава солдата хорошо, но стрелять из нее было неудобно: выбранное место не давало хорошего обстрела и наблюдения. Мешал впереди лежащий камень. Приказал солдату занять новую позицию. Она оказалась удачно выбранной. Рядовой А. Маркин быстро подготовил место для стрельбы, но недостаточно тщательно замаскировался. Командир отделения поправил солдата. Переходя от одного подчиненного к другому, младший сержант проверил каждого, убедился, что все научились правильно приспособливать канаву для ведения оборонительного боя, и приступил к отработке следующего элемента: обучению солдат отрывке и маскировке одиночного окопа лежа.

Построил отделение в одну шеренгу и пояснил, что в современном бою применяются различные средства поражения. Поэтому окопаться в бою не значит просто уклониться от него, переждать опасность. Наоборот, важно сохранить себя для боя. Переходя к обороне, солдат действует в составе своего отделения, которое занимает позицию по фронту до 100 м, с таким расчетом, чтобы иметь возможность совместно с соседними отделениями огнем уничтожать противника перед фронтом и на флангах. Солдат на позиции располагается так, чтобы он не наблюдался противником, но имел надежное укрытие и хороший обстрел. Таким местом является одиночный окоп — выемка глубиной 30, шириной 60 и длиной 170 см с бруствером и бермой. В передней части окопа устраивается площадка для локтей шириной 25—30 см, соответствующая расстоянию между локтями стреляющего. Если перед

окопом имеются кустарник или высокая трава, необходимо для лучшего обзора и обстрела произвести расчистку, причем делать ее надо так, чтобы она не была заметна для противника и не демаскировала солдата.

Потом младший сержант положил автомат справа от себя на расстоянии вытянутой руки, стволом к противнику, повернулся на левый бок, вынул из чехла лопату и, не прекращая наблюдения, показал технику отрывки окопа под огнем противника (полностью этот прием отработывался на занятиях по инженерной подготовке, тема № 1). При этом пояснил, что в случае необходимости солдат приостанавливает работу и ведет огонь.

Затем подал команду на занятие мест для стрельбы и отрывки окопа лежа. Переходя от одного солдата к другому, внимательно следил за ходом работы и помогал подчиненным устранять недостатки. Так, рядовой В. Метальников площадку для локтей сделал меньше по глубине. Командир отделения пояснил солдату, что это может привести к большому прогибу в спине и быстрой утомляемости, к тому же стрельба из такого окопа вызывает пылеобразование и другие отрицательные явления, и приказал углубить площадку.

Контролируя действия обучаемых в отделеии младшего сержанта Журавлева, командир взвода заметил, что некоторые солдаты, поняв простоту и целесообразность устройства ровика, не сооружали бруствера, выбрасывали грунт влево и вправо, оставляя сектор для стрельбы свободным от грунта, тем самым не все делали для защиты от поражения огнем противника. Офицер приказал командиру отделения исправить допущенную ошибку.

По окончании времени, отведенного на отрывку окопа, младший сержант собрал солдат и подвел их вначале к окопу рядового Малого, который оборудовал и замаскировал его лучше других, а затем к незаконченному и объяснил, почему он хуже: окоп оказался узкий. Солдату А. Мусьникову, не окончившему работу, дал дополнительное время на устранение недочета.

Когда все обучаемые отрыли и замаскировали окопы для стрельбы лежа, командир отделения пояснил, что солдаты обязаны усовершенствовать свои окопы, углубить их с тем, чтобы можно было стрелять с колена, а затем и стоя. Сказал, что этот вопрос будет изучаться на следующем занятии. Сделал краткий разбор и приступил к обработке второго учебного вопроса.

Вначале сказал молодым солдатам, что каждый из них должен уметь вести наблюдение за полем боя: за расположением и поведением противника, за передвижением и действиями своего подразделения и соседей, за сигналами командира и докладывать о результатах наблюдения.

Место для этой цели выбирается так, чтобы наблюдатель мог видеть как можно больше в расположении противника, а сам был невидим для него.

Назвал демаскирующие признаки раз-

личных целей и объектов, подчеркнул, что противник тоже всегда стремится скрыть свои действия: тщательно маскирует технику и инженерные сооружения под цвет местности и местных предметов, а при передвижениях использует скрытые от наблюдения участки местности. Отсюда задача наблюдателя — разгадать, где и что находится у противника, по таким, например, признакам: увядшие ветви, трава, использованная для маскировки окопов; появление на местности отдельных, а иногда и нескольких кустов для маскировки окопов, танков, машин или инженерных сооружений; поблескивание стекол; дым, показывающий расположение наблюдательных пунктов, кухонь и т. п. Зная эти демаскирующие признаки, солдат может распознать объекты противника.

После этого младший сержант подал команду занять места в траншее. Определил и назвал ориентиры (см. схему), полосу, секторы наблюдения на местности и перешел к практическому изучению вопроса. Предварительно объявил, что все в роли наблюдателей наблюдают за полем боя и докладывают о результатах, и объяснил, каким должен быть доклад. Например: «Товарищ младший сержант, ориентир первый, ближе 20, у двух камней — пулемет».

Методически этот учебный вопрос он отработал так: переходя от одного обучаемого к другому и располагаясь с каждым из них, командир отделения требовал, чтобы солдат рассказывал, в какой последовательности он ведет наблюдение, приказывал ему 2—3 мин наблюдать в заданном секторе, затем повернуться кругом и доложить, что он заметил и запомнил на учебном поле.

Младший сержант Журавлев, сличая ответ подчиненного с тем, что видит сам, делал вывод о полноте доклада и способности солдата запоминать детали местности и обстановки.

Так, неоднократно меняя секторы наблюдения, командир отделения вызывал у молодых солдат дух соревнования, вырабатывал у них наблюдательность и умение быстро и точно определять расстояние до целей, четко и кратко докладывать о замеченном на поле боя.

При докладах рядовые А. Лукьяненко, В. Метальников были слишком многословны. Младший сержант поправил их, заставив повторно доложить, т. е. сразу же приучал новичков к лаконичности и ясности формулировок. Требовал, чтобы солдаты докладывали громко.

Убедившись, что подчиненные твердо усвоили свои действия, командир отделения, построив отделение, сделал краткий разбор по второму вопросу, проверил оружие и снаряжение и подвел итоги занятия.

Приняв доклады от сержантов, старший лейтенант Ляшенко провел разбор занятия, отметил, как достигнута его цель, и дал задание для подготовки к следующему занятию.

Майор А. КОЗЛЕНКОВ.

НА БОРТУ САМОЛЕТА

Количество и содержание занятий по теме «Боевая служба часового в самолете» определяет командир подразделения. В данной статье пойдет речь о трехчасовом занятии. Оно, как и предусмотрено программой, должно тесно увязываться с предыдущими темами по тактико-специальной подготовке, в частности с той, на которой отрабатываются порядок службы часового и действия караульного с прибытием караула в СИЗО.

Учебные цели занятия: научить молодых солдат выполнять обязанности часового в карауле при конвоировании в самолете, для имеющих опыт боевой службы — совершенствовать их навыки.

Учебные вопросы: 1. Боевая служба часового при посадке осужденных в самолет. 2. Боевая служба часового в самолете. 3. Действия при происшествиях.

Занятие проводится как тактико-строевое. Основной метод: показ, упражнение, тренировка. Если нет специально оборудованного салона самолета, можно использовать условно обозначенные площадки (по типу самолета) с переносными сиденьями (стульями). Однако в этом случае необходимо до заступления на боевую службу провести дополнительное занятие в реальном самолете по договоренности с начальником аэропорта.

Дополнительное материальное обеспечение: спецавтомобили (кузова), макет самолета, схема и планы охраны при конвоировании осужденных по маршруту (по типам самолетов), манекены для отработки норматива по тактико-специальной подготовке.

Форма одежды повседневная. Вооружение штатное (пистолеты без патронов).

Во время самоподготовки руководитель рассказывает подчиненным о порядке выполнения боевой задачи по этапам, напоминая, что для этого нужно знать и уметь военнослужащим. Затем он проводит расчет караула (нескольких караулов), назначая военнослужащих на определенные посты в соответствии с планом охраны. На схеме и макете самолета показывает места часовых при посадке и высадке осужденных, на борту в период полета, в зависимости от типа воздушного корабля, и объясняет задачи. Дает задание: какие статьи устава, разделы учебного пособия изучить самостоятельно, к чему быть готовым, указывает форму одежды. Инструктирует сержантов и тех, кому поручено действовать в роли обозначающих, о порядке решения вводных. Личный состав принимает

социалистические обязательства на отработку данной темы.

Перед занятием руководитель проверяет наличие людей в строю, их внешний вид, материальное обеспечение, осматривает оружие. С прибытием к месту занятия объявляет тему, цель, учебные вопросы, указывает на особенности несения боевой службы в самолете и напоминает, что она требует от личного состава неукоснительного выполнения положений устава, организованности, дисциплины, выносливости, навыков рукопашного боя. Проверяет результаты самоподготовки. Контрольными вопросами могут быть: обязанности часового у трапа самолета при посадке (высадке) осужденных; действия часового при нарушении осужденными режима содержания, при нападении. На вводную часть отводится не более 15 мин.

Первый учебный вопрос (40 мин) руководитель начинает с краткого рассказа и показа обучаемым порядка конвоирования осужденных в самолет от места стоянки спецавтомобилей. По его команде сержант на одном расчете (заранее подготовленные военнослужащие) демонстрирует, как действует часовой на пути к самолету, при осмотре салона, кресел (мест для сидения). Здесь важно обратить внимание обучаемых на последовательность движения и наблюдения, на то, как поступать при обнаружении каких-либо предметов и т. п. Затем детально показывается порядок несения службы часовыми у трапа самолета и с противоположной от места посадки (высадки) осужденных стороны, в салоне при размещении осужденных по местам в зависимости от наличия пассажиров. Руководитель подчеркивает необходимость конвоирования осужденных от специального автомобиля в самолет по одному и соблюдения высокой бдительности, напоминает правила, установленные для пассажиров воздушного транспорта, обязательные для личного состава караула.

Затем командиры отделений в роли начальников караулов приступают к тренировке подчиненных. Учебные места организуются по количеству отделений: первое — действия часового при конвоировании осужденных к самолету, второе — выполнение обязанностей у трапа и с противоположной от него стороны, третье — отработка последовательного осмотра салона самолета. Руководитель, сержанты услож-

■ В ПОМОЩЬ КОМАНДИРУ ВЗВОДА

няют обстановку с помощью специально разработанных вводных: попытка осужденного к побегу при конвоировании от спецмашины к самолету и на трапе, невыполнение требования часового, обнаружение каких-либо предметов в салоне и т.д. Смена учебных мест происходит по команде руководителя. Он следит, чтобы сержанты своевременно реагировали на недостатки в действиях подчиненных.

После отработки учебного вопроса офицер делает частный разбор.

Второй учебный вопрос (30 мин) офицер начинает с показа мест несения службы часовых в самолете согласно плану охраны. Для этого он использует макет салона самолета, а если его нет, то обозначенную площадку с сиденьями (стульями) по типу самолета, в котором личному составу предстоит нести боевую службу. Напоминает особенности (длительность, например) маршрута полета, указывает наличие пассажиров. Если конвоирование осужденных осуществляется в обычном рейсовом самолете, место часовых на сиденьях — впереди и сзади осужденных. Если же самолет без пассажиров, то часовых выставляют в передней и задней частях салона у входных, аварийных и погрузочных люков.

Объяснив эти особенности, руководитель с помощью сержантов показывает действия часовых на постах в самолете, причем проигрывает с помощью сержантов и обозначающих все варианты в зависимости от типа самолета.

После этого на макете и условно обозначенных площадках военнослужащие тренируются под руководством сержантов в выполнении обязанностей часового: когда в самолете есть пассажиры, когда их нет, при выводе осужденных в туалет. Сержанты путем вводных и действиями обозначающих учат подчиненных пресекать нарушения режима. Содержание вводных должно охватывать наиболее типичные ситуации, например, когда осужденные пытаются заговорить с пассажирами, передать им или взять у них запрещенные предметы, встать со своих мест и т.д. Руководитель попеременно обходит учебные места, обращает внимание военнослужащих на положение оружия у часовых. Для совершенствования навыков молодых солдат в докладе начальнику караула об обстановке их можно разбить на пары, чтобы один действовал в роли часового, а другой принимал доклад. Затем обучаемые меняются ролями. Смена учебных мест происходит по команде офицера.

В заключение он проводит частный разбор.

Третий учебный вопрос (50 мин) отрабатывается в динамике, путем создания обстановки, близкой к реальной. Используется магнитофонная запись шумов. В основу вводных закладываются положения статей устава и обязательно — конкретные примеры из практики службы. Вводные объявляются различными способами: голосом, установленными сигналами, действиями обозначающих, с помощью технических средств. В каждом случае солдаты

должны четко представлять, в какой роли они находятся, конкретность обстановки и какие решения ожидаются от начальника караула и командира корабля.

Вначале руководитель на подготовленном расчете показывает действия часовых и остальных лиц караула при нападении на часового (пассажиров), при аварии, пожаре, попытке к побегу во время нахождения самолета на стоянке (взлетной полосе). Затем по команде офицера сержанты разводят обучаемых на учебные места: к макету салона и на обозначенные площадки, где сначала отрабатываются действия часового при происшествии по вводным, затем приемы рукопашного боя и выполняются нормативы по тактико-специальной и физической подготовке (согласно НФП).

Примерные вводные.

Самолет на земле. Трап еще не убран. Часовой поста № 3 — рядовой Андреев. Один из пассажиров передал осужденному свертки, другой осужденный в этот момент бросился к открытой еще двери. Начальник караула находится на посту № 2.

Самолет в воздухе. Начальник караула вывел осужденного в туалет. Часовой поста № 1 рядовой Рабаданов. Из-под кресел с осужденными поднимается дым.

Самолет на посадочной полосе. Подан трап. Крайний к выходу осужденный напал на часового рядового Детенкова, двое других бросились к трапу.

Предлагая указанным военнослужащим вводные, сержанты с помощью обозначающих создают обстановку, близкую к реальной, и добиваются правильных действий обучаемых. После отработки каждой вводной делается краткий разбор, указываются ошибки. Отдельные приемы и действия при необходимости повторяются.

Смена учебных мест происходит по команде руководителя. Сам он попеременно присутствует в отделениях, добиваясь, чтобы каждый солдат четко и правильно действовал в любой обстановке и при ее внезапном изменении.

Обращается внимание обучаемых на соблюдение мер безопасности, особенно при отработке приемов рукопашного боя.

После тренировки на учебных местах руководитель подводит итоги занятия (15 мин), указывает недостатки и пути их устранения, дает задание на изучение нетвердо усвоенных вопросов. Каждому военнослужащему объявляется оценка, называются победители соревнования по выполнению нормативов. Необходимо привести положительные примеры действий военнослужащих на посту.

Наиболее характерные ошибки в действиях обучаемых учитываются в последующем на занятиях и при подготовке караулов к несению службы.

Занятия по данной теме проводятся с учетом специфики службы каждого подразделения и предполагают творческое отношение руководителя и сержантов к подготовке материального обеспечения, к определению учебных вопросов и вводных.

Капитан А. БАЛАН.

ПЕРЕД ЗАСТУПЛЕНИЕМ В КАРАУЛ

На инструктивных занятиях перед заступлением на боевую службу с личным составом организуются тренировки по нормативам и задачам, в том числе в выполнении приемов рукопашного боя и нормативов, связанных с пробеганием отрезков различной длины на время. Опыт показывает, что наряду с плановыми занятиями эти тренировки способствуют выработке у солдат, сержантов, прапорщиков умения и навыков смело и решительно вести рукопашную схватку с вооруженными преступниками, в минимально короткие сроки выходить к месту происшествия.

В целях совершенствования мастерства офицеров в организации таких тренировок рекомендуется провести показательное занятие по теме «Методика тренировки личного состава в выполнении физических упражнений при подготовке к боевой службе». Его целесообразно проводить с командирами подразделений (рот, взводов) и заместителями командиров рот по службе контролеров во время сборов или в системе командирской подготовки. Руководителем занятия, как правило, выступает начальник физподготовки и спорта части. Время: в зависимости от конкретных условий 1—2 часа (в предлагаемом варианте — 1 час).

Руководитель, обращаясь к обучаемым, сообщает, что тренировки в выполнении физических упражнений перед заступлением на боевую службу организуются в течение 15—20 мин командирами подразделений, а с контролерами, кроме того, общественные инструкторы — прапорщики и военнослужащие сверхсрочной службы, прошедшие специальную подготовку.

Тренировки с контролерским составом и военнослужащими, несущими патрульно-постовую службу, включают в себя приемы рукопашного боя, а с личным составом, заступающим в караулы, наряду с приемами рукопашного боя, — нормативы по тактико-специальной подготовке, в основе которых лежит пробегание отрезков длиной от 50 до 1000 м на время.

Далее руководитель объявляет, что данное занятие организовано на двух учебных местах. На первом в течение 20 мин будет показана методика отработки приемов рукопашного боя с контролерами. На втором (20 мин) — тренировка в выполнении нормативов в скоростном беге с личным составом караула.

Перед тем как приступить к отработке первого учебного вопроса, офицер подчеркивает, что тренировки приемов могут про-

водиться как на данном занятии, на специально оборудованной яме с песком и опилками, покрытой брезентом, так и на ровной травянистой площадке, в спортивном зале, а при их отсутствии — на плацу или в помещении.

По команде руководителя прапорщик — общественный инструктор по рукопашному бою подходит к военнослужащим, стоящим в две шеренги, и объявляет содержание занятий. Например: «Товарищи, сегодня мы будем отрабатывать ранее изученные приемы обезоруживания при ударе ножом сверху и наотмашь. Вначале для разминки проведем тренировку в нанесении ударов и защите от них». Инструктор напоминает технику выполнения приемов, показав их в целом и по разделениям, после чего выдает первой шеренге макеты ножей, размыкает обучаемых на два шага и, повернув шеренгу кругом, подает команду: «К бою — ГОТОВЬСЬ. Первые номера, нанести удар ножом сверху, вторые — защититься, подставляя под удар предплечье левой руки, делай — РАЗ; первым и вторым номерам принять исходное положение — к бою ГОТОВЬСЬ, делай — ДВА».

Когда военнослужащие выполняют приемы по 6—8 раз подряд, инструктор меняет их ролями, и все повторяется сначала. Затем таким же порядком первые и вторые номера по командам инструктора поочередно по 6—8 раз выполняют удар ножом наотмашь и защиту от этого удара.

Во время тренировки руководитель занятия поясняет офицерам, что методика отработки приемов рукопашного боя на инструктивном занятии такая же, как и на обычных учебных, но имеет ярко выраженную тренировочную направленность, поскольку здесь главное внимание уделяется совершенствованию техники выполнения ранее изученных приемов и действий. В связи с ограниченным временем занятий подготовительная часть на них в том виде, как это определяет НФП-78, не проводится, а вместо нее вначале урока целесообразно в течение 3—5 мин провести с нарастающей интенсивностью тренировку ударов и защит.

Закончив тренировку ударов и защит, инструктор ставит новую задачу. Например: «Приступаем к отработке приемов обезоруживания при ударе ножом сверху и наотмашь с помощью рычага руки внутрь (рассказ сопровождается показом). Вначале каждый прием выполним 2 раза по разделениям, затем 5 раз в целом. К бою — ГОТОВЬСЬ. Первые номера, нанести удар ножом сверху, вторые — защититься предплечьем левой руки, делай — РАЗ. Первые номера, захватив правой рукой запястье

■ В ПОМОЩЬ НАЧАЛЬНИКУ ФИЗПОДГОТОВКИ И СПОРТА

противника сверху, нанести удар ногой по голени и провести рычаг руки внутрь, делай — ДВА, дожимом кисти обезоружить противника, провести загиб руки за спину и конвоирование, делай — ТРИ. СТОИ. На исходное положение — СТАНОВИСЬ. К бою — ГОТОВЬСЬ! Делай — РАЗ, делай — ДВА, делай — ТРИ».

Потренировав обучаемых в выполнении приема два раза по разделениям, инструктор подает команду для отработки приема в целом: «К бою — ГОТОВЬСЬ. Ножом сверху — БЕИ. СТОИ. На исходное положение — СТАНОВИСЬ. К бою — ГОТОВЬСЬ» и т. д.

После пятикратного выполнения приема в целом инструктор меняет обучаемых ролями и в том же порядке повторяет тренировку. Аналогичным образом обрабатывает прием обезоруживания при ударе ножом наотмашь.

В дальнейшем прапорщик ставит перед обучаемыми новую задачу: «Проведем учебные схватки. Первые номера наносят удары ножом: сверху или наотмашь. Вторые номера принимают соответствующую защиту и обезоруживают нападающих. Посмотрите, как это делается (показывает прием). К бою — ГОТОВЬСЬ. К тренировке — ПРИСТУПИТЬ».

Инструктор контролирует выполнение обучаемыми приемов, указывает на ошибки. Для прекращения действий подает команду: «Тренировку — ЗАКОНЧИТЬ».

В ходе учебных схваток руководитель поясняет, что для привития военным служащим твердых навыков в ведении рукопашного боя необходимо постепенно усложнять обстановку: выполнять приемы в комплексе с другими действиями, при неожиданных нападениях, в движении навстречу друг другу и т. д.

После окончания учебных схваток руководитель подводит итог, при этом напоминает обучаемым требования начальника внутренних войск о том, что во всех подразделениях для проведения тренировок контролеров должны быть подготовлены из числа наиболее развитых в физическом отношении прапорщиков по 1—2 инструктора рукопашного боя на каждую заступающую смену, что в ходе тренировок изучаются также правовые основы и тактика применения приемов в конкретных ситуациях боевой службы.

После этого руководитель приступает к отработке второго учебного вопроса — методики проведения тренировки личного состава в скоростном пробегании отрезков различной длины на время. Для этого наиболее целесообразно использовать нормативы по тактико-специальной подготовке, которые имеют временные показатели на дистанциях от 50 до 1000 м и к тому же являются групповыми.

Тренировки в отработке нормативов могут проводиться на учебном объекте, специально оборудованной местности или на территории военного городка. В этих местах через каждые 100 м устанавливаются указатели расстояния с нормативами и соответствующими им оценками.

Тренировку с личным составом проводит командир взвода. Он выстраивает караул в две шеренги и объявляет содержание занятия. Например: «Товарищи, сегодня мы проводим тренировку в выполнении норматива (называется номер) по тактико-специальной подготовке. Дистанцию 300 м вы должны преодолеть 2 раза». Далее напоминает критерии оценок, разбивает военнослужащих на группы по 3 человека, оставляет начальника караула с личным составом, а сам, взяв радиостанцию, выдвигается на рубеж 300 м.

В это время руководитель занятия поясняет обучаемым, что в зависимости от длины дистанции рекомендуется следующее количество повторений: 50—200 м — 2—3 раза, 300—600 м — 1—2 раза, 700—1000 м — 1 раз. Сигнал о начале выхода резервной группы передается по радиостанции (телефону), флажком или голосом. Время прибытия в заданную точку фиксируется по последнему военнослужащему.

Получив от командира взвода команду, начальник караула ставит задачу первой группе. Например: «Побег на втором участке — ВПЕРЕД!» По этой команде военнослужащие с максимальной скоростью преодолевают дистанцию, присоединяя на бегу магазин к автомату.

Отработав норматив со всем личным составом, командир взвода выстраивает караул, объявляет результаты и оценки, подводит итоги соревнования.

В конце занятия руководитель делает заключение, в частности, объявляет, что планирование инструкторивных занятий, в том числе и тренировок в выполнении физических упражнений, производится в соответствии со специально разрабатываемой ежемесячно штабом части (батальона) тематикой, в которой указывается, какие нормативы и задачи следует отработать.

При определении тематик инструкторивных занятий нужно иметь в виду, что в течение каждого месяца должны быть отработаны все основные приемы рукопашного боя. При этом особое внимание уделять совершенствованию приемов самозащиты и взаимопомощи при отражении нападения вооруженных преступников (на каждой тренировке изучается 1—2 приема). Отработка приемов рукопашного боя должна чередоваться с отработкой нормативов в скоростном пробегании отрезков различной длины на время. В этих целях рекомендуется использовать нормативы по тактико-специальной подготовке № 8, 9, 11. В расписании занятий конкретно указывается, какие приемы отработать, какую дистанцию и сколько раз следует пробежать. Длина преодолеваемых отрезков должна увеличиваться от занятия к занятию.

На показных занятиях при необходимости можно изучить и третий учебный вопрос: «Физические упражнения в карауле». В этом случае в течение 20—25 мин целесообразно рассмотреть методику отработки одного из комплексов упражнений общеразвивающего характера.

Полковник А. МИХАЛЕВ.

В БОРЬБЕ ЗА ПОВЫШЕНИЕ ДИСЦИПЛИНЫ

Повышение дисциплины и ответственности кадров — одна из важнейших наших задач. При этом мы имеем в виду дисциплину, построенную не на страхе, не на методах жесткого администрирования, которые лишают людей уверенности, инициативы, порождают перестраховку и нечестность. Речь идет о дисциплине, построенной на высокой сознательности и ответственности людей.

Л. И. Брежнев. Ленинским курсом, т. 3, с. 307.

На протяжении ряда лет часть, где секретарем партийного комитета подполковник А. Ильин, показывает стабильные результаты. Совершенствуются служебное мастерство и боевая выучка воинов, успешно выполняются социалистические обязательства. За высокие показатели в боевой службе, боевой и политической подготовке личный состав награждался переходящим Красным знаменем начальника управления внутренних войск МВД СССР по Дальнему Востоку и Восточной Сибири, комсомольской организации вручено переходящее Красное знамя ЦК ВЛКСМ. Эта награда оставлена здесь на вечное хранение.

Вместе с тем в коллективе самокритично оценивают достигнутое, стараются полнее использовать резервы. Усилия командиров, политработников, партийной и комсомольской организаций в году 60-летия образования СССР направлены на то, чтобы повысить надежность охраны объектов, качественно отработать учебную программу, на новую ступень поднять боевую готовность части. Это особенно важно в современных условиях, когда в результате агрессивных происков врагов социализма в мире резко обострилась международная обстановка.

— Мы стремимся, — заявил в беседе подполковник А. Ильин, — донести до сознания каждого коммуниста, всего личного состава, что боевая готовность части, под-

разделения тем выше, чем крепче воинская дисциплина, строже уставной порядок.

Глубоко вникая в организацию боевой службы, обучение воинов, партийные организации помогают командирам, политработникам воспитывать у людей исполнительность, организованность, ответственность за порученное дело. Причем эта задача решается не рывками, а постоянно, комплексно. Командир части, его заместитель по политчасти, члены парткома и партбюро интересуются, как члены и кандидаты в члены КПСС повышают идейно-теоретический уровень, изучают важнейшие решения Коммунистической партии и Советского правительства, выполняют уставные требования и служебные обязанности. И если активисты заметят, что человек ослабил напряжение в учебе, не работает по-настоящему над собой, неправильно ведет себя, ему укажут на промахи, подкажут, предостерегут от неверного шага.

Исходя из того, что основой воинской дисциплины является политическая зрелость воинов, командиры, партийные организации главный упор делают на улучшение идеологической, политико-воспитательной работы, укрепление уставных взаимоотношений в коллективе. С этой целью используется все многообразие форм и методов: лекции, доклады, беседы, тематические вечера, встречи с передовиками производства.

На ярких и убедительных примерах из

истории нашей страны, Советской Армии и внутренних войск, на образцах ратной доблести нынешнего поколения защитников Страны Советов коммунисты раскрывают ленинские идеи защиты социалистического Отечества, показывают глубокий смысл и значение крепкой воинской дисциплины.

В разъяснении положений Конституции СССР, советских законов принимают участие работники военной прокуратуры и трибунала гарнизона: недавно перед офицерами части с лекцией «Профилактика нарушений воинской дисциплины» выступил подполковник юстиции В. Веселов. Немало практических советов дали воинам майоры юстиции А. Оглоблин, И. Судариков.

Основы исполнительности, безупречного соблюдения уставных требований закладываются здесь с первого дня прибытия молодых солдат в подразделение. Командиры, политработники, партийная и комсомольская организации заранее готовятся к этому важному событию. После теплой встречи новичков знакомят с экспонатами комнат истории и боевой славы части, рассказывают о порядке прохождения военной службы, правах, обязанностях, льготах военнослужащих, организуют беседы ветеранов. С интересом слушали они, например, выступления офицеров запаса Н. Карабинского, В. Брюквина. Так у молодежи создается патриотический настрой, который поддерживается в дальнейшем всем укладом воинской жизни, целеустремленной политико-воспитательной работой.

Известно, что решающая роль в укреплении воинской дисциплины принадлежит командиру-единоначальнику. Он несет, говорится в Уставе внутренней службы Вооруженных Сил СССР, личную ответственность перед Коммунистической партией и Советским правительством за воспитание, воинскую дисциплину и политико-моральное состояние личного состава.

Подполковник А. Ильин, члены парткома и партбюро поддерживают волевых, требовательных командиров, всячески способствуют формированию у них высоких морально-политических качеств: принципиальности, непримиримости к недостаткам, чувства ответственности за положение дел на порученном участке.

Состояние и меры улучшения воспитательной работы с офицерами ротного звена обсуждались на заседаниях парткома. С командирами подразделений проведена научно-практическая конференция: «О ленинском стиле в работе». Активно прошло собеседование по книге товарища Л. И. Брежнева «Воспоминания».

Большинство коммунистов-руководителей трудятся напряженно, настойчиво борются за поддержание в коллективе здоровой моральной атмосферы, насаждают твердый уставной порядок. Взять, к примеру, командира подразделения капитана Н. Бакулева. Что характерно для этого офицера? Высокая организованность, личный пример в соблюдении советских законов, норм коммунистической морали.

Он неустанно совершенствует свои организаторские способности и методические навыки, внедряет в практику все новое, передовое.

Его требовательность, непримиримость к недостаткам сочетается с доверием и уважением к людям, заботой о них. Командир роты строго взыскивает с нерадивых, в то же время отмечает тех, кто проявляет инициативу, усердие, бдительность. В работе капитан Н. Бакулев умело опирается на партийную организацию. Коммунисты роты — его первые и надежные помощники, поборники крепкой воинской дисциплины. Это позволило коллективу выполнить социалистические обязательства, вновь завоевать звание отличного.

Партийная организация части воспитывает у солдат уважение к командирам, готовность любой ценой выполнить их приказы и распоряжения. Разумеется, и сами начальники заботятся о своем авторитете. Первостепенное значение имеют их компетентность, профессиональная подготовка, добросовестное отношение к служебным обязанностям. В связи с этим хочется привести слова М. И. Калинина, который говорил, что воспитатель должен не только произносить хорошие речи, не только разяснять бойцам возникающие у них вопросы, но и быть для них образцом, так как за воспитателем следят сотни глаз, его копируют, с него берут пример.

К сожалению, кое-кто пренебрегает этими требованиями. Так, в одном из подразделений наметился спад в дисциплине, появились упущения в боевой учебе. Для выяснения причин этого туда была направлена группа офицеров управления части, которая установила, что старшие лейтенанты С. Мартынюк, С. Кравцов трудились вполсилы, не занимались настоящим обучением и воспитанием подчиненных. В поддержании уставного порядка слабо использовали силу общественности. В индивидуально-воспитательной работе допускали элементы формализма и казенщины.

Меры к коммунистам-руководителям были приняты сразу же. О том, как выправить положение в роте, шел обстоятельный разговор на партийном собрании. Члены КПСС С. Мартынюк, С. Кравцов признали свои упущения и без промедления взялись за исправление их. С помощью офицеров штаба им удалось навести порядок в подразделении. Планомерным стал учебно-воспитательный процесс. Особое внимание активисты уделили предупреждению проступков. Личным примером, идейной убежденностью, энергией коммунисты сумели создать в подразделении боевой настрой. Партийная организация обобщала и активно пропагандировала опыт лучших воинов. Этому служили конкурсы, чествования отличников боевой службы, боевой и политической подготовки, классовых специалистов, их выступления перед сослуживцами. Активизировала свою деятельность и комсомольская организация. На заседании бюро ВЛКСМ стали заслушивать сообщения тех, кто не

210

отличался примерным поведением, отставал в учебе. И коллектив вышел из прорыва, улучшились показатели личного состава в боевой службе и учебе.

Учитывая важную роль сержантов в укреплении дисциплины, партком вместе с командирами, политработниками прилагает немало усилий для совершенствования их политических и военных знаний, обучения командиров практике организации социалистического соревнования, ведению индивидуальной работы с подчиненными. Так, офицер Н. Бакулев вместе с другими коммунистами не жалеет сил, чтобы передать сержантам свой опыт, умение эффективно строить воспитательный процесс, использовать влияние активистов на недостаточно дисциплинированных солдат.

В партийных организациях рот обсуждаются вопросы, связанные с выработкой у сержантов прочных командирских качеств и методических навыков в работе с людьми.

Под неослабным контролем коммунистов-руководителей части, парткома — выпускники военных училищ. Практика подтверждает, что на первых порах им особенно нужна поддержка. Командир части, его заместители, члены парткома помогают молодым офицерам войти в коллектив, развивают у них уверенность в своих силах. В непринужденной обстановке старшие товарищи беседуют с каждым прибывшим, рассказывают об особенностях службы, традициях коллектива, решают вопросы обеспечения семей жильем, трудоустройства жен. И люди, чувствуя заботу и внимание, активно берутся за решение стоящих задач, стремятся завоевать добрую репутацию, вывести свои коллективы в число лучших.

Три года назад в одну из рот прибыл лейтенант С. Щенявский. Взвод, которым ему предстояло командовать, значился в числе отстающих. Но молодой офицер не испугался трудностей. Повседневная требовательность к подчиненным, борьба за неукоснительное соблюдение ими уставов, кропотливая индивидуальная работа, опора на комсомольскую группу способствовали тому, что в коллективе окрепла дисциплина. На итоговой проверке его подчиненные показали отличные результаты. Назначенный вскоре на вышестоящую должность член КПСС С. Щенявский и здесь добился успеха. Ему досрочно присвоено воинское звание «старший лейтенант».

Разностороннюю деятельность командиров, политработников по укреплению воинской дисциплины в части поддерживает партийная организация. Ее первейшая забота — обеспечение личной примерности коммунистов. Существует истина: моральное право требовать с других имеет лишь тот, кто сам служит безупречно. Если мы добросовестно учим дисциплине рабочих и крестьян, говорил В. И. Ленин, то мы обязаны начинать с самих себя. Об этом не раз говорилось на партийных собраниях: «Об ответственности коммунистов за укрепление воинской дисциплины», «Коммунист — идейный боец партии», в ходе

индивидуальных собеседований, на семинарах активистов.

Идя навстречу VI Всеармейскому совещанию секретарей парторганизаций, члены КПСС совершенствуют организаторскую, политико-воспитательную работу, добиваются единства слова и дела. Так, на одном из заседаний бюро коммунист А. Карасев докладывал, как обеспечивает личную примерность в воинской дисциплине и выполнении требований распорядка дня, борется за высокое качество боевой службы. В ходе прений было отмечено немало положительного в его работе. Вместе с тем сослуживцы указали и на недостатки, установили сроки их исправления. Тов. Карасев сделал для себя серьезные выводы, проявил настойчивость в устранении замечаний.

Большим уважением в коллективе пользуется молодой коммунист рядовой Н. Кобзев — член комитета ВЛКСМ части. Он безупречно несет боевую службу, умело ведет индивидуальную работу среди личного состава. Как-то один из сослуживцев небрежно подготовился к заступлению в караул. На справедливое замечание непосредственного начальника никак не реагировал. Рядовой Н. Кобзев разъяснил солдату уставные требования, на конкретных примерах показал, к чему может привести неисполнительность. И пусть не сразу, но понял воин, что так вести себя нельзя. В настоящее время он — отличник боевой службы, боевой и политической подготовки.

Дисциплина в части продолжает укрепляться. Члены парткома ведут профилактическую работу, предъявляя к коммунистам высокие требования без малейшей скидки на звания и занимаемые должности. Любые отклонения от Устава КПСС, от партийной этики подвергаются суровой критике.

Справедливые упреки пришлось выслушать члену КПСС майору Ф. Фатхутдинову: он не заботился о поддержании в коллективе уставного порядка, к занятиям с воинами готовился наспех, да и в личном поведении у него не все было благополучно. А когда критика товарищей не помогла, пришлось коммунисту Фатхутдинову объявить партийное взыскание. Активисты не упускали его из поля зрения, терпеливо помогая изжить недостатки. И это им удалось.

Жизнь подтверждает, как важна для правильного воспитания коммунистов высокая требовательность к ним по всем линиям: на службе и в быту, в части и за ее пределами, в общественно-политической работе. Воспитание дисциплинированности — дело кропотливое и сложное. Форм и методов действенного влияния на людей много. Активно использовать их, добиться, чтобы каждый член КПСС показывал пример, достойный подражания, был поборником крепкой воинской дисциплины, — в этом видят свой первейший долг члены партийного комитета, парторганизация рот.

Подполковник А. СТЕКОЛЬНИКОВ.



Решения XVIII съезда ВЛКСМ, яркая и содержательная речь на нем Генерального секретаря ЦК КПСС, Председателя Президиума Верховного Совета СССР товарища Л. И. Брежнева вызвали у комсомольцев и молодежи внутренних войск МВД СССР стремление еще лучше учиться коммунизму, надежно защищать все, что создано советским народом. Это стремление нашло выражение в делах воинов за прошедшие годы.

Год 1978

В году 60-летия ВЛКСМ высоких результатов в социалистическом соревновании добились воины батальона, где секретарем комсомольской организации сержант М. Галкин.

За бдительность, умелые и решительные действия фамилии 2 военнослужащих занесены в Книгу почета внутренних войск МВД СССР, 22 человека награждены нагрудным знаком «За отличие в службе» I и II степени, 12 военнослужащих поощрено министром внутренних дел автономной республики.

Батальон удостоен Почетных грамот местного обкома и горкома ВЛКСМ.

* * *

Спасая людей и материальные ценности во время пожара, мужество, смелость и самоотверженность проявили воины-комсомольцы рядовые В. Дубовский, С. Апашкин, Г. Карапетян, В. Хельмянов, ефрейторы Н. Ковалев, Н. Стругов. Все они награждены медалью «За отвагу на пожаре».

* * *

Старший сержант Бахридин Халиков в схватке с вооруженным преступником

был тяжело ранен. Истекая кровью, воин обезоружил бандита и задержал его. Указом Президиума Верховного Совета СССР старший сержант Халиков Бахридин Хамраевич посмертно награжден орденом Красной Звезды. Приказом Министра внутренних дел СССР он навечно зачислен в списки подразделения. Именем отважного комсомольца названа средняя школа в Ургутском районе Самаркандской области.

* * *

53 спортсмена — офицеры, курсанты и солдаты Орджоникидзевского высшего военного командного Краснознаменного училища имени С. М. Кирова МВД СССР — приняли участие в массовом восхождении на вершину Казбека, посвященном 60-летию ВЛКСМ. 9 сентября в 13 часов 20 минут воины достигли вершины и установили на ней бюст В. И. Ленина, оставили капсулу с письмом к комсомольцам 2018 года, а также металлический ящик с жетонами участников восхождения.

* * *

В канун 60-летия Ленинского комсомола за большие заслуги в коммунистическом воспитании защитников Родины постановлением ЦК ВЛКСМ Высшему политическому училищу МВД СССР и одной



Группа воинов — победителей социалистического соревнования за право подписать *Репорт Ленинского комсомола XXVI съезду КПСС* — в зале Центрального музея внутренних войск МВД СССР.

211

1978 ОТ СЪЕЗДА К СЪЕЗДУ 1982

из частей ордена Ленина Краснознаменной дивизии имени Ф. Э. Дзержинского присвоено почетное наименование «Имени 60-летия ВЛКСМ».

* * *

Комсомольцы подразделений, дислоцирующихся на территории Коми АССР, шефствуют над школами, ГПТУ и ПТУ, 6 военно-спортивными лагерями. В 1978 году они оказали помощь в проведении более 50 военно-спортивных игр «Зарница» и «Орленок». Организаторскую и воспитательную работу проводят в школах республики 45 внештатных воинов-вожатых, 35 классных специалистов, отличников боевой службы, боевой и политической подготовки. Военнослужащие оборудовали 9 мемориальных плит и организовали шефство над 11 памятниками и обелисками.

Год 1979

23 августа 1979 года Краснопресненский РК ВЛКСМ г. Москвы выразил горячую благодарность начальнику внутренних войск МВД СССР генералу армии И. К. Яковлеву за большую помощь в организации районного военно-спортивного лагеря «Краснопреснец».

* * *

14 сентября 1979 года коммунист прапорщик А. Евдокимов и комсомолец рядовой М. Серикпаев возвращались в часть после выполнения служебной задачи. Среди находившихся поблизости людей оказался вооруженный преступник. Евдокимов вступил в схватку с бандитом, пытаясь обезоружить его. Тот нанес прапорщику три пулевых ранения. Теряя силы, военный служащий самоотверженно продолжал борьбу, чем способствовал обезвреживанию преступника.

За совершенный подвиг прапорщик Анатолий Евдокимов награжден орденом Красного Знамени, рядовой Мирзаахат Серикпаев — орденом Красной Звезды.

* * *

64 процента комсомольцев Центрального военного госпиталя внутренних войск МВД СССР по итогам первого полугодия стали отличниками боевой службы, боевой и политической подготовки, ударниками коммунистического труда.

Показателем высоких моральных качеств, войскового товарищества, понимания своего долга стало развернутое членами ВЛКСМ движение «За безвозмездное донорство». Комсомольцы, сдав кровь, спасли жизнь 9 тяжелобольным. Каждый член ВЛКСМ в свободное от службы время более 20 часов дежурил у больных.

Год 1980

В преддверии 62-й годовщины Советских Вооруженных Сил ЦК ВЛКСМ устроил прием в честь воинов-комсомольцев армии и флота. На приеме 7 представителей внутренних войск МВД СССР вручена высшая награда Ленинского комсомола — «Почетный знак ВЛКСМ».

* * *

С 29 февраля по 12 марта 15 воинов-комсомольцев совершили 700-километровый лыжный переход из Ленинграда в Москву, посвященный 110-й годовщине со дня рождения В. И. Ленина. Среди участников этого третьего в истории внутренних войск перехода были и комсомольцы — представители отличной роты, в списки которой занесен Почетным красноармейцем В. И. Ленин.

* * *

Благородный поступок совершил воин внутренних войск МВД СССР Абдурахмон Салиев: он дал свою кровь тяжело заболевшему малышу. Десять дней врачи боролись за жизнь ребенка. И все это время, через каждые два дня комсомолец приходил в больницу и сдавал кровь. Мальчик был спасен. Об этом сообщала газета «Правда».

* * *

2 июля в ЦК ВЛКСМ состоялся прием воинов-комсомольцев внутренних войск МВД СССР и сотрудников органов внутренних дел, принимающих участие в службе по обеспечению общественного порядка в период проведения XXII Олимпийских игр.

* * *

Секретариат Центрального Комитета ВЛКСМ наградил знаком ЦК ВЛКСМ «Воинская доблесть» комсомольцев внутренних войск МВД СССР капитана Ген-



Старший сержант
Б. Халиков.

Рядовой
М. Серикпаев.

Рядовой
В. Грановский.

Рядовой
Я. Ганжиев.

надия Ковалева, прапорщика Владимира Ануфриева, рядового Владимира Грановского. Владимир Грановский до призыва в армию трудился в колхозе «Путь к коммунизму» Магдалинского района Днепрпетровской области. Работая на комбайне, вместе с отцом намотал 13 тысяч тонн зерна, был удостоен медали «За трудовое отличие».

От имени награжденных Владимир заверил Центральный Комитет ВЛКСМ, что воины образцово выполнят свой долг, проявят лучшие политические и нравственные качества комсомольцев, защитников любимой Родины.

* * *

28 представителей динамовских организаций внутренних войск в составе сборной СССР вели борьбу за высокие спортивные награды на XXII Олимпийских играх. На высшую ступень пьедестала почета поднялись комсомольцы старшие лейтенанты С. Белоглазов и А. Белоглазов, прапорщики А. Ткачев, В. Благодзе, Ш. Сериков, рядовой С. Абсаидов.

* * *

10 августа на окраине города неподалеку от воинской части возник пожар. В объятый пламенем дом, где находился трехлетний мальчик, бросились четверо воинов внутренних войск.

За беспримерное мужество и отвагу, решительные действия при спасении ребенка комсомолец рядовой Ягмур Ганжиев навечно зачислен в списки части.

* * *

Совершив тяжкое преступление, вооруженные злоумышленники ушли в горы. В одну из групп, участвовавших в их поиске, входил ефрейтор В. Савенков. Двадцать километров по горно-лесистой местности шел он с розыскной собакой по следу преступников. Бандитам не удалось скрыться.

Комсомолец Савенков награжден медалью «За отличие в воинской службе» I степени. О его подвиге рассказала «Комсомольская правда».

* * *

9 ноября член ВЛКСМ сержант И. Шабанов, будучи старшим патрульного наря-

да по охране общественного порядка, принял решительные меры для пресечения преступных действий группы хулиганов. Один из них открыл стрельбу по войсковому наряду и гражданам, находящимся на улице. Сержант Шабанов бросился к преступнику и собой прикрыл прохожих от пуль. Приказом Министра внутренних дел СССР Исуп Шабанов навечно зачислен в списки личного состава части.

Год 1981

В 1980 году комсомольская организация, где секретарем комитета ВЛКСМ старший лейтенант В. Штомпель, награждена переходящим Красным знаменем ЦК ВЛКСМ. В году XXVI съезда КПСС воины вновь добились отличных результатов в ратном труде и укреплении воинской дисциплины, удержали высокую награду Ленинского комсомола. Знамя ЦК ВЛКСМ оставлено в части на вечное хранение.

* * *

Исполнилось 10 лет шефству комсомола внутренних войск над Норильским ордена Ленина и ордена Трудового Красного Знамени горно-металлургическим комбинатом имени А. П. Завенягина. ЦК ВЛКСМ принял решение поручить комсомольской организации войск шефство над новой Всесоюзной ударной комсомольской стройкой — Нерюнгринской ГРЭС в Якутии.

* * *

Выполняя боевую задачу, старший лейтенант Петр Русаков оказался один на один со смертельной опасностью. В критическую минуту офицер-комсомолец не дрогнул, не отступил, до последнего дыхания оставался верен Родине, воинскому долгу. П. Русаков посмертно награжден орденом Красного Знамени. Его имя навечно занесено в Книгу почета ЦК ВЛКСМ.

* * *

Задерживая хулиганов, рядовой Виталий Сивораक्षा увидел, как один из них достал из кармана... гранату, выдернул



*Ефрейтор
В. Савенков.*

*Сержант
И. Шабанов.*

*Старший лейтенант
П. Русаков.*

*Ефрейтор
В. Коновалов.*

чеку. В то же мгновение солдат крепко сдавил кулак преступника и с помощью товарищей осторожно изъясил гранату... В овраге за городом прогремел взрыв.

Президиум Верховного Совета СССР наградила воина-комсомольца орденом Красной Звезды. Сивораक्षा избран делегатом XIX съезда ВЛКСМ.

* * *

В борьбе с разбушевавшейся стихией, спасая людей, материальные ценности, мужество и самоотверженность проявили многие воины-комсомольцы управления внутренних войск МВД СССР по Дальнему Востоку и Восточной Сибири.

15 военнослужащих награждены знаком ЦК ВЛКСМ «Воинская доблесть», 46 — Почетной грамотой ЦК ВЛКСМ.

* * *

Комсомольская организация, где секретарем комитета ВЛКСМ капитан Н. Зайцев, вторично награждается переходящим Красным знаменем ЦК ВЛКСМ за хорошую постановку военно-шефской работы.

* * *

Добросовестно несет патрульно-постовую службу ефрейтор Виктор Коновалов. Он задержал 11 преступников. Отличник

боевой службы, боевой и политической подготовки неоднократно поощрялся начальником городского УВД. В 1981 году Виктор принят кандидатом в члены КПСС, награжден значком ЦК ВЛКСМ «За активную работу по охране общественного порядка».

* * *

Как боевую программу действий восприняли комсомольцы и молодежь войск постановление Военного совета внутренних войск МВД СССР, рассмотревшего вопрос об организаторской и политической работе в связи с подготовкой к XIX съезду ВЛКСМ. В этом документе было указано на необходимость дальнейшего повышения активности и боевитости комсомольских организаций в мобилизации воинов на образцовое выполнение служебно-боевых задач, воспитания членов ВЛКСМ в духе советского патриотизма, пролетарского интернационализма, глубокой коммунистической убежденности и высокой нравственности.

* * *

В ходе подготовки к XIX съезду ВЛКСМ комсомольские организации внутренних войск МВД СССР провели 19 ударных памятных недель, каждая из которых посвящалась одному из съездов Ленинского комсомола.

Владимир МАТВЕЕВ,
полковник в отставке

ХІХ СЪЕЗДУ ВЛКСМ

Сегодня в частях, на заводах и в селах
Любого горячее сердце зовет:
Активней, товарищ, с задором веселым
Встречай XIX съезд комсомола
Атакою новых нелегких высот!

Когда нашей Родине трудно бывало,
Она комсомол в наступленье вела.
Мечту Ильича молодежь воплощала
Старательно в жизнь, что навеки светла.
Отечество наше сильнее год от года,
Маяк коммунизма горит над Землей.
Овеянный славой труда и походов,
Любимый по праву советским народом,
Успехов тебе, комсомол боевой!

КОМСОМОЛ В СЕРДЦЕ МОЕМ

Считанные дни отделяют нас от того момента, когда в Москве начнет свою работу XIX съезд ВЛКСМ.

Наш корреспондент встретился с несколькими представителями организаций ВЛКСМ войск. На вопрос журналиста, чем был знаменателен для них период между XVIII и XIX съездами Ленинского комсомола, ответили:



Майор В. КАЛАШНИКОВ, помощник начальника Политуправления внутренних войск МВД СССР по комсомольской работе, делегат XIX съезда ВЛКСМ:

— Все это время комсомольцы внутренних войск МВД СССР настойчиво претворяли в жизнь решения XVIII съезда комсомола, положения и выводы, высказанные с его трибуны. Генеральным секретарем ЦК КПСС, Председателем Президиума Верховного Совета СССР товарищем Леонидом Ильичом Брежневым. Многие сделано организациями ВЛКСМ для дальнейшего улучшения коммунистического воспитания воинов, мобилизации их на новые достижения в ратном труде.

В 1978—1981 гг. комсомольцы и молодежь активно участвовали во Всесоюзном Ленинском зачете, высокими показателями в боевой службе, учебе и дисциплине ознаменовали 60-летие Советских Вооруженных Сил и Ленинского комсомола, 110-ю годовщину со дня рождения Владимира Ильича Ленина. Событием особой важности стал для нас XXVI съезд КПСС.

Боевитость комсомольских организаций по достоинству оценена Центральным Комитетом ВЛКСМ. В канун XXVI съезда КПСС три организации частей награждены памятными знаменами «За успехи в коммунистическом воспитании молодежи», ряд первичных комсомольских организаций — памятными вымпелами, несколько тысяч воинов-комсомольцев — Почетными грамотами ЦК ВЛКСМ.

Одним словом, сделано немало. Но много предстоит еще сделать. В году 60-летия образования СССР организациям ВЛКСМ прежде всего необходимо улучшить воспитание многонациональных молодежных коллективов в духе подлинного братства всех национальностей и народностей нашей стра-

ны. Еще более конкретной должна стать наша помощь командирам и партийным организациям в решении больших и ответственных задач, поставленных перед частями и подразделениями Министром внутренних дел СССР и начальником внутренних войск МВД СССР.

Для этого есть все условия: почти в два раза увеличилось количество комсомольских вожakov, имеющих высшее и среднее образование. Укрепилось партийное ядро в составе актива. Многие представители войск избраны в местные органы ВЛКСМ. Комсомольские коллективы на деле стали боевым резервом Коммунистической партии: три четверти военнослужащих, принятых в КПСС в 1978—1981 годах, члены ВЛКСМ.

Однако комсомолу присуще чувство постоянной неудовлетворенности достигнутым. Тревогу и озабоченность вызывает, например, тот факт, что нарушители воинской дисциплины из числа членов ВЛКСМ остаются порой вне влияния молодежных коллективов, некоторая часть солдат увольняется в запас, так и не вступив за два года службы в ряды ВЛКСМ. Отдельные полезные инициативы и начинания комсомольцев не получают должного распространения.

Мы надеемся, что политорганы и партийные организации будут и дальше заботиться об улучшении партийного руководства комсомолом, обучать командиров, особенно молодых, уменню правильно опираться на организации ВЛКСМ и конкретно направлять их усилия на обеспечение примерности воинов-комсомольцев в боевой службе, учебе и дисциплине.



Прапорщик А. БРАТЧИКОВ, заместитель секретаря первичной комсомольской организации подразделения:

— В 1978 году исполнился год с того дня, как я стал прапорщиком внутренних войск МВД СССР. Тогда же командир соединения наградил меня знаком «За отличие в службе» II степени. В 1979 году товарищи доверили возглавить комсомольскую группу. В 1980-м партийная организация приняла меня кандидатом в члены КПСС. В минувшем году я в торжественной обстановке получил из рук начальника политического отдела части билет члена Коммунистической партии Советского Союза. Последнее событие было, пожалуй, самым важным в моей жизни за время между двумя комсомольскими съездами.

Быть заместителем секретаря первичной комсомольской организации считаю важнейшим партийным поручением. Обучением и воспитанием подчиненных занимаюсь и по долгу прапорщика, и по долгу комсомольского активиста. Вместе с нашим секретарем прапорщиком Павлом Савостиным и другими членами бюро ВЛКСМ стараемся, чтобы молодежная жизнь в коллективе была содержательной и интересной, чтобы она помогала обеспечивать примерность комсомольцев в ратном труде.

Во всех делах мы постоянно ощущаем

руководящую роль коммунистов. Отсюда и результаты — несколько лет подряд наше подразделение подтверждает звание отличного. С такими показателями мы подошли к XIX съезду Ленинского комсомола.

Комментарий журналиста. Из скромности прапорщик А. Братчиков умолчал о том, что в воспитании комсомольцев и молодежи сам он и другие активисты во главе угла ставят личный пример образцового служения Родине. Более двадцати поощрений внесено в служебную карточку Александра. Среди них — благодарность от Министра внутренних дел СССР, грамота командира части... Восемнадцать раз Братчиков, находясь в составе караулов, попал в ситуации, требовавшие высокой бдительности, смелости, решительности и выдержки.

Братчиков охотно делится приобретенными знаниями с сослуживцами, настойчиво занимается с отстающими. За короткий срок, например, стал отличником боевой службы, боевой и политической подготовки подшефный Александр — прапорщик А. Мазниченко. Выдвинуты на вышестоящие должности прапорщики М. Иваненко и С. Юрковский.



Старший сержант С. РЯБОВ, заместитель командира отличного взвода, помощник руководителя группы политических занятий, делегат XIX съезда ВЛКСМ:

— В дни работы XVIII съезда Ленинского комсомола я учился в девятом классе, был членом бюро ВЛКСМ комсомоль-

ской организации. В следующем году товарищи избрали меня в состав комитета ВЛКСМ школы. После ее окончания пошел

по стопам отца — стал работать слесарем-ремонтником на Волжском автомобильном заводе.

В 1981 году началась моя служба во внутренних войсках МВД СССР. После учебного подразделения получил назначение на должность командира отделения. Взял обязательство вывести его в отличные. Слово сдержал.

...Со временем пришел опыт боевой службы, обучения и воспитания подчиненных, комсомольской работы. Знаниями стараюсь делиться с сослуживцами, передаю им приобретенные навыки. Это не только мой долг воина-комсомольца, но и обязанность члена комитета ВЛКСМ части.

Самое важное событие в жизни за прошедшие четыре года? Наверное, все-таки то, что избран делегатом на XIX съезд ВЛКСМ. Это ведь высокая честь и огромная ответственность — представлять воинов-дзержинцев на форуме молодежи на-

шей Родины. Сделаю все от меня зависящее, чтобы быть для товарищей примером в ратном труде.

Комментарий журналиста. Часть, в которой служит старший сержант С. Рябов, имеет славные традиции. На правом фланге боевого строя стоит навечно зачисленный в ее списки рядовой Артемий Трифонов. На подвиг мужественного однополчанина равняются все воины. Из числа личного состава части избрался делегат на XVII съезд ВЛКСМ. Воспитанник этого комсомольского коллектива, курсант одного из высших военных училищ Министерства обороны СССР, представлял комсомол Советских Вооруженных Сил на XVIII съезде ВЛКСМ.

Рота, заменившая Рябову на два года дом и семью, четыре года подряд — отличная. В 1980 году она награждена почетной Ленинской грамотой, а по итогам 1981 года — побывавшим в космосе переходящим вымпелом ЦК ВЛКСМ.



Рядовой С. СВИЖАК, стрелок Минского орденов Кутузова и Александра Невского полка внутренних войск МВД СССР, кавалер пяти знаков солдатской доблести:

— Год XVIII съезда ВЛКСМ сыграл в моей жизни большую роль: он всерьез под дружил меня с комсомолом. В тот год меня избрали секретарем комитета ВЛКСМ школы. Учебу совмещал с общественной работой. В 1979 году окончил школу. С золотой медалью. Приобрел специальность газоэлектросварщика, до призыва работал в районном объединении «Сельхозтехника».

В мае 1980 года началась моя служба во внутренних войсках МВД СССР. С общественной деятельностью не порывал: по началу — редактор боевого листка, член редколлегии стенной газеты подразделения, комсгруппорг... В ноябре был избран заместителем секретаря комитета ВЛКСМ полка.

Одной из главных задач актива считал и считаю приобщение своих товарищей к бесценному духовному богатству — революционным, боевым и трудовым традициям людей старших поколений нашей страны. С этой целью мы часто организуем встречи комсомольцев с ветеранами КПСС и ВЛКСМ, Советской Армии, внутренних войск. Только в 1981 году, например, нашими гостями были полковник в отставке Р. Загашев — бывший командир бронепе-

езда, участник Парада Победы, полковник в отставке И. Пиганов — один из участников битвы за Москву, А. Бучин, который был личным шофером Маршала Советского Союза Г. К. Жукова.

В 1981 году стал кандидатом в члены КПСС. Увольняться в запас предстоит в канун XIX съезда ВЛКСМ. Твердо решил поступать в Высшую комсомольскую школу при ЦК ВЛКСМ. Хочу посвятить себя важному и интересному делу — воспитанию молодежи.

Комментарий журналиста. Один из многих — так можно смело сказать о рядовом Сергее Свижаке. Его личность содержит типичные черты коллективного портрета воинов-комсомольцев этого полка. Отличник боевой службы, боевой и политической подготовки, служит в отличной роте. Она в полку не исключение: здесь каждое четвертое подразделение — отличное, а каждый третий член ВЛКСМ — отличник. Солдат не раз проявлял высокую бдительность в караулах.

Добросовестный ратный труд таких людей, как Свижак, позволил полку в минувшем году занять в социалистическом соревновании одно из передовых мест.

К этому солдат, сержантов, прапорщиков и офицеров обязывало и то, что в списки части Почетным красноармейцем зачис-

лен вождь болгарского пролетариата Генеральный секретарь Исполкома Коминтерна товарищ Васил Петров Коларов.



М. ПАПАЕВА, артистка балета ансамбля песни и пляски внутренних войск МВД СССР, заместитель секретаря бюро ВЛКСМ, ударник коммунистического труда:

— 1978 год, в котором проходил XVIII съезд Ленинского комсомола, пожалуй, самый памятный в личной жизни: в июне у меня родилась дочка Аннушка. Эту радость вместе с моей семьей разделили товарищи по работе, навсегда запомню их теплые поздравления.

В ансамбле я с 1973 года: именно тогда был создан наш коллектив. Могу утверждать, что он стал для меня по-настоящему родным. После отпуска, не раздумывая, вернулась в строй, хотя и далось это нелегко. Два месяца усиленных занятий, и в 1979 году я вошла в состав гастрольной группы, отправившейся в поездку по ЧССР.

В следующем году мы побывали в ГДР, на Днях культуры Советского Союза в этой стране. Поездка особенно памятна: честь представлять искусство СССР выпала нам вместе с артистами Большого театра. Один из концертов, в которых мы участвовали, транслировался по программе Интервидения.

1981 год запомнился гастролями по Уралу, Сибири и Дальнему Востоку. Первыми из военных артистов мы побывали на БАМе. Давали концерт воинам-танкистам в гарнизоне Песчанка, где в свое время служил Генеральный секретарь ЦК КПСС, Председатель Президиума Верховного Совета СССР товарищ Леонид Ильич Брежнев.

Еще минувший год памятен доверием, оказанным мне товарищами: я была избрана заместителем секретаря комсомольской организации ансамбля. Это не только большая честь, но и стимул, обязывающий тру-

диться еще лучше. Комсомольцы ансамбля готовят свой коллективный подарок XIX съезду ВЛКСМ — растет исполнительское мастерство, постоянно обновляется репертуар.

Комментарий журналиста. Назначение искусства — не только дарить людям радость, но и воспитывать их в духе высокого патриотизма, советской гражданственности. С этими задачами успешно справляются Мария Папаева и ее товарищи — коллектив ансамбля, которым руководит подполковник Р. Вершинин, народный артист РСФСР.

Актер — профессия мужественных, сродни воинской. Как солдат в сражении сознанием долга подавляет инстинкт самосохранения, так артист выходит на сцену только с улыбкой, даже тогда, когда у него бывает тяжело на сердце. Случалось такое и у Марии. Ансамбль был на гастролях в Донецке, когда Папаева получила горестную весть из дома. Самолетом — туда и обратно. Через два дня она опять, смеясь, танцевала, а, уходя за кулисы, плакала...

«Боевой счет» ансамбля за последние четыре года — почти пятьсот концертов, зрителями на которых были сотни тысяч человек. По труду актерам и честь. Среди их «трофеев» — Почетные грамоты ЦК ВЛКСМ, Министерства культуры СССР, ряда Центральных Комитетов компартий союзных республик, крайкомов и обкомов КПСС, министров внутренних дел СССР, НРБ, ГДР, ЧССР, десятки различных дипломов, сотни благодарственных писем. В составе ансамбля ныне пять заслуженных артистов союзных республик.

* * *

XIX съезд ВЛКСМ — важное политическое событие в жизни комсомола войск, всей страны. Готовясь к нему, каждый воин обдумывает сделанное, анализирует пройденный путь, делится с товарищами своими планами. У разных людей различны и мысли, но объединяет их одно общее — гордость за принадлежность к передовому от-

ряду советской молодежи — Ленинскому комсомолу, стремление быть его достойным представителем и под руководством КПСС отдавать все свои силы, знания и энергию на благо любимой Отчизны.

Фото А. Александрова и В. Шеповальникова.

ТАК УТВЕРЖДАЕТСЯ АВТОРИТЕТ

КОМАНДИР И КОМСОМОЛЬСКАЯ ОРГАНИЗАЦИЯ

КАПИТАНУ П. ЗАСТАВНИЦКОМУ письма приходят часто. Солдаты и сержанты запаса сообщают своему бывшему командиру роты о том, как сложилась их дальнейшая жизнь. Родители воинов благодарят Павла Степановича и других офицеров подразделения за хорошее воспитание сыновей. Общее для всех писем — утверждение: воинская служба стала для юношей периодом идейной и нравственной закалки, физического возмужания, вооружила многими знаниями и навыками, необходимыми не только в ратном труде, но и в общественной работе.

Коммунист Заставницкий, умело опираясь на своих боевых помощников-комсомольцев, направляя их усилия на решение стоящих перед ротой задач, не только учит подчиненных воинскому мастерству, но и настойчиво вырабатывает у них активную жизненную позицию. Он никогда не забывает отметить общественную активность людей, поощрить за инициативу. Грамотами местного горкома ВЛКСМ награждены старшие сержанты П. Агий и А. Сонгров, знака «За отличие в службе» II степени удостоены рядовые А. Перфильев и Т. Одеков. Постоянная забота о личном составе, глубокое изучение нужд и запросов военнослужащих у офицера всегда на переднем плане.

...По самым различным вопросам к командиру подразделения ежедневно обращаются многие военнослужащие. Мне довелось наблюдать, как тянутся к Заставницкому люди, как окружают его в перерывах между занятиями, с каким уважением приветствуют при встрече, как в спорах часто используют аргумент: «Командир говорил...» Хотя капитан Заставницкий ни в какой мере не подменяет своего заместителя по политической части, других офицеров подразделения — тех тоже заслуженно уважают, — к командиру роты все же особое отношение. Одним словом: командир!

РАЗУМЕЕТСЯ, НЕ СРАЗУ и не вдруг сложилась здесь подобная моральная атмосфера. Павел Степанович принял подразделение от офицера, который тоже добивался весомых успехов. Но о нем почему-то

вспоминают здесь нечасто. Слишком уж четко он разграничивал: «Это положено, а вот это — нет. И все тут». Не было того взаимного доверия и тепла в отношениях, которые царят в коллективе теперь. Один из комсомольцев-прапорщиков как-то сказал: «В роту я ходил раньше только на службу, на занятия и собрания. Прежде мне никогда бы и в голову не пришло в свободное время отправиться туда для того, чтобы, скажем, побеседовать о чем-то с солдатами или вместе посмотреть телепередачу».

То, что сейчас этот прапорщик (и не он один, а большинство) считает роту как бы вторым домом, — безусловно, заслуга капитана Заставницкого, показатель его способности сплотить людей. В учебнике по военной психологии Павел Степанович как-то прочел, что, вступив в должность, не следует никогда торопиться изменять порядки, заведенные предшественником. В основном совета придерживался: тщательно продумывал распоряжения, действовал без спешки, старался прежде всего поглубже узнать людей, понять, что их интересует, увлекает, чем живет каждый. Но одно решительно изменил сразу же.

...Командир роты заносил в книгу службы принятое на очередные сутки решение, когда раздавал осторожный стук в дверь. «Войдите!» Порог переступил прапорщик.

Старательно прикрыл за собою дверь, заговорил почти шепотом:

— Товарищ капитан! Я хотел проанализировать: сержант (прозвучала фамилия человека, вместе с которым он только что вернулся с боевой службы) сегодня нагрубил начальнику войскового наряда. Потом, правда, извинился и попросил, чтобы вам ничего не докладывали...

«Несколько секунд я молча смотрел на стоявшего передо мной молодого человека, — вспоминал потом Заставницкий. — Мне тогда подумалось: кем станет этот комсомолец через несколько лет, если сейчас не пресечь эту его «услужливость». Ведь по сути жизнь у него только начинается, все впереди. Хотелось вспылить, но понимал, что, накричи я на него, дай волю.

Капитан П. Заставни-
кий беседует с secre-
рем первичной комсо-
мольской организации
подразделения рядовым
В. Медведковым и его
заместителем рядовым
А. Перфильевым. Обсуж-
даются кандидатуры
комсоров караулов.
Фото автора.



чувствам, затаится человек в себе, а вы-
водов правильных не сделает».

— При вас этот товарищ грубо вел се-
бя с начальником наряда? — спросил офи-
цер.

— Так точно.

— И вы его не одернули?

— Никак нет.

— А ведь по уставу ваша обязан-
ность — удерживать сослуживцев от недо-
стойных поступков.

Прапорщик молчал.

— Тогда поступим таким образом. Се-
годня вечером комсомольское собрание.
Вам нужно выступить на нем. Рассказать
о случившемся, что вы об этом думаете.
Договорились?

На собрании он выступил. Говорил не
особенно складно, но правильно. Чувство-
валось, извлек для себя выводы из беседы
с командиром роты. Фамилию прапорщика
называть теперь необходимости нет. Впо-
следствии он нашел в себе силы расска-
зать товарищам о беседе с капитаном За-
ставниким. Возможно, в тот день и за-
родилось безграничное доверие подчинен-
ных к командиру, проявилась еще одна
грань его авторитета.

Во взаимоотношениях между офицера-
ми, прапорщиками, сержантами и солдата-
ми есть своеобразная черта, за которую
одни не дают переступить другим. Иначе
говоря, существуют границы доверия. От
Павла Степановича у людей практически
нет секретов. Они знают: офицер никогда
не позволит себе, не разобравшись доско-
нально, рубануть сплеча, принять важное
решение, не посоветовавшись с активом. На
подобном стиле и основывается глубокое
знание командиром роты положения дел в
подразделении. Это позволяет ему предви-
деть, на что способен тот или иной чело-
век, предотвращать негативные явления в
коллективе.

За минувший год в роту допущено все-
го два грубых нарушения воинской дис-
циплины: сержант И. Петков и рядовой
Б. Рыжак, которым было поручено отне-
сти пищу личному составу караула, верну-
лись в казарму с опозданием. Несколько

дней командир подразделения, не повышая
голоса, беседовал с ними по полчаса, по
часу. Настойчиво разъяснял, к чему может
привести подобное поведение. Поначалу те
отрицали проступок: мол, просто медлен-
но шли, была хорошая погода, дышали
свежим воздухом. Павел Степанович не
поленился, вместе с ними отправился в
караульное помещение, засекал время и
предложил: «Идите, как шли». Оба стара-
лись двигаться помедленнее, но когда до-
шагали до КПП военного городка, офицер
молча показал им на часы: прошло всего
двадцать минут, а тогда они отсутствовали
больше часа. «К знакомой мы загляну-
ли», — опустив голову, признался один из
приятелей. Наказаны были и солдат, и
сержант строго. Заставникий разъяснил
всей роты: если бы нарушители дисципли-
ны не солгали, а честно сказали обо всем
сразу, вина их была бы не такой тяжелой.
В политотдел части доложил без малейше-
го приукрашивания: «Наказаны за само-
вольную отлучку».

ВО ВЗАИМОТНОШЕНИЯХ с комсо-
мольским активом Павел Степанович при-
держивается правила: члены бюро ВЛКСМ
и комсгруппы — надежная опора коман-
дира. Они, считает коммунист, призваны
в первую очередь претворять в жизнь за-
дачи, стоящие перед ротой, влиять на това-
рищей словом и личным примером, вести
их за собой. Поэтому офицер не жалеет
времени на живое общение со своими бое-
выми помощниками.

Почти каждый вечер собираются в его
кабинете заместитель командира подразде-
ления по политической части старший лей-
тенант Б. Семенов, секретарь парторганиза-
ции прапорщик Н. Корнейчук, комсомоль-
ский вожак роты рядовой В. Медведков
и его заместитель рядовой А. Перфильев.
Эти встречи всякий раз выливаются в жи-
вой, непринужденный и до конца откро-
венный разговор о проблемах, которые
предстоит решать личному составу, о про-
паганде имеющегося положительного опы-
та боевой службы и учебы, об искоренении
недостатков и порождающих их причин.
Мнение комсомольских активистов Застав-

ницкий считает своеобразным барометром, отражающим настрой личного состава, чутко прислушивается к высказываниям Медведкова и Перфильева, других членов бюро ВЛКСМ, комсгруппов.

Например, обсуждались однажды кандидатуры военнослужащих для назначения часовыми контрольно-пропускного пункта. Когда дошли до рядового Ю. Гасанова, Перфильев высказал опасение, что рано доверять Юсупу КПП: не раз наблюдал за ним в караулах, когда солдат стажировался на контрольно-пропускном пункте. Действовал тот добросовестно, но стоило кому-то из вольнонаемных сотрудников ИТУ выказать раздражение некоторой его медлительностью, как солдат терялся, начинал торопиться, суетливо совал в окошечко первый попавшийся пропуск, не обращая внимания, действительно ли перед ним человек, изображенный на фотокарточке. Мнение заместителя секретаря бюро ВЛКСМ командир роты учел. Сейчас Гасанов отлично несет боевую службу, но на тропе наряда. Что ж, не всем дано выполнять обязанности на КПП. А выявить таких людей, побыстрее обучить их, чтобы можно было доверить один из самых ответственных постов, офицерам помогают комсомольские активисты.

ОПИРАТЬСЯ на комсомольскую организацию, направлять ее деятельность — обязанность командира. По мнению Заставницкого, это не значит лишь ставить задачи перед организацией ВЛКСМ, ее бюро, выступать перед комсомольцами с докладами и беседами и добиваться выполнения намеченного, нужно и доверять членам ВЛКСМ, воспитывать их на ответственных поручениях. Ведь только в большом и сложном деле могут проявиться подлинная боевитость, высокая активность. Вот лишь некоторые примеры. При анализе итогов социалистического соревнования между отделениями командир роты обратил внимание, что из месяца в месяц самые низкие результаты показывают подчиненные сержанта Б. Сувька. Особенно плохо было здесь с огневой подготовкой. К сожалению, сам сержант, хотя и стрелял отлично, методистом оказался слабым, не сумел передать солдатам свои навыки.

Павел Степанович обсудил создавшееся положение с политработником, командиром взвода и комсомольскими активистами. Коллективно решили: поручить лучшему стрелку роты рядовому Вадиму Додонову, члену бюро ВЛКСМ, помочь сержанту Сувьку в обучении тех военнослужащих, которым не давалось искусство меткого огня. К заданию Вадим отнесся с присущей ему добросовестностью: настойчиво передавал товарищам свой опыт, с разрешения командиров при каждом выезде на стрельбище занимался с одним из солдат индивидуально. Через некоторое время появились первые сдвиги к лучшему. Сейчас отделение по огневой подготовке не отстает от других.

Для Заставницкого понятие «пример для подчиненных» — не просто громкие

слова. Они постоянно подкрепляются делами. Сдаст подразделение проверку — он первым отправляется на огневой рубеж и всегда выполняет упражнение только на отлично. Не потому ли почти все воины роты — мастера меткого огня? На него равняются прапорщики, сержанты и солдаты как на образец строевой подтянутости. Офицер никогда не допускает неофициально-снихождительного кивка головой в ответ на отдавание воинской чести. Не по этой ли причине рядовой не позволяет здесь себе пройти мимо ефрейтора, не отдав ему честь по всем правилам устава? Портрет Заставницкого — на Доске почета части: передовик, отличник боевой службы, боевой и политической подготовки. Грудь офицера украшают знаки «За отличие в службе» I и II степени, классного специалиста.

Если говорить о подлинно партийном подходе Павла Степановича к решению любых вопросов, можно отметить, что неуклонное проведение в жизнь решений XXVI съезда КПСС, постановлений Коммунистической партии и Советского правительства присуще ему во всем. Взять хотя бы такой случай. На политических занятиях к нему обратился сержант: «Какое отношение мы должны воспитывать у солдат к осужденным?» Вопрос был не из легких. Заставницкий, как он сам потом признавался в беседе, несколько растерялся. Вспомнил, как сам, еще будучи военнослужащим сверхсрочной службы, обращался за аналогичными разъяснениями к одному из старших товарищей. Тогда вразумительного ответа не получил — услышал набор многозначительных, но бессодержательных фраз, из которых ничего толком не понял. И вот подобный вопрос задан ему самому. Сказал, что подробно разъяснит свою точку зрения на очередном занятии. Подготовился к нему тщательно: почитал кое-какую литературу, сделал несколько выписок из личных дел осужденных.

— Мы не имеем права забывать о том, что осужденный — прежде всего гражданин нашего социалистического государства, временно изолированный от общества человек. Совершенное правонарушение — большое несчастье и для него, и для его семьи. Перевоспитать таких людей трудом, помочь им вернуться в социалистическое общество полноправными гражданами — одна из наших важнейших задач. Внутренние войска решают ее путем бдительной охраны осужденных, поддерживая среди них установленный режим содержания. Наблюдающий за нами осужденный должен видеть перед собой образец соблюдения социалистической законности. Это действует его исправлению. Но если содержащийся в местах лишения свободы человек пытается совершить побег, каждый воин обязан действовать строго по уставу, чтобы не допустить нового преступления, — так ответил сержанту капитан Заставницкий.

Это один из многих примеров того, как коммунист на практике выполняет поста-

новление Центрального Комитета КПСС «О дальнейшем улучшении идеологической, политико-воспитательной работы». Там четко сказано: не уклоняться от ответов на сложные, острые вопросы. Если человек не получает исчерпывающего ответа от пропагандистов, он начинает искать его сам. И не всегда такой ответ бывает правильным.

По-партийному относится Павел Степанович к развитию в комсомольском коллективе критики и самокритики, подает пример молодежи: его выступления на собраниях организации ВЛКСМ всегда принципиальны, аналитичны по характеру, содержат конкретные предложения и выводы. Этому учатся у офицера солдаты и сержанты. Всякий раз после собрания или заседания бюро ВЛКСМ (командир роты присутствует практически на каждом из них) в ленинской комнате остаются капитан П. Заставницкий, старший лейтенант Б. Семенов и комсомольские активисты. Они совместно анализируют, как прошло то или иное мероприятие, намечают, как лучше реализовать критические замечания и предложения. Подобное внимание убеждает людей в том, что их высказывания не будут забыты, послужат основой для деловых, конкретных мер. Отсюда и серьезность военнослужащих при подготовке к комсомольским собраниям, продуманность ими каждого выступления.

ОПИРАТЬСЯ на комсомольскую организацию и направлять ее деятельность, в понимании Заставницкого, означает также создавать людям условия для плодотворной работы. Ежедневно командир подразделения выделяет секретарю бюро ВЛКСМ свободный день для решения назревших вопросов. Однако требует: накануне рядовой В. Медведков должен представить политработнику план мероприятий, которые собирается провести в выделенное ему время. Иногда Павел Степанович и сам проверяет эти планы, вносит в них коррективы. Чем занимается комсомольский вожак подразделения в такие дни? Приводит в порядок хозяйство организации ВЛКСМ, вместе с проверяющим боевую службу офицером или прапорщиком обязательно бывает в карауле, беседует с молодежью, встречается с входящими в состав войскового наряда прапорщиками-комсомольцами (ведь в соответствии с установленным порядком Медведков заступает на боевую службу только со своим отделением. А знать, как относится к ратному труду каждый член ВЛКСМ, комсомольскому секретарю просто необходимо). Много дел у активиста в такие дни и в самом подразделении: подготовка к приему Ленинского зачета, изучение руководящих документов, книжных новинок по вопросам комсомольской работы, поездки в районный комитет ВЛКСМ... К слову, по инициативе и при поддержке Заставницкого связи между организацией ВЛКСМ роты и местными комсомольскими органами здесь крепкие, строятся и поддерживаются на

хорошей деловой основе. Командир его заместитель по политической части не забывают и об обучении и воспитании такой категории комсомольских активистов, как члены бюро ВЛКСМ. Один-два раза в месяц офицеры совместно с секретарем партийной организации проводят с ними семинары, учат влиять на сослуживцев, помогать им овладеть ратным мастерством, предупреждать среди товарищей проступки.

КАК ПРИШЛО к капитану П. Заставническому это умение опираться на организацию ВЛКСМ и направлять ее работу? Для ответа на этот вопрос необходимо проследить путь службы Павла Степановича во внутренних войсках. Еще когда он был солдатом, товарищи оказали высокое доверие — избрали членом бюро ВЛКСМ батальона, затем секретарем комсомольской организации роты. К увольнению в запас подошел комсомольским вожаком батальона. В этой должности остался на сверхсрочную службу.

Заставническому повезло возглавлять организацию ВЛКСМ подразделения в то время, когда помощником начальника политического отдела части по комсомольской работе был А. Пониделко (ныне подполковник) — человек, у которого молодой тогда активист учился воспитывать комсомольцев по-ленински, по-коммунистически. У Анатолия Васильевича секретарь бюро ВЛКСМ перенял правило: нет в работе с людьми мелочей. В период командирского становления Заставническому запомнился опытный, глубоко знающий службу подполковник Д. Хоконов. И теперь, через много лет, Павел Степанович любит повторять слова своего бывшего наставника: «Военнослужащий начинается с порядка и дисциплины во всем — в одежде, в поведении, в отношении к своим обязанностям». У подполковника Хоконова он научился оценивать результаты своего труда не по тому, как идет дело в его присутствии, а по тому, как справляется подразделение с поставленными задачами, когда командир в командировке или отпуске: все нормально — значит сумел сплотить коллектив, воспитать и организовать подчиненных. Старшему товарищу обязан капитан Заставницкий и тем, что научился правильно строить работу сержантов: офицерам ни в чем не приходится подменять командиров отделений или заместителей командиров взводов. Те приучены самостоятельно принимать решения, проводить их в жизнь, проявлять разумную инициативу и отвечать за свои распоряжения. Сержанты умеют опираться на комсомольских активистов, взаимодействовать с ними в процессе обучения и воспитания подчиненных.

...Командир, политработник, партийная и комсомольская организации роты. Они делают одно общее, важное дело. Действуют присущими им методами, но работают дружно, слаженно, активно. В этом — залог успехов подразделения.

Подполковник В. ШЕПОВАЛЬНИКОВ.

ДОВЕРИЕ



Прапорщик С. Борисов рассказывает воинам о подвиге их однополчанина рядового И. Очиченко.

Фото В. Доброхотова.

Прапорщик Сергей Борисов стоял возле двери кабинета с табличкой «Ответственный секретарь парткомиссии» и ждал, когда его пригласят войти.

— Волнуетесь, товарищ прапорщик? — проходя по коридору, участливо спросил рядовой С. Андреев.

— Немножко, — схитрил Сергей. Хотя сам очень переживал. Еще бы, такое событие: вступление в партию. Быть в рядах КПСС — заветная и давняя мечта Борисова. Зародилась она еще в годы срочной службы. Каждый день он видел, как коммунисты все силы отдают службе, крепко дорожат авторитетом, требовательны к себе и другим. Сергеем нравилось это: все по справедливости, по заслугам.

— Прапорщик Борисов, заходите!

На вопросы Сергей отвечал коротко, ясно.

Члены парткомиссии в своих выступлениях подчеркивали, какую высокую ответственность налагает на человека звание коммуниста. Потребуется много сил, знаний, настойчивости, чтобы быть достойным этого звания. «Но мы верим вам, товарищ Борисов», — сказал секретарь парткомиссии.

При этих словах в памяти Сергея возник эпизод из срочной службы. Предстояло ответственное задание. Для его выполнения назначили отделение сержанта Борисова. Инструктаж проводил командир батальона. Убедившись, что воины поняли задачу, он сказал, обращаясь к Сергею: «Товарищ сержант, я верю вам...» Тогда слова прозвучали, как приказ, только в иной форме. Теперь они воспринимались по-новому. Но так же, как и прежде, ко многому обязывали. «Ваше доверие оправдаю!» — взволнованно произнес Сергей.

Командир роты Иван Егорович Нелюбов, поздравляя Сергея со знаменательным событием в жизни, подчеркнул: «Быть глубоко партийным — значит быть и в высшей степени человеческим». Борисову особенно приятно было услышать это от коммуниста, который для всех солдат, сержантов, прапорщиков и офицеров роты являлся не только строгим и требователь-

ным командиром, но и заботливым, чутким товарищем.

А с такими людьми трудности не страшны и ратный труд кажется легче. Но боевая служба легкостью не баловала. Каждый караул — испытание, проверка боевой выучки, физических и моральных качеств.

...Выездная сессия народного суда продолжалась третий день. Преступник, совершивший тяжелейшее злодеяние, изобличен полностью. Люди, заполнившие зал, возмущены его гнусным поступком. В такой ситуации жди всякого. Прапорщик Борисов предупредил караул: «Быть готовым к действиям в любую секунду. Не расслабляться. Не исключена попытка односельчан расправиться с негодяем». Но произошло обратное. Когда судья представил последнее слово преступнику, он, поднимаясь со скамьи, оперся на барьер и хотел прыгнуть в зал, чтобы расчитаться с «обидчиком». Прапорщик первым почувствовал опасность, дал сигнал караулу. Бандит был мигом приведен в порядок. Особенно четко, энергично действовал рядовой С. Андреев.

Караул с задачей справился. Но пришли новые трудности. Нелетная погода. Других путей возвращения в часть, кроме воздушного, нет. Продукты питания кончились. Начальник караула договорился с заведующим чайной «поставить солдат на довольствие». Потом воины узнали, что за их питание все дни рассчитывался прапорщик Борисов.

В отрыве от подразделения начальник караула — командир, организатор службы, политической работы, отдыха личного состава. За все и за всех в ответе. Борисову казалось, что он неплохо изучил людей, их характеры, привычки. Солдаты тоже его понимают, уважают. Не раз приходилось слышать от них: «Товарищ прапорщик, возьмите меня с собой в караул». Боевая служба сблизила, породнила воинов. И каждому подчиненному он верил, как себе. Поэтому так огорчило Сергея известие: рядовой Андреев допустил пьянку.

Борисов знал этого человека. Из ча-

стих бесед с ним понял: тоскует парень по гражданской жизни, по друзьям — любителям веселых компаний. Но солдатом был добросовестным, считал себя среди одногодков не последним.

На общем собрании роты Андреев делал вид, что ничего особенного не случилось. «Служу не хуже других. А все остальное?.. С кем не бывает», — оправдывался он.

Выступающие осудили поведение нарушителя, предлагали строго наказать его. Взял слово и Борисов:

— Рядовой Андреев пренебрег интересами коллектива, товарищей, и поступок его достоин осуждения. Нарушение произошло потому, что у война еще не сформировался полностью характер, он способен и на хорошее, и на плохое. Мы же, активисты подразделения, слабо влияли на таких, как он. Я убежден, что из Андреева получится настоящий солдат, он все поймет и исправится. Я верю в него».

Командир роты наказал солдата. А прапорщику сказал:

— Я вам тоже верю. Поэтому рядовой Андреев будет постоянно назначаться в караул вместе с вами.

Такое решение командира обрадовало Борисова. Он и сам хотел просить его об этом.

Однажды вечером, придя в роту, Сергей нашел Андреева в ленинской комнате. Увидев прапорщика, солдат насторожился. После обмена приветствиями завязалась беседа. Борисов опять напомнил своему тезке о безволии, слабых характеристиках. Если себя не перебороть, то этот порок будет причиной бед и в последующем.

Такой категоричный вывод удивил война.

— Я не считаю себя безвольным, — заявил он. Но, видимо, вспомнив последние события, замолчал. И вдруг подумал: «А может, действительно нет у меня воли. Первый раз пригласили друзья. Не хотел, но сделал так, как им надо было. А потом?..» Мысль, развиваясь, усиливала сомнения. Борисов прав, решил он. И тихо сказал: — Я постараюсь, товарищ прапорщик.

После разговора с Борисовым на душе у Андреева было скверно. Жгла обида на себя, чувство вины перед товарищами. В то же время он все больше проникался уважением к прапорщику, открывшему ему глаза на такой недостаток, о котором он и не подозревал.

С тех пор прошло немало времени. Рядовой Андреев честно держит свое слово. Настала пора солдату увольняться в запас. «Спасибо вам, Сергей Николаевич, — сказал он Борисову. — Вы научили меня уважать людей. Приятно сознавать, что они отвечают мне тем же. Ваша требовательность и уважение к солдатам никого не могут оставить равнодушным. Ваше доверие и заботу я никогда не забуду».

А Сергей тогда вдруг открыл для себя радостную закономерность: рядом с ним всегда были хорошие люди, опытные партийные бойцы, отличные командиры. Они

помогали ему быстрее обрести те качества, которые делают война личностью в лучшем понимании этого слова. В части, где проходил срочную, примером для всех был командир батальона подполковник К. Лимборский, награжденный орденом «За службу Родине в Вооруженных Силах СССР» III степени. Здесь — командир роты офицер И. Нелюбов (недавно назначенный на вышестоящую должность), всеми уважаемый человек. Многому у них научился Борисов, и прежде всего верности долгу, трудолюбию, честности перед сослуживцами и самим собой.

В канун XIX съезда ВЛКСМ С. Борисова принимали в члены КПСС. Хотя коммунисты роты, члены парткомиссии его хорошо знали, вопросов было много. Интересовались, что читает, где учится, как проводит свободное время, участвует ли в общественной работе... На все вопросы были даны ответы. Их дополнили выступающие.

Помощник начальника политотдела по комсомольской работе лейтенант С. Денисенко сказал:

— Прапорщик Борисов — заместитель секретаря комсомольского бюро роты. Работе с молодежью он отдает всего себя. Сразу же после IX Пленума ЦК ВЛКСМ он собрал активистов — художников, мастеров на все руки, быстро оформили стенд с решениями Пленума, повесткой дня XIX съезда ВЛКСМ. Наглядно отразили, как ведется борьба между войнами за право подписать Рапорт комсомольцев молодежному форуму страны. Сергей поддерживает связи с местными комсомольскими органами. Обком, горком ВЛКСМ всегда в курсе дел комсомольской организации, их представители — частые гости в подразделении. Происходит взаимный творческий обмен опытом.

Заместитель командира роты по политической части старший лейтенант Н. Молчанов:

— Прапорщик Борисов много работает над собой. Постоянно изучает политическую литературу, руководящие документы по службе, тщательно готовится к занятиям. Обладая глубокими знаниями, помогает другим, товарищи благодарны ему за это. За активное участие в коммунистическом воспитании молодежи награжден грамотой обкома ВЛКСМ, знаком ЦК ВЛКСМ «Молодой гвардеец пятилетки».

Известие о том, что прапорщик С. Борисов избран делегатом XIX съезда ВЛКСМ, с удовлетворением встречено в коллективе. Офицеры, прапорщики, сержанты, солдаты, коммунисты, члены ВЛКСМ — все были от души рады за своего сослуживца.

Перед выездом в Москву Борисов получил партийный билет. Вручая его, начальник политотдела сказал: «Коммунисты оказали вам большое доверие, приняв в свои ряды. Комсомольцы послали вас представителем на XIX съезд ВЛКСМ. Дорожите этой высокой честью. Всегда и во всем оправдывайте оказанное доверие».

Я. ВИКТОРОВ.

РАДИ ПОКУПАТЕЛЕЙ

Торговля имеет дело непосредственно с людьми, с многообразием их вкусов, запросов, характеров. От того, как встретят и обслужат человека в магазине или столовой, во многом зависит его настроение, а значит, успехи в труде, службе. Об этом всегда помнят работники Военторга Управления торговли Мосгарнизона.

Наш коллектив не раз выходил победителем в социалистическом соревновании, смотрах-конкурсах предприятий торговли Московского гарнизона. Такое стало возможным благодаря постоянному вниманию командования к развитию и совершенствованию материально-технической базы торговли. Переведен в новое помещение магазин промышленных товаров, расширен продовольственный, открыт магазин по продаже мороженого и безалкогольных напитков. Реконструирована и гарнизонная чайная, ставшая хорошим местом отдыха воинов. В ней установлено современное оборудование, создан красивый интерьер. Привлекают внимание картины, чеканка, воспроизводящие сюжеты из быта народов СССР.

В чайной богатый выбор кондитерских и мучных изделий собственной выпечки, молочных продуктов, соков и свежих фруктов, чай, кофе, какао. Вкусные пирожные, булочки и пирожки умело готовят кондитеры, возглавляемые В. Дервяновой, ветераном военной торговли. Их продукция (более 10 наименований ежедневно) реализуется не только в чайной, но и в других точках общественного питания гарнизона. В чайной широкий выбор холодных и горячих блюд. Здесь нередко обедают офицеры, прапорщики, рабочие и служащие. Во всем этом немалая заслуга заведующей чайной А. Воропаевой и заведующей производством Л. Крыжко.

Высокого качества продукции собственного производства достиг и коллектив столовой, которой руководит Ю. Ставич. Здесь можно не только вкусно поесть, но

и купить для дома выпечные изделия. Практикуются — к сожалению, не так часто, как хотелось бы — расширенные выставки-продажи, дни национальной кухни. В этом коллективе трудятся мастера кулинарии, такие, как кондитеры Г. Храпова и Л. Минеева, повара К. Пронина и А. Каленова, снискавшие заслуженное уважение посетителей столовой.

«Все для покупателей!» — таков девиз коллектива образцово-показательного магазина (директор член КПСС Э. Лизунова, награжденная значком «Отличник советской торговли»). Магазин работает методом самообслуживания. Здесь налажены коммерческая работа и связь с поставщиками, ведется изучение покупательского спроса. Открыты кафетерий, цех фасовки, установлено контейнерное оборудование, что позволяет значительно ускорить обслуживание, расширить ассортимент фасованных товаров. Практикуются выезды для торговли в подразделениях гарнизона. Все это дает возможность коллективу добиваться высоких планово-экономических показателей. Из года в год растет товароборот. По итогам соцсоревнования магазину не раз вручалось переходящее Красное знамя и присуждалась первая премия. В 1981 году он вновь подтвердил звание «образцово-показательного предприятия».

Много хороших отзывов о молодежном коллективе магазина, возглавляемого А. Ермоленко. Покупатель может сделать заказ на интересующий его товар, получить совет в выборе покупки. Магазин регулярно обслуживает больных в военном госпитале, а также участников общественных мероприятий в гарнизонном Доме офицеров, частях и подразделениях. В книге жалоб и предложений немало положительных отзывов. Вот что пишет, к примеру, участник Великой Отечественной войны майор запаса В. Герман: «Зашел в магазин и был приятно удивлен и обрадован той вежливостью и вниманием, с которы-

298

ми продавцы встречают покупателей. Очень быстро помогли мне подобрать по росту и размеру предметы одежды и обуви, дали консультацию по уходу за ними. Думаю, что работники магазина могут служить эталоном для других предприятий военторга. Продавцам выношу сердечную благодарность».

Значительно улучшил работу и магазин, которым заведует В. Ружейникова. Было время, когда здесь старались торговать только товарами повышенного спроса, ссылаясь на то, что овощи, фрукты, молочно-кислые продукты покупают плохо. Но, глубже изучив потребности покупателей, стали предлагать названные продукты повседневно. И оказалось, что, поставляемые бесперебойно, они хорошо раскупаются: люди, поверив в надежность снабжения, перестали «прихватывать» их по пути — пошли в свой магазин.

Следует, однако, признать, что в ряде предприятий нашего торгового уровня обслуживания покупателей все еще недостаточно высок. Медленно внедряется так называемая контейнерная система торговли, рассчитанная на большую выкладку товаров и ускоренную их распродажу, а также облегчающая работу продавцов.

Не всегда полно удовлетворяется и спрос покупателей на свежие овощи и картофель, особенно в предвесеннее время. Главным образом, из-за недостаточной емкости складских помещений и овощехранилищ. Это заставило нас предусмотреть в планах на одиннадцатую пятилетку их увеличение.

Мы намерены настойчиво внедрять и такую прогрессивную форму торговли, как стол заказов. Он открыт, например, в магазине, где заведующей Г. Сильянова. Для него здесь выделено специальное торговое помещение, установлено холодильное оборудование, разработаны ассортиментный перечень и правила работы. К сожалению, покупатели пока мало пользуются услугами нового отдела. Многие почему-то считают, что он должен торговать товарами повышенного спроса, а это ведь неверно. Стол заказов рассчитан на торговлю тем же, что имеется в торговом зале, но позволяет покупателю значительно экономить время. Сделав заказ по телефону или по пути на службу, он, возвращаясь домой, в считанные минуты приобретает нужное.

В текущей пятилетке столы заказов будут открыты практически во всех магазинах. Намечено и увеличение количества продавцов, что позволит ускорить, с одной стороны, прием заказов (в том числе и по телефону), с другой — выполнение их.

Вместе с тем будем заботиться и о том, чтобы покупатель видел в продавце не только человека, который выдает товар, но и помощника в выборе покупки, доброжелательного советчика. Наша промыш-

ленность все больше и больше производит товаров из химических материалов. Но не каждый покупатель знает технологию их производства, а следовательно, и особенности пользования ими. Вот здесь на помощь и должен прийти продавец-консультант. В этом отношении неплохо поставлено дело в промтоварном магазине, где работают ветераны военной торговли В. Драновская, Н. Пономаренко, В. Осадчая, М. Гуськова.

Снабжение населения продуктами питания, товарами массового спроса, улучшение работы предприятий сферы услуг — это, как отмечалось на XXVI съезде КПСС, проблемы не только экономического, но и социальные. Поэтому одна из первоочередных наших забот — развитие и расширение торговли в каждой воинской части, в подразделениях, особенно отдаленных, оказание помощи так называемым киоскам без продавца (по продаже военной галантереи, табачных изделий и канцтоваров), работающим на подотчете старшин рот.

Не менее важна и другая задача. Требования партии о том, что экономика должна быть экономной, целиком относятся к деятельности предприятий военной торговли, в частности, к магазинам и столовым нашего Военторга. Внутренних резервов здесь немало. Это сокращение издержек обращения транспортных расходов, экономия электроэнергии и воды, борьба за сохранность тары и многое другое. Как всегда социалистическое соревнование — конкретные обязательства коллективов в целом и каждого сотрудника в отдельности — надежный ключ к решению этих задач. Показатели работы Военторга в этом году свидетельствуют, что партийная, комсомольская организации и местный комитет мобилизовали коллективы на выполнение взятых высоких обязательств.

Следует отметить, что ширится движение под девизом «Высокое качество обслуживания — гарантируем!» Оно стало конкретным ответом работников розничной торговли и общественного питания Военторга на постановление ЦК КПСС и Совета Министров СССР «О мерах по дальнейшему развитию торговли и улучшению торгового обслуживания населения в одиннадцатой пятилетке». Выполняя его требования, мы будем и дальше развивать материально-техническую базу, улучшать работу транспорта. Это позволит более полно и бесперебойно обслуживать покупателей. На повестке дня и усиление воспитательной работы со всеми категориями торговых работников.

Подполковник Н. МОСИЙЧУК,
начальник Военторга
Управления торговли
Московского гарнизона.

МАСТЕР ВО ВСЕМ МАСТЕР

Очерк



Это выглядело невероятно. Танцор в национальной узбекской одежде под звуки карная и сурная в быстром ритме вращался на сцене, медленно приседая, и большое плоское блюдо (по-узбекски «ляган»), полное душистого плова, покоившееся до начала танца на его голове, плавно сдвигалось на шею, потом плечи, спину (при этом хоть бы рисинка упала на пол).

Темп музыки нарастал. Солист начал медленно приподниматься (во вращении) — ляган, словно живой, пополз со спины на плечи, шею и, когда танцор принял полностью вертикальное положение, замер на голове. Музыка смолкла. Танцор снял осторожно блюдо, вытер капли пота с лица и спустился со сцены в зал.

Здесь я и познакомился со вчерашним артистом Узбекконцерта, а ныне нашим однопольчанином Тахиром Саидукуловым.

— Тяжело? — участливо спросил я.

— Откровенно если, нелегко. Ведь я сейчас прежде всего солдат, а уж потом — танцор. Правда, командир идет мне всегда навстречу и выделяет время для репетиций. Тем более, что я участник художественной самодеятельности.

— Интересно, чему вы больше всего привержены в своем искусстве?

— Узбекским танцам. Народные танцы всерьез привлекли меня еще в шестом классе. Их я начал постигать в балетной студии при городском Доме культуры. Учеником выпускного класса на республиканском конкурсе «Праздник искусств» занял первое место. Тот первый в моей жизни приезд в Ташкент и определил дальнейший путь — эстрада. Я стараюсь придать народным танцам современную трактовку. Но сделать это не так-то просто. Узбекский танец, как и любой другой, имеет особенности, традиции. Ему присущи сила, мужество, темперамент. Важно не только сохранить эти черты на эстраде, но и обогатить танец новым содержанием, придать ему профессионализм, современность. И здесь не обойтись без вокально-инструментальных ансамблей и групп. Я выступал с известными коллективами «Ялла», «Наво».

— Расскажите хотя бы об одной работе над танцем.

— Сам я родился и вырос в Сурхандарьинской области, недалеко от долины, славящейся прекрасными гранатами. Когда они поспевают, все жители долины устраивают праздник в честь этого события. Кульминационный момент торжеств — особый танец. Материал народных гуляний я и положил в основу своего танца, придав ему сказочный характер. Это выглядит так. В глубине темной сцены звучит нежная мелодия флейты, небосвод усыпан звездами, на переднем плане — большой гранат, бутафорский, разумеется. Как только к флейте присоединяется дойра, гранат «лопается», и принц долины в ярком оранжевом костюме выходит из «скорлупы». В танце он горсть за горстью берет гранатовые зерна и бросает вокруг себя. Каждый бросок имитируется красным пучком света. Постепенно на сцене становится светло — это означает, что гранаты поспели. Принц широким жестом приглашает к танцу тружеников долины...

Этот танец в постановке Тахира Саидукулова — зрелище захватывающее. В нем нет ничего лишнего: и свет, и музыка, и декорации, и даже костюм солиста служат всего лишь фоном, не заслоняют незаурядного мастерства исполнителя.

А в том, что это так, убеждаешься на примере «Танца с ляганом», о котором уже шла речь. Доводилось видеть его в исполнении различных мастеров. Искренне поражаюсь тому, как это пустой ляган «плывет» по спине и плечам солиста, крутящегося в вихре танца. Тахир пошел дальше: наполнил ляган самым настоящим (не бутафорским) пловом.

— Плов — непременно блюдо на всех национальных праздниках, — объясняет Тахир. — Ритуал угощения пловом я и положил в основу постановки.

Эффект поразительный. На сцене появляется юноша в узбекском халате с большим ляганом плова в руках, садится по-восточному, ставит перед собой плов, засу-

**ИЗ МАТЕРИАЛОВ, ПРИСЛАННЫХ
НА КОНКУРС**

249

чивает рукава. Попробовал — вкусно. Довольный, приглашает жестами попросить кушанье и зрителей. Что, нет желающих? Жаль... Встает, устанавливает ляган на голову... Остальное вы уже знаете. Кроме одного: куда же все-таки девается плов?

— А когда кончается танец, — смеется Тахир, — я спускаюсь к зрителям и... еще не было случая, чтобы кто-то отказался от столь вкусной еды. Бывает, конечно, что приходится при «изготовлении» плова пользоваться бутафорией.

— И кому же вы, Тахир, обязаны становлением на эстраде?

— Прежде всего народной артистке СССР Бернаре Кариевой — солистке Театра оперы и балета имени А. Навои, что в Ташкенте. Под ее руководством я, будучи студентом института культуры, познавал искусство классического танца. Основам народного сценического танца учился у известного хореографа Григория Владимировича Ижицкого, а мастерство современного танца мне помогли освоить Теймураз Текоев и Рано Досметова. Все они преподают в хореографическом училище и институте культуры. Благодаря им я увидел всю красоту танца, как бы открыл ее для себя.

Несмотря на молодость (Саидкулову двадцать с небольшим), он имеет солидное творческое досье. Солист побывал в составе различных гастрольных групп во многих городах Советского Союза, за рубежом. И везде ему сопутствовал успех. На VI Международном фестивале фольклорного танца в Венгрии Тахир стал лауреатом и получил приз «Золотая тувелька». Танцору горячо аплодировали в Западном Берлине, где он выступал в составе ансамбля Узгосфилармонии.

— Но особенно запомнилась мне поездка в Афганистан, — говорит солдат. — Нашей группе творческой молодежи приходилось давать по два-три концерта в день. Принимали нас исключительно тепло всюду — и в крупных городах, и в небольших селениях. Мне «досталось», пожалуй, больше всех: афганским жителям пришлось по сердцу исполняемые мной танцы народов Востока, они буквально не отпускали со сцены. Во время гастролей у нас была встреча с творческой молодежью революционного Афганистана. Как память о ней — национальный афганский костюм, подаренный организаторами этого мероприятия. Самые теплые воспоминания сохранились о поездке в составе вокально-инструментального ансамбля «Ялла» в Социалистическую Республику Вьетнам. Мы выступали в Ханое, Хошимине, Дананге и других городах. Желających увидеть выступления советских артистов было столько, что концерты зачастую мы давали прямо под открытым небом — на стадионах. Однажды, в самый разгар выступления — я исполнял «Танец с пловом» — пошел тропический ливень. Целая стена воды обрушилась на стадион. И хоть бы один зритель встал! Мокрый до нитки, я заканчивал танец под вспышки молний и раскаты грома. Но что творилось потом — не поддается описанию. Вьетнам-

цы устроили такую овацию, что ее не могли заглушить и гром. Мы были во Вьетнаме месяц. На заключительном концерте министр культуры республики от всей души поблагодарил советских артистов и вручил нам награды социалистического Вьетнама. Я получил орден.

— Тахир, а нашла ли служба в армии отражение в вашем репертуаре?

— Конечно. Я в принципе завершил работу над двумя новыми постановками. Одна называется «Солдатская дружба». Я выступаю в нейтральном костюме. Музыкальная композиция состоит из пяти полуторадвухминутных мелодий: украинской, таджикской, русской, туркменской и грузинской — именно представители этих национальностей служат в нашем взводе. Ребята присутствовали на репетиции — поправилось. Во второй постановке найдет отражение тема интернациональной дружбы советских и афганских солдат. Премьера ее — не за горами.

— Хорошо, сейчас — служба, а что потом? Какие-то планы уже имеются?

— Разумеется. Буду и дальше совершенствоваться как исполнитель народных танцев. Очевидно, первое время под руководством народного артиста СССР Махмуда Эсамбаева. Известный танцовщик планирует собрать группу молодых исполнителей — от каждой республики по одному — и хочет им передать свое искусство. Министерство культуры республики остановило выбор на мне.

Способностей у Тахира, как видим, не отнять. И не только артистических. Он незаурядный организатор. Других сослуживцев, более или менее одаренных, приобщил к художественной самодеятельности. Сам руководит занятиями в танцевальном кружке.

— И кого бы вы выделили из подопечных?

— Рядового Абдуллазиза Юсупова, — уверенно отвечает Тахир. — Если будет и дальше совершенствоваться в исполнении народных танцев, то может добиться заметных успехов.

Я видел Юсупова в деле. Конечно, до Тахира ему далеко, но собственный стиль на сцене у Абдуллазиза уже просматривается. Как и у ефрейтора Наби Абдурахманова, с которым тоже занимается Тахир. Ефрейтор Абдурахманов, имеющий, кстати, музыкальное образование, сам в какой-то мере помогает своему учителю в работе над будущими сценическими композициями. А если говорить о Наби как участнике художественной самодеятельности, то ему Тахир посоветовал попробовать силы в эстрадных танцах.

Недавно начальник политотдела поручил рядовому Саидкулову дать несколько сольных концертов в отдаленных подразделениях части, куда, как в песне поется, «только самолетом можно долететь», и где приезжие артисты, как это ни жаль, нечастые гости. И всюду Тахиру чуть ли не каждый номер приходилось исполнять на «бис», по несколько раз.

— Устал я в том турне, — улыбнулся

Тахир, — запланированные вначале на каждый концерт полтора часа приходилось «растягивать» чуть ли не вдвое. Что интересно: я видел, как усталые, холодноватые в начале представления лица затем таяли, расплывались в широкой улыбке. Еще один номер, второй — и от бывшей усталости нет и следа. Вот она, великая сила искусства!

После таких концертов Тахир обычно беседовал с активистами, интересовался, почему они ничего не делают, чтобы создать собственный коллектив художественной самодеятельности. Как правило, слышал:

— Некогда — служба дни и ночи.

— Талантов нет.

— С музыкальными инструментами проблема...

Рядовой Саидкулов слушал подобные доводы, кивал головой, но... не соглашался. Убеждал воинов в том, что ни в одном подразделении не должно быть места скуке. Тут же выяснял, кто из воинов может играть на гитаре, баяне, других инструментах. Как правило, таковые были. Нашлись и декламаторы, и даже представители оригинального жанра. «Вот видите, — говорил Тахир с укоризной активистам, — есть у вас свои таланты, только нужно с ними заниматься».

Первую репетицию проводил сам, объяснял воинам, что к чему, давал советы, желал успеха и уезжал дальше. Потом, уже в части, интересовался у прибывших из командировок офицеров:

— Как у них там художественная самодеятельность?

— Вовсю занимаются, — отвечали те, — привет передают.

— Спасибо, — улыбался Тахир.

Если же говорить о Саидкулове-солдате, то и здесь Тахир на высоте. Однажды, как раз накануне проверки, он с товарищами давал очередной концерт. Программа, как обычно, вызвала бурю аплодисментов. И лишь один воин, сидевший в зале, снисходительно похлопывая в ладоши, заявил: «На сцене-то они умеют на публику работать, плясать и петь могут, ничего не скажешь. А вот посмотреть бы их на огневом рубеже...»

Слово не воробей, вылетит — не поймашь. Насмешливое высказывание воина тут же дошло до Тахира. Он собрал сослуживцев и горячо сказал:

— Если мы на проверке хуже остальных

будем выглядеть — грош цена всем нашим выступлениям.

Его поддержали и конферансье ефрейтор Р. Исмагилов, и гитарист рядовой Б. Яковлев, и музыкальный руководитель ефрейтор И. Пальчиков. И что же? Взвод, в котором служит Тахир, по итогам проверки оказался лучшим в подразделении. Отличником боевой службы, боевой и политической подготовки стал, разумеется, и Саидкулов. Кстати, он авторитетный агитатор взвода.

Участие в художественной самодеятельности, репетициях отнимает у танцора почти все свободное время. Казалось бы, куда уже больше. Но вот слышу, что в клубе состоится читательская конференция по книге Героя Советского Союза В. В. Карпова «Взять живым» и одним из первых на ней готовится выступить Тахир. Понравилось ему это произведение, увлекло.

Не отсиживается он молчуном и на комсомольских собраниях. Какой бы вопрос ни обсуждался. О дисциплине — он найдет, что сказать, тем более, что неряхи и нарушители уставов в роте еще не перевелись. А он на это имеет моральное право. Посмотрели бы вы на него: внешний вид — загляденье! Всегда чистый, аккуратный, подтянутый, предупредительно вежлив со всеми. Ни одного замечания не получил за службу.

— Я считаю, — говорит рядовой Саидкулов, — что солдат начинается с дисциплины. Это первое условие, по которому мы принимаем в свой коллектив художественной самодеятельности. И требования у нас жестковаты: если в чем-то провинился, на поблажку не рассчитывай. Какой бы знаменитостью ни был. К счастью, проколы с дисциплиной при мне не случались.

К концу нашего разговора вокруг собрались воины, они с интересом рассматривали вьетнамский орден на груди солдата, значок лауреата Всесоюзного фестиваля самодеятельного творчества трудящихся. А ему, чувствую, уже не до разговора: задержал я его порядочно.

— Торопитесь?

— Извините, у меня сейчас очередная репетиция. — И доверительно объяснил: — Готовлюсь к VII Всесоюзному конкурсу артистов эстрады. Скоро отборочный тур. Придете?

— Непременно!

Старший лейтенант А. ПИГИЛОВ,
участник II семинара
литераторов внутренних войск.

Владимир ПУГАЧЕВ,
подполковник запаса

Я КЛЯНУСЬ

День сегодня праздничен и светел.
Тихо шепчут тополя листвою.
Стяга шелк слегка колышет ветер,
Замер на плацу солдатский строй.
Довелось немало видеть стягу.
Но торжественнее нет минут:
Принимают юноши присягу,
Клятву нашей Родине дают.

«Я клянусь...»
Волненья и отваги
В этот миг исполнены сердца.
«Я клянусь...»
Священный день присяги —
День рождения воина-бойца.
Вьется знамя алое над строем.
Клятвы слово силы придает.
Мы сердцами Родину прикроем,
Если враг коварный нападет.

НА ГЛАВНЫХ НАПРАВЛЕНИЯХ

200

На книжную полку

Как свидетельствует история Великой Отечественной войны, немалый вклад в разгром фашистской Германии внесли воины внутренних войск. Эпизоды героических боев легли в основу брошюры «Внутренние войска в годы Великой Отечественной войны» (М., 1981. — 47 с.), подготовленной научными сотрудниками Центрального музея внутренних войск МВД СССР и выпущенной в свет Политуправлением внутренних войск МВД СССР в помощь слушателям политических занятий.

Глава «В начале войны» рассказывает о мужестве и отваге воинов войск НКВД, принявших на себя вместе с частями Красной Армии первые удары гитлеровских полчищ. Среди них — защитники Брестской крепости бойцы 132-го батальона войск НКВД. Кто не знал в годы блокады Ленинграда про «Дорогу жизни»! В ее строительстве и использовании велика доля подразделений внутренних войск. Они оберегали дорогу от гитлеровских лазутчиков, охраняли драгоценные грузы. Храбро сражались бойцы-чекисты с врагом на Карельском перешейке и Лужском рубеже, на Пулковских высотах и знаменитом «Невском пятачке», в районе Пскова и Волхова.

Неувядаемой славой покрыли себя воины войск НКВД в Московской битве. Вся страна узнала в те дни о подвиге Сергея Белоуса, награжденного орденом Ленина. Золотыми буквами в летопись битвы за Москву вписано имя замполитрука Лазаря Паперника, воина одного из лыжных отрядов бригады особого назначения, действовавших в тылу врага. Л. Паперник удостоен звания Героя Советского Союза. Героический подвиг совершили бойцы и командиры отдельного бронепоезда № 73, которым командовал капитан Ф. Малышев. В районе Яхромы бронепоезд уничтожил более 10 танков и несколько сот гитлеровцев.

Примером массового героизма стала оборона Одессы, где отличился 249-й полк конвойных войск. Так же храбро и самоотверженно сражались воины внутренних войск, защищая Севастополь, Николаев, Херсон, Днепрпетровск, Харьков, Ростов-на-Дону. Обороняя переправы через Керченский пролив, воины-чекисты в числе последних покинули Крым.

Глава «В оборонительных боях 1942 года» тоже посвящена ратным делам воинов внутренних войск. Широкую известность приобрела 10-я дивизия войск НКВД, принимавшая участие в героической обороне Сталинграда. За время боев она истребила до 15 тысяч гитлеровских солдат и офицеров, уничтожила 113 танков, 2 самолета, 8 бронемашин. Советское правительство наградило дивизию орденом Ленина.

Славную страницу в историю внутренних войск вписал 290-й стрелковый полк, которым командовал подполковник И. Пискарев. О нем читатель узнает в главе «В боевых операциях 1943 года». Личный состав этого полка принимал участие в ожесточенных боях на Малой земле и за Новороссийск. О событиях тех дней ярко и проникновенно написал в книге «Малая земля» Леонид Ильич Брежнев.

Среди различных форм оперативного-боевого использования личного состава войск НКВД в годы войны заслуживает внимания участие воинов-чекистов в боевых действиях на оккупированной территории. О них рассказано в главе «В тылу врага». Стоит упомянуть, что только на базе истребительного мотострелкового полка УНКВД по Москве и Московской области за период с ноября 1941 по июнь 1942 года было сформировано и заброшено в тыл противника 135 групп.

В заключительной главе «Деятельность внутренних войск в 1944—1945 годах» читатель узнает о боевых действиях войск НКВД в наступательных операциях, при ликвидации разрозненных групп противника на освобожденной территории. Помогая партийным и советским органам, трудящимся западных районов страны устранить последствия вражеской оккупации, внутренние войска вели борьбу с вооруженными бандами буржуазных националистов. В период боевых действий против империалистической Японии части внутренних войск охраняли тылы Действующей армии, участвовали в разгроме окруженных группировок.

Родина не забыла своих сынов. Более 100 тысяч солдат, сержантов, офицеров награждены орденами и медалями, свыше 200 воинов войск удостоены звания Героя Советского Союза.

Майор А. ПОНОМАРЕВ.

ОТ БАЛТИКИ ДО БЕРЛИНА

Когда части немецкой 18-й армии провалили Лужскую линию обороны и по Кингисеппскому шоссе устремились к Ленинграду, по тревоге были подняты курсанты Ново-Петергофского военно-политического училища войск НКВД им. К. Е. Ворошилова и заняли оборону в районе деревни Русские Анташи. Умело и героически воевал курсантский батальон под командованием майора Н. А. Шорина, продержавшись на этом важном рубеже 13 дней.

Герой Советского Союза полковник в отставке Н. В. Калущий начал войну в этом батальоне, потом уже в составе других подразделений прошел ее до конца, но на колонне рейхстага выцарапал только одно слово: «Шоринец!» Так в честь командира называли себя бойцы батальона. Чтобы рассказать людям о подвиге выпускников училища, он недавно написал книгу «Огонь — на себя!» (М.: Воениздат, 1981. — 206 с.). Эти три слова запали ему в душу в первые же дни. «Мы уже убедились в боях, как важно бывает отвлечь на себя вражеский огонь, чтобы облегчить участь товарища, попавшего в беду. Ведь, по существу, о том же говорит и солдатский закон: «Сам погибай, а товарища выручай».

Автор правдиво пишет о сложностях и трудностях фронтовых будней, прежде всего в начальный период войны, на Ленинградском направлении. Особенно подчеркивается необходимость постоянной боевой готовности, организованности, целеустремленной партийно-политической работы и крепкой воинской дисциплины. Актуально звучит призыв: «Учить войска тому, что необходимо на войне». От того, как обучены войска в мирное время, зависит успех боевых действий на фронте.

Майор Н. А. Шорин показан как волевой, требовательный командир, хороший организатор и воспитатель. Когда на позиции батальона вышли отходящие подразделения 2-й дивизии народного ополчения, майор Н. Шорин сформировал из ополченцев два дополнительных батальона, а командирами назначил преподавателей училища, которые были в составе батальона курсантов. Таким образом, на важном участке фронта вместо батальона появился целый полк.

В книге довольно подробно освещена партийно-политическая работа в войсках,

проводимая в сложных условиях боевой обстановки. Личный пример, мужественное поведение командиров и политработников, уважительные взаимоотношения между ними были важными мобилизующими средствами в бою.

«К комиссару комбат относился с уважением, ценил его удивительный организаторский талант, партийную принципиальность, умение работать с людьми», — подчеркивает автор. И далее: «Прекрасный психолог, Луканин знал, что высокий боевой дух сильнее любого оружия. Поэтому и заботился, чтобы среди бойцов всегда находились коммунисты, способные воодушевлять товарищей не только страстным партийным словом, но и личным примером».

Вдохновляло людей поведение политрука А. А. Габова в боевой обстановке, его беседы, сжатые, энергичные выступления. «Он, как Данко, умеет зажечь и повести за собой», — говорили про него курсанты.

Запомнилась автору и беседа члена Военного совета 8-й армии дивизионного комиссара И. Ф. Чухнова с молодыми политработниками. Охарактеризовав обстановку на фронтах, он подчеркнул, что нужно уметь не только храбро воевать, но и возглавлять бой: «Надо, чтобы солдаты верили вам, шли за вами, никогда не теряли уверенности в победе».

В книге раскрывается героизм советских людей, способность идти на самопожертвование, защищая любимую Родину. Ведь из 700 человек в курсантском батальоне в живых осталось 72, и все они героически сражались, защищая рубежи обороны на Ленинградском направлении. «Юнкеров с зелеными петлицами живыми в плен не брать», — говорилось в приказе гитлеровского командования о курсантах... Впрочем, приказ был неуместен — «юнкера» живыми в плен не сдавались.

Курсанты училища успешно выдержали суровый экзамен на зрелость, 50 героических дней они провели в боях, обороняя Ленинград. Их действия получили высокую оценку. Училище награждено орденом Красного Знамени. После реформирования бывшие курсанты, теперь уже политруки, были направлены в части 8-й армии, действовавшей на этом направлении.

Книга представляет большой интерес и, несомненно, найдет признание у читателей.

Полковник С. ПЕТРАКОВ.

287

НЕКОТОРЫЕ ВОПРОСЫ СЛУЖЕБНОЙ НАГРУЗКИ И ЛЬГОТЫ, РАСПРОСТРАНЯЮЩИЕСЯ НА МЕДИЦИНСКИЙ ПЕРСОНАЛ ИЗ ЧИСЛА СЛУЖАЩИХ ВНУТРЕННИХ ВОЙСК МВД СССР

Служебная нагрузка и льготы, распространяющиеся на врачей, средний и младший медицинский персонал, определены законодательством. Список производств, цехов, профессий и должностей с вредными условиями труда, работа в которых дает право на дополнительный отпуск и сокращенный рабочий день, объявлены Государственным комитетом Совета Министров СССР по вопросам труда и заработной платы и Президиумом ВЦСПС.

Для служащих медицинского состава устанавливается помесячный учет рабочего времени. Месячная норма рабочего времени определяется умножением дневной нормы рабочих часов медицинского работника на количество рабочих дней в месяц. При этом учитываются все виды деятельности: основная работа, дежурства, вызовы для оказания помощи на дому и другие. Продолжительность работы (смены) медицинского персонала, переведенного на месячный учет рабочего времени, не может превышать 12 часов подряд, включая дежурство в ночное время (с 22 до 6 часов). Продолжительность перерыва между сменами должна устанавливаться не менее двойной продолжительности работы в предшествующую смену.

Медицинское обслуживание и лечение больных в ночное время производится, как правило, штатным медперсоналом в пределах их месячной нормы рабочего времени и с учетом занимаемых ими должностей (основной и по совместительству). Если медицинский персонал (из числа служащих) лазаретов и стационаров вызван для оказания неотложной (экстренной) помощи в период с 22 до 6 часов, что должно быть зафиксировано в специальном журнале, то за все часы их ночной работы производится доплата: при 8-часовом рабочем дне — одна седьмая часовой ставки зарплаты, а при 6 и 6,5-часовом рабочем дне — одна пятая часовой ставки. Во всех остальных случаях доплата за работу (дежурство) в ночное время не производится. Врачам и среднему медицинскому персоналу может быть разрешена работа по совместительству как в разных, так и внутри одного лечебно-санитарного или профилактического учреждения, но не более чем на двух долж-

ностях с оплатой по фактически затрачиваемому рабочему времени, причем общий заработок по основной и совмещаемой должности не должен превышать полутора ставок по основной должности. Врачам медицинских учреждений, занимающим административные должности, совместительство разрешается только на врачебной и педагогической работе.

При исчислении среднего заработка за время отпуска медицинским работникам, работающим по совместительству, учитывается также заработная плата за эту работу. Оплата при замещении должности как за сверхурочную работу категорически запрещается.

Действующим положением предусмотрено повышение на 15 процентов должностного оклада врачам, среднему и младшему медицинскому персоналу за работу в опасных для здоровья и особо тяжелых условиях. Перечень таких должностей объявлен отдельным положением. Кроме того, повышение должностных окладов на 15 процентов предусмотрено также медицинским сестрам, отпускающим в смену не менее 10 процедур (в среднем в месяц) на генераторах УВЧ любой мощности.

С 1 января 1979 года после трехлетней непрерывной работы в медицинских подразделениях, дислоцирующихся в сельской местности, врачам ежегодно предоставляется дополнительно трехдневный оплачиваемый отпуск, а также выплачивается надбавка к должностному окладу в размере 10 процентов и далее через каждые последующие два года надбавка увеличивается на 10 процентов, но всего не более 40 процентов.

Существующим положением не допускается привлечение беременных женщин, матерей, кормящих детей грудью, к работе в ночное время, к сверхурочной работе, к работе в выходные дни и направление их в командировку. Период кормления грудью не ограничен каким-либо календарным сроком. В необходимых случаях факт кормления ребенка грудью может быть удо-

Консультации

стоверен лечебно-профилактическим учреждением, которое имеет право выдавать больничные листы по предоставлению отпуска по беременности и родам. Женщины, имеющие детей в возрасте от одного года до восьми лет, также не могут быть привлечены к сверхурочным работам и направлены в командировку без их согласия.

По существующему положению медицинским работникам, выполняющим работу в опасных для здоровья условиях согласно установленному списку профессий с вредными условиями труда, предоставляется к основному отпуску дополнительный оплачиваемый отпуск.

При этом исчисление продолжительности отпуска производится из расчета 12 дней основного отпуска плюс дополнительный отпуск, установленный за вредность, ненормированный рабочий день, но общая продолжительность отпуска не должна превышать 24 рабочих дня.

Служащим, непосредственно занятым на рентгенодиагностике, флюорографии, на ротационной рентгенотерапевтической установке с визуальным контролем, а также работающим в районах Крайнего Севера, дополнительный отпуск предоставляется 18 дней. Лицам, работающим в районах, приравненных к районам Крайнего Севера, дополнительный отпуск предоставляется продолжительностью 12 дней.

Кроме того, для работающих в районах Крайнего Севера и имеющих право на дополнительный отпуск по различным основаниям (за ненормированный рабочий день, за вредные условия труда, за работу в районах Крайнего Севера) общая продолжительность отпуска определяется путем суммирования без ограничения его 24 рабочими днями.

Например: медицинскому работнику установлен отпуск 18 рабочих дней (основ-

ной), за ненормированный рабочий день 6 дней, за вредные условия работы 6 дней, за работу в районах Крайнего Севера — 18 дней. В этом случае общая продолжительность отпуска составит $18+6+6+18$, то есть 48 дней.

Отпуск медицинским работникам по совмещаемой должности предоставляется одновременно с отпуском по основной их должности.

В тех случаях, когда рабочим и служащим медицинских учреждений ко дню возникновения права на отпуск не исполнилось 18 лет, очередной отпуск предоставляется сроком в один календарный месяц. При предоставлении отпуска за тот рабочий год, в котором им исполнилось 18 лет, продолжительность отпуска исчисляется из расчета месячного отпуска до исполнения 18 лет и на общих основаниях за остальное время. Ежегодные отпуска рабочим и служащим медицинских учреждений моложе 18 лет предоставляются в летнее время или по их желанию в любое время года. Привлекать их к сверхурочным работам, к работе и дежурству в выходные дни и в ночное время запрещается. Продолжительность рабочего времени для них установлена 36 часов в неделю.

Увольнение лиц моложе 18 лет по инициативе администрации допускается при соблюдении общего порядка увольнения и только с согласия районной (городской) комиссии по делам несовершеннолетних. При этом увольнение производится лишь в исключительных случаях с последующим обязательным их трудоустройством.

Привлечение медицинских работников к служебной деятельности, не связанной с прямым выполнением их функциональных обязанностей, запрещается.

**Подполковник медицинской службы
Ю. ВЛАСОВ.**

На первой странице обложки: фрагмент плаката издательства «Плакат».

Главный редактор ГАВРИКОВ Ф. К.

Редакционная коллегия:

АСТАШИН В. В., БАРСУКОВ В. В., ВЛАСОВ В. П., ГОРБОВ М. В. (зам. главного редактора), ГРИГОРЬЕВ Е. А. (ответственный секретарь), ЗЮЗИН М. М., ЗЮКИН И. Е., КАЛАШНИКОВ В. Д., КАЛИНИН Ю. И., КУЗНЕЦОВ В. А., КУЗНЕЦОВ К. Л., ЛОГУНОВ М. С., МАЛЮШКИН Г. А., НЕЧАЕВ Е. А., ОГЛОБЛИН К. С., СЕРГЕЕВ О. М., СЕРЕДИНСКИЙ В. П., СМОЛИН А. Ф., ЯБЛОКОВ В. П.

Оформление номера ПОСТНИКОВА Б. Н., ЩУКИНА С. Н.

Корректоры БУЛАТОВА З. А., ГАВРИЛОВА Е. Ю.

Журнал распространяется только по подписке через политорганы внутренних войск.

Сдано в набор 26.2.82 г. Подписано в печать 31.3.82 г. Г-51911. Формат бум. 70×108^{1/16}.

Высокая печать. Усл. печ. л. 8,4. Уч.-изд. л. 11,8. Заказ 3954. Адрес редакции. 111250,

Москва, Е-250, тел. 273-79-75.

Типография им. Воровского.

200



Ждет...
Фотозъюд рядового А. Долгина.

КРОССВОРД

Составил Б. ФЕДОРОВ

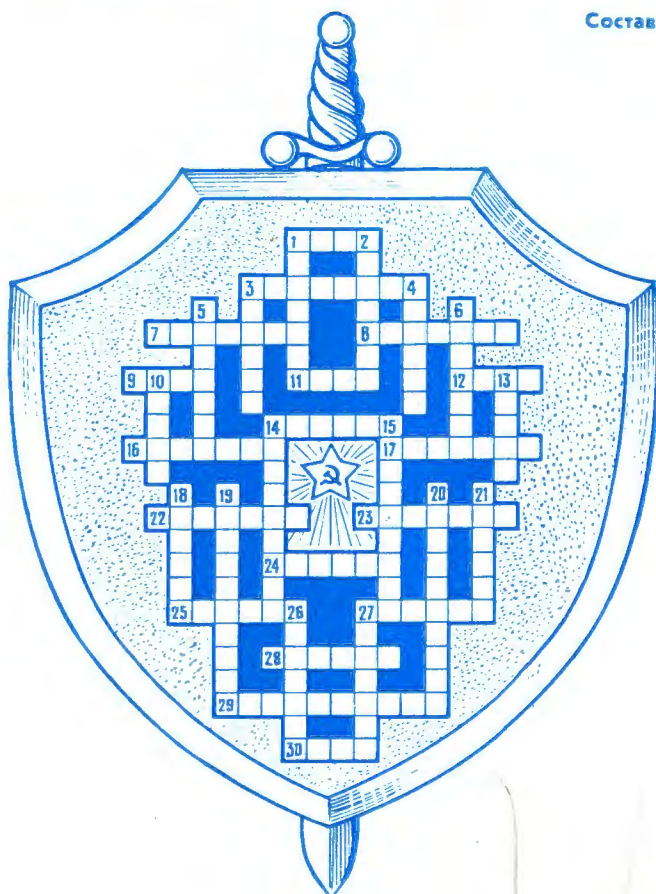

По горизонтали:
1. Отличительный знак государства. 3. Должностное лицо в роте. 7. Вид поощрения. 8. Военское звание в категории «высший офицерский состав». 9. Сигнал, исполняемый после полковой вечерней поверки. 11. Перекрытие дугообразной формы. 12. Созыв военнослужащих для выполнения определенной задачи. 14. Всесоюзное спортивное общество, основанное по инициативе Ф. Э. Дзержинского. 16. Здание для размещения военнослужащих срочной службы. 17. Артил-

лерийское подразделение. 22. Родина. 23. Род стрелкового оружия. 24. Военское звание на флоте. 25. Служебное донесение. 27. Средне-технический персонал. 28. Река в Сибири. 29. Деятельное участие в соревновании. 30. Духовой инструмент в военном оркестре.

По вертикали:
1. Разрывной снаряд. 2. Войсковое соединение. 3. Положение тела военнослужащего по команде «Становись». 4. Большое количество кораблей, объединенных для совместных действий. 5. Ком-

плекс регулярных физических упражнений. 6. Торжественное обещание. 10. Сооружение для хранения и текущего ремонта самолетов. 13. Государственная награда. 14. Прибор для определения расстояния. 15. Водная закаливающая процедура. 18. Фигура высшего пилотажа. 19. Обязательное подчинение установленному порядку. 20. Способность к немедленному исполнению боевой задачи. 21. Сырье для выработки резины. 26. Военнослужащий рода войск. 27. Сигнал об опасности.