

НА Боевом посту



8

1986

Военно-политический журнал Политического управления внутренних войск МВД СССР





Депутат

Хлопотная должность у полковника Н. Ребенко — заместителя командира части по технической части. Успешное выполнение многочисленных служебных обязанностей требует высокого профессионализма, полной самоотдачи. Названных качеств Николаю Максимовичу не занимать. Трудолюбие, умение работать качественно снизили ему уважение сослуживцев.

О высоком авторитете офицера Н. Ребенко среди личного состава части говорит и тот факт, что он избран депутатом районного Совета. К своим депутатским обязанностям, как, собственно, и ко всему, что ему поручают, коммунист Н. Ребенко относится с душой. Он поддерживает постоянную связь с избирателями, выясняет их запросы и нужды, информирует о решениях Совета. Его регулярные отчеты перед теми, кто выдвинул его кандидатом в депутаты, близость к людям, позволяют постоянно ощущать биение пульса жизни, активно влиять на положение дел в части и в районе.

На снимках:

По личному вопросу.

Депутат Н. Ребенко знакомит родителей солдат с бытом воинов.

Беседа с комсомольским активом.



Фото прапорщика
А. Александрова.



НА Боевом ПОСТУ

ВОЕННО-ПОЛИТИЧЕСКИЙ ЖУРНАЛ
ПОЛИТИЧЕСКОГО УПРАВЛЕНИЯ
ВНУТРЕННИХ ВОЙСК МВД СССР



ИЗДАЕТСЯ С 1958 г.

Главный редактор
ГРИГОРЬЕВ Е. А.

Редакционная коллегия:
АНДРИАНОВ Н. В.,
АСТАШИН В. В.,
БАТЯЕВ Б. С.,
ЕРХОВ Е. И.,
ИНОЗЕМЦЕВ И. В.,
КАЛАШНИКОВ В. Д.,
ЛОГУНОВ М. С.,
ЛОСЕВ В. Н.,
МАЛЮШКИН Г. А.,
НАДОЛЬКО Н. Д.,
НЕЧАЕВ Е. А.,
ПОНОМАРЕВ А. В.
(ответственный секретарь),
СЕРГЕЕВ О. М.,
СЕРЕДИНСКИЙ В. П.
(зам. главного редактора),
СМЫСЛОВ Б. К.,
УСКОВ В. Н.

Технический редактор
БУЛАНОВА Л. А.

Корректоры
БУЛАТОВА З. А.,
ГАВРИЛОВА Е. Ю.

Журнал распространяется
только по подписке
через политорганы
внутренних войск.

На первой странице об-
ложки плакат художника
В. Лукьянца.

Укреплять уставные взаимоотношения 2

РЕШЕНИЯ XXVII СЪЕЗДА КПСС — В ЖИЗНИ!

Петров В. Утверждать романтику подвига 5
Морозов С. XXVII съезд КПСС: школа революционной
мысли и действия 9

ПЛАНЫ ПАРТИИ — ПЛАНЫ НАРОДА

Жеглов А. Качество — зеркало нашего труда 13

БОЕВОЙ СЛУЖБЕ — ВЫСОКУЮ ЭФФЕКТИВНОСТЬ

Масленников Г. Начни с себя 16
Зиновьев Г. В пути без происшествий 20
И отступит огонь... (фоторепортаж) 22
Вакуленко Н. Сообща работа спорится 24
Будьте бдительны на посту (беседы в карауле) 25
Мужество, бдительность, благородство 27
Кривошеев Ю., Биленко И. Беречь горячее 29

ПРАКТИКА ОБУЧЕНИЯ И ВОСПИТАНИЯ

Симанов Г. Показное — значит образцовое 33
Кривошеев И. Престиж классности 37
Кузьменко В. Ценой жизни... 39
Только отлично (фоторепортаж) 40
Тарасов П. Ориентир — конечный результат 42

Методические советы

Викторов Ю., Шалыгин П. Сержанты и уставные вза-
имоотношения 44
Мельников А. Ночь учебы не помеха 49
Богданов Г. Часовой на наблюдательной вышке 52
Володько И. Сборка блиндажа безврубочной конст-
рукции 54

ПАРТИЙНО-ПОЛИТИЧЕСКАЯ РАБОТА

Федяков А. В командировке 58
Шевцов С. За словом... слово? 61
Мартынов Е. Не только заметить 63
Зубарев В. И пробудил инициативу 64
Болдырев С. Комсомольцы гарантируют 66
Заломнов В. На заветах Ильича 68
Быков В. Чтобы лучше служилось 71
Высокое предназначение партийца (обзор писем) 73

Кравцов Н. Партбилет вручили на передовой 75
Кривец В. Шофер маршала Жукова 77

КУЛЬТУРА. БЫТ

Козлов И. Полюс беды и зла 79
Морозов Р. История подвига — в миниатюрах 82
Муравьев М. Резервы? И корма, и уход 84

ЛИТЕРАТУРНЫЕ СТРАНИЦЫ

Сташек Н. Было такое, было... (повесть, окончание) 86
Лоссан Б. «Мелодия рекордного заплыва» (на книжную
полку) 90

СОВРЕМЕННЫЙ ИМПЕРИАЛИЗМ: ИДЕОЛОГИЯ, ПОЛИТИКА, ДЕЙСТВИЯ

Кучин В. «Модернизированный» расизм (памфлет) 92

Получен ответ 96

УКРЕПЛЯТЬ УСТАВНЫЕ ВЗАИМООТНОШЕНИЯ

В успешном выполнении войсками служебно-боевых задач важное место принадлежит утверждению всюду и во всем организованности и порядка, искоренению всякого рода нарушений дисциплины, и прежде всего проявлений неуставных взаимоотношений военнослужащих.

Дальнейшее усиление внимания к воспитанию каждого воина, решению проблемы сплочения воинских коллективов обуславливается рядом обстоятельств, главные из которых — непрерывный процесс развития войск, повышение их технической оснащенности, совершенствование системы охраны объектов, изменения в личном составе и все более возрастающие требования к его морально-политическим и боевым качествам. Формирование их тесно связано с проблемой взаимоотношений военнослужащих. Суть ее в том, что, выполняя служебные обязанности, приказы командиров и начальников, находясь в товарищеском или ином общении, военнослужащие неизбежно вступают в определенные взаимоотношения. Причем ведущими являются — уставные. Они основаны на сознательном, безусловном соблюдении советских законов, норм коммунистической морали.

В большинстве воинских коллективов подразделений и частей усилиями командиров и политработников, партийных и комсомольских организаций создана творческая, здоровая нравственно-психологическая обстановка, чувствуется настрой на дела. Сплоченность и дружба воинов разных сроков службы, призванных, как правило, из всех союзных республик, краев и областей, помогает им качественно выполнять поставленные задачи. Так, в части, где командиром полковник В. Иванов, коллективы подразделений многонациональны, хорошо сплочены, на протяжении ряда лет показывают высокие результаты в боевой службе, учебе, дисциплине. И не случайно эта часть передовая в войсках.

Воинская жизнь многообразна, общение воинов носит официальный и неофициальный характер, но в некоторых воинских коллективах появляются предпосылки для неправильного поведения отдельных военнослужащих. Порой возникают взаимоотношения, которые подрывают устои войскового товарищества и дружбы. Особенно вызывают тревогу случаи грубости одних военнослужащих к другим, унижения их чести и достоинства, искривления дисциплинарной практики начальников в отношении к подчиненным.

Эти и другие ненормальные явления среди воинов создают конфликтные ситуации, а при определенных условиях могут иметь и более тяжелые последствия. Это случается в тех подразделениях, где отсутствует должный воинский порядок, слабо поставлены организаторская, идеологическая и политико-воспитательная работа, правильное воспитание.

Большой вред укреплению уставных взаимоотношений наносит беспринципная оценка некоторыми командирами и политорганами этих позорных явлений, что приводит, как правило, к круговой поруке. Иногда при анализе и оценке микроклимата в воинских коллективах за основу берутся количественные показатели. Такой подход в корне не верен.

За последние годы в войсках много сделано по предупреждению неуставных взаимоотношений, однако кое-где данная проблема остается по-прежнему острой, требует всемерного улучшения профилактики нарушений военной присяги и уставов. И что особенно важно здесь — разглядеть «болезнь» в начальной ее стадии, правильно поставить диагноз.

В документах КПСС, военной присяге, уставах, приказах и директивах Министра, начальника внутренних войск, Политуправления заложены фундаментальные основы поддержания и укрепления уставных взаимоотношений в воинских коллективах. Поэтому командиры, политработники, партийные и комсомольские организации обязаны вести широкую разъяснительную работу, направленную на то, чтобы весь личный состав войск твердо усвоил положения Конституции СССР, советских законов, уставные требования — это необходимая предпосылка и неперемное условие превращения знаний воинов в глубокие убеждения, во внутренние мотивы их поведения.

Важным средством сплочения воинских коллективов служит систематическое

внедрение и постоянное поддержание в подразделениях уставного порядка. Его нельзя отождествлять только лишь с внутренним порядком в казарме, с внешним лоском. Уставной порядок предполагает образцовое несение боевой службы, четкую организацию боевой и политической подготовки, правильные взаимоотношения военнослужащих, строгое соблюдение распорядка дня, разумную организацию досуга личного состава, его высокую сознательную внутреннюю дисциплину.

Многогранной работе, проводимой в войсках по поддержанию уставного порядка, порой не хватает систематичности, последовательности. Иногда допускается отрыв личного состава от занятий, не уделяется должного внимания соблюдению распорядка дня. Кое-где утренний осмотр, вечерняя прогулка, проверка порой проводятся формально, что снижает их воспитательную роль.

Огромное значение для сплочения воинских коллективов, поддержания в них уставных взаимоотношений имеют хорошо организованные боевая служба и служба суточного наряда.

В ходе ее несения военнослужащие ближе узнают друг друга, у них развивается чувство ответственности за порученное дело. А умелая, отлаженная политическая работа с ними в караулах, войсковых и суточных нарядах — это гарантия предупреждения негативных явлений в отношениях людей. В то же время малейшее отступление от требований уставов в организации службы, формализм и шаблон в политико-воспитательной работе по обеспечению выполнения служебных задач могут привести к неприязни воинов друг к другу. Следовательно, каждый командир и начальник обязан заботиться о равномерной служебной нагрузке на личный состав, его нормальному отдыху. Причем прямые начальники, как правило, в звене рота — батальон, должны анализировать и учитывать уровень подготовки, морально-психологическое состояние подчиненных, даже их психологическую совместимость при назначении на службу или решении других задач. При возникновении конфликтных ситуаций между отдельными военнослужащими следует выводить таких из состава караула, суточного наряда, после чего разбираться в причинах конфликта, принимая меры к их устранению и привлечению к ответственности виновных.

Одно из основных направлений работы командиров и политработников, партийного и комсомольского актива по поддержанию уставных взаимоотношений — повышение политической сознательности, идейной убежденности воинов, утверждение в коллективах норм коммунистической морали.

Это, во-первых, воспитание у солдат ответственности за защиту Родины, преданности делу коммунизма, советского патриотизма и пролетарского, социалистического интернационализма. Во-вторых, формирование гуманных взаимоотношений на основе сочетания общеприятных коллективистских принципов с принципом «один за всех, все за одного», а также таких качеств, как войсковое товарищество и дружба, доброжелательность, преодоление эгоизма, себялюбия и др. В-третьих, воспитание личностных моральных качеств: чувства собственного достоинства, нравственной чистоты и порядочности, честности, простоты и скромности в личной и общественной жизни, культуры поведения, непримиримости к тунеядству, обману, подхалимству и т. п.

Ныне особую актуальность приобрела борьба с пьянством, которое несовместимо с почетным званием воина. В процессе воспитания необходимо убедить личный состав, что неукоснительное соблюдение норм коммунистической морали — не только долг, но и служебная обязанность военнослужащих.

Программные установки КПСС требуют в тесной связи с идейно-политическим, воинским и нравственным воспитанием целеустремленно совершенствовать правовое, эстетическое, атеистическое и физическое воспитание, повышать формирующее воздействие уставных взаимоотношений в воинских коллективах и на этой основе оказывать влияние на сознание воинов, весь уклад армейской жизни. Эти направления четко изложены в Примерном комплексном плане коммунистического воспитания военнослужащих войск, который позволит командирам, политработникам, партийным и комсомольским организациям с учетом периодов службы формировать коммунистическое мировоззрение, высокие морально-политические, психологические и боевые качества, активную жизненную позицию у воинов.

Неотъемлемой частью коммунистического воспитания в войсках выступает правовое воспитание — организованный процесс формирования социалистического правосознания, правомерного поведения в соответствии с требованиями советских законов, военной присяги, воинских уставов, приказов командиров и начальников.

Определенную роль в организации этой работы призваны сыграть проводимые совместно с органами военной юстиции мероприятия, предусмотренные перспективным планом по правовому воспитанию.

Большое значение в поддержании уставных взаимоотношений в воинских коллективах имеет воспитание личного состава в духе интернационализма, братства и дружбы народов СССР.

Актуальность этой работы в современных условиях объясняется тем, что в подразделениях проходят службу воины многих национальностей. Поэтому следует постоянно уделять внимание межнациональному общению, ускорению адаптации солдат разных национальностей, воспитывать у них готовность в едином строю с оружием в руках выполнять поставленные задачи.

Важная роль в деле поддержания в воинских коллективах уставных взаимоотношений принадлежит воспитанию воинов на традициях КПСС, советского народа, армии и внутренних войск, части и подразделения. Они должны побуждать военнослужащих продолжать дела отцов, беззаветно служить Родине, любить свою часть, быть верными ее Боевому Знамени, крепить войсковое товарищество, уважать командиров и начальников. Воспитательное значение имеют и внутриколлективные традиции, которые передаются от одного призыва военнослужащих к другому. Среди них проводы в запас и прием молодого пополнения, торжественная передача оружия новичкам войнами, увольняемыми в запас Вооруженных Сил, и другие.

Наиболее эффективным методом борьбы с неуставными взаимоотношениями, как показывает опыт, является умело организованная индивидуальная работа. Осуществляя ее, надо исходить из того, что каждый воин — член конкретного воинского коллектива. Причем содержание и установки индивидуальной воспитательной работы в данном случае нацелены на изучение психологических, морально-политических и деловых качеств воинов, анализа и определения социальной структуры воинского коллектива, а также межличностных отношений, определение микрогрупп положительной и отрицательной направленности, учет национальных особенностей, настроев, традиций, привычек отдельных воинов.

Одно из направлений в поддержании уставных взаимоотношений — забота командиров и политработников об улучшении материальных и бытовых условий жизни и повседневной деятельности личного состава. Там, где воины своевременно обеспечены всеми видами довольствия, живут в теплых и уютных казармах, несут боевую службу в добротных караульных помещениях, имеют отличный внешний вид, — там лучше настрой людей, крепче и сплоченнее коллектив.

Вся полнота ответственности за состояние дел во вверенных коллективах, в том числе и за поддержание уставных взаимоотношений, лежит на командире-единоначальнике.

Его стиль работы, близость к людям, постоянная забота о них, о поддержании твердого уставного порядка в подразделении, части является для личного состава ориентиром, образцом поведения. Командир — это тот человек, от которого идет в коллектив единая воля. Его деятельность, поведение, способности, другие личные качества во многом определяют отношения в воинском коллективе.

Командир в своей деятельности опирается на партийную и комсомольскую организацию и направляет их работу на успешное выполнение задач, стоящих перед частью, подразделением, на утверждение уставных взаимоотношений.

Коммунисты и комсомольцы выступают активными поборниками уставного порядка и организованности в подразделениях. Своей идейной убежденностью, примером в службе, учебе ведут за собой воинов, задают тон общественному мнению коллектива. Различными формами и методами они добиваются, чтобы взаимоотношения военнослужащих на занятиях, при выполнении задач боевой службы строились на неуклонном соблюдении ими уставных положений, были отношениями взаимного понимания и доверия, уважения и требовательности, заботы и помощи.

Опыт свидетельствует, что там, где командиры поддерживают уставной порядок, а партийные и комсомольские организации отличаются боевитостью, коммунисты и комсомольцы лично примерны в соблюдении уставов, где должное внимание уделяется формированию правильного общественного мнения, а стремление воинов к самоутверждению направлено в русло интересов коллектива, — там случаи неуставных взаимоотношений исключены. Примером могут служить многие партийные комитеты и комитеты ВЛКСМ частей, где начальником политотдела полковник В. Санин.

Важнейшей задачей командиров и политработников по предупреждению неуставных взаимоотношений, искривлений дисциплинарной практики является устранение или нейтрализация причин и условий их возникновения. Вот почему соответствующие приказы и директивы вышестоящих начальников требуют от командиров по каждому случаю грубого нарушения уставных взаимоотношений проводить служебные расследования, а при наличии признаков преступления — назначать дознания.

В повседневном арсенале офицеров, прапорщиков, сержантов, партийных и комсомольских организаций есть множество форм и методов воздействия на личность воина и коллектив. Поддержанию уставного порядка, укреплению правильных отношений между военнослужащими помогут и рекомендации Политуправления внутренних войск офицерам, партийному и комсомольскому активу подразделений. Они имеют целью придать этой работе системный характер, повысить ее результативность и действенность.

Командирам, штабам, политорганам необходимо взять за правило повседневно, глубоко и внимательно интересоваться, как изучаются и осуществляются на практике рекомендации, поправляя тех, кто ошибается, недооценивает их роли и значения, не прилагает должных усилий для активизации этой работы.

Особое внимание следует обратить на изучение, обобщение и внедрение в жизнь положительного опыта укрепления в воинских коллективах здоровой нравственной обстановки, дружки и войскового товарищества. Такой подход соответствует сути перестройки в деятельности командиров, политорганов, партийных и комсомольских организаций, личного состава всех категорий.

УТВЕРЖДАТЬ РОМАНТИКУ ПОДВИГА

О ВОСПИТАНИИ НА ГЕРОИЧЕСКОМ



Полковник В. ПЕТРОВ,
начальник политотдела внутренних войск МВД СССР
по Северо-Западной зоне, делегат XXVII съезда КПСС,

В молодости человек мечтает о подвиге, ищет себе идеал для подражания. Чаще всего его привлекают люди, которые, невзирая на опасность, смело вступают в борьбу за правое дело и выходят победителями. Наиболее зримо образ героя — советского воина — предстает перед молодым человеком, когда ему приходит пора выполнять почетный гражданский долг — стать в строй защитников Родины. Строгий уклад воинской жизни теперь для него та школа мужания, которая учит: героями не рождаются, ими становятся. В этом становлении молодому солдату должно помочь умелое героико-патриотическое воспитание — живое, целенаправленное.

Об особой важности этой работы я размышлял и в дни работы исторического XXVII съезда КПСС. Глубокое впечатление оставили слова Генерального секретаря ЦК КПСС М. С. Горбачева: «Партия и государство стремились и стремятся к тому, чтобы советский воин — солдат и офицер, — неся свою нелегкую службу, всегда чувствовал заботу и внимание общества, чтобы наша армия была школой воспитания гражданской ответственности, мужества и патриотизма». Именно эти факторы во многом определяют боевой потенциал наших Вооруженных Сил. Отецеская забота Коммунистической партии и правительства о советских воинах вдохновляет на поиски новых путей и форм идеологической, массово-политической работы, заставляет добиваться ее высокой эффективности и действенности.

Для советских людей нет ничего священнее и дороже Родины. Любовь к ней обретает особую значимость, наполняет сердце тем чувством, которое побуждает нас самоотверженно трудиться во имя процветания Отчизны, постоянно быть готовыми встать на защиту завоеваний социализма.

У каждого есть своя как бы маленькая родина. Это — отчий край, родные места. А вот город-герой Ленинград для всех со-

ветских людей является символом родины Великого Октября, примером негибаемой твердости в борьбе с врагами революции. Его богатейшие революционные, боевые и трудовые традиции — благодатное поле деятельности для командиров, политработников, всего идеологического актива в воспитании личного состава на героических страницах его истории. Принятие военной присяги на Марсовом поле, у мемориала «Шалаш В. И. Ленина» в Разливе, у памятника Победы, в других исторических местах оставляет неизгладимый след в сердцах молодежи, вызывает горячее желание быть достойными продолжателями славных свершений старшего поколения.

Когда думаю о подвигах советских людей в годы войны, на память приходит известная притча: у одного мудрого горца спросили, что, по его мнению, дороже золота, крепче железа и сильнее бури? Не задумываясь, мудрец ответил: «Дружба».

И действительно, сила нашей воинской дружбы может поспорить и с крепостью металла, и с силой бури. Прочность и твердость уз товарищества закалены и скреплены кровью, проверены временем. Конечно, послевоенному поколению не выпали такие испытания, как нашим дедам и отцам. Но молодежь старается быть похожей на них, учится мужеству, стойкости, верности долгу.

Героико-патриотическое воспитание военнослужащих всех категорий находится в центре забот политотдела войск по Северо-Западной зоне. На сборах с командирами, политработниками, идеологическим активом частей мы немало внимания уделяем обучающим формам и методам этой работы, анализируем постановку дела в воинских коллективах, обобщаем положительный опыт.

Верность традициям, стремление следовать в службе и жизни примеру героев не возникают сами по себе. Они пускают корни в сердце и сознании лишь тогда, когда человек поймет, прочувствует духовные истоки и нравственную красоту поведения

тех, кто преданно служит Родине, храбр и отважен в экстремальных условиях, готов любой ценой выполнить приказ командира. Иными словами, пламенный патриотизм и героизм воинов определяется идейной убежденностью, политической сознательностью.

Благородные патриотические черты личности формируются в процессе изучения героической истории Коммунистической партии, жизни и борьбы В. И. Ленина.

Многое для этого делается в части, где политработником майор Н. Хлыповка. В начале каждого периода обучения здесь организуются экскурсии по ленинским местам, в филиал Центрального музея В. И. Ленина. Молодежь зримо представляет революционную биографию вождя мирового пролетариата. Ведь здесь, в Ленинграде, каждый камень Ленина знает. Здесь университет, где Ильич сдавал экстерном экзамены за юридический факультет, исторический Смольный, заводы, где он выступал перед рабочими, легендарная площадь у Финляндского вокзала, где в апреле 1917 года, выступая с броневика, вождь провозгласил: «Да здравствует социалистическая революция!»

У воинов систематически бывают старые большевики, герои войны и труда, те, кто пережил блокаду. Их рассказы воспитывают военнослужащих в духе братской дружбы народов, ненависти к врагам СССР и стран социалистического содружества, верности военной присяге.

Когда мы говорим о комплексном подходе к патриотическому воспитанию, правомерно выделить при этом роль политических занятий. В части, о которой идет речь, их качеству и эффективности уделяется особое внимание. Партийное бюро особо заботится о повышении уровня подготовки пропагандистов, их теоретического и методического роста. Среди лучших руководителей групп политзанятий называют капитана А. Швеца. Каждое занятие он проводит в живом, творческом ключе, умело использует технические средства пропаганды, художественно-публицистические произведения из серии «Подвиг». Политические занятия, на которых идет речь об успехах советского народа в коммунистическом строительстве, о трудовой и воинской доблести, нередко проводятся на передовых предприятиях, в музее истории Ленинграда.

Умелое воспитание на героическом рождает в сердцах воинов обостренное чувство долга. Оно не позволяет им быть безучастными к людской беде, зовет протянуть руку помощи.

Не раз бывал в комнате боевой славы части, слушал рассказы героев войны прапорщик В. Запара. А теперь в экспозиции есть и его фотография. Чем он заслужил такую честь?

Однажды Запара возвращался домой в автобусе. И вдруг в хвостовой части салона раздался шум: пьяный хулиган отнимал у женщины деньги, угрожал расправой. Прапорщик призвал наглеца к порядку. Но тот выхватил нож и напал на воина. Запа-

ра приемом самбо обезоружил его, принял меры к задержанию. Мужественный поступок прапорщика отмечен медалью «За отличную службу по охране общественного порядка».

На одном из стендов комнаты боевой славы есть портрет прапорщика Р. Цыбули. На улице города к нему обратились сотрудники милиции: «Из окна дома неизвестный ведет прицельный огонь из охотничьего ружья по прохожим. Помогите задержать!» Пока другие отвлекали бандита, прапорщик Цыбуля проник через окно в здание. И тут увидел наставленное на него в упор ружье. Буквально в доли секунды он сумел отвести ствол и скрутить преступника. Быстрота реакции, личная отвага, точный расчет — эти качества характерны для многих воинов внутренних войск.

Хороший резонанс получил в наших частях единый политдень «По-ленински жить, учиться и защищать Родину». С докладами на нем выступили офицеры-руководители. Тесно увязывая тему с насущными проблемами коллектива, докладчики вызвали воинов на открытый разговор, который помог им уловить настроение солдат, вопросы, требующие безотлагательного решения.

Воспитанию у воинов любви к Отчизне способствуют Ленинские уроки, просмотр программы Центрального телевидения «Служу Советскому Союзу!», походы по местам революционной и боевой славы.

Сделать все для того, чтобы молодое поколение постоянно чувствовало свою причастность к подвигу отцов, — таково, как известно, одно из требований партии. Здесь трудно переоценить значение жизненного опыта и личного примера участников Великой Отечественной войны, пронесших сквозь суровые испытания непоколебимую верность Родине, народу. Передать молодежи идею убежденности, обширные знания, боевой опыт — такую задачу ставит политотдел войск перед советом ветеранов, возглавляемым полковником в отставке И. Глыгалю. И фронтовики не жалеют сил для неустанного воспитания молодых воинов на героических традициях. Так, перед итоговыми занятиями за учебный период кавалер трех орденов Красной Звезды А. Кормилицын, участники обороны Ленинграда С. Завгородний и Ф. Григоренко провели в одном из подразделений тематический вечер «Нам сорок первый не забыть, нам сорок пятый вечно снится», который завершился у памятника боевой славы. Воины восьмидесятых поклялись быть достойными однополчан. Отличные итоги на контрольных занятиях подтвердили, что слово молодежи не расходится с делом. Совет ветеранов был организатором уроков мужества под девизом «Держим равнение на героев внутренних войск», походов «Дорогами славы», Ленинского урока «Мы делу Ленина верны!».

Всякая полезная инициатива, направленная на расширение форм героико-патриотической работы, внимательно изучается и поддерживается политотделом. У нас в Ленинграде и области есть немало мест, где происходили важные исторические со-

бвтия, в честь которых воздвигнуты памятники и мемориалы. Когда в подразделении, где заместителем командира по политчасти офицер Н. Пономаренко, активисты выступили с предложением объединить технический экзамен на звание военного водителя с посещением памятных мест боев на подступах к Ленинграду, инициатива получила полную поддержку. По рекомендации политотдела был разработан план прохождения многокилометрового маршрута на машинах со всем личным составом. Во время похода по ладожской «Дороге жизни» воины автомобильными гудками приветствовали памятники «Катюша», «Румболовская гора» и другие, побывали в березовой роще, украшенной в память погибших в блокаде детей пионерскими галстуками. Экскурсоводы музея активные участники войны Ф. Попов и М. Ляпкало рассказали молодежи, как под бомбами и снарядами по льду озера доставляли военные водители хлеб и боеприпасы в осажденный врагом город Ленина. Затем у мемориала «Цветок жизни» состоялся митинг. Воины возложили к памятнику цветы, произвели салют в честь защитников Ленинграда.

В воспитании личного состава на героическом политотдел добивается от командиров, политработников, партийных и комсомольских организаций живой связи славного боевого прошлого с ратными делами наших дней. Хорошо это просматривается в социалистическом соревновании за право нести службу на постах имени героев внутренних войск.

В подразделении, которым командовал капитан А. Ткачев, есть пост имени Героя Советского Союза Петра Барбашова. Ком-

сомольцы решили, что заступать на него могут лишь часовые, выполнившие не менее 100 боевых задач с оценкой «отлично». Разумеется, и все остальные показатели должны быть высокими. Обычно члены бюро ВЛКСМ на одном из заседаний обсуждают кандидатуры на пост героя. В расчет берется и то, как солдат ведет себя в коллективе, каковы его авторитет среди товарищей, активность в общественной жизни.

В караульном помещении все связано с именем Барбашова. Здесь ведется альбом ратных дел, который открывается описанием подвига и фронтовой фотографией Петра, письмом командира его отцу. Комсомольцы роты переписываются с братом Барбашова — Павлом Парфеновичем, проживающим нынче в Красноярском крае. Одно из его писем с наказом быть достойными фронтовой славы старшего брата зачитывается воинам, заступающим впервые в караул. Доброй традицией стало помещать в альбом фотопортреты зорких часовых.

В караульном помещении часто выступают с рассказами о героях внутренних войск начальник караула, агитатор, а также проверяющие службу офицеры, в честь лучших часовых поднимается вымпел, выпускаются листки-«молнии». Все это побуждает воинов гордиться доверием нести службу на посту имени Барбашова, постоянно добиваться отличных оценок. Является передовым и само подразделение, а его бывший командир капитан А. Ткачев награжден орденом «За службу Родине в Вооруженных Силах СССР» III степени.

В арсенале патриотического воспитания важное место занимают воинские ритуалы. Так, в подразделении, которым командует



Делегат XXVII съезда КПСС полковник В. Петров беседует с воинами.
Фото Б. Вулгакова.

старший лейтенант А. Быков, на вечерней поверке старшина первым называет Героя Советского Союза рядового Анатолия Кокорина, навечно зачисленного в списки роты в канун 40-летия Великой Победы. Это событие было использовано для усиления патриотического воспитания военнослужащих. В подразделении стало правилом честовать воинов, образцово несущих боевую службу на постах. На торжественных построениях систематически объявляются приказы о поощрении тех, кто выполнил службу в карауле с отличной оценкой 50, 100, 150 раз. Среди первых, кому были вручены грамоты и знаки воинской доблести, были земляки Кокорина — старший сержант И. Григорьев и ефрейтор Е. Андреев. Впечатляюще проводятся ритуалы подъема флага в честь победителей социалистического соревнования, вручение отличившимся на боевой службе вымпелов «Лучший часовой», «Лучший начальник караула».

На партийном съезде было подчеркнуто значение художественной литературы в удовлетворении духовных запросов советского человека, формировании патриота, готового на трудовой и ратный подвиг. И хотя выбор и чтение книг — дело индивидуальное, оно не может быть пушено на самотек. Политотдел изучил и распространил поучительный опыт библиотекаря Л. Крыжановской. Благодаря ее заботе и энтузиазму в библиотеке созданы прекрасные условия для хранения книжного фонда и работы с книгой, регулярно обновляются выставки с новинками литературы. Немало интересных мероприятий на счету совета книголюбив. Запомнилась воинам читательская конференция «Образ сержанта в литературе о внутренних войсках». Выступающие проанализировали книги «Страна назвала их героями», «Повторившие подвиг», «На Курской дуге». О сегодняшних ратных буднях сержантов разговор шел по материалам книг «Когда стоял сентябрь», «Служу во внутренних войсках» и на примерах из жизни воинского коллектива. Совет библиотеки использует различные формы пропагандистской и просветительской работы, направленные на воспитание у личного состава высоких морально-политических качеств, нравственной цельности, готовности до конца выполнить конституционный долг. Тематические вечера «Твой орден, комсомол», «Образ чекиста в литературе», литературные утренники «Строки, опаленные войной» и «Памяти павших будьте достойны», обзоры литературного творчества писателей И. Стаднюка и В. Быкова, цикл лекций сотрудников Государственного Русского музея «Великая Отечественная война в изобразительном искусстве» — это далеко не полный перечень деятельности совета, в который входят офицеры П. Бильк, В. Зокоев, С. Ильин, А. Шведов, другие активные пропагандисты военно-патриотической книги.

На XXVII съезде партии с новой силой прозвучала мысль о том, что идеологическая работа — дело творческое, требующее постоянного поиска, умения поспевать за

жизнью. Это в полной мере относится к героико-патриотическому воспитанию личного состава, которое не терпит застоя. Здесь по-особому осознаешь необходимость обогащать эту работу новым содержанием. Однако нет-нет да и столкнешься с проявлением формализма. Подчас политорганы, партийные и комсомольские организации, планируя массовые мероприятия, полагают, что их организацией должны заниматься только старшие товарищи, оставляя многочисленному активу роль пассивных слушателей. Такой подход рождает скуку в аудитории, отрывает ее от реальной жизни.

Подобное произошло в подразделении, где приказом Министра внутренних дел СССР навечно зачислен ефрейтор Григорий Черепуляк, погибший в мирное время при выполнении задач боевой службы. Долгое время его имя вдохновляло воинов на добрые дела. Но с годами об отважном однополчанине стали забывать. Все реже его имя упоминали среди героев-часовых войск, а молодежь последнего призыва даже не знала сути его подвига. Забвение славных традиций подразделения привело к тому, что воинский коллектив перестал испытывать ответственность перед памятью погибшего однополчанина, сдал передовые позиции в ратном труде.

Пришлось решительно вмешаться. Была установлена связь с сестрой Черепуляка. Она посетила подразделение, где к тому времени многое сделано было по восстановлению памяти героя-часового, сплочению воинского коллектива, активизации социалистического соревнования.

Все это говорит о том, что в героико-патриотическом воспитании не может быть кампанийщины, шаблонного подхода, мероприятия «по валу».

Существенная особенность идеологической работы сегодня заключается в том, что она ведется в обстановке острого противоборства социалистической и буржуазной идеологий. Установки западных советологов ясны: любыми средствами приуменьшить капитализм и всеми способами исказить великие достижения социализма. Понимая, что молодежь не прошла серьезной жизненной закалки и подчас попадает под влияние порочных идей буржуазной пропаганды, которая пытается бросить тень на героизм старших поколений, исказить сущность происхождения подвига, политотдел считает первоочередной задачей всемерно разоблачать проносимую враждебной пропаганды, усилить максимальную конкретность воспитания на героическом, на примерах советского образа жизни. За массовостью проводимых мероприятий мы помним и об усилении индивидуального влияния на людей. Борьются против чуждых нам идей и взглядов — значит бороться за создание человека — строителя коммунистического общества, страстного патриота своей страны. Наступательность, партийную убежденность, компетентность — эти профессиональные качества должны развиваться в себе идеологические работницы, чтобы уметь воспитывать воинов-патриотов, бесконечно преданных своей социалистической Родине.

XXVII СЪЕЗД КПСС: ШКОЛА РЕВОЛЮЦИОННОЙ МЫСЛИ И ДЕЙСТВИЯ

• Забота о постоянном развитии марксистско-ленинской теории, ее непрерывном обогащении и чистоте является законом жизни и деятельности КПСС.

На XXVII съезде наша партия еще раз подчеркнула необходимость творческого отношения к научной теории, отметила ее неразрывную связь с практикой, огромную преобразующую силу. «Формулируя задачи долговременного, принципиального порядка, — отмечал М. С. Горбачев в Политическом докладе XXVII съезду КПСС, — Центральный Комитет последовательно руководствуется марксизмом-ленинизмом — подлинно научной теорией общественного развития. Она выражает коренные интересы людей труда, идеалы социальной справедливости. Ее жизненная сила — в непреходящей молодости, постоянной способности к развитию, творческому обобщению новых фактов и явлений, опыта революционной борьбы и социальных преобразований».

Политический доклад ЦК, новая редакция Программы партии, измененный Устав КПСС, Основные направления экономического и социального развития СССР на двенадцатую пятилетку и на период до 2000 года — документы огромной теоретической и политической значимости. Они раскрывают новые черты и грани планомерного и всестороннего совершенствования социализма, дальнейшего продвижения советского общества к коммунизму на основе ускорения социально-экономического развития страны, борьбы за мир и социальный прогресс. Документы и материалы XXVII съезда КПСС — это новое слово и в теории, и в практике коммунистического созидания, основа многогранной работы ленинской партии, всего народа.

В документах и материалах съезда вскрыт и проанализирован сложный комплекс проблем, вытекающих из объективных, во многом новых реалий современности, из

переломного характера нынешнего этапа истории.

Третья Программа КПСС в ее нынешней редакции обогащает характеристику социалистического общества в нашей стране, раскрывает его исторические достижения, неоспоримые социально-экономические, политические, идейные и моральные преимущества, как превосходящей капитализм ступени прогресса человечества.

Социализм — это общество, открывающее широкий простор динамичному и планомерному развитию производительных сил, обеспечивающее равное право на труд и его справедливое вознаграждение. На знамени социализма начертано: «От каждого — по способностям, каждому — по труду».

Это общество социально сплоченное, утвердившее фактическое и юридическое равенство, дружбу и братство наций и народностей. В рамках Советской Федерации развиваются 15 союзных и 20 автономных республик, 8 автономных областей и 10 автономных округов. Решение в Конституции СССР вопросов национально-государственного устройства обеспечивает подлинно демократическое сочетание общих интересов нашего многонационального Союза и интересов каждой из образующих его республик, всесторонний расцвет и неуклонное сближение всех наций и народностей Советской страны.

Социализм — это общество подлинной демократии, реальных свобод и прав человека. Советы — ключевое звено социалистической демократии, самые массовые органы народовластия. За послевоенные годы депутатами избиралось свыше 35 миллионов граждан. Более 2 миллионов 300 тысяч депутатов и 30 миллионов активистов Советов — огромная сила, которая деятельно проявляет себя сегодня на всех участках коммунистического строительства.

Актив общественных организаций охватывает миллионы граждан. Так, в выборах

органах профсоюзов их свыше 15 миллионов человек, а на комсомольской работе — 9,5 миллиона.

Неотъемлемая часть социалистической демократии — народный контроль, который распространяется на отраслевые органы государственного управления, администрацию предприятий и учреждений. В его работе участвуют 10 миллионов активистов-общественников.

Прочная традиция нашей жизни — обсуждение проектов законов и других государственных решений. Так, около 110 миллионов граждан Советского Союза участвовало в обсуждении проекта Основных направлений экономического и социального развития СССР на 1986—1990 годы и на период до 2000 года. На проект новой редакции Программы КПСС поступило в Центральный Комитет более 6 миллионов откликов.

Советскому человеку государство гарантирует право на труд и выбор профессии в соответствии с призванием, способностями, профессиональной подготовкой и с учетом общественных потребностей. Конституционные гарантии права на труд в СССР выглядят особенно впечатляюще на фоне роста безработицы в капиталистических странах.

В странах капитала по-прежнему остаются бесправными, обреченными на нищету и прозябание десятки миллионов людей. Капитализм отказывает человеку в самом естественном и жизненно важном праве — праве на труд. В промышленно развитых странах Запада в настоящее время насчитывается более 30 миллионов «лишних» людей. Более 33 миллионов американцев, по официальной статистике, живут в условиях ниже уровня бедности, 3,5 миллиона не имеют жилья. Около 13 миллионов безработных в странах «Общего рынка» — Англии, Италии, ФРГ и других.

Буржуазные пропагандисты проливают крокодиловы слезы по поводу мнимых нарушений прав человека в странах социализма, стремясь тем самым отвлечь внимание народов от неумолимых пороков капиталистического общества.

Усиливаются гонения на «инакомыслящих» в Соединенных Штатах Америки и в других западных странах. Учащаются полицейские налеты на мирные демонстрации участников антивоенных движений. Ведется наступление на права профсоюзов. Совершаются акты террора и насилий в отношении прогрессивных общественных деятелей.

В противовес эксплуататорскому строю социализм — это общество гуманистической марксистско-ленинской идеологии, передовой культуры и науки, общество, где сложился социалистический образ жизни, основанный на социальной справедливости, коллективизме и товарищеской взаимопомощи.

Словом, во всех сферах нашей жизни достигнуты высокие рубежи. На повестку дня встала стратегия ускорения: задача всемерного и всестороннего совершенствования социализма, более полного использования его возможностей. Ведь не ускоряя разви-

тия, невозможно обеспечить рост благосостояния народа, оборону страны.

«КПСС считает, — записано в новой редакции Программы партии, — что в современных внутренних и международных условиях всесторонний прогресс советского общества, его поступательное движение к коммунизму могут и должны быть обеспечены на путях ускорения социально-экономического развития страны».

Объем и темпы нынешнего ускорения велики. За пятнадцать лет, к 2000 году, мы должны сделать столько, сколько сделали за 68 лет Советской власти.

Стратегия ускорения нацелена на качественное преобразование всех сторон жизни советского общества: коренное обновление его материально-технической базы на основе достижений научно-технической революции; совершенствование общественных отношений и в первую очередь экономических; глубокие перемены в содержании и характере труда, материальных и духовных условий жизни людей; активизацию всей системы политических, общественных и идеологических институтов.

Решение сложных и многообразных задач, стоящих перед страной, партия связывает с активизацией человеческого фактора, поиском новых путей развития инициативы масс. Поэтому прежде чем обратиться на их решение творческий потенциал народа, потребуются невиданная по размаху психологическая перестройка сознания людей. Только таким путем может и должно быть достигнуто новое качественное состояние общества.

Марксистско-ленинская наука учит, что люди сами делают историю в зависимости от объективных условий и жизненных потребностей. Этим определяется роль человеческого фактора в любом обществе, а при социализме в особенности. Именно при социализме открылись неисчерпаемые возможности для всестороннего развития человека и для его деятельности. И задача в том, чтобы всемерно развить трудовую активность и творческую инициативу всех и каждого в целях дальнейшего развития и совершенствования социализма. Этой благородной цели должна быть подчинена и вся идейно-воспитательная работа партии. Человеческий фактор — решающий, определяющий фактор ускорения.

Выдвинутая партией концепция ускорения — крупнейшее достижение творческого марксизма-ленинизма.

Величайшая заслуга нашей партии заключается в том, что она разрабатывает и проводит социально сильную политику, охватывающую все пространство жизни человека — от условий его быта и труда, здоровья и досуга до социально-классовых и национальных отношений. Такая социальная политика нашла конкретное воплощение в III разделе новой редакции Программы КПСС.

Особое значение КПСС придает усилению творческого содержания и коллективистского характера труда, повышению его культуры, поощрению высококвалифицирован-

ной и продуктивной работы на общество. Все это способствует постепенному превращению труда в первую потребность каждого человека.

На протяжении первой фазы коммунизма основным источником доходов трудящихся остается оплата по труду. Укрепление социальной справедливости в распределении материальных и духовных благ требует совершенствования системы заработной платы. Партия требует решительно искоренить нетрудовые доходы, покончить с любыми отклонениями от социалистических принципов распределения.

Выделение в новой редакции Программы КПСС специального раздела позволило не только дать целостное представление о сущности и важнейших задачах социальной политики на предстоящий период, но и по-новому поставить ряд теоретических вопросов. В частности, глубоко методологическое значение имеет тот факт, что именно в рамках развития социальной сферы общественной жизни рассматриваются перспективы формирования социально однородного общества и национальных отношений.

Важная закономерность развития социальных отношений — сближение рабочего класса, колхозного крестьянства и интеллигенции, становление бесклассовой структуры общества. Решающая роль в этом принадлежит рабочему классу. КПСС будет всемерно способствовать преодолению классовых и социальных различий. Но пока они существуют, важно внимательно относиться к особенностям интересов различных классов и социальных групп.

Сформулированы основные задачи национальной политики. Это укрепление Советского многонационального государства; наращивание материального и духовного потенциала каждой республики, его максимальное использование в рамках единого народнохозяйственного комплекса; развитие социалистической по содержанию, многообразной по национальным формам, интернационалистской по духу единой культуры советского народа.

Важнейший источник силы и жизнеспособности социализма В. И. Ленин видел в инициативе, энергии, живом творчестве масс. Только максимально используя демократическую природу нового строя, можно решить сложнейшие задачи в сферах производства, культуры, управления. Речь идет о совершенствовании советской демократии, более полном осуществлении социалистического самоуправления народа.

Ведущая сила этого процесса — партия. Под ее руководством действуют все звенья политической системы — государство, профсоюзы, комсомол, кооперативные и иные общественные организации, отражающие единство и своеобразие интересов всех слоев населения, всех наций и народностей.

Главным орудием совершенствования социализма выступает Советское государство. Его развитие, расширение присущего ему демократического, общенародного характера — ключевой вопрос партийной политики.

354
В новой редакции Программы КПСС со-
держится принципиальный теоретический вывод: по мере вызревания необходимых социально-экономических и идеологических предпосылок, вовлечения всех граждан в управление, при наличии соответствующих международных условий социалистическое государство, как отмечал В. И. Ленин, будет во все большей степени становиться переходной формой «от государства к негосударству». Деятельность государственных органов будет приобретать неполитический характер, постепенно отпадет потребность в государстве как особом политическом институте.

Одним из важнейших результатов XXVII съезда КПСС является выработанная на нем внешнеполитическая стратегия партии. Это имеет свои объективные причины.

За последние несколько тысячелетий на земле было, как считают специалисты, лишь 227 мирных лет. Мир был не частым гостем на планете. Недаром К. Маркс отмечал, что «война» раньше достигла развитых форм, чем мир...» (Маркс К. и Энгельс Ф. Соч., т. 12, с. 735).

История вступила в опасный период. В первой половине 80-х годов усилилось ядерное противостояние США и СССР, НАТО и Варшавского Договора. Возникла угроза уничтожения человеческой цивилизации. Согласно некоторым данным, сейчас в мире на военные цели тратится до 800 миллиардов долларов в год. Уже накопленных арсеналов достаточно для того, чтобы уничтожить 58 миллиардов человек, или в двенадцать раз больше, чем живет людей на планете. Огневая мощь обычного оружия за послевоенное время увеличилась в 200 раз.

Никогда раньше, следовательно, так остро не стояла проблема нормализации международной обстановки, создания надежного зaslona против сползания ко всеуничтожающей ракетно-ядерной войне.

Цели и направления международной политики нашей партии неразрывны с ее внутренними стратегическими задачами, выражают стремление советских людей заниматься созидательным трудом, жить в мире со всеми народами. На нынешнем опасном витке мировой истории жизненно необходимо обуздать силы милитаризма и войны, обеспечить прочный мир и надежную безопасность.

Империализм не изменил сути. Ему, как и прежде, присущи милитаризм, гегемонизм, агрессивность. Он препятствует усилиям СССР и других миролюбивых государств, предпринятым с целью стабилизации, оздоровления международной жизни.

КПСС, говорится в Программе, исходит из того, что, как ни велика угроза миру, создаваемая политической агрессивностью кругов империализма, фатальной неизбежности мировой войны нет. Предотвратить войну, уберечь человечество от катастрофы можно. В этом — историческое призвание социализма, всех прогрессивных, миролюбивых сил нашей планеты.

Одной из главных составных частей советской стратегии мира является разработанная партией и изложенная в новой редакции Программы КПСС концепция всеобъемлющей системы международной безопасности.

На чем она основывается?

Первостепенное значение КПСС придает развитию дружественных связей Советского Союза с другими социалистическими государствами и прежде всего странами социалистического содружества, которое ведет к росту потенциала мира. КПСС считает интернациональным долгом вместе с братскими партиями укреплять единство, наращивать могущество и влияние содружества братских стран. Возможности империализма уменьшились, и лидерам капиталистического мира с этим приходится считаться.

Термоядерная война грозит человечеству самоубийственным исходом. По мере роста напряженности в мире все более широкие очертания приобретает конгломерат политических и общественных сил, сознательно или объективно действующих в интересах оздоровления международной обстановки. Спектр этих сил довольно обширен. К ним относятся и движение неприсоединения, и отдельные или объединяющиеся в группы освободившиеся страны, отстаивающие принципы разрядки, демократизации системы международных отношений; и различные по оттенкам профессиональные союзы, и многочисленные неправительственные организации, и ряд пацифистских движений. От интенсивности антивоенной деятельности различных сил на международной арене во многом зависит успех борьбы за сохранение мира. Советская внешнеполитическая стратегия принимает во внимание и эти перечисленные обстоятельства.

Партия основывает свою стратегию мира и разоружения также на том выводе, что ни одно государство не в состоянии надежно защитить себя только военно-техническими средствами, с помощью даже самой мощной обороны. Жизнь исключает возможность обеспечения безопасности путем наращивания собственного военного потенциала, даже если удастся достичь военного превосходства над другой стороной. С учетом характера современного оружия единственным способом обеспечения безопасности становятся политические средства, иными словами, договоренности с учетом интересов сторон с целью прекращения гонки вооружений, стабилизации обстановки в мире.

Однако гонка вооружений продолжается и в количественном, и, что еще опаснее, в качественном отношении. Отнюдь не по вине Советского Союза. В этих условиях XXVII съезд КПСС пришел к выводу: при сохранении нынешних тенденций военно-стратегический паритет со временем не сможет выполнять функцию сдерживания.

КПСС считает необходимым осуществить незамедлительный прорыв на главном направлении — исключить из военно-стратегического баланса ядерное и другие виды оружия массового уничтожения,

Программа мира и разоружения, разработанная КПСС, — выдающийся вклад в развитие марксистско-ленинской теории.

Вместе с тем в современных условиях Коммунистическая партия Советского Союза рассматривает защиту социалистического Отечества, укрепление обороны страны как одну из важнейших функций Советского государства. Делать все зависящее для поддержания обороноспособности страны на должном уровне — в этом видят свой священный долг все советские люди, воины армии и флота, внутренних и пограничных войск.

В новой редакции Программы, в документах и материалах XXVII съезда КПСС уделяется много внимания возрастающей роли нашей партии в условиях всестороннего совершенствования социализма и строительства коммунизма. Это обусловлено сложностью задач ускорения социально-экономического развития страны и всей политической системы, углублением демократии, потребностью в творческом развитии марксистско-ленинской теории. Будучи авангардом рабочего класса, всех трудящихся, партия вооружена знанием законов общественного развития. Она обладает вместе с тем богатейшим опытом политической, организаторской и идеологической деятельности, который накопила за годы борьбы с самодержавием и буржуазией, самоотверженно го труда по строительству нового общества и защите социалистических завоеваний.

Осуществляя руководство обществом, КПСС не подменяет советские, хозяйственные и общественные организации, а всемерно развивает их инициативу, добивается эффективности в работе, повышает их ответственность за порученное дело.

КПСС действует средствами убеждения, опираясь на свой огромный авторитет, большой опыт, на силу примера, на поддержку широких народных масс.

Владимир Ильич Ленин указывал на сохранение руководящей роли партии в социалистическом государстве вплоть до построения развитого коммунистического общества. В заключительном слове по докладу о партийной Программе на VIII съезде РКП(б) он говорил: «Неужели мы ограничимся только тем, что скажем всем этим массам, которые сейчас идут с нами: «Дело партии только проводить социалистическое строительство. Коммунистическая революция сделана, осуществляйте коммунизм». Такая точка зрения несостоятельна в корне, теоретически неверна...

...Мы должны научно показать, как эта коммунистическая революция пойдет» (Ленин В. И. Полн. собр. соч., т. 38, с. 176).

Таким образом, новая редакция Программы, документы и материалы XXVII съезда КПСС — весомый творческий вклад в сокровищницу марксизма-ленинизма. Они представляют собой огромное идейное богатство, отражают твердую уверенность коммунистов, всех советских людей в грядущем, в правильности избранного пути, их готовность к практическому действию во имя торжества дела мира и коммунизма.

С. МОРОЗОВ, кандидат исторических наук.

Следует приложить максимум усилий для коренного улучшения качества продукции и качества всей работы.

Из Резолюции XXVII съезда Коммунистической партии Советского Союза по Политическому докладу Центрального Комитета КПСС.

КАЧЕСТВО — ЗЕРКАЛО НАШЕГО ТРУДА

**А. Н. ЖЕГЛОВ, секретарь парткома Ивановского
ордена Ленина станкостроительного производственного объединения
имени 50-летия СССР.**

Прошло уже несколько месяцев после XXVII съезда КПСС, но какое бы дело ни решал сегодня, мысленно вновь и вновь возвращаюсь к тем памятным весенним дням его работы. По-видимому, подобное происходит и со многими другими советскими людьми. Уже сама атмосфера, царившая на съезде, — глубокий урок для всех нас. Урок, призывающий трудиться, трудиться и еще раз трудиться. Работать по-новому, не на словах, а на деле обеспечивать и выдерживать курс на ускорение социально-экономического роста страны на базе научно-технического прогресса.

Задачи поставлены перед страной, перед советским народом поистине грандиозные. Но они по плечу советским людям. Поручкой тому — трудовые свершения, о которых мы узнаем ежедневно из сообщений газет, радио, телевидения.

Уверенно набирает темпы в претворении в жизнь съездовских установок партии и коллектив нашего станкостроительного производственного объединения (ИСПО). О нас на съезде тепло отозвались. А это и радует, и накладывает на всех нас, ивановских станкостроителей, нашу парторганизацию высокую ответственность. Не имеем мы права сдавать завоеванных позиций. Лучше работать — можем. Хуже — нет.

Особое внимание уделено на съезде одному из крупных резервов в наращивании темпов движения вперед — улучшению качества продукции. Требуется максимум усилий для решения этой проблемы. Партия объявила ее делом каждого коммуниста, каждого советского человека, всех, кто уважает свой труд, кому небезразлична честь предприятия, отрасли, честь нашей Родины.

В связи с этим задача особой важности, как отмечалось на съезде, — наладить изго-

товление техники новых поколений, способной дать многократное повышение производительности труда, открыть путь к автоматизации всех стадий производственного процесса. Видимо, не будет ошибкой сказать, что в реализации этой крупнейшей проблемы одно из ведущих мест справедливо отводится станкостроительной промышленности. Ведь она является основным поставщиком оборудования для многих отраслей народного хозяйства. Будут в достатке высокопроизводительные станки — будет и количество новых машин, и, главное, высокое их качество.

Именно такую новаторскую технику выпускает в последние годы наше станкостроительное производственное объединение. И добилось немало. Объем товарной продукции возрос за прошедшую пятилетку на 74,5 процента без увеличения численности работающих. Продукция объединения продается в развитые капиталистические страны за свободно конвертируемую (обмениваемую) валюту. Ее охотно покупают фирмы ФРГ, Франции, Италии, Японии. Увеличив более чем в три раза выпуск обрабатывающих центров (ОЦ), мы сэкономили на импорте 200 миллионов рублей: у советских заказчиков появилась возможность покупать эти высокопроизводительные машины не за рубежом, а в Иванове. К тому же, уж коль речь ведем о качестве, точность обработки ОЦ просто несопоставима с той, что удается добиться, работая на универсальных станках.

Немаловажно и другое: каждый обрабатывающий центр в 5—8 раз снижает трудоемкость изготовления деталей по сравнению с обычным оборудованием, во столько же раз сокращается число станочников. При дефиците рабочих рук последнее очень

важно. А это тоже имеет прямое отношение к качеству — качеству нашей работы. Поистине уникален разработанный на ИСПО станок «ИР-1600». Он может обрабатывать сверхсложные детали весом до 120 тонн и длиной до восьми метров, при этом богатырь значительно повышает производительность труда. Подобные обрабатывающие центры выпускают сегодня лишь 3—4 фирмы в мире. Тут уже можно говорить о качестве высшего, мирового класса!

Начавшаяся пятилетка для завода будет трудной. Нам определен высокий рубеж, которого можно достичь только за счет большого и эффективного труда: увеличить производство обрабатывающих центров в три раза против достигнутого уровня. И коллектив выполнит намеченное. Ибо нам верит партия, верит народ. Да и работать мы научились с ускорением.

Конечно же, перечисленные успехи — не повод для благодущия. Коммунисты, весь коллектив объединения по-прежнему все время критически осмысливают результаты сделанного, ставят перед собой все новые, более сложные задачи. Цель тут у нас всех одна — постоянно находиться на острие технического прогресса в станкостроении.

Большие надежды связываем с организацией международного станкостроительного объединения Иваново — София. В истории социалистических стран подобное объединение первое. Но мы дали слово партии, Советскому правительству, и объединение Иваново — София будет создано — жизнедеятельное, эффективное. Собственно, оно уже действует. Сегодня на первом плане — переподготовка болгарских специалистов. Одних учим и будем учить у себя, в Иваново, других — на болгарской земле, для чего командирем своих людей. Объединение способно, если мобилизовать все силы, все резервы, значительно увеличить выпуск обрабатывающих центров.

Специалисты объединения помышляют о совместном создании новых машин, в том числе лазерной техники. Лазерные станки в нашей стране пока не делают, но, думаю, коллектив сумеет и будет делать такие станки. Это — наше, заводское инициативное решение, вызванное необходимостью дать отечественному машиностроению современнейшую высокопроизводительную технику. Голыми руками научно-технический прогресс далеко не двинешь.

Наши конструкторы думают сейчас над созданием хорошей, производительной машины с современной технологией для изготовления деталей из тонкого металлического листа. Очень нужна стране такая машина. И ивановские станкостроители дадут ее, хотя их никто к этому вроде бы и не обязывает, не заставляет. Это тоже их инициатива, их решение внести более весомый вклад в ускорение темпов экономического и социального роста страны, в повышение качества работы там, где еще много непроизводительного, зачастую ручного труда.

Высокое качество — это и сокращение сроков освоения новой продукции. Чего

там скрывать, сплошь и рядом и ныне еще встречается такое: пока изделие пройдет путь от рождения до серийного выпуска, оно устареет. Потому-то с конвейеров иных предприятий и идет поток малоэффективной техники, которая не то что за рубежом, на мировом рынке неконкурентоспособна, но и у себя становится никому не нужной.

А ведь в черепаших темпах внедрения всего нового, прогрессивного во многом виноваты бывают станкостроители, несущие ответственность за вооружение машиностроительных предприятий. Тут нужна ломка установившихся привычек. Иначе не добиться ускорения, которое заложено в наших планах.

Сошлюсь на такой пример, характерный для коллектива нашего объединения. Возьмем ЗИЛ, которому ИСПО поставляет немало станков и оборудования. Ориентировочно только к двухтысячному году намечалось начать там выпуск дизельных автомобилей. Однако мероприятия по реконструкции на базе ивановских обрабатывающих центров позволили приступить к производству новых грузовиков раньше запланированного срока почти на пятнадцать лет! Вот оно — ускорение в действии, в практических делах! И ключ к нему — высокое качество работы, выпускаемой продукции.

Нельзя сказать, что ускорение, а значит, и высокое качество легко коллективу объединения дались. Высокое качество — это всегда очень трудно. Но это, образно выражаясь, и зеркало нашего труда!

Помню, несколько лет назад завод кое-как справлялся с планом, а склад готовой продукции между тем был затоварен малопродуктивными станками. Чтобы реализовать их, как-то найти желающих приобрести нашу продукцию, давали объявления в газетам.

Требовались перемены. Коренные перемены, а не половинчатые меры. Вместо морально устаревших станков начать выпускать станки завтрашнего дня и даже более перспективные. Причем рассчитывать нужно было только на собственные силы. Не просто решиться на такое, но коллектив, и прежде всего коммунисты, поддержали идею директора завода, а ныне генерального директора объединения В. П. Кабаидзе, Героя Социалистического Труда, лауреата Государственной премии СССР. Не буду останавливаться на трудностях, их было хоть отбавляй. Но не будь их, не было бы сегодня таких достижений.

Ивановцы взялись за работу дружно, сразу по нескольким направлениям: проектирование новейших станков, техническое перевооружение завода, перестройка технологии и организация производства, создание новой системы взаимоотношений с потребителями. Был внедрен комплексно-совмещенный метод, идея которого состоит в том, что одновременно с разработкой конструкции готовятся и технология производства. Такой метод потребовал от конструкторов в первую очередь выдавать

359

техническую документацию на наиболее сложные и трудоемкие части станка. Производственники заранее знают, что им предстоит делать, когда и на какие узлы, детали получают они чертежи, и готовят производство заблаговременно.

Сейчас это стало законом, нормой — не более чем за год создавать по одной новой модели обрабатывающего центра, осваивать их серийное производство. Замечу, кое-где и сегодня на это требуется пять, а то и все десять лет. И ведь речь идет не о каких-то традиционных станках, а о сложнейших, многооперационных обрабатывающих центрах, конкурентоспособных в странах с высокоразвитым станкостроением.

Не последнюю роль в развитии творчества, активности людей играет их материальная заинтересованность. У нас смело использовали и этот рычаг повышения качества работы. Так, конструкторские бригады переведены на аккордную оплату труда. Выдержаны сроки проектирования, принят проект без замечаний — вот тебе вознаграждение. Квартальные премии стали достигать 60—70 процентов к окладу. А там — тринадцатая зарплата, премия за экономию металла и так далее... Сегодня у нас инженер-новичок получает до 200 рублей в месяц.

Но дело ведь не только в высоком заработке. Интересная работа никаким материальным оценкам не поддается.

Важно было доказать, и ивановцы это своей работой доказали: при условии хорошей комплектации советские станкостроители могут выпускать первоклассные машины.

Внедрение передового отмечает старое, отжившие методы, рождает неизменно новое. Именно такой подход обеспечивает мобильное производство, способное быстро перестроиться на новую продукцию, мобильное управление, на конкурентоспособный уровень продукции на мировом рынке, жесткие сроки освоения новых машин. А кто обеспечивает и то, и другое, и третье? Люди! Такие, как Герой Социалистического Труда, депутат городского Совета бригадир А. Пряхин. Его комплексной бригаде станочников поручаются самые сложные и ответственные задания. Или молодые командиры производства: мастер участка сборки самого крупного станка А. Гусев, мастер инструментального цеха А. Ушаков. Они со студенческой скамьи пришли на производство работать непосредственно с людьми, и у них это получается.

Даже в самое нелегкое время, когда завод числился в отстающих, к нам приходили и оставались из-за интереса к работе, из-за возможности творить, думать, предлагать, осуществлять. Сложился прекрасный, новаторский коллектив. Разумеется, не сразу. У нас и зарплата была скромная. Многие годы жили без премиальных и прогрессивок: план-то в номенклатуре не выполняли, отказываясь гнать никому ненужные, устаревшие станки и не наладив

пока производство новых. Уходили, конечно, хотя и немногие. Но те, кто остался, — как счастливы эти люди в настоящее время!

Есть в коллективе и немало бывших воинов внутренних войск МВД СССР. Добрым словом, в частности, отзываются в трудовых коллективах о Ларионове Владимире Алексеевиче, шлифовщике 5-го разряда, ударнике коммунистического труда из бригады уже упоминавшегося А. Пряхина. Право пользоваться личным клеймом при сдаче продукции предоставлено оператору ТОО (технологический отдел программной обработки) Александрову Владимиру Дмитриевичу. Под стать ему и обрубчик из того же ТОО Сергей Дмитриевич Березин. Всем им не более чем по тридцать лет. И таких молодых, но зрелых мастеров своего дела на заводе большинство. Это и гордость наша, и надежда. Им выпускать станки, о которых сегодня можно только мечтать.

Заботу ивановских станкостроителей сейчас много. Однако волнует нас не только успех производства, но и здоровье, досуг членов коллектива, их воспитание, в том числе и военно-патристическое. Немало делается в объединении для подготовки юношей к военной службе. С этой целью проводится целый комплекс мероприятий. Регулярно организуются соревнования по пулевой стрельбе, вожждению мотоцикла, биатлону, многоборью ГТО, налажено обучение техническим специальностям. В соседнем микрорайоне оборудован радиотелеграфный класс, где занимаются ребяташки из соседних школ. В пионерском лагере «Бережок» весь летний сезон действует пневматический тир, около 400 ребят старших отрядов принимали участие в стрелковых состязаниях.

Сравнительно недавно партком одобрил комплексный план комитета ДОСААФ по дальнейшему развитию технических и военно-прикладных видов спорта в объединении и проект развития материальной базы, поручив коммунистам главному инженеру Ю. Масловскому и представителю профкома Л. Мищуку решить все связанные с этим организационные вопросы.

Значение военно-патристической работы с молодежью трудно переоценить. Ведь многие из тех, кого мы провозгласили хотя бы этой весной в армию, после службы возвратятся на родное предприятие.

А в объединении как раз и делается ставка на молодежь, на ее энтузиазм, жажду нового, прогрессивного.

И потом, вносить посильный вклад в дело подготовки хорошего пополнения в армейскую семью — наш долг. Ведь от этой работы в определенной степени зависит то, как быстро молодые парни станут настоящими солдатами, надежными вооруженными защитниками Родины. Их успехи в службе, боевой и политической подготовке — гарантия безусловного выполнения всех тех грандиозных планов, которые наметил перед страной, перед советским народом XXVII съезд КПСС.

БОЕВОЙ СЛУЖБЕ— ВЫСОКУЮ ЭФФЕКТИВНОСТЬ



■ ДОРОЖИТЬ СЛУЖЕБНЫМ ВРЕМЕНЕМ ■ АВТОМОБИЛЬ И БОЕВАЯ ГОТОВНОСТЬ ■ ПОЖАРНОЙ БЕЗОПАСНОСТИ — ПОВСЕДНЕВНОЕ ВНИМАНИЕ ■ ЭФФЕКТ ВЗАИМОДЕЙСТВИЯ ■ ОСОБОЕ КАЧЕСТВО ЧАСОВОГО ■ РЕЗЕРВЫ ЭКОНОМИИ — В ДЕЙСТВИЕ

НАЧНИ С СЕБЯ

К ДЕЛУ — ПО ДОЛГУ И СОВЕСТИ

Когда речь заходит об эффективности использования служебного времени, о плановости работы и высокой ее отдаче, независимо от того, какую должность занимает офицер, мы прежде всего имеем в виду конечные результаты труда. Сегодня требования к производительности и качеству труда каждого советского человека возросли. Повышены они и к труду офицера. Пожалуй, нет воинского коллектива, где бы сейчас не ставили остро, принципиально, по-партийному этот актуальный вопрос.

Производительность труда офицера была также темой и недавней беседы с командиром одной из частей, которая в прошлом имела высокие результаты в служебно-боевой деятельности. Тогда на коллектив равнялись, перенимали передовой опыт, учились работать так же продуктивно. Ушло время, сменился личный состав, а потом и командование. И таял опыт, и гас постепенно свет маяка социалистического соревнования. Вернуть бы утраченные позиции... Но для этого необходима серьезная перестройка в работе. И точкой отсчета должна стать производительность труда буквально каждого военнослужащего, офицера в первую очередь.

— Нас волнует качество труда офицеров части, — озабоченно заметил командир, — при оценке их работы, разумеется, важен итог, конечный результат за определенный промежуток времени. За какой? А как принято подводить итоги: за месяц, квартал, полугодие... Но нынче этого мало. Под производительностью труда, видимо, надо принимать ежедневную отдачу офицера. Что запланировал и как выполнил.

Командир прав. Сегодня, когда партия требует решительной перестройки в труде, недостаточно оценивать производитель-

ность труда офицера, не разобравшись, как он повседневно выполняет свое дело, что лично вносит нового, ценного в повышение боеготовности подразделения, части. Итоги «в целом и общем» нынче мало пригодны.

— А прежде, — заметил командир части, — так и случалось: за общим хорошим показателем нередко скрывались и недостатки, и существенные промахи. Скажем, выполнила рота упражнение учебных стрельб с общей оценкой «отлично», и это всех устраивало. Подумаешь, два-три «двоечника» выявилось при стрельбе. Погоды они, разумеется, не делали, и даже сам факт, подсказывающий, что не все ладно в подразделении с обучением военнослужащих огневому мастерству, что налицо явный брак в работе офицеров, как правило, особой тревоги не вызывал. Ведь важно было другое — хороший общий показатель. А для этого, если требовалось, можно было поднажать, выложиться и т. п. Но разве при этом велась речь о производительности труда?

В общем-то мы пришли к единому мнению: время авралов и штурмов уже полностью себя исчерпало, а что касается перестройки в работе, тут, хотя всем все ясно, дело с места сдвигается с трудом.

Несколько дней спустя после беседы мне довелось наблюдать работу целевой группы части в подразделении, которым командует капитан В. Белоножкин. Не числится оно в передовых, но и в отстающих не значится. По словам командира части, сказанным то ли в шутку, то ли всерьез, находится «в середине турнирной таблицы». Словом, помощь штаба и политотдела здесь необходима и особенно офицерам, работа которых по многим показателям малоэффективна, хотя все они трудятся, что называется, «от и до». Капитан Белоножкин в роте недавно, сменились коман-

дыры взводов, одним взводом командует старший прапорщик В. Филичкин. В обновленном составе некогда отличное подразделение никак не может выйти на передовые рубежи. Нет, в благодушии здесь никого не упрекнешь. Все трудятся, имея личные планы, строго выполняется распорядок дня, без срывов идут занятия, подготовка к боевой службе. Командир роты своевременно и четко ставит задачи, контролирует их выполнение. Казалось бы, что еще надо? Но, присмотревшись внимательно к людям и их делам, замечаешь: дело-то делается, однако без огонька, без живинки. Складывается впечатление, будто люди устали и свои обязанности поэтому выполняют по инерции, по привычке, надеясь, по-видимому, на тот самый общий итог: не будет никаких ЧП и тогда и результат налицо. Словом, еще чувствуется работа по старинке.

Капитан Белоножкин за последние два месяца до нашей встречи имел лишь один выходной. В канцелярии роты его застать трудно. Проводит занятия, контролирует учебу во взводах, готовит подчиненных к службе, решает неотложные вопросы с руководством ИТК. В общем, всегда при деле. Под стать ему и командиры взводов, старшина. Коммунист В. Филичкин так и сказал:

— Как командир, так и мы. Вчера он со службы вернулся, сутки дома не был, а сегодня спозаранок уже здесь, да и уйдет, как всегда, последним...

Все время в роте. А хорошо это? Вряд ли непрременное и длительное присутствие офицера в казарме делает его труд насыщенным, производительным. Здесь необходимо учитывать такой фактор, как качество работы. А его, этого качества, как раз и не хватает многим. Причины разные. Давайте поразмыслим над этим вместе с теми, о производительности труда которых идет речь.

...Мы в канцелярии роты. Капитан Белоножкин, командиры взводов. Разговор товарищеский, откровенный. О распорядке дня, об участии командиров в проводимых в подразделении мероприятиях, о решаемых задачах и, естественно, о служебной нагрузке.

Нагрузка. Она немалая. Взять, к примеру, старшего прапорщика Филичкина. Ночью проверял службу караула. Но вот наступил новый ратный день, полный кипения, дел малых и больших. А командир взвода, по всему видно, устал. Какая уж тут производительность...

Смотрю на лейтенанта С. Червякова. Молод. В его-то годы энергия так через край и должна выплескиваться! Ан нет, офицер не очень весел. Есть к этому командиру взвода претензии со стороны старших начальников и в личном плане, и в работе с подчиненными, хотя в принципе лейтенант все исполняет, служебными навыками, по словам командира роты, овладел неплохо.

Другое дело, как он выполняет свои обязанности, с душой ли, с задором ли комсомольским? Особого энтузиазма и тем

более вдохновения у лейтенанта нет. Разумеется, он сам в этом виновен, но ведь и другие причины есть. И он находится на работе большую часть суток. Надо проводить занятия, учить солдат и сержантов, воспитывать их, готовить подчиненных к службе...

По подсчетам командира роты и согласно графику Червяков в прошлом месяце более десяти раз возглавлял караулы, трижды контролировал от подъема до отбоя выполнение личным составом распорядка дня, проверял службу. Несложный анализ показал, что обычный рабочий день лейтенанта равен примерно одиннадцати часам. Имел четыре выходных. Большая это нагрузка или нормальная? Сам Червяков оценить не может: надо — значит надо. А на вопрос, с полной ли отдачей сил трудится, с ответом не замедлил:

— Не всегда. Наверное, можно постараться и лучше. Например, более интересно провести занятия.

Не скрывают и остальные участники нашей беседы того, что работать лучше и производительнее можно.

— Если не подменять сержантов... — несмело добавляет кто-то.

Смотрю на капитана Белоножкина. Он в знак согласия кивает, показывает на лейтенанта Червякова:

— Да вот и пример перед вами. Вчера взвод Червякова был на службе. Что должен делать командир? Наверное, проверить службу, заняться самостоятельной подготовкой к очередному рабочему дню. А он? Проводил занятия по боевой и политической подготовке со взводом лейтенанта Муромцева. Почему? Да потому, что Муромцев был в очередном отпуске. Плохого, вроде бы, ничего нет — заменить товарища, но ведь нагрузка на лейтенанта легла двойная.

— Разве не могут провести некоторые занятия сержанты, заместитель командира взвода?

— Могут, конечно, но не все, — спокойно парирует Белоножкин. И поясняет: — К сожалению, слабо их готовят в учебных подразделениях. Приходится много труда и времени потратить, пока сержанты освоят свои должности.

Значит, к завтрашнему дню лейтенант как следует не подготовится. Значит, не жди подлинной эффективности его работы.

Наверное, доля правды есть в том, что офицеры по многим вопросам подменяют сержантов именно потому, что те порой действительно не обладают навыками, необходимыми для управления людьми и особенно в сложной обстановке. Но вина офицеров подразделения в том, что, подменяя сержантов, они тем самым лишают их возможности наверстать упущенное в учебном подразделении.

Недоверие вообще вещь опасная и вредная. Оно не только лишает младшего командира инициативы, активности, но и, принижая его роль в воинском коллективе, тем самым обедняет и творческую, нравственную стороны деятельности офицера, снижает эффективность его труда. Иначе

чем объяснить факт, когда малочисленные караулы на выводные объекты возглавляют только офицеры? Причины приводятся разные: объекты расположены в населенных пунктах, некоторые на значительном расстоянии. Что ж, это резонно. Но главная причина все же в боязни доверить участок службы младшему командиру.

Эффективность труда офицера, производительность его в любом случае зависят от организации труда, от умения планомерно построить свою деятельность, выдвинуть на первое место самое главное. Подчиненные капитана Белоножкина по примеру командира, как уже говорилось, ежедневно планируют свой труд. Обычно делают они это после постановки задач командиром роты. Что хорошо, то хорошо. Но вот что не может не настораживать. Записав добросовестно все указания старшего начальника, командиры взводов, как правило, никаких коррективов в план не вносят. А ведь это сугубо личные планы. И офицер, какой бы пост он ни занимал, обязан позаботиться о создании резерва времени на какие-то важные для него дела. Он должен с вечера продумать все до мелочей. Не сделаешь этого — не сможешь правильно распределить время, свои возможности. Вот и получается, что планы пишут все, но уж очень они неконкретны, схожи. Есть в них лишь общие указания старшего начальника.

Создается впечатление, что офицеры просто не научены эффективно использовать служебное время, умело распорядиться им. А ведь даже у командира взвода труд многогранен. У командира роты и его заместителей тем паче. На XXVII съезде КПСС многие делегаты в своих выступлениях подчеркивали, что производительность труда любого предприятия, коллектива зависит прежде всего от личного повседневного вклада каждого человека. Целиком и полностью это касается и коллектива воинского, где так же, как и везде, нужен честный, добросовестный, продуманный и сознательный труд.

Надо отметить, что, понимая это требование, офицеры управления части стремятся научить офицеров ротного звена ценить служебное время, правильно распределять свои силы и возможности для решения поставленных перед подразделением задач. Продемонстрировала это и целевая группа, работавшая в роте капитана Белоножкина. Возглавлявший ее подполковник Б. Пеньшин трудился рационально. Занятия с офицерами, а затем и с личным составом провел в точно определенное время. Учебные вопросы отработал полностью. И таким образом практически показал командирам взводов, что учебное время можно использовать эффективно и поучительно, если правильно его контролировать. Так было и на тактико-специальной подготовке, и при проведении строевого смотра. Личный состав выходил на перерыв в приподнятом настроении. Чувствовалось, что люди занимались с желанием. Значит, им было интересно, значит, они получили четкую и ясную установку.

Или, скажем, надо было старшему целевой группе решить некоторые вопросы с начальником ИТК. Он заранее договорился о времени и месте встречи, напомнил о волнующих управлении части проблемах. Подготовил к встрече убедительные аргументы, необходимые отправные данные для беседы. И она прошла по-деловому, полезно.

Военный человек должен воспитывать в себе культуру работы, делать все продуманно, экономично, своевременно. Не случайно капитан Белоножкин заметил:

— А вот мой заместитель по службе контролеров пока так решать дела не умеет, хотя учим его повседневно, подсказываем, разбираем недостатки.

Не научился, значит, много тратит времени впустую. Да это и не секрет, что отдельные офицеры нередко свою бесплановость прикрывают «работой на объекте». Уйдет — и ищи его. В зону необходимо идти, но идти с четкой целью, а не «присутствовать» там.

Производительность труда офицеров ротного звена, особенно заместителей командиров рот по службе контролеров, волнует командира части. В нашей беседе он сразу не решился назвать, кто работает лучше, а кто хуже. Вроде бы трудятся все, обязанности выполняют, хотя, конечно, есть и такие, которые львиную долю времени проводят на объекте, а результатов пока не видно. Почему?

Эффективность труда офицера зависит как от того, насколько глубоко он понимает свою задачу, так и от того, как он подготовлен профессионально. От его деловых качеств, от способностей, наконец, от любви к делу. Есть такие качества у заместителя командира роты по службе контролеров, значит, сможет он и достоверную информацию добывать об обстановке на объекте, и своевременно готовить данные командиру для принятия решения, и лично эффективно воздействовать на эту обстановку.

До недавнего времени капитан А. Калинин был заместителем командира роты по службе контролеров (сейчас он командует ротой). Вот о его работе отзываются очень неплохо: «Прохлаждаться не любит», «У него каждая минута на счету», «Вопросы решает принципиально, с позиции коммуниста», «Обладает высокой ответственностью за порученное дело», «Не было случая, чтобы не довел дело до конца». Скупое, но точно сказано. Это как раз и есть тот стиль, который нужен офицеру. Эти качества присущи Калинин и сейчас.

Другой стиль у лейтенанта В. Разоренова. И он проводит на объекте отведенное ему время. Но как? По словам офицеров, он нередко берется за важное, неотложное дело, вроде бы нацелен на него, но, столкнувшись с разного рода препятствиями, теряется. Не вышло, считает он, пусть старшие начальники доводят до конца. У них и власть, и авторитет... Неправильная позиция. Ему не раз указывали на это, но офицер не спешит менять стиль работы.

Очень важно, чтобы офицер овладел

нелегким искусством находить резерв времени для решения порой самых неожиданных возникших задач. Это очень нелегко.

Когда мы беседовали с командиром части, нас прервал телефонный звонок. Выражение лица командира изменилось, но он тут же взял себя в руки. Улыбнулся:

— Еще одно срочное распоряжение.

Внезапно поставленная задача, как говорится, может выбить из рабочей колеи. Вот здесь и проверяется способность офицера быстро перестроиться. К чести командира, он сумел перераспределить очередные дела, что-то отложил, что-то передвинул на другой срок. Короче говоря, все ему удалось выполнить своевременно. Значит, он умеет владеть своим временем.

У офицера штаба, политотдела, службы тыла да и в ротном звене всегда немало дел. Беда в том, что порой они не могут все выполнить точно и четко, хотя и стараются.

— В прошлом месяце только по моей линии, посетовал политработник части, — получено сорок два указания сверху, а кроме того, еще девятнадцать различных дополнений к предыдущим распоряжениям.

Он показал расчет своего служебного времени за минувший месяц. Оказалось, что шестнадцать суток офицер провел в составах целевых групп, три дня занимался командирской подготовкой, использовал всего один выходной. Нет, никто у него не забирал и остальных, но он сам отказался от них, так как «дело не могло ждать». На работу непосредственно в политотделе у него оставалось чуть больше недели. Не густо, конечно.

И спору нет, обстановка для офицера сложилась непростая. И все же в какой-то степени, видимо, сказались отсутствие этого самого умения находить резерв времени.

Совершенствуя стиль работы, мы должны, с одной стороны, бороться с бюро-

кратией, решительно избавляться от бумажной волокиты, излишних телефонных переговоров, а с другой — упорно овладеть умением грамотно тратить служебное время.

Производительность труда во все времена требовала внимания и научного начала. В памятке «Как надо работать», висевшей в приемной В. И. Ленина, в Совнаркоме, кстати, говорилось: «Не надо в работе отрываться для другого дела, кроме необходимого в самой работе... Правило такое: долбить в одно и то же место твердо и постоянно, не отрываясь, до полной победы». Нет ничего пагубнее бесплановости в любом деле. В управлении части, где довелось работать в служебной командировке, у каждого офицера, кроме своих постоянных обязанностей, ежедневно насаивались какие-то дополнительные. И многие это выбивало из рабочей колеи, потому что к организации труда не все подходят творчески. Командир части по этому поводу сказал:

— Иной офицер считает, что «творчески», значит, как ему удобнее, отсюда нет-нет да и случаетсявольное толкование уставных положений, распоряжений, приказов. Такой подход к делу не годится, мы с ним боремся, требуем: каждый офицер управления части обязан вносить элемент научности в организацию труда подчиненных, быть исполнительным и дисциплинированным. К сожалению, не всегда это пока удается.

Безусловно, предстоит еще много сделать для совершенствования труда офицеров части.

Наш ратный труд тогда будет эффективным и производителен, когда мы сумеем по-настоящему перестроиться. А это возможно, если каждый уяснит истину: мой труд — моя совесть, мое личное отношение к делу, к своим повседневным обязанностям. Если каждый начнет с себя.

Подполковник Г. МАСЛЕННИКОВ.

СЛУЖАТ БРАТЯ ЖЕЛТЯКОВЫ

Желтяковых хорошо знают в Кирсановском районе, что на Тамбовщине. Глава семьи Константин Васильевич — фронтовик, уважаемый на селе человек, имеет большой трудовой стаж. Трех сыновей и трех дочерей вырастили они вместе с женой Дарьей Архиповой.

Три брата Желтяковых — Василий, Иван и Петр — в разное время встали в армейский строй, отличаются по возрасту, увлечениям, привычкам. Но объединяет их одно: старательное, добросовестное выполнение своего воинского долга.

Василий первым из братьев поступил на сверхсрочную службу. Потом стал прапорщиком. Спустя два года коммунисты приняли его в партию. Вот уже второй десяток лет прапорщик В. Желтяков высоко несет звание коммуниста, пятый год беспрерывно руководит партийной организацией подразделения. Его ратный труд заслуженно отмечен медалью «За отличие в воинской службе» II степени.

У старшего брата есть еще одна замечательная черта — стремление внести свой вклад в развитие подсобного хозяйства ро-

ты. Он охотно участвует в заготовке кормов для животных. Спорятся в его руках и другие дела — плотницкие и столярные. Не случайно старшина роты нередко обращается к нему за помощью и советом.

На старшего брата равняются и младшие. Оба они — прапорщики, отличники боевой службы, боевой и политической подготовки.

Продолжать дело отца-фронтовика, честно служить Родине — в этом видят прапорщики Желтяковы свое призвание.

Майор А. ПОПОВ.

В пути без происшествий

Профилактика дорожно-транспортных происшествий (ДТП), как известно, включает в себя целый комплекс заранее продуманных организационных и технических мероприятий, подкрепляемых систематической воспитательной работой с водителями и специалистами.

Специфика работы автомобильной службы части, о которой пойдет речь, заключается в том, что при выполнении повседневных задач для перевозки людей и грузов на значительные расстояния задействуется большое количество автотранспорта. При этом постоянно приходится считаться с климатическими условиями, особенно в переходное время, когда погода часто капризничает, от чего резко меняется состояние покрытия дороги: то совершенно сухое, то мокрое от дождя, то скользкое от гололедицы. Плюс ко всем трудностям частые туманы, изморозь и т. п., что, естественно, требует от командиров и специалистов тщательной подготовки водителей, высокого технического состояния автомобилей, всего комплекса планово-предупредительной системы дорожно-транспортных происшествий.

Важнейший фактор в профилактике ДТП — подбор водителей, и особенно тех, кто перевозит людей. В части давно принято за правило: водителей вначале закрепляют за автомобилями, обеспечивающими хозяйственную деятельность. И лишь после того, как военнослужащие за рулем через некоторое время обретут устойчивые навыки вождения, хорошо изучат вверенную технику, маршруты, их допускают к перевозкам людей. Причем этим водителям выдается специальное удостоверение на допуск к управлению соответствующим автомобилем, подписанное командиром части и скрепленное печатью.

Навыки и знания должны постоянно пополняться и закрепляться. Это — главное для водителя. Поэтому придается исключительно важное значение специальной, боевой и политической подготовке. В дни занятий в автоподразделении личный состав полностью охвачен учебой. На линию выходят лишь автомобили, необходимые для обеспечения задач боевой службы. С такими водителями обязательно проводятся дополнительные занятия. В ходе технической подготовки серьезное внимание уделяется совершенствованию знаний Правил дорожного движения, изучению указов и документов об ответственности

военных водителей за нарушение Правил дорожного движения.

Командир, штаб, политотдел части постоянно контролируют и направляют деятельность автослужбы по обеспечению безаварийной работы транспортных средств. Вопрос о предупреждении дорожно-транспортных происшествий неоднократно рассматривался на совещании у командира части. Постоянно изучается опыт лучших водителей. Обобщен опыт работы с водителями в подразделении, которым командует офицер А. Ильин, где повседневно четко выполняются уставные требования, приказы, директивы и указания по усилению борьбы с дорожно-транспортными происшествиями.

Большое значение, безусловно, имеет социалистическое соревнование и в том числе конкурс на лучшего водителя части. При этом учитываются различные стороны деятельности военного водителя: недопущение предпосылок к происшествиям, техническое состояние транспорта и качество его обслуживания, предупреждение поломок и неисправностей, экономия ГСМ, воинская дисциплина и другие показатели, позволяющие назвать лучших водителей и специалистов. Не раз такими были признаны рядовые С. Петрукович, А. Наумович, М. Пуустусмаа, А. Сандер. Победители конкурса (водители, занявшие первые пять мест) ежеквартально поощряются командиром части. Приказ доводится до всего личного состава.

С водителями части проводятся технические конференции, викторины, вечера вопросов и ответов. На такие мероприятия приглашаются представители ГАИ, ВАИ, военной прокуратуры, врачи, передовики автотранспортных предприятий города. Эти лица помогают детально разобраться в причинах автопроисшествий, имевших место по вине гражданских водителей, информируют о работе ГАИ, ВАИ, разъясняют новые требования, предъявляемые к военным водителям.

Воины-автолюбители имеют возможность регулярно смотреть телепередачи и слушать радиопрограммы, адресованные водителям транспорта, например «Красный, желтый, зеленый». В части проводятся «Дни автомобилиста», в ходе которых изучаются Правила дорожного движения, устройство транспортных средств. Такая постоянная и целеустремленная воспитательная работа направлена на повышение профессиональной подготовки. Она приносит хорошие плоды, прививает любовь к делу и повышает ответственность за выполнение возложенных задач.

В профилактике дорожно-транспортных происшествий важна повседневная работа о техническом состоянии транспорта, выезжающего в рейс. Здесь многое зависит от службы КТП и дежурного по автопарку. Кроме того, водитель обязательно проходит и медицинское освидетельствование

дежурным фельдшером. Установлен строгий контроль за тем, чтобы на линию транспорт выходил только исправным, чистым и сами водители имели безупречный внешний вид.

Среди тех, кто всегда содержит технику исправной, в готовности к действию, не имеет ни одного задержания либо серьезного предупреждения на КТП части, можно назвать младшего сержанта С. Климаса, сержанта В. Левицкаса, рядовых В. Ловкиса, Т. Осмонова. Опыт этих водителей обобщался и изучался со всеми водителями части.

Необходимо отметить, что при подготовке водителей в рейс за пределы дислокации части инструктаж проводится особо тщательно, разрабатываются и утверждаются схема маршрута, график движения по нему с четким указанием скорости движения на конкретных участках, пунктов заправки, отдыха, проведения контрольного осмотра автомобиля.

Такой документ мобилизует водителя и старшего машины на неукоснительное выполнение Правил дорожного движения, повышает их ответственность за конкретную, поставленную перед рейсом задачу.

И еще. Автослужба своевременно и четко реагирует на внезапные изменения погоды. При резком ухудшении дорожных условий незамедлительно следуют команды резко сократить выпуск автомобилей в рейс. Выходят машины только с двумя ведущими мостами, отменяются дальние рейсы. Практически на линии остаются лишь машины, обеспечивающие служебно-боевые задачи.

Немаловажное значение в предупреждении транспортных происшествий имеет качественное и своевременное техническое обслуживание автомобилей, их ремонт. Именно так трудятся, к примеру, младшие специалисты АРМ, возглавляемой мастером своего дела водителем первого класса прапорщиком В. Гончаровым. Еще ни разу не было сколько-нибудь серьезных претензий к ним за выполнение плановых и внеплановых заданий. Это подразделение по итогам прошлого года объявлено отличным, высоки его показатели и в этом году. Лучшими среди воинов-ремонтников называют ефрейтора Г. Петraitиса, рядовых В. Лагуненка, А. Вацкова и других подлинных мастеров своего дела.

В обеспечении безопасности перевозок людей и грузов серьезная роль отводится старшим машин. Жизнь научила: запусти эту работу, не веди ее планомерно и качественно — жди беды. Как правило, дорожно-транспортные происшествия совершаются из-за того, что старший автомобиля не руководит действиями водителя, особенно при выборе скорости движения. Был такой случай в недавнем прошлом, когда старшим автомобиля назначили прапорщика Г. Кузьмина. В условиях гололеда он не принял своевременных мер

к снижению скорости движения автомобиля, растерялся. В результате произошло столкновение с другим автомобилем, который, нарушив Правила дорожного движения, не пропустил автомобиль, движущийся по главной дороге. Конечно, юридически водитель рядовой В. Гуменюк не виновен в случившемся, да и в общем-то все обошлось, но все же столкновения можно было избежать, будь старший автомобиля расторопнее, ответственнее в сложных дорожных условиях.

Особо хочется сказать о необходимости работы с водителями личных транспортных средств.

В последние годы количество автомобилей, находящихся в личном пользовании военнослужащих, значительно увеличилось, что нельзя не учитывать. Поэтому, естественно, объем работы по профилактике дорожно-транспортных происшествий с военнослужащими этой категории постоянно возрастает. Остановлюсь лишь на таком вопросе.

Комплекс различных мероприятий по предупреждению ДТП проводится особенно при выезде в отдельную дислоцированную подразделения, где владельцев индивидуальных средств больше, но они менее охвачены контролем со стороны штаба. Поэтому автослужба части ежемесячно истребует в ГАИ, ВАИ по месту дислокации подразделений сведения о военнослужащих, допустивших нарушения ПДД. С такими лицами проводится работа воспитательного и учебного характера. Так, при встрече с работниками ГАИ по месту дислокации одного из подразделений было выявлено, что прапорщик В. Авдеев лишен прав управления автомобилем на пять месяцев за превышение скорости в гололеду. При задержании у него было установлено остаточное явление опьянения. Об этом прапорщик по команде не доложил. Естественно, к нему были приняты строгие меры. А случай послужил основой для серьезного разговора и с другими владельцами личного транспорта.

Штаб части поддерживает деловые контакты с работниками ГАИ, ВАИ. За прошлый год по ходатайству командования были лишены прав управления автомобилем капитан А. Торченков, старший лейтенант И. Савченко, прапорщик А. Гончаров. Все они привлечены и к дисциплинарной ответственности, о чем шел принципиальный разговор в коллективах, где они служат.

В нынешнем году военные водители части решают важные задачи, поставленные перед ними командиром части. Отраднo, что подавляющее большинство делает это с высоким качеством. Военные водители преисполнены желания трудиться с полной отдачей, добросовестно и ответственно, как этого требует время.

Майор Г. ЗИНОВЬЕВ.



И ОТСТУПИТ ОГОНЬ...

Фото прапорщика А. Александрова.





Все они из одного воинского коллектива. Этим сильным и смелых парней связывает любовь к порученному им ответственному делу. Они члены нештатной пожарной команды.

Что требуется от огнеборцев? Конечно же, высокая натренированность, безупречное владение средствами пожаротушения, специальные знания. И ничто не приходит само собой. Все познается, все приобретает настойчивым, повседневным трудом.

На снимках:

* Комсомолец ефрейтор И. Весторопский — заместитель командира нештатной пожарной команды, правофланговый в строю. Он отличник боевой службы, боевой и политической подготовки. Во всем показывает пример товарищам.

* Кто будет первым на финише?

* Не так-то просто в ограниченное время развернуть пожарный рукав до источника воды. У ефрейтора Б. Макшанцева и рядового С. Гордейчука это выходит неплохо.

* Наметан глаз, отточены движения у рядового В. Рекухи. Мгновение — и пожарный рукав прочно присоединен.

* Инструктаж нештатной пожарной команды. Командир взвода коммунист старший прапорщик А. Мохтан напоминает пожарным меры безопасности в борьбе с огнем.

* Ефрейтор Е. Шекербеков у «источника возгорания».

* Быстрее, еще быстрее вверх! Рядовой А. Сальков выполняет контрольное упражнение с помощью пожарной лестницы.



СООБЩА РАБОТА СПОРИТСЯ

Объекты, охраняемые караулами от подразделений нашей части, оснащены надежными техническими средствами охраны, которые обеспечивают своевременное обнаружение нарушителя. Однако эффективность противобоевых заграждений была недостаточной. В связи с этим руководство ОИТУ приняло решение установить в запретных зонах дополнительные, более совершенные. Работы эти намечалось выполнить силами и за счет учреждений. Но и перед нами, офицерами-специалистами части, возникла серьезная задача: как осуществить строительство без особой реконструкции запретных зон.

Заместитель начальника штаба майор Ю. Куимов и я как начальник инженерной службы совместно наметили основные организационные мероприятия. Прежде всего составили техническую документацию. В ней определили конструкцию заграждений, произвели расчеты потребности материалов и денежных средств. Затем объем строительства был включен в годовой план оборудования объектов средствами ИТСО, в котором определялись сроки выполнения работ, ответственные исполнители от ИТУ и подразделений.

В период подготовки объекта к несению службы в весенне-летнем периоде майор Куимов еще раз уточнил с начальниками учреждений объем предстоящих работ. Исходя из наличия отходов производства, было определено, где какой материал можно применить для конструкций и к какому времени по открытым в учреждении заказам они могут быть изготовлены.

Об экономии материалов следует сказать особо. Так, в одной колонии были пущены в дело изношенные и непригодные для дальнейшего использования по прямому назначению железнодорожные рельсы, в другой — опоры демонтированной линии связи. Для усиления сетчатого полотна приспособили решетку из отходов полосового железа и выштамповку. Для плетения сетки приобреталась некондиционная проволока. Причем изготавливалась сетка в учреждении, и активную помощь в этом оказывал специалист ИТСО старший прапорщик В. Варченко. Использование такого материала позволило создать прочные конструкции, уменьшить почти в два раза стоимость заграждения.

Строительство решили начать на объектах, охраняемых одним подразделением, так как это позволяло концентрировать усилия и вести работы в быстром темпе. Перед приездом рабочей группы, возглавляемой одним из специалистов ИТСО, заместитель начальника штаба или я выезжали на объект, проверяли готовность людей и наличие инструмента, помогали подготовить

необходимые материалы. Первые результаты были отрадными. Группа специалистов ИТСО в составе пяти человек под руководством прапорщика В. Гирды менее чем за два месяца построила 1 км заграждений. Здесь большую помощь оказал и личный состав подразделения капитана В. Клипка, который в период проведения регламента выполнил наиболее трудоемкие работы. А военнослужащие из взвода ИТСО, как наиболее подготовленные, занимались монтажом, что также способствовало ускорению дела.

По завершении строительства командир подразделения и начальник учреждения опытным путем убедились в высокой эффективности построенных заграждений. Это было подтверждено и практикой несения службы.

И вполне закономерно, что у руководителей учреждений появился интерес к этим инженерным средствам. Так, начальник одной из ИТК подполковник внутренней службы Г. Безфамильный направил для изучения опыта своего представителя на объект, где уже имелись заграждения. Убедившись, что они эффективны, начальник колонии активно включился в работу. Офицерам — специалистам ИТСО части оставалось только оказывать техническую помощь, с материалами вопрос здесь решался очень быстро.

Правда, так было не везде. Заместителю начальника штаба и мне случалось совместно с представителями органов снабжения учреждений неоднократно выезжать на предприятия, оказывать помощь в приобретении недостающих материалов. А для того чтобы ускорить эти работы в учреждении, где начальником майор внутренней службы С. Машинецкий, пришлось обращаться и в ОИТУ.

Большую роль в качественном и быстром строительстве сыграло и то, что целесообразность и необходимость установки заграждений была доведена до офицеров управления части. Вопросы контроля, оказания помощи и сбора данных о ходе их строительства включились в планы работ целевых и комплексных групп. Широко практиковался обмен опытом: как быстрее выполнить те или иные строительные, монтажные работы, как сократить сроки их выполнения и т. п.

Плановость, организованность специалистов ИТСО, заинтересованность руководителей учреждений позволили за короткий срок почти на всех объектах ИТУ возвести эффективные заграждения, что значительно повысило надежность охраны объектов.

Майор Н. ВАКУЛЕНКО.

БУДЬТЕ БДИТЕЛЬНЫ НА ПОСТУ

Бдительность — одно из важнейших морально-политических качеств советских людей. Воинская же служба без нее невысказана вообще.

Для воинов внутренних войск это качество профессиональное, определяемое характером боевой службы, которую они несут повседневно. Одним из них поручена охрана материальных ценностей, другим — исправительно-трудовых учреждений, третьим — поддержание общественного порядка. И всем им бдительность — первый и самый верный помощник. Она позволяет часовым предупредить, пресечь проникновение на объекты посторонних лиц, побег осужденных, расхищение социалистической собственности, нарушение общественного порядка. Зоркость часового закрывает все лазейки для врагов, для преступников.

Бдительность в своих конкретных проявлениях неразрывно связана с такими морально-политическими и боевыми качествами, как идейная убежденность, дисциплинированность, боевое мастерство, железная воля, инициативность, находчивость, стойкость, выносливость и другими.

В нашей сегодняшней беседе мы поговорим лишь о некоторых, на наш взгляд, весьма существенных психологических аспектах бдительности часового.

Среди большого количества черт, штрихов, через которые проявляется бдительность на посту, можно выделить наиболее важные, свойственные всем часовым. Это — постоянное внимание, острая наблюдательность, быстрота реакции и служебное мастерство. Под вниманием в психологическом значении этого слова понимается избирательная направленность и сосредоточенность сознания человека на каком-либо объекте, явлении, процессе, концентрация слуха и зрения на чем-либо.

В отчетливом уяснении происходящего большую роль играет наблюдательность, то есть способность подмечать характерные, подчас, казалось бы, малозначительные, но важные особенности или изменения объекта.

Те из вас, кто, к примеру, несет службу по охране объектов исправительно-трудовых учреждений, по опыту знают, сколько зоркости, обостренной внимательности и наблюдательности требует она от часовых. Замышляя побег, добывая запрещенные предметы, преступники прибегают к самым изощренным уловкам. И только неусыпная бдительность, боевое и служебное мастерство помогают часовым пресекать коварные намерения преступников.

Для часового внимание, наблюдательность практически означают способность отвлечься от посторонних мыслей, впечатлений и полностью сосредоточиться на выполнении своих обязанностей, зорко и безотрывно наблюдать за порученным постом, объектом и прилегающей к ним местностью (территорией).

Наверное, каждому известно состояние, когда, как говорится, смотришь невидящим взглядом, смотришь на какой-либо предмет, но по существу не видишь его. Случается это тогда, когда, созерцая предмет, думаешь о чем-то другом.

Такое психологическое состояние называется рассеянностью. В боевой службе она совершенно недопустима, так как ведет к притуплению бдительности. Воин-часовой, глубоко сознающий личную ответственность за охрану вверенного ему поста, внутренне дисциплинированный, не впадает в такое состояние, целиком сосредоточит свои мысли, слух и зрение только на порученном деле.

Очень важно быстро и обдуманно реагировать на так называемые посторонние раздражители (световые, звуковые) или какие-либо действия неизвестных лиц вблизи поста. Следует иметь в виду, что злоумышленники нередко пытаются отвлечь внимание часового от наблюдения за постом. Известны случаи, когда они с этой целью запускают осветительные ракеты, шумят или имитируют драку и т. п. Стоит часовому на мгновение отвлечься от наблюдения за постом, как это немедленно будет использовано. Так получилось в одной из ИТК. Осужденный, используя изготовленный маскхалат, подполз незамеченным к основному ограждению. Напарник его приблизился в это время к внутренней запретной зоне и стал разговорами отвлекать часового. Преступник быстро проделал лаз под ограждением и совершил побег.

Часовой не должен без особой надобности реагировать на различного рода раздражители. В то же время он не может оставаться безразличным к ним, ибо они могут предвещать какую-либо опасность для охраняемого объекта, поста, самого часового. В таких случаях надлежит поступать так, как предписывают статьи 172, 179, 186 Устава гарнизонной и караульной служб Вооруженных Сил СССР.

Специфика службы часового в том, что он продолжительное время находится на посту один, иногда среди обширного про-

странства или в окружении леса. Требования к бдительности часового значительно повышаются в ночное время. Тут особое значение приобретает умение чутко улавливать различные звуки и распознавать их источники.

В названных условиях у часового обостряются чувство личной ответственности, настороженность. Однако длительная внутренняя напряженность может вызвать утомление, а значит, и притупление внимательности и остроты реагирования на посторонние раздражители. Преодолеть это отрицательное состояние может только сам часовой. Не допустить его, выйти из него помогут обращение к своему сознанию, воле. Надо заставить себя как бы сбросить груз усталости. Полезно слегка встряхнуться, сделать несколько движений руками с глубокими вдохами и выдохами. Если часовой стоит на посту в положении «вольно», он может периодически изменять положение корпуса, переносить тяжесть тела с одной ноги на другую.

Опаснейший враг бдительности — беспечность, то есть беззаботность, легкомысленность. Часовой всякий раз держит ответственный экзамен на бдительность. Нелегко стоять на посту, быть постоянно напряженным, собранным, готовым ко всяким неожиданностям, к немедленным действиям, в том числе оружием. Нелегко, но крайне необходимо.

К сожалению, некоторые военнослужащие со временем привыкают к размеренному ритму службы. Не каждый день приходится сталкиваться со сложной обстановкой, требующей смелых и решительных действий, особого напряжения. Зачастую бывает наоборот: обстановка остается однообразной, спокойной. На таком фоне у отдельных солдат, прежде всего у тех, кто не отличается развитым чувством личной ответственности за выполнение боевой задачи, и зарождается микроб благодушия. Начинает казаться, что категорические, жесткие уставные требования к часовому, не больше как перестраховка. «Второй год несую службу на постах, — рассуждают иные, — и все обходится благополучно. Ничего не случится, если укроюсь от непогоды, присяду, поставлю автомат к стенке, тем более, что начальник караула службу проверил, а до очередной проверки можно позволить себе и расслабиться».

Нет, иным должен быть настрой у часового. Правильнее было бы рассуждать так, что кажущееся спокойствие на охраняемом объекте вовсе не следствие того, что осужденные, к примеру, раз и навсегда отказались от попыток к побегу или что ни у кого нет цели проникнуть на охраняемый объект. Стабильность обстановки в карауле и на постах — это результат тщательной организации боевой службы, умелого руководства ею со стороны начальника караула, четкого выполнения обязанностей часовыми на постах. Именно эти обстоятельства лишают преступников и

иных злоумышленников возможности перейти к активным действиям, убеждают их в том, что часовой немедленно обнаружит и пресекет их.

И вот о чем хотелось бы еще сказать. Бдительность в обыденном понимании ассоциируется в нашем представлении с умением вовремя обнаружить злоумышленника, предупредить или пресечь его действия. В прошлом часовому удавалось достичь этой цели методом наблюдения невооруженным глазом или с помощью простейших оптических приборов. Ныне на постах и в караулах имеются современные технические средства охраны. Это значительно увеличивает возможности своевременного обнаружения попыток нарушения неприкосновенности поста. В то же время обогатилось понятие бдительности целым рядом новых аспектов.

Чтобы бдительно нести службу, часовому теперь недостаточно только зоркого глаза, чуткого уха и быстрых ног. Надо еще владеть основами технических знаний, уметь обращаться со сложными приборами и устройствами. Важна тут и психологическая установка в сознании часового на правильное понимание роли и места ТСО. Надо хорошо уяснить, что «умные приборы» не заменяют часового, а являются его помощниками, не освобождают его от необходимости напрягать слух и зрение, не умаляют значения личной бдительности часового. Иной оценки придерживался один из солдат. Находясь на посту в сильную пургу, он так укрылся воротом тулупа, что практически ничего не видел и не слышал вокруг себя. Не заметил и того, как к посту приблизился начальник караула. Ну а что могло бы произойти, если бы это был лазутчик?

Надо всегда помнить, что и при самой высокой оснащенности боевой службы техническими средствами, решающей силой, обеспечивающей надежную охрану объекта, остается человек, часовой, знающий технику, умеющий использовать ее и поддерживать в исправном состоянии.

Высокая бдительность — патриотический долг каждого советского воина. Вместе с тем это непреложная государственная обязанность, установленная Конституцией СССР, другими законами, военной присягой и уставами. Бдительность — не врожденное свойство человека. Она не приходит сама собой, а прививается воинам в процессе обучения и воспитания, практического несения боевой службы. Учиться бдительности каждый из вас обязан и самостоятельно, настойчиво вырабатывать у себя способность видеть в темноте, слышать в непогоду, быть внимательным ко всему, все замечать, правильно оценивать наблюдаемое, принимать разумные решения, быть на посту в постоянной готовности предотвратить угрозу охраняемому объекту, проникновение на него посторонних лиц, пресечь попытки осужденных к побегу.

ДО ВЗРЫВА ОСТАВАЛОСЬ...

Несколько десятилетий она ждала своего часа — старая немецкая граната образца 1924 года. Ее произвели на одном из заводов гитлеровской Германии. Ею вооружили фашистского солдата, захватчиком пришедшего на нашу землю. Возможно, во время ожесточенных боев, когда вояки из группы армий «Север» рвались к крупному советскому городу, граната выпала из руки оккупанта, сраженного меткой пулей защитника Родины. И присыпанный землей смертоносный предмет остался лежать до того момента, когда кто-то озовет его...

Для солдат и сержантов подразделения, которым командует старший лейтенант В. Павлов, это был самый обычный день, вторник. Отчетливо и торжественно прозвучали слова приказа заступить на службу по охране общественного порядка, и вскоре патрульные наряды вышли на порученные им маршруты.

В тот вечер рядовым Ф. Столярову и С. Львову выпало нести службу на окраине города. Их маршрут не без оснований считался одним из самых скучных. Не было на этой тихой улочке ни шумных молодежных кафе, ни других подобных объектов. В самом деле, не назовешь же сложным по части обстановки местом детскую специализированную поликлинику или прилегающий к ней пустырь.

Обо всем этом размышлял Федор Столяров, поглядывая на своего напарника. Они неторопливо шли по улице. Оба неприметно, но внимательно поглядывали на встречаемых прохожих, иногда останавливались, чтобы ответить на вопросы обращавшихся к ним людей. Пожилому мужчине разъяснили, как пройти к ближайшей автобусной остановке. Когда он поблагодарил, подчеркнуто вежливо и молодежески откозыряли, отдавая дань уважения человеку, на груди которого в несколько рядов красовались орденские планки — бывший фронтовик. Помогли перейти через улицу старушке, сделали замечание двум молодым парням — приятелям, споря о чем-то, слишком увлеклись. Так обыденно, без всяких происшествий миновал первый час службы. Наступила короткая пауза, во время которой им разрешалось передохнуть, или, как было принято говорить между солдатами, расслабиться и поговорить на отвлеченные темы.

Столяров же решил использовать корот-

кий отдых для воспитательной работы. Но в этот момент послышался детский голос:

— Дядя! А у вас есть пистолет?

Столяров с высоты своих ста восьмидесяти восьми сантиметров роста поглядел вниз на карапуза лет семи-восьми, незаметно подошедшего к солдатам.

«Метр с кепкой» переступил с ноги на ногу и нетерпеливо повторил:

— Дядь, есть пистолет? Покажи, а...

Начальник патруля шуточно ответил:

— Конечно есть, но он большущий, и я его с собой не ношу.

— Ну и ладно. А у меня зато есть граната. Настоящая! Вот!

— Ты мне ее покажешь? — спросил Столяров.

— Пошли. Она в земле, я ее еще не успел откопать. Только сегодня нашел, хотел принести лопату, да вот вас встретил...

Следуя за мальчишкой, Столяров и Львов еще не верили в то, что слова юного озорника окажутся правдой: мало ли что могло ему померещиться, показаться. Не укладывалось никак в сознании, что при мирном и красивом закате солнца где-то может таиться опасность, грозящая смертью.

— Вот, дядь, смотри!..

Изъеденный ржавчиной корпус виднелся из ската недавно открытой канавы. Облеленная землей металлическая болванка с заключенным внутри зарядом взрывчатого вещества, казалось, тупо глядела прямо на окна детской поликлиники. Туда, откуда через стекла внимательно и приветливо смотрели на солдат и их спутника ребятишки. От них до гранаты были считанные метры...

Начальник патруля повернулся к Львову и мальчишке.

— Сергей! Немедленно направляйся в поликлинику, отыщи врача, медсестру, кого угодно, и вместе с ними срочно выведи всех из комнат, окна которых обращены в эту сторону. А ты, мужчина, пулей несись к ближайшему телефону-автомату, набирай 02 и сообщи, что возле специализированной детской поликлиники обнаружена в земле боевая граната. Не забудь указать адрес, скажи, что патрулем организована охрана места находки. Львов, после того, как дети будут в безопасном месте, продублируешь это сообщение в милицию.

Оставшись один, Столяров опустил на колени возле смертоносной находки, внимательно осмотрел корпус гранаты. Что скрывает под собою изъеденная ржавчиной оболочка? В каком состоянии взрывной механизм? Что нарушилось в его железном организме за прошедшие годы? И главное: когда, от чего вздумается сработать заключенному внутри запалу?

Обернулся к окнам поликлиники. Что же так медлит Львов? Почему до сих пор не

На снимке (слева направо): рядовой Ф. Столяров, капитан А. Егоров, рядовой С. Львов.
Фото подполковника В. Шедовальникова.

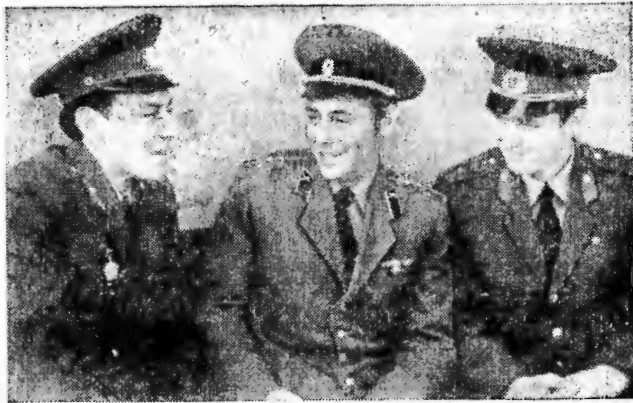

выведены дети? Вон они, весело и беззаботно корчат ему смешные рожицы через стекло. А в нескольких шагах от них затаилась смерть. И он, рядовой Столяров, солдат, обязан защитить их от беды. Но как?

Федор медленно и осторожно переместился поближе к гранате. Теперь между взрывоопасным предметом и ребятней за окнами оказалась надежная преграда — его тело. Воин принял свое решение, сделал свой, пожалуй, самый главный в его жизни ход...

Застыв в неудобной позе, Столяров ждал. Может, кому-то со стороны покажется довольно простым делом это ожидание. Хотя ждать и догонять, как известно, самое трудное. А ждать возвращения товарища, его доклада о том, что дети выведены в безопасное место, и одновременно каждую секунду ждать, что старая граната не выдержит испытания временем, что в ее механизме что-то сработает? Разве это просто?

— Все! Ребята в другом конце здания! — услышал Федор голос Львова. — А как себя ведет эта железка?

— Она ведет себя прилично! — ответил начальник патруля, с трудом разгибая затекшие ноги.

Через некоторое время к пустырю подъехал специально оборудованный ЗИЛ-131, на борту которого ярко-красной краской было выведено «Разминирование». Из его кабины молодцевато выпрыгнул невысокого роста офицер с петлицами черного цвета.

...С рядовыми Столяровым и Львовым капитан А. Егоров опять встретился через несколько дней. Они отыскали офицера по поручению комсомольской организации подразделения: командир одобрил решение активистов провести встречу с человеком, на счету которого десятки разминированных боеприпасов, сохранившихся со времен войны на местах бывших боев. Поинтересовались «своей» гранатой.

— Это та, что нашли возле детской поликлиники? Запомнилась она мне на всю жизнь, — задумчиво сказал Александр Алексеевич. — Когда мы прибыли на полигон, предназначенный для подрыва найденных мин, бомб, снарядов, оставалось всего-то навсегда отнести гранату к специально открытому котловану, — рассказывал капитан Егоров. — Затем предстояло уложить рядышком с нею толковую шашку, поджечь рассчитанной длины кусок бикфордова шнура. И все! Я надел, как полагают, каску, взял в руку гранату и пошел. Когда услышал характерный щелчок, сначала даже не поверил. Какая-то доля секунды была потрачена на то, чтобы осмыслить, что произошло. Случилось самое скверное — сработал запал, до взрыва оставались считанные мгновения...

Воинская специальность офицера предполагала отличное знание тактико-технических данных любого из тех боеприпасов, с которыми ему приходилось работать. Память молниеносно выдала необходимую информацию: время горения запала немецкой гранаты образца 1924 года от шести до восьми секунд. Значит, есть те самые секунды, которые позволяют удалиться на безопасное расстояние от стоявших возле автомобиля в четырех-пяти шагах позади солдат. Егоров успел скомандовать: «Ложись!» — и прыжками бросился в сторону котлована.

Мозг с точностью метронома отсчитывал: «Двадцать два, двадцать три, двадцать четыре...» На счете «двадцать пять» офицер метнул гранату и тут же упал на землю сам. Тяжело и басовито ударил взрыв. И долго еще после него кружились в воздухе поднятые ударной волной сухие травинки и пыль. Час старой гранаты миновал. Она так и не смогла причинить кому бы то ни было того вреда, для которого ее предназначали...

Подполковник Г. ЯВНИК.

БЕРЕЧЬ ГОРЮЧЕЕ

ОПРЕДЕЛЕНИЕ ТОПЛИВНОЙ ЭКОНОМИЧНОСТИ АВТОМОБИЛЯ

На кафедре автомобилей Харьковского высшего военного училища тыла МВД СССР опытным путем разработаны для применения в частях войск методика определения топливной экономичности автомобилей без нагрузки и конструкция топливного расходомера.

Внедрение методики испытания автомобилей на топливную экономичность в практику войсковой технической диагностики позволит своевременно выявлять машины, дающие перерасход, устранять обнаруженные неисправности и довести потребление горючего до уровня контрольных норм.

Сущность испытания автомобиля на топливную экономичность состоит в измерении расхода топлива на прохождение измерительного участка длиной 1 км в установившемся режиме движения на высшей передаче с заданной скоростью. Замеры производятся в двух направлениях при температуре воздуха от -10° до $+30^{\circ}$ С, скорости ветра не более 3 м/с, после обязательного прогрева пробегом до нормальных температур всех агрегатов автомобиля.

Измерительный участок отмеряется рулеткой и обозначается на дороге с малоинтенсивным движением. Он должен быть прямым, по возможности горизонтальным (уклоны не более 1 процента), иметь гладкое асфальто- или цементобетонное покрытие. Прилегающие к нему участки дороги (не менее 500 м каждый) могут незначительно отличаться рельефом и покрытием, но должны обеспечить удобный разворот и набор установленной скорости не менее чем за 200 м до границы измерительного участка.

Скорость движения при испытаниях выбирается в зависимости от их объема. Для получения полной картины топливной экономичности снимается топливная характеристика. При этом автомобиль испытывается на одной из скоростей от 30 до 60 км/ч с интервалом 10 км/ч.

Наиболее стабильные результаты дает движение со скоростью 50 км/ч. Она поддерживается водителем по спидометру и корректируется оператором по времени

прохождения измерительного участка. Время замеряется секундомером и должно быть для скоростей 30, 40, 50 и 60 км/ч соответственно 120, 90, 72, 60 секунд с отклонением не более 2 секунд.

Проверка автомобилей на топливную экономичность требует определенных навыков, поэтому в качестве оператора целесообразно использовать одного и того же специалиста (начальника мастерской, ПТОР или КТП, имеющего достаточный водительский опыт).

Для измерения расхода топлива используется расходомер, который устанавливается в кабине автомобиля и подключается в разьеме топливной магистрали между фильтром-отстойником и бензонасосом. Общее устройство и принцип действия расходомера показаны на рис. 1, с. 30.

Предлагаемый вариант прибора обеспечивает отделение паровых пузырьков от топлива, стабилизацию режима истечения топлива из расходомера при атмосферном давлении, почти исключая образование параобразования, и замер расхода топлива в стабилизированном режиме.

Основными частями расходомера являются: пара мерных цилиндров и цилиндр-стабилизатор, расходные и атмосферные краны, головка, основание, мерные трубки, шланги и приспособление для установки прибора в кабине автомобиля (рис. 2). В конструкцию расходомера входят:

1. Прижимная пластина струбицы, уголок 40×40 .
2. Основание струбицы, уголок 40×40 .
3. Крепежный болт струбицы М6.
4. Фиксирующий болт струбицы М6.
5. Расходный кран ПЛ6х11.
6. Угловой штуцер М14х5.
7. Переходник снаружи М14х1,5, внутри М10х1.
8. Верхняя пробка цилиндра-стабилизатора. Резьбы: М10х1 и нестандартная по цилиндру шаг 1.
9. Головка расходомера, алюминиевый сплав,

Выдвигание к измерительному участку

Стабилизация

Замер



Рис. 1



Рис. 2

Рис. 3

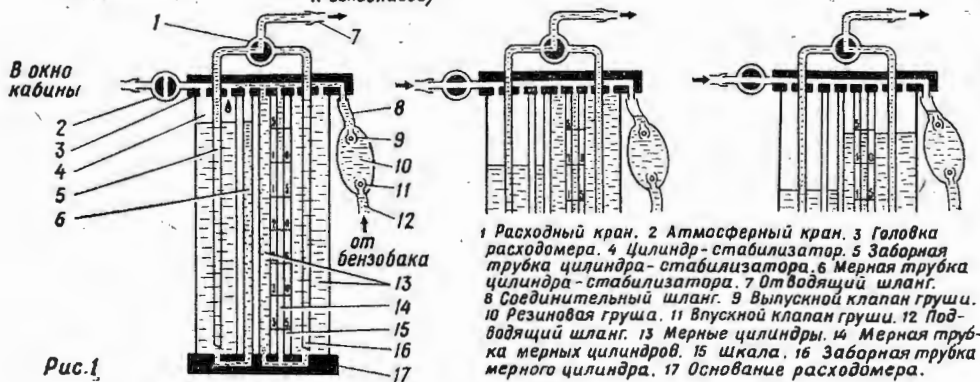
36X

диаметр каналов — 6 мм. 10. Боковой канал пробки — \varnothing 5 мм, 4 шт. 11. Атмосферный кран КР-25. 12. Трубка с паротводным шлангом выводится в окно кабины. 13. Цилиндр-стабилизатор, тонкостенная дюралевая или латунная трубка. 14. Заборная трубка, медная, наружный \varnothing 8 мм. 15. Мерная трубка — прозрачный шланг \varnothing 8—10 мм. 16. Нижняя пробка цилиндра-стабилизатора. Резьбы: наружная по цилиндру шаг 1, внутренняя — М14х1,5. Пробки мерных цилиндров выполнены аналогично. 17. Заглушка, М8, 4 шт. 18. Штуцеры мерной трубки, М10х1, 5 шт. 19. Штуцеры основания, М14х1,5, 3 шт. 20. Барашковая гайка струбицы. 21. Стяжной винт струбицы. 22. Разжимная пружина струбицы. 23. Гайка фиксирующего болта струбицы. 24. Отводящий шланг расходомера, бензотермостойкий, внутренний \varnothing 3—4 мм. 25. Штуцер с подводным шлангом. 26. Верхний кронштейн телескопической стойки. Сварен из уголка 20×20 и трубы $\frac{3}{4}$ дюйма. 27. Наружная трубка телескопической стойки. 28. Внутренняя труба телескопической стойки. 29. Стопорный винт телескопической стойки. 30. Нижний кронштейн телескопической стойки. Выполнен аналогично верхнему кронштейну. 31. Наконечник внутренней трубы стойки. 32. Основание расходомера — алюминиевый сплав, диаметр каналов — 6 мм. 33. Шкала (прозрачное орг. стекло — 3 мм).

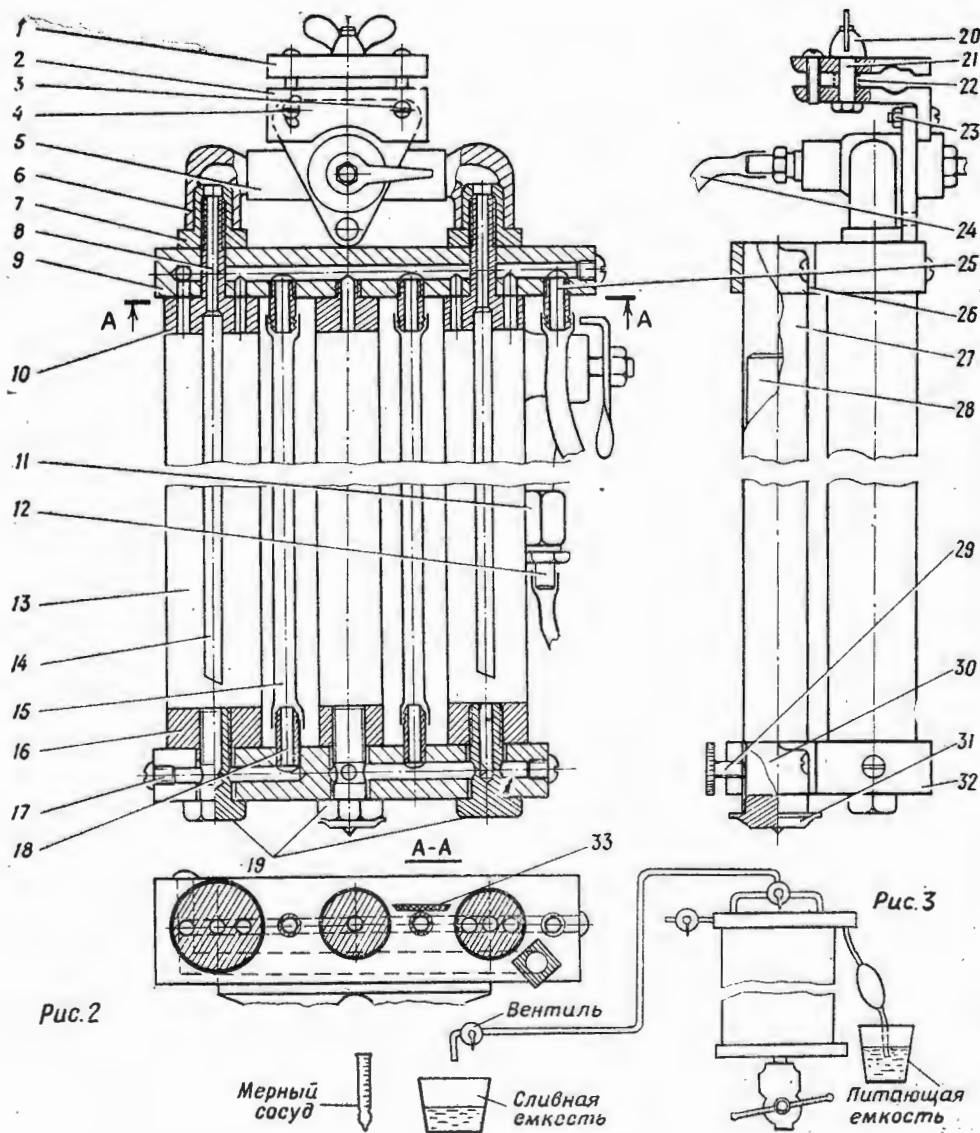
Примечания:

1. Боковые каналы 10 в верхних пробках цилиндров сверлятся после сборки пробок с головкой и полимеризации герметика. 2. Все резьбовые соединения прибора в процессе сборки герметизируются эпоксидным клеем ЭДП, наполненным алюминиевой пудрой до требуемой консистенции. Избегать закупорки каналов. 3. Мерные цилиндры и мерная трубка располагаются симметрично.

Высота цилиндров рассчитывается исходя из требуемой емкости и диаметра имеющейся трубы. Достаточной емкостью можно считать для цилиндра-стабилизатора (13) — 200—300 см³, а для пары мерных цилиндров — 400 см³. Например, в нашем варианте для мерных цилиндров использована труба с внутренним диаметром 22 мм. Объем каждого цилиндра 200 см³, то есть 200 000 мм³. Высота определится из выражения $H = 4V/\pi D^2 = 4 \cdot 200\,000 / (3,14 \cdot 22^2) = 526$ мм; где H — высота цилиндра, V — требуемый объем, D — внутренний диаметр имеющейся трубы, π — число «пи» = 3,14. Полученную высоту необходимо увеличить на 20 мм для размещения пробок. Высота цилиндра-стабилизатора должна быть такой же, а диаметр трубы может быть несколько больше.

Последовательность сборки расходомера:

1. Соединить пробками (8) головку (9) с расходным краном. Завернуть в головку все штуцеры, атмосферный кран и верхнюю пробку левого мерного цилиндра. В основание завернуть штуцеры мерных трубок (18), а в цилиндры — нижние пробки.

2. После полимеризации герметика (через 6—8 часов) просверлить боковые каналы (10) в пробках цилиндра-стабилизатора и правого мерного цилиндра, после чего продуть каналы головки сжатым воздухом.

3. Запрессовать на эпоксидной композиции заборные трубки (14) в гнезда верхних трубок цилиндров, навинтить цилиндры на верхние пробки, установить и закрепить штуцерами (19) основание (32).

4. После полимеризации герметика просверлить в штуцерах (19) радиальные каналы. Продуть прибор воздухом, установить заглушки (17) каналов, закрепить струбицу и телескопическую стойку, надеть мерные трубки и шланги. Проверить герметичность прибора, заполнить его бензином и создать давление с помощью резиновой груши.

5. Из органического стекла толщиной 2—3 мм вырезать шкалу и подогнать ее длину по расстоянию между головкой и основанием прибора, а ширину по расстоянию между мерными цилиндрами: так, чтобы она касалась тыльной плоскостью мерной трубки. Закрепить шкалу хомутиками или проволочными скрутками в трех местах.

Учитывая неразборность конструкции, краны прибора необходимо беречь от преждевременного износа. Затяжка пробок кранов должна обеспечивать их легкое вращение. Смазывать краны лучше жидким мылом, как более устойчивым к воздействию бензина.

Градуировка расходомера (рис. 3) выполняется с помощью мерного сосуда, точность которого не ниже второго класса. Это могут быть пипетка, бюретка или мерный цилиндр емкостью 20—50 см³, имеющиеся в аптеке, химической или медицинской лаборатории.

При градуировке отводящий шланг прибора необходимо заменить на прозрачный, снабженный вентилем, обеспечивающим медленное истечение топлива. Один край лицевой стороны шланга закрепить по всей длине полоской бумаги. Прибор установить, как показано на рис. 3, и с помощью резиновой груши при открытом атмосферном кране и вентиле заполнить топливом, после чего закрыть атмосферный кран. При этом топливо будет перетекать через прибор самотеком за счет разности уровней питающей и сливной емкости. Переключением расходного крана в положения «стабилизация» и «замер» добиться удаления воздуха и паровых пузырьков из отводящего шланга. Оставив расходный кран в положении «стабилизация», дождаться заполнения мерных цилиндров, закрыть вентиль и перевести расходный кран в положение «замер». При помощи мерного сосуда и вентиля последовательно отмерить определенные дозы топлива (20—50 см³), нанося соответствующие метки на наклеенную полоску бумаги.

Повторив градуировку, уточнить положение меток. Разница расстояний между ними не должна превышать 2%. После

этого снять шкалу с прибора и на просвет перенести полученные метки на тыльную сторону шкалы. Используя разметочный штангенциркуль, разделить промежутки между метками на равные деления с ценой не более 5 см³ и нанести числовые значения шкалы через 10 см³. При этом важно не допустить ошибки в определении начала отсчета. Отметки и цифры можно наносить острым резцом с последующим заполнением краской.

После установки шкалы и замены прозрачного отводящего шланга на рабочий расходомер готов к работе.

Порядок определения топливной экономичности автомобиля:

1. Установить расходомер в кабине и пропустить паропроводный шланг в окно, а подводящий и отводящий — в подкапотное пространство, используя отверстия для электропроводки или тросов управления воздушной и дроссельной заслонками. Если шланги не проходят, установить в отверстия отрезки тонкой металлической трубки, а каждый шланг разрезать и надеть на концы трубки с двух сторон.

2. Подключить прибор, отвернув подводящую трубку от бензонасоса и соединив ее с подводящим шлангом прибора, а отводящий шланг прибора соединить с бензонасосом. Подвязать шланги, исключая их соприкосновение с подвижными и нагретыми деталями двигателя.

3. Заполнить прибор топливом с помощью груши при открытом атмосферном кране, после чего атмосферный кран закрыть, а расходный установить в положение «стабилизация». Создать грушей давление и проверить все соединения на герметичность.

4. Выдвинуться к измерительному участку. В процессе выдвигания периодически пополнять уровень в цилиндре-стабилизаторе, открывая атмосферный кран и подкачивая топливо грушей. Одновременно довести температуру двигателя до 80—90° С.

5. Стабилизировать прибор и скорость движения за 200 м до начала измерительного участка, для чего открыть атмосферный кран, а автомобиль вести плавно, с постоянной установленной скоростью.

6. Начать измерение при пересечении начала участка. Оператор резко переводит расходный кран в положение «замер» и одновременно включает секундомер. Водитель продолжает вести автомобиль в заданном режиме.

7. Закончить измерение при пересечении конца участка. Оператор резко переводит расходный кран в положение «стабилизация» и одновременно выключает секундомер. После остановки или на ходу записывает показания секундомера и расходомера, указывает водителю на величину поправки скорости, заполняет с помощью груши прибор и закрывает атмосферный кран.

Заезд повторяется в обратном направлении, с коррекцией скорости движения.

Два заезда в прямом и обратном направлении составляют один замер. Для определения расхода топлива в литрах на 100 км нужно результаты двух заездов в кубических сантиметрах сложить и разделить на 20. Например: расход топлива в прямом направлении составил 218 см³, а в обратном — 232 см³, результат замера (218+232):20=22,5 л/100 км.

8. Повторить замер, и если результат отличается от предыдущего не более чем на 5%, то их среднее значение можно считать достоверным. Результаты замеров, отличающиеся более чем на 5%, не засчитываются.

9. Сравнить полученный средний результат с контрольной нормой расхода горючего в литрах на 100 км для автомобилей без нагрузки (см. табл.) и сделать выводы об экономичности автомобиля.

Модель автомобиля	Скорость движения, км ч			
	30	40	50	60
ГАЗ-24 «Волга»	6,4	7,3	7,8	8,8
ГАЗ-24-02	7,4	7,8	8,0	8,4
УАЗ-469	9,4	9,8	10,6	11,8
ГАЗ-52-03 продовольственная	13,8	15,6	18,0	22,4
ГАЗ-53А	14,4	17,0	18,6	22,0
ГАЗ-66	16,6	18,4	19,2	21,6
ПАЗ-672	21,0	21,5	23,0	25,5
ЗИЛ-130	19,2	20,8	24,0	25,8
ЗИЛ-131	23,0	24,8	28,2	34,2

В таблице приведены максимальные результаты, а 65% испытанных автомобилей расходовали топлива еще на 3÷12,5% меньше, что объясняется нестабильностью качества карбюраторов.

Если при испытании расход топлива превысил контрольную норму, нужно дополнительно обслужить автомобиль, обратив особое внимание на механические потери в ходовой части и тормозных системах, а также на состояние систем зажигания и питания двигателя, после чего повторить проверку экономичности. Расход топлива является очень чувствительным диагностическим признаком технического состояния автомобиля, и достичь значительной экономии можно только при высоком качестве технического обслуживания.

Изготовление и использование в воинских частях топливных расходомеров, безусловно, потребует активизации рационализаторских сил и дополнительных трудозатрат, однако они эффективно окупятся не только экономией топлива, но и значительным повышением боевой готовности автоподразделений.

Полковник Ю. КРИВОШЕЕВ,
подполковник И. БИЛЕНКО.

ПРАКТИКА ОБУЧЕНИЯ И ВОСПИТАНИЯ



■ НАГЛЯДНОСТЬ В ОБУЧЕНИИ ■ КЛАССНОСТЬ ОФИЦЕРА — НЕ САМОЦЕЛЬ ■ В УСЛОВИЯХ ОГРАНИЧЕННОЙ ВИДИМОСТИ ■ ТЕХНИЧЕСКИЕ ЗНАНИЯ ВСЕМ ■ СЕРЖАНТУ ОБ УСТАВНЫХ ВЗАИМООТНОШЕНИЯХ ■ ОБОРУДОВАНИЕ УКРЫТИЙ ДЛЯ ЛИЧНОГО СОСТАВА

ПОКАЗНОЕ— ЗНАЧИТ ОБРАЗЦОВОЕ

Качество боевой подготовки личного состава находится в прямой зависимости от уровня методического мастерства офицеров. Большую роль в его повышении играют показательные занятия. Они, как правило, проводятся по новым и трудным темам накануне их отработки с личным составом, а также тогда, когда в обучении воинов выявлены характерные недостатки. Самые сложные показательные занятия проводит командир части, а другие — его заместители или командиры батальонов, офицеры штаба части. На показательных занятиях присутствуют обычно те офицеры (подразделений, штаба части), кто в последующем будет руководить ими.

Показные занятия могут преследовать две цели: показ образцового выполнения приемов (способов) действий, которых необходимо добиться в ходе боевой учебы, службы, или показ наиболее эффективной методики обучения. В обоих случаях занятиям должна предшествовать предварительная подготовка назначенных подразделений.

Проводить показательные занятия надо в таких же условиях, в каких они будут организованы в других подразделениях. Командиры должны четко уяснить, как готовить такое занятие, каковы его материальное обеспечение, последовательность отработки учебных вопросов и методические приемы, способствующие достижению высоких результатов.

Например, у нас в части поучительно прошло занятие по теме «Организация и методика подготовки и проведения стрелковой тренировки в роте». Ставилась цель: показать образцовые приемы, действия с оружием при изготовке к стрельбе и ведении огня по появляющимся целям. Стрелковая тренировка проводилась

по первому варианту на трех учебных местах (применительно к взводу). Руководитель обратил внимание офицеров, что на каждой стрелковой тренировке обязательными должны быть места для выполнения подготовительных упражнений по обучению стрельбе и управлению огнем. Другие учебные места организуются в зависимости от наличия времени и учебной материально-технической базы.

На этом занятии на первом учебном месте отрабатывались приемы стрельбы стоя. После объявления учебного вопроса и цели занятия сержант разомкнул отделение на один шаг и приказал снарядить магазины тридцатью учебными патронами. Затем образцово показал, сопровождая действие рассказом, изготовку к стрельбе стоя и разряжание оружия в целом и по подразделениям.

В такой же последовательности командир отделения обучал солдат производству и прекращению стрельбы. В заключение для закрепления навыков был отработан норматив № 1. Подводя итоги занятия, отметил наиболее характерные ошибки солдат, объявил им оценки и назвал победителей соревнования.

На втором учебном месте выполнялось подготовительное упражнение по обучению стрельбе. Руководил занятиями командир взвода. Огонь боевыми патронами в смене вели одновременно два военнослужащих, остальные стреляли условными выстрелами (измеряли дальность и устанавливали прицел, вводили корректуру и определяли точку прицеливания). В отведенное время командир взвода проверил всех обучаемых в выполнении подготовительного упражнения боевыми патронами.

На третьем учебном месте было орга-

низовано занятие по управлению огнем розыскного наряда. Руководил им командир роты. Каждое отделение составляло розыскной наряд, который перед выполнением упражнения совершал кросс на один километр. По прибытии на стрельбище обучаемые получали по три боевых патрона и в составе наряда вели огонь по трем появляющимся целям на разных дальностях. При оценке учитывались время, затраченное на кросс, правильность постановки начальником наряда задачи подчиненным, количество пораженных целей.

Офицеры внимательно наблюдали за действиями руководителей занятия на учебных местах, за обучаемыми, живо интересовались ходом показного занятия, задавали вопросы.

Если на занятии демонстрируется передовая методика обучения, то первоочередное внимание должно быть обращено на его организацию, действия командира подразделения и руководителей на учебных местах. В качестве примера можно сослаться на показное занятие по тактической подготовке, проведенное тактико-строевым методом подполковником А. Хадькиным по теме «Взвод в наступлении». Тема была выбрана не случайно: осуществляя контроль за боевой учебкой в подразделениях, офицеры штаба пришли к выводу, что многие командиры подразделений проводили эти занятия с большими методическими погрешностями. На подготовку показного занятия потребовалось три дня. Руководитель занятия вначале разработал план его проведения. В нем указал тему, цель, место и время, основные вопросы, их краткое содержание и распределение времени для их отработки, а также материальное обеспечение. Потом вызвал командира взвода лейтенанта О. Косихина, который должен был со взводом участвовать в показном занятии, ознакомил его со «сценарием» занятия и отдал необходимые распоряжения и рекомендации по его подготовке.

На выбранном участке местности руководитель наметил, в какой тактической обстановке, где и как отрабатывать каждый учебный вопрос, определил места установок мишеней для обозначения действий противника и порядок их показа. Затем вместе с командиром взвода и личным составом, привлекаемым к занятиям, «проиграл» их на местности, уточнив действия командира взвода, сержантов, солдат.

Накануне занятий руководитель проверил готовность личного состава, наличие и исправность средств материального обеспечения, знание военнослужащими некоторых положений Боевого устава Сухопутных войск, обязанностей солдата в бою, напомнил о мерах безопасности при обращении с оружием.

Занятие началось в расположении части. Командир взвода построил личный состав, осмотрел оружие, внешний вид военнослужащих, их экипировку, материальное обеспечение.

После того как командир взвода, полу-

чив разрешение руководителя, посадил взвод на машины, подполковник Хадькин напомнил офицерам, что при движении к месту занятий можно отработать нормативы по спешиванию взвода, развертыванию в цепь, действиям личного состава при вспышке ядерного взрыва и другие. Следуя за головной машиной, офицеры наблюдали, как производилась попутная тренировка.

В исходном положении командир взвода объявил личному составу тему и цель занятий, а также разъяснил порядок и последовательность отработки учебных вопросов. После этого кратко ввел в тактическую обстановку и назначил сигналы управления отделениями в бою. Руководитель обратил внимание офицеров на то, что многие командиры взводов часто упускают это из виду, не назначают сигналов, надеясь лишь на подачу их голосом. Забывают установить сигналы на открытие, перенос огня и другие виды действий и целеуказаний. Все это отрицательно сказывается на управлении подчиненными в бою.

Поставив задачу и проверив степень ее усвоения личным составом, командир взвода приступил к отработке первого учебного вопроса «Выдвижение взвода на рубеж атаки». По сигналу взвод развернулся в предбоевой порядок и быстро начал выдвижение к рубежу атаки. При этом личный состав 2-го отделения двинулся медленно, не выдерживал равнение и установленный интервал. Командир взвода остановил обучаемых и, указав на ошибки 2-го отделения, вернул взвод в исходное положение и повторил этот прием.

Поясняя действия командира взвода, руководитель напомнил офицерам, что взвод, действующий в пешем порядке, из походного порядка в предбоевой развертывается по команде или сигналу. 1-е отделение выдвигается в указанном направлении. Остальные независимо от порядка следования в колонне взвода по командам своих командиров выдвигаются: 2-е — вправо, 3-е — влево и, выдерживая равнение по 1-му отделению, с интервалом до 100 м между отделениями продолжают движение.

Добившись правильных и согласованных действий отделений, командир взвода приступил к отработке следующего элемента — «Развертывание взвода в цепь». Для этого он подал команду: «Взвод, в направлении отдельных кустов, направляющее 2-е отделение — к бою». Выполняя команду, отделения развернулись в цепь и начали продвигаться вперед. Но руководитель приказал командиру взвода остановить их и, обращаясь к офицерам, спросил, не заметили ли они каких ошибок в действиях сержантов и солдат. Офицеры уточнили, что командир 1-го отделения не подал команду для развертывания отделения в цепь, оно открыло огонь позже других отделений, в 3-м отделении солдаты развертывались в цепь не вправо и влево от командира отделения, как требует устав, а только влево.

Командир взвода вызвал к себе командиров отделений и указал на допущенные ими ошибки. В целях показа образцовых действий он продемонстрировал выполнение отрабатываемого элемента на 2-м отделении, а затем повторил в составе всего взвода.

Закончив отработку приемов и действий по первому вопросу, командир взвода возвратил личный состав в исходное положение и повторил все действия в комплексе.

Затем он приступил к отработке второго вопроса «Движение в атаку с преодолением заграждений по проходу». Комментируя действия обучаемых, руководитель подчеркнул, что командиру взвода надо особое внимание обращать на быстрое и четкое перестроение личного состава из цепи в предбоевой порядок, на то, чтобы проход в заграждениях преодолевался только бегом с последующим развертыванием в цепь. Здесь возможны такие ошибки: скучивание отделений в проходе; медленный темп продвижения; командиры отделений не следят за сигналами командира взвода, забывают подавать команды для развертывания в цепь, на открытие огня. Для устранения ошибок командир взвода может остановить занятие, отвести взвод на 70—100 м от заграждений, указать на недостатки солдатам или сержантам и повторить действия взвода заново. В данном случае этого не потребовалось, поскольку военнослужащие преодолевали проход в заграждениях слаженно и ошибок не допускали.

После выхода из прохода в заграждениях развернулся в цепь, продолжая вести огонь на ходу, бегом начал продвигаться к объекту атаки. Не доходя 25—30 метров до переднего края, личный состав по команде командиров отделений забросал противника гранатами и с криком «ура» атаковал его. Однако при этом солдаты допустили ошибки. Ведя огонь на ходу, некоторые из них медленно скидывали автомат к плечу, неумело удерживали его (прижимая локоть левой руки к боку), кое-кто вел стрельбу, двигаясь на полусогнутых ногах. В 3-м отделении атакующие останавливались, чтобы достать гранату из сумки, поэтому отставали от взвода.

Командир взвода остановил занятие. Вначале объяснил и показал, как надо двигаться в атаку и вести огонь на ходу. Потом приказал сержантам построить отделение в одну шеренгу в 30 м от траншеи, разомкнуть солдат на три шага и метнуть гранату в траншею с места. Прием повторился трижды, пока обучаемые не научились бросать гранату одновременно. При этом солдаты соревновались между собой, кто больше попадет гранатой в траншею.

Убедившись, что все воины взвода производят бросок гранаты с места одновременно, командир взвода отвел взвод от траншеи на 50—60 м и, развернув его в цепь, скомандовал: «Взвод, в атаку — вперед». Как только обучаемые приблизи-

лись к траншее на 30—35 м, он подал команду: «Взвод, гранатами — огонь». Теперь командир взвода следил не только за одновременностью броска гранаты, но и за тем, чтобы они попадали в траншею и все солдаты сразу же перешли с ускоренного шага на бег, с дружным криком «ура» одновременно врываются на позицию противника, уничтожали его огнем в упор, штыком и прикладом и, не задерживаясь, продолжали движение вперед.

Руководитель отметил, что командир взвода поступил правильно, добываясь от обучаемых одновременности броска гранаты. Это необходимо для того, чтобы ошеломить противника и нанести поражение его живой силе на всем фронте атаки взвода. Кроме того, осколки гранаты, брошенной с запозданием, могут поразить соседних воинов, вырвавшихся вперед.

Приступая к отработке следующего вопроса — «Атака взводного опорного пункта», командир взвода уточнил боевые задачи отделений, направления наступления, порядок передвижения под огнем противника. Двигаясь в 50 м за цепью взвода, он сигналом вызывал показ отдельных целей и имитацию их огня, добываясь от обучаемых непрерывного наблюдения за полем боя, правильного доклада о действиях противника и ведения по нему прицельного огня.

При подходе к опорному пункту неожиданно пулемет противника открыл огонь во фланг атакующих 3-го отделения. Однако ни командир отделения, ни солдаты, находившиеся на фланге, никак не отреагировали на это. Командир взвода остановил взвод, сигналом вызвал обучаемых к себе и пояснил им, что в атаке наибольшую опасность представляют огневые средства противника, расположенные на флангах, поскольку все внимание атакующие сосредоточивают на уничтожении объекта и забывают о соседних огневых средствах. После этого руководитель возвратил взвод на исходное положение и повторил атаку.

Когда противник оказал упорное сопротивление в опорном пункте и наступление с фронта стало невозможным, командир взвода остановился, поднял правую руку с автоматом вверх, повернулся в сторону 1-го отделения (оно наступало на правом фланге) и опустил руку на уровень плеча. Руководитель объяснил офицерам, что этот сигнал означал изменение направления атаки во фланг противнику. Сержанты, продублировав сигнал командира взвода, следили, как подчиненные выполняли его.

Уничтожив противника в опорном пункте, взвод продолжал наступление. В это время впереди атакующих разорвались два химических фугаса. Руководитель уточнил, что противник, стремясь задержать наступление взвода, заразил впередилежащую ложину отравляющими веществами.

Командир взвода скомандовал: «Плащ в рукава, чулки, перчатки надеть. Газы». Командиры отделений следили за тем, чтобы у обучаемых были правильно натянуты и завернуты голенища чулок, складки нахо-

дильсь с внешней стороны ноги, а все те-
семки (хлястики) были завязаны (застегну-
ты) и их свободные концы заправлены.
После этого проверили правильность на-
девания защитного плаща в рукава, выяв-
ленные недостатки устранялись путем по-
каза и повторных действий.

Когда военнослужащие преодолевали
участок заражения, командир взвода, ру-
ководитель занятия и офицеры обращали
внимание, чтобы они не задевали кустов
и высокой травы, стремились обходить
места разрывов фугасов и наибольшей
концентрации отравляющих веществ.

Руководитель подчеркнул, что после вы-
полнения задачи и выхода из зараженно-
го района военнослужащие производят
частичную специальную обработку.

По команде командира взвода «К час-
тичной специальной обработке присту-
пить» обучаемые произвели дегазацию
всей поверхности индивидуального ору-
жия, протерли обработанное оружие су-
хой ветошью, собрали и закопали исполь-
зованную ветошь, затем сняли зараженные
средства защиты кожи, в противогазах с
оружием вышли на 10 м в наветренную
сторону и с помощью ИПП обработали ли-
цевую часть противогаза, шеи, кисти рук.
Когда сержанты доложили командиру
взвода об окончании работ, он указал ко-

мандиру 2-го отделения на то, что тот не
руководил обработкой и не осуществлял
контроль за порядком ее проведения, за
что снизил оценку отделению на один
балл.

Затем руководитель произвел разбор
занятий. Сначала с личным составом взво-
да, потом с офицерами. Он проанализиро-
вал действия солдат, сержантов при отре-
ботке каждого учебного вопроса, отметил
наиболее поучительные примеры, а так-
же недостатки, указал командиру взвода,
командирам отделений на необходимость
их устранения.

Выступая перед офицерами, подполков-
ник Хадыкин напомнил цели занятия и
степень их достижения, подчеркнул, что
если командир взвода располагает време-
нем, то он может при следовании в об-
ратном направлении повторить отработку
всех элементов в целом или наиболее сла-
бо усвоенных. Присутствующие высказали
свои мнения, замечания и пожелания по
плану проведения занятия, расчету време-
ни, материальному обеспечению и мето-
дике обучения. Выслушав их, руководитель
подвел итоги, определил наиболее эффек-
тивные приемы обучения и поставил за-
дачи по подготовке занятий по этой теме
во всех подразделениях.

Капитан Г. СИМАНОВ.

ИХ НАГРАДИЛА РОДИНА



«Человек, на которого полагаешься
как на самого себя», — так характе-
ризуют его старшие командиры и
начальники. «Строгий, но справедли-
вый, всегда у него получишь добрый
совет», — говорят о нем подчинен-

ные. «Интересы службы для него
превыше всего», — мнение админи-
страции учреждения.

Эти отзывы — о командире взвода
старшем прапорщике П. Раманау-
скасе, награжденном медалью «За
отличие в воинской службе» II сте-
пени, знаком «За отличие в службе»
I и II степени.

Для себя П. Раманаускас четко
сформулировал правило: плохо тру-
диться — безразлично. Хорошей,
плодотворной службы требует стар-
ший прапорщик и от своих подчи-
ненных. Умело при этом использует
моральные стимулы. При ежеднев-
ном подведении итогов и постанов-
ке задач на следующие сутки
командир взвода обязательно отме-
чает, кто как нес службу, кто впе-
реди, кто отстает. Гласная оценка
труда каждого помогает лучше ви-
деть резервы, перенимать передовой
опыт, сосредоточивать усилия на
устранении недостатков.

И не случайно взвод, которым
командует старший прапорщик, идет
в авангарде социалистического со-
ревнования, развернувшегося за
претворение в жизнь решений
XXVII съезда КПСС.

Майор В. Ли.

Рис. художника Э. Копылова.

34

ПРЕСТИЖ КЛАССНОСТИ

Рота, которой командует капитан Б. Усольцев, вот уже несколько лет подряд занимает ведущее место в части. Личный состав на итоговых проверках неизменно показывает высокие результаты по боевой и политической подготовке, добросовестно выполняет задачи боевой службы. И прежде всего потому, что все офицеры роты — классные специалисты. Их эрудиция, отличное знание техники, вооружения, умелое владение ими во многом способствуют тому, что и подчиненные глубоко изучили материальную часть оружия и приборов, грамотно эксплуатируют их.

То же можно сказать о солдатах и сержантах подразделения майора А. Смирнова. Здесь не было срывов в работе технических средств охраны, постоянно выдерживаются сроки, порядок проведения их регламентов, осмотров, строго соблюдаются меры безопасности. Подразделение отличается высокой дисциплиной, организованностью, оно правофланговое в социалистическом соревновании. Успех в немалой степени обеспечен тем, что офицеры подразделения постоянно совершенствуют свои военные и политические знания, все они имеют классную квалификацию.

Когда сталкиваешься с недостатками в боевой учебе личного состава того или иного подразделения, с низким качеством боевой службы, грубыми нарушениями воинской дисциплины, разумеется, сразу интересуешься деятельностью офицеров. И, как правило, картина неутешительная: среди них царит самоуспокоенность, они халатно относятся к повышению своего профессионального мастерства, надеются на старый багаж знаний, к занятиям готовятся на скорую руку, индивидуальной работой с подчиненными занимаются поверхностно и т. д. С таким положением мы недавно встретились в роте капитана М. Салпагорова.

Конечно, неправильно было бы из приведенных выше примеров делать вывод о том, что если офицер — классный специалист, значит, порядок на порученном ему участке обеспечен, а раз нет, то и от его подчиненных многого ждать не приходится. Для успеха подразделения, наверное, мало лишь классности его командира. Тут необходимы и другие его знания, навыки и умения, так как классная квалификация офицера — не самоцель, она рычаг в обес-

печении роста профессионального мастерства подчиненных, боеготовности подразделения, качества боевой службы и учебы, в улучшении порядка и организованности. Ведь не случайно и в руководящих документах, определяющих подготовку классных специалистов, подчеркивается, что она направлена на повышение боевого мастерства, надежности охраны объектов, укрепление воинской дисциплины личного состава, на обеспечение безаварийной и безотказной работы инженерно-технических средств охраны, вооружения, техники. Следовательно, получение более высокой или приобретение классной квалификации — это не личное пожелание офицера, а его долг, обязанность во имя интересов общего дела. Действовать профессионально, энергично, не боясь взять ответственность на себя, как требуют того решения XXVII съезда КПСС, офицер сможет лишь тогда, когда будет всесторонне подготовлен в политическом и военном отношении. Вот почему у нас придается этому перво-степенное значение.

Мы взяли на строгий учет всех офицеров, кому по должности положено быть классными специалистами. Спланировали, кто из них и когда должен сдать испытания на классность или подтвердить ее. Изучили с ними требования к классным специалистам, распределили по группам и назначили старших в них. Например, майор Б. Гурин руководит подготовкой специалистов связи, майор М. Пашаев изучает с офицерами технические средства охраны. В начале учебного года в части разрабатывается перспективный план подготовки классных специалистов (приложение к плану боевой и политической подготовки). В нем указывается, кому из офицеров, по какой специальности и какие темы надо изучить, когда предусматриваются тренировки в работе на аппаратуре, кто дает консультации, контролирует занятия и т. д. Выписки из плана выдаются старшим групп и высылаются в подразделения.

Однако, каким бы хорошим ни был план, он останется на бумаге, если не будет подкрепляться ежедневной организаторской работой командира, штаба, политотдела по повышению качества учебы офицеров. На ней мы сосредоточиваем особое внимание. Штаб постоянно держит в поле зрения подготовку классных специалистов. При выезде офицеров управления в подразделения в составе комплексных групп или с целевым заданием обязатель-

но планируем проверить, как идет подготовка офицеров для сдачи на классность, в полном ли объеме изучают они рекомендованный материал, какая помощь им требуется. При необходимости принимаются срочные меры по устранению недочетов в самостоятельной учебе офицеров.

Так, командир части, возглавляя комплексную группу офицеров штаба, в одном из батальонов обнаружил низкое знание некоторыми офицерами, особенно командирами рот, устройства и эксплуатации технических средств охраны. В результате офицеры уклонялись от занятий с личным составом по этим предметам. Более того, поскольку командиры подразделений не тренировались на средствах связи, неуверенно чувствовали себя при приведении их в рабочее состояние, трудно было надеяться на то, что экзамен на классность ими будет выдержан успешно.

По решению командира части с командирами рот и их заместителями по политической части состоялось показное занятие «Оборудование объектов инженерно-техническими средствами охраны и порядок их эксплуатации». Кроме того, у офицеров были приняты зачеты по знанию приборов средств связи, сигнализации и умению работать на них. Некоторые офицеры, показавшие неглубокие знания и навыки, получили индивидуальные задания самостоятельно изучить ту или иную аппаратуру с указанием срока сдачи зачетов по ней. Эти и другие меры в значительной степени способствовали росту технической грамотности специалистов данной категории.

На занятиях по командирской подготовке мы стремимся выработать у офицеров практические навыки в подготовке к обслуживанию техники, ИТСО, в устранении их неисправностей, выполнении нормативов. Конечно, в первую очередь внимание обращаем на тех, кто готовится повысить классную квалификацию или приобрести ее.

Большое значение мы придаем совершенствованию учебной материально-технической базы, способствующей наибольшей эффективности занятий. В подразделениях имеются электрифицированные макеты охраняемых объектов, плакаты, другие наглядные пособия. В части разработаны методические пособия для самостоятельного изучения офицерами различных тем по тактико-специальной, тактической подготовке и иным дисциплинам.

При организации самостоятельной работы офицеров мы учитываем и то, кто и какие из них взял обязательства по повышению своего боевого мастерства. Если, скажем, офицер дал слово стать классным специалистом, значит, упор делается на изучение тех разделов программы, доскональное знание которых необходимо в первую очередь для этого. Хорошо организует такую учебу офицеров начальник штаба батальона капитан М. Айрян: здесь проводятся консультации, собеседования по наиболее сложным темам, офицерам рекомендуют, какую справочную литера-

туру изучить, какие наглядные пособия использовать.

Практикуется обмен опытом самостоятельной подготовки для сдачи на классность, выполнения индивидуальных заданий по разработке определенных тем. Так, майор М. Пашаев изучил порядок эксплуатации технических средств охраны в подразделениях, сделал интересные выводы, дал рекомендации по повышению их надежности в работе. Майор П. Концевич обобщил опыт подготовки часовых КПП с использованием тренажеров для тренировки зрительной памяти.

Росту профессиональной подготовки офицеров во многом способствует планомерная техническая пропаганда: технические конференции, кружки, демонстрация диафильмов, учебные киножурналы, в которых рассказывается о наиболее эффективных методах обучения, обсуждение статей из периодической печати, выставки рационализаторов и изобретателей и т. д.

Вся эта работа дает положительные результаты. Многие военнослужащие части заслуженно носят на груди знаки классного специалиста. Особенно отрадно, что есть они и у молодых офицеров. Например, хорошо отзываются старшие командиры о лейтенантах Н. Статыгине, Н. Лисакове, П. Лапкине, И. Волжанском. Получив в военных училищах классную квалификацию и прочие знания по военно-техническим дисциплинам, они продолжают совершенствовать их, активно участвуют в технической пропаганде, развитии учебной материально-технической базы, грамотно и поучительно проводят занятия по боевой подготовке.

Однако, как учит нас партия, обольщаться достигнутым нельзя. У нас еще немало недостатков в учебе офицеров, в том числе и по повышению ими классности. Главный, на мой взгляд, состоит в том, что мы в полной мере не сумели убедить некоторых офицеров в преимуществе классности, ее престижности. К сожалению, бытуют еще в нашей среде бытовые разговоры: дескать, зачем приобретать классность, ведь деньги за нее не платят, а требования к классному специалисту предъявляют большие.

Не добились мы еще и того, чтобы классная квалификация существенно влияла на служебное продвижение офицера, учитывалась при аттестовании, присвоении очередных воинских званий и т. д. А ведь все это не второстепенные детали не только в службе офицера, но и в деле повышения боеготовности подразделений, надежности охраны объектов, укрепления воинской дисциплины.

Добиться, чтобы заветной мечтой каждого офицера был почетный знак классного специалиста, — значит сделать более предметным и действенным социалистическое соревнование по выполнению решений XXVII съезда КПСС.

Майор И. КРИВОШЕЕВ.

ЦЕНОЙ ЖИЗНИ...

Накануне 40-летия Победы в списки отличной роты, которой командует старший лейтенант М. Богомяков, навечно зачислен капитан Силенко Михаил Павлович, командир 4-го батальона 233-го конвойного полка, павший смертью героя осенью 1941 года в боях под городом Ромны.

Командиру подразделения удалось разыскать одного из однополчан М. П. Силенко майора в отставке К. Кокорева. Он охотно согласился выступить перед личным составом подразделения.

Встреча была очень теплой. Воины показали Константину Александровичу любовно оформленный ими уголок героя. К портрету бывшего своего комбата ветеран возложил цветы, минутой молчания почтил его память. Потом состоялась беседа фронтовика с военнослужащими роты. Вот его рассказ.

— Было это в сентябрьские дни 1941 года. В Ромны мы пришли из-под Харькова. Шли днем и ночью трое суток. Порой казалось, что если остановимся, то уже не сможем двинуться дальше. Но была сила, которая нас поднимала и вела вперед. Это любовь к Родине и священная ненависть к врагу. И еще личный пример коммунистов. Прежде всего капитана Силенко, героя-орденоносца.

Нашему батальону была поставлена задача оборонять подступы к переправе и при необходимости взорвать мост через реку Сулу.

Силенко приказал группе бойцов собрать все гранаты, мины и найденные возле разбитых орудий снаряды и сложить их у одной из свай. Батальон еще вкапывался в землю, когда на противоположной стороне реки показались фашисты. Мы пустили врага поближе и открыли сосредоточенный огонь по передовому отряду. Гитлеровцы залегли за грузовики и мотоциклы. Вскоре на подмогу им подошли танки и бронетранспортеры. Разгорелся бой. И тут налетела вражеская авиация.

Земля вздрагивала от взрывов снарядов и бомб. Но и в этой круговерти комбат оставался спокойным. Несколько атак отбили мы. Уже не осталось среди нас ни одного, кто бы не был ранен. А тут вновь появились танки. Тогда Силенко с гранатой в руке выдвинулся к свае, у которой высилась гора мин и снарядов, и, как только первый вражеский танк въехал на мост, раздался взрыв... Коммунист, офицер Михаил Павлович Силенко ценою своей жизни выполнил полученный приказ и не пропустил фашистов.

Затаив дыхание слушали солдаты взвол-

нованный рассказ ветерана. А потом поделились с ним своими достижениями, на примерах показав, что воины восьмидесятих годов держат равнение на подвиг фронтовиков.

Последние годы рота — лидер социалистического соревнования, носит звание отличной. Впереди соревнующихся такие мастера боевой службы и учебы, как коммунисты прапорщики С. Холодюк, Я. Хома, комсомольцы рядовые С. Караваяв, Ю. Качунь и другие.

К примеру, рядовой Н. Шкабура в этом году уже трижды назывался лучшим по специальности. Бдительный часовой КПП неоднократно при осмотре транспорта обнаруживал и изымал запрещенные предметы. Опыт несения боевой службы рядовым Н. Шкабурой обобщен в специально выпущенной листовке, материал о нем помещен в стенной газете.

Большим авторитетом пользуется в роте молодой коммунист прапорщик Н. Фицык. За два с половиной года не было случая, чтобы возглавляемый им караул получил оценку ниже отличной.

На собраниях личного состава роты вымпел лучшего помощника начальника караула вручен комсомольцу сержанту А. Федыку. Он умело обучает подчиненных, воспитывает у них высокую бдительность, стремление быть постоянно в боевой готовности.

Приятно быть первыми. Но не ради этого стараются подчиненные старшего лейтенанта М. Богомякова. Главная их цель — добиться высокой боеготовности роты и каждого караула. А она во многом зависит от уровня боевой выучки. Командир взвода лейтенант И. Иванников со своим заместителем сержантом Л. Тычиной, например, задались целью обеспечить стабильные высокие результаты по огневой подготовке. Занимались с отстающими дополнительно, не жалея личного времени, но своего достигли. На итоговом занятии взвод выполнил упражнения учебных стрельб на отлично, по всем другим основным предметам также получил высший балл.

С особым нетерпением ждали здесь выезда на стрельбище, когда объявили, что лучшему из лучших будет предоставлено право вести огонь за капитана М. Силенко. Это почетное право в упорной борьбе завоевал комсомолец ефрейтор В. Головачев, отличник боевой службы, боевой и политической подготовки, комсгруппор взвода. Он по-снайперски поразил цели. Следуя примеру правофлангового, вся рота стреляла отлично.

Теперь впереди новый рубеж: воины обязались подтвердить звание отличной роты в году XXVII съезда КПСС.

Подполковник В. КУЗЬМЕНКО.



ТОЛЬКО ОТЛИЧНО

О воинах взвода, которым командует лейтенант Н. Габриелян, добрая слава идет в части. Несколько лет подряд подразделение добивается звания отличного. Это во многом объясняется умелой организацией учебного процесса.

Лейтенант Габриелян за короткое время своей офицерской службы твердо уяснил, что успехи воинского коллектива начинаются с командира. Поэтому во всем стремится подавать пример подчиненным: он первый и на оживленном рубеже, и в спортивном городке, и на плацу.

Занятия по боевой и политической подготовке офицер проводит на должном организационном и идейном уровне, каждую учебную минуту использует для дела. На них всегда царит дух состязательности, взаимопомощи. Солдаты и сержанты взвода с уважением говорят: «Наш командир все делает только отлично». И сами стараются ни в чем не отставать от него.



На снимках:

* Командир взвода лейтенант Н. Габриелян принимает нормативы по тактико-специальной подготовке.

* Идут политические занятия.

* Оружие всегда должно быть вычищенным и исправным.

* Младший сержант

О. Ткаченко доволен подчиненными: строевой прием «Отдание воинской чести на месте» выполнен ими образцово.

* К упражнениям на брусьях готовы.

* Личный состав взвода отрабатывает строевой шаг.

Фото прапорщика А. Александрова.

3/2

ФОТОРЕПОРТАЖ ● ФОТОРЕПОРТАЖ ● ФОТОРЕПОРТАЖ ● ФОТОРЕПОРТАЖ



ОРИЕНТИР — КОНЕЧНЫЙ РЕЗУЛЬТАТ

Весь ход технической конференции: и темы основных докладов, и выступления участников — показал глубокую заинтересованность офицеров части, их стремление неустанно повышать уровень своей технической грамотности.

Офицеры В. Ханин, В. Демченко, Н. Болдырев отмечали, что курс партии на ускорение научно-технического прогресса во всех областях имеет прямое отношение и к развитию военного дела. Именно поэтому в сегодняшней деятельности военных кадров особую актуальность приобретают глубокое знание современных достижений науки и техники, высокая общеобразовательная подготовка, умение соединять технические знания и опыт выполнения служебно-боевых задач. Принципиальную, критическую оценку получило на конференции и состояние технической пропаганды в части.

В Программе КПСС среди других слагаемых боевого потенциала Советских Вооруженных Сил названы воинское мастерство и высокая техническая оснащенность. Именно эти тесно связанные между собой компоненты и определяют основные направления технической пропаганды в части. Надо отметить, что в последнее время подход к ее организации претерпел заметные изменения.

Еще недавно формы технической пропаганды носили в основном просветительский характер, а содержание, чего греха таить, было далеко от повседневной практики. Сегодня же политработники, нештатные пропагандисты на стадии подготовки того или иного мероприятия стараются заложить в него как можно больше энергии, мобилизующей личный состав на глубокое изучение оружия, инженерно-технических средств охраны, автотранспорта и эффективное их использование в боевой службе.

Ведущая роль в пропаганде технических знаний по праву принадлежит агитпропгруппе. Члены секции военно-технических знаний уделяют большое внимание качеству разрабатываемых лекций. Каждая вновь подготовленная тема тщательно рассматривается и обсуждается на расширенном заседании группы.

Только за последнее время майоры П. Кастерин, В. Тулицин, другие нештатные пропагандисты подготовили и прочитали ряд интересных лекций. Среди них:

«Человек и техника в современной войне», «Использование достижений научно-технического прогресса в дальнейшем совершенствовании технических средств охраны».

С целью повышения технической культуры офицеров в части создан и активно работает уже на протяжении ряда лет лекторий военно-технических знаний. Занятия помимо наиболее подготовленных офицеров части проводят лекторы местного отделения Всесоюзного общества «Знание», преподаватели вузов. Экскурсии на промышленные предприятия города, занятия, проведенные непосредственно в цехах заводов и фабрик, помогают слушателям лектория глубже уяснить уровень достижений советского народа в развитии науки и техники, укреплении боевой мощи Вооруженных Сил СССР.

Большой популярностью пользуются в части технические информации. В ходе их офицеры разъясняют личному составу решения КПСС в области военного строительства, воспитывают у солдат и сержантов любовь к военному делу, своему оружию и боевой технике.

Так, работая в одном из отдельно дислоцированных подразделений, подполковник В. Ханин провел техническую информацию. Не очень большому, на первый взгляд, мероприятию предшествовала длительная и скрупулезная подготовка. Офицер основательно поработал с первоисточниками, перечитал статьи из журналов «Военный вестник», «Техника и вооружение», проверил состояние технической подготовки личного состава. Опираясь на сделанный В. И. Лениным в работе «Падение Порт-Артура» вывод о том, что новейшие усовершенствования военной техники могут оказаться бесполезными, если люди не научатся со знанием дела пользоваться ими, офицер во время выступления сумел убедительно показать важность технической подготовки личного состава для повышения боевой готовности. Подробно остановился он и на том, что делается в этом направлении в подразделении.

Среди форм технической пропаганды, прочно утвердившихся в части, — технические конференции, викторины, состязания, выставки ТСО. С учетом специфики расположения подразделений они, как правило, приурочиваются к сборам воинов-специали-

стов. Наиболее умелыми организаторами подобных мероприятий зарекомендовали себя офицеры Н. Любичев, В. Демченко.

Силами клуба и библиотеки части для воинво-связистов, водителей, младших специалистов ИТСО регулярно проводятся выставки-обзоры военно-технической литературы, тематические просмотры документальных и научно-популярных фильмов.

В пропаганде технических знаний, повышении технической подготовки солдат и сержантов, обучении их грамотной эксплуатации и сбережению применяемых на охраняемых объектах средств связи и сигнализации неоценимую роль играют кружки технических знаний. И в том, что подавляющее большинство военнослужащих неизменно получает высокие оценки по инженерно-технической подготовке, во многом заслуга руководителей технических кружков старших прапорщиков В. Лялькова, А. Музыки.

Активное ведение технической пропаганды в части пробуждает у личного состава интерес к технике, стремление к ее совершенствованию. Только за последнее время офицерами, прапорщиками, солдатами и сержантами разработано и внесено пять рационализаторских предложений, направленных на совершенствование инженерно-технических средств охраны, учебно-материальной базы.

Повышение технической культуры и грамотности личного состава заметно влияет

на результаты служебно-боевой деятельности подразделений. На сегодняшний день обеспечена надежная охрана порученных объектов, большинство из них оборудовано согласно самым высоким требованиям. Постоянно повышается качество эксплуатации и технического обслуживания вооружения, ИТСО, автомобильного транспорта.

Однако в организации пропаганды технических знаний есть у нас и нерешенные проблемы. Узок еще круг активных пропагандистов техники, в отдельных подразделениях мероприятия в этом направлении проводятся от случая к случаю, мало активности в распространении опыта лучших связистов, водителей, других специалистов проявляют некоторые комсомольские организации.

Зная об этих недостатках, политотдел, партийные организации в настоящее время немало делают для дальнейшего улучшения технической пропаганды, повышения ее эффективности. Заслушиваются отчеты коммунистов, ответственных за этот участок, пересмотрены планы агитпропгруппы, лектория, обобщен и распространяется опыт работы лучших кружков, рационализаторов части. И нет сомнений, что проводимые мероприятия будут способствовать расширению технического кругозора воинво, росту рядов классовых специалистов, обеспечению надежной охраны порученных объектов.

Майор П. ТАРАСОВ.



Настоящими мастерами своих профессий зарекомендовали себя старший прапорщик В. Лунев (справа) и прапорщик А. Степанов. Не жалея сил, они постоянно совершенствуют свои знания.

Фото прапорщика А. Александрова.

СЕРЖАНТЫ И УСТАВНЫЕ ВЗАИМООТНОШЕНИЯ

Тема «Роль сержантов в формировании уставных взаимоотношений и здоровой нравственной атмосферы в воинском коллективе» изучается с курсантами учебных подразделений.

В лекции (рассказе) рекомендуется рассмотреть следующие вопросы:

1. В. И. Ленин, КПСС, Конституция СССР о коллективизме, отношениях дружбы, товарищества советских людей, высокой нравственности советских воинов. Особенности советского воинского коллектива.

2. Формы и методы работы сержантов по укреплению уставных взаимоотношений между подчиненными.

В кратком вступлении пропагандист отмечает, что решения XXVII съезда КПСС, его документы проникнуты заботой о духовном возвышении нашего общества, воспитании советских людей в духе коммунистических идеалов и нравственных норм. На нынешнем переломном отрезке нашей истории непременным условием выступает решение двух задач: во-первых, решительное очищение общественного организма от имеющихся нравственных искажений, бескомпромиссная борьба с лживыми явлениями, противоречащими природе социалистического образа жизни, идеалу социальной справедливости; во-вторых, утверждение коммунистической морали, раскрытие ее творческого, созидательного потенциала. Съезд партии определил ключевые направления организаторской и идеологической деятельности по поддержанию дисциплины и социалистического правопорядка. Они нашли также свое отражение в ряде принятых в последнее время партийных документов и законодательных актов. Важная роль в реализации установок партии, требований Министра внутренних дел СССР об укреплении воинской дисциплины принадлежит сержантам. Среди организаторских и воспитательных задач, которые приходится решать командиру отделения, расчета, наиболее сложная — это сплочение воинского коллектива, формирование, утверждение в нем уставных взаимоотношений между военнослужащими, здоровой нравственной атмосферы. На исключительно важную роль в этом младших команди-

ров указывал М. В. Фрунзе. Он считал их основой, на которой зиждется все дело дисциплинирования, боевой спайки и боевой подготовки части. Сержанты обладают тем преимуществом перед командирами и начальниками более высоких рангов, что имеют возможность быть постоянно с солдатами, глубже знать их слабые и сильные стороны, настроения, запросы, а следовательно, более целенаправленно, систематически формировать уставные взаимоотношения, создавать здоровую нравственную атмосферу в воинском коллективе.

При подготовке к лекции (рассказу) по первому вопросу пропагандист следует использовать в полном объеме положения, содержащиеся в статье «Крепить дружбу и войсковое товарищество» (см.: На боевом посту, 1986, № 5, с. 55).

В предлагаемой статье подробно рассматривается лишь второй вопрос. Его разъяснение должно носить мобилизующий характер. Здесь, как никогда, уместна простая и ясная формулировка: надо знать, чтобы действовать. Лучше усвоить цели и задачи, чтобы успешнее, настойчивее осуществлять их на практике. Руководитель группы подчеркивает, что взаимоотношения в отделении, расчете складываются между командиром и его подчиненными, а также между солдатами в форме официальных (служебных) и неофициальных (неслужебных) личных отношений. Накладываясь друг на друга и тесно переплетаясь, они образуют сложную систему межличностных отношений.

Официальные отношения регламентируются законами, воинскими уставами, штатными расписаниями, приказами, должностными обязанностями военнослужащих.

Неофициальные отношения, существуя в пределах официальных, образуются на основе личных симпатий и устремлений, возникающих из межличностных взаимоотношений. Неофициальных структур отношений может быть столько, сколько имеется основ для общения (например: группы земляков, любителей музыки, спорта, книг и т. д.). Будущим сержантам важно знать, что в каждой такой группе имеется свой лидер и у ее членов возникают свои нормы поведения, которые живут параллельно

с нормами, принятыми в данном коллективе. Задача командира — увидеть, нащупать эти микрогруппы; определить лидера, свести воедино обе структуры, согласовать линии поведения и тем самым сплотить личный состав на достижение целей всего коллектива.

Исследователи взаимоотношений военнослужащих выделяют три наиболее важные их сферы внутри воинских коллективов. Это — организационно-трудовая, общественно-политическая и морально-психологическая.

Первичной и основной сферой взаимоотношений в воинском коллективе является организационно-трудовая сфера, возникающая на основе совместной служебной деятельности. Эта сфера создается сознательно, на основе законов государства, уставов, инструкций, приказов.

Общественно-политическая сфера — относительно самостоятельная сфера взаимоотношений. Она охватывает ту часть отношений военнослужащих, которая возникает и поддерживается в процессе их общественной деятельности (участие в работе партийной или комсомольской организаций, агитационно-пропагандистской или культурно-массовой работе и т. д.). Эта сфера создается не стихийно, а сознательно, целенаправленно.

Общественно-политическая сфера в отличие от организационно-трудовой поддерживается исключительно силой общественного мнения, партийной и комсомольской дисциплины, добровольно взятой на себя членами КПСС и ВЛКСМ.

Относительно самостоятельной, но самым тесным образом связанной с двумя первыми и пронизывающей их является морально-психологическая сфера. Под ней понимаются те отношения между военнослужащими, которые регулируются морально-этическими нормами и общественно-психологическими чувствами. Здесь исключительно большая роль принадлежит чувствам, эмоциям, воле, настроению человека, тут более ярко, чем где-либо, проявляются индивидуальные особенности личности.

Воздействие морально-психологической сферы на поведение военнослужащих основывается главным образом на общественном мнении, соответствующем требованиям нашей морали. Но определенной, а порой и значительную роль играет мнение небольших групп военнослужащих, так называемого «ложного коллектива», связанного узами круговой поруки.

Знание этих общих положений необходимо командиру для того, чтобы опираться на них, учитывать их в работе по формированию уставных взаимоотношений между подчиненными, здоровой нравственной атмосферы в отделении, расчете.

Что же такое уставные взаимоотношения? Это основанные на требованиях воин-

ской морали различные формы и виды взаимосвязи и общения военнослужащих в процессе их совместной жизни и деятельности, при выполнении задач боевой службы, боевой и политической подготовки.

Следует подчеркнуть особую роль сержантов в формировании этих отношений, в сплочении воинских коллективов. Именно они, как никто другой, изнутри видят процесс формирования коллектива в отношении в нем, первыми оценивают их направленность и могут активно влиять на них, создавая соответствующее общественное мнение, информируя старших командиров о намечающихся тенденциях. Сержанты могут в зародыше пресечь нарушения дисциплины, ненормальности в отношениях между военнослужащими. Младший командир первым замечает попытки воинов старшего призыва переложить на молодых сослуживцев часть хозяйственных работ, склонить их к покорности, услужливости. Задача сержанта — предупредить нежелательные последствия таких явлений, имея в виду, что они могут породить у солдат первого года службы либо приспособленчество, либо чувство бурного протеста, чреватое острыми конфликтными ситуациями и нередко серьезными последствиями.

Искусство работать с людьми, сплачивать коллектив на основе уставного воинского порядка — дело непростое. Нужен определенный уровень нравственной и педагогической зрелости сержанта, без чего невозможно овладеть умением правильно строить взаимоотношения с подчиненными, сплачивать коллектив отделения (расчета).

Курсанту, как будущему воспитателю, необходимо четко представлять себе основные причины нарушения уставных взаимоотношений. Среди них можно выделить:

отсутствие личной примерности, грубость с подчиненными как объективный показатель педагогической и методической слабости сержанта;

низкий уровень коллективной сплоченности, вызванный в ряде случаев психологической несовместимостью отдельных военнослужащих;

серьезные упущения в индивидуальной работе с подчиненными;

наличие у некоторой части людей отрицательных черт характера (эгоизм, нечестность, тщеславие), неправильное понимание отдельными военнослужащими соотношения общественных и личных интересов;

несвоевременное реагирование сержанта на проступки подчиненных, слабая профилактическая работа по предупреждению нарушений, выявлению и искоренению причин, их порождающих. Здесь руководителю останавливаться на наиболее распространенных отступлениях от уставных правил взаимоотношений военнослужащих старших призывных возрастов в отношении своих более молодых сослуживцев, используя ре-

комендации офицерам, партийному и комсомольскому активу подразделений в работе по предупреждению и изжитию неуставных взаимоотношений среди военнослужащих.

Разумеется, изложение приобретет дополнительную убедительность, сильнее затронет сознание и чувства слушателей, если пропагандист поведет речь не о проблемах неуставных взаимоотношений вообще. Разговор получится деловым, задевающим за живое, если будут приведены примеры из жизни воинских коллективов. В своих педагогических выводах А. С. Макаренко предупреждал, что никакое средство не может быть объявлено постоянным, всегда полезным и действующим всегда одинаково точно.

Пропагандист останавливается на тех из них, которые наиболее эффективно воздействуют на нравственную атмосферу в коллективе.

Мы уже говорили о том, что в структуре взаимоотношений в воинском коллективе существуют официальные (служебные) и неофициальные (внеслужебные) отношения. Как правило, официальная структура функционирует исправно. Без этого невозможно было бы обеспечивать качественное решение задач боевой службы, эффективное служебно-должное взаимодействие военнослужащих. Поэтому особое внимание необходимо уделять структуре неофициальных взаимоотношений, где чаще всего рождаются конфликтные ситуации. В их основе нередко лежат антиколлективистские установки отдельных микрогрупп во главе со своими «лидерами». Сержанту необходимо знать не только о существовании неофициальной структуры в коллективе, но и о так называемом «ложном коллективе» в ней, который также имеет свою структуру — в нем есть свой «лидер», есть поддерживающие «лидера», есть исполнители.

В чем опасность существования «ложного коллектива»?

В том, во-первых, что там, где сильно влияют отрицательно направленных микрогрупп на поведение личного состава, там нередко возникают свои критерии оценки дисциплинированности военнослужащих, вследствие чего появляются отсталые настроения, взгляды на требования воинской дисциплины. Так называемое кулуарное мнение, которое свойственно «ложному коллективу» («Не тужи, поговорят и забудут»; «Собрание одно — жизнь другое» и т. п.), подрывает воспитательные возможности коллектива в целом.

Во-вторых, существование отношений между лидером и исполнителями, лидером и поддерживающими основано, как правило, на физическом или мнимом интеллектуальном превосходстве лидера, попирающего человеческое достоинство других членов коллектива.

Важный путь предотвращения негативных явлений в коллективе — целеустремленное гибкое управление межличностными отношениями военнослужащих. Для этого надо постоянно изучать структуру, содержание этих отношений, вовремя выявлять

степень соответствия неофициальных взаимоотношений официальным, состав и направленность сложившихся или складывающихся микрогрупп, их лидеров и т. п. Способствуя укреплению и развитию положительно направленных микрогрупп, опытные сержанты стремятся как можно быстрее нейтрализовать негативное явление, исходящее из микрогрупп, отрицательно направленных, добиться их распада. Задача сержанта — развенчать «лидеров» таких микрогрупп, показать, что они собой представляют, как, попирая уставные и нравственные нормы, унижают личное достоинство сослуживцев. Тем самым создать почву для перестройки взглядов и внутренней позиции тех военнослужащих, которые бездумно, слепо поддерживали «лидера», подчинялись ему. Необходимы усиление контроля за поведением этих военнослужащих, повышение требовательности к ним, мобилизация личного состава, в первую очередь коммунистов, комсомольцев, на решительное противодействие малейшим попыткам нарушить уставные взаимоотношения.

Поднимая вопрос о превращении каждого воина в непримиримого бойца с неуставными взаимоотношениями, важно напомнить основополагающий принцип коммунистической морали, зафиксированный в Программе КПСС: «Один за всех, все за одного». Это не только формула взаимопомощи и товарищеской поддержки. Это принцип ответственности коллектива за нравственный облик личности, это обязанность каждого сверять свои поступки с нормами коммунистической морали, нашедшими отражение в присяге и воинских уставах. А они, как известно, несовместимы с эгоизмом, себялюбием и своекорыстием. Отсюда необходимость развивать наступательный характер пропаганды присяги и уставов, активизировать борьбу с любыми отступлениями от их требований.

Особого внимания требует профилактическая работа в области взаимоотношений среди молодых солдат. Часть призывников до службы успевает лично соприкоснуться с извращенными отношениями в определенной молодежной среде. Именно среди них как раз и может быть инициатор товарищеских отношений и кандидат в пресловутые «лидеры» отрицательно направленных микрогрупп. Все это требует принципиальной постановки перед молодыми солдатами вопроса о правильных взаимоотношениях с первого дня службы, предупреждения их о последствиях посягательства на святое войсковое братство, обучения их умению противостоять вредному влиянию нарушителей порядка, культивирования среди них подлинного товарищества, настоящей дружбы, чувства взаимного уважения и собственного достоинства.

Повседневная забота сержанта — формирование у подчиненных убежденности в незыблемости установленного в армии порядка подчиненности, в святости уставных норм взаимоотношений между военнослужащими.

Задача эта сложная, успешное ее решение зависит от многих слагаемых. На пер-

вое место среди них выдвигается личный пример, авторитет командира отделения, расчета. В их основе лежат высокая политическая сознательность сержанта, образцовое отношение его к своим служебным обязанностям, глубокое понимание важности задач, решаемых отделением, расчетом, караулом. Мнение знающего свое дело командира имеет большой вес не только в решении чисто служебных вопросов, но и в сфере личностных взаимоотношений. Солдаты гордятся командирами, которые образцово выполняют строевые приемы, снайперски стреляют, подтянуты, выносливы, смелы и решительны в действиях по обстановке на боевой службе. Здесь уместно привести примеры из опыта работы передовых сержантов подразделений, части.

Сержант, командир отделения, по служебному положению — начальник для всех подчиненных ему солдат. Он имеет право отдавать приказания. Подчиненные обязаны беспрекословно повиноваться ему. Следует обратиться к статьям 48—56, 137—138 Устава внутренней службы и статьям 5—6 Дисциплинарного устава и прокомментировать права и обязанности сержанта как командира. При этом особо надо подчеркнуть, что, строя свои отношения с подчиненными, сержанту нельзя допускать панибрательства, угодничества, чтобы завоевать дешевый авторитет. Его отношения с людьми должны быть едиными, равными. Всякие личные симпатии или антипатии по отношению к людям, говорил М. И. Калинин, должны быть отведены в сторону, ибо плохо будет, если заметят, что вы не беспристрастны в своих отношениях с ними. Не может быть уважаемым командир, который окружает себя льстецами и подхалимами, внося тем самым разлад в коллектив.

Во взаимоотношениях с подчиненными велико значение справедливости командира. Уставы относят ее к числу важнейших его нравственных качеств. Она предполагает, что командир должен руководствоваться во взаимоотношениях с подчиненными прежде всего интересами дела.

Справедливость сержанта проявляется и в умении пользоваться дисциплинарными правами. В педагогической практике сержантов, к сожалению, встречаются крайности: они либо прибегают лишь к дисциплинарным воздействиям, не подкрепляя их разъяснительной работой, либо много говорят о необходимости соблюдения дисциплины, но не принимают эффективных мер к ее укреплению, либо сегодня взыскивают, а завтра не замечают недостатков. Эти и им подобные промахи в дисциплинарной практике отрицательно сказываются на взаимоотношениях с подчиненными.

В воспитании высокой дисциплины у подчиненных очень важно правильно сочетать методы убеждения и принуждения. В. И. Ленин, КПСС учат, что в воспитании определяющим методом должен быть метод убеждения. «Прежде всего мы должны убедить, а потом принудить. Мы должны во что бы то ни стало сначала убедить, а потом принудить» (Полн. собр. соч., т. 43, с. 54).

В утверждении уставных взаимоотношений с подчиненными особенно важны требовательность командира, законность и обоснованность его приказов. То, что приказ командира — закон для подчиненного, вовсе не значит, что он может быть произвольным.

В приказе не должно быть требований, не имеющих отношения к выполнению подчиненными своих служебных обязанностей. Требование исполнения распоряжений, не имеющих по существу служебного характера, говорил М. В. Фрунзе, толкает подчиненного на нарушение дисциплины, разлагает его и часть.

Приказ должен быть реально выполнимым и только средствами, соответствующими требованиям законов, уставов, норм коммунистической морали. К сожалению, встречаются случаи, когда сержант, отдавая приказание,вольно или невольно побуждает подчиненного к обману и иным недостойным поступкам.

Важны при этом и тон и форма требовательности. Во всем, что касается дисциплины, службы, учебы, командир не имеет права на мягкотелость. И все же есть еще командиры, которые не всегда и не во всем взыскательны и тверды. Некоторые из сержантов спокойно проходят мимо отступлений отдельных солдат от установленного порядка, от норм, определяющих взаимоотношения между ними. Успех им, конечно же, не сопутствует, авторитет их в глазах подчиненных невысок.

Но важно проводить твердую грань между уставной требовательностью и грубостью, бестактностью, глубоко чуждыми советскому командиру. Уставы требуют уважительного, тактичного обращения друг к другу независимо от служебного положения, возраста, образования и т. д. Рекомендуются зачитать статьи 4, 39, 43, 48 Устава внутренней службы, статью 3 Дисциплинарного устава Вооруженных Сил СССР. Воины, как и все советские люди, все более нетерпимо относятся к случаям грубого обращения, бестактности, брани. Крик, истеричность не только свидетельствуют о невоспитанности командира, но являются к тому же признаками его неуверенности в себе, в своих знаниях и способностях. И тот, кто ведет себя так, невольно наносит ущерб сплоченному коллективу. Наоборот, доброе слово, спокойная, но твердая, справедливая взыскательность вдохновляют людей на преодоление трудностей.

Надо сказать, что, проявляя требовательность к подчиненным, сержант обязан в равной мере адресовать ее и себе. Следует еще раз обратиться к статье 48 Устава внутренней службы и отметить, что честь и достоинство подчиненного строго охраняются законом (см. статью 243 Уголовного кодекса РСФСР, соответствующие статьи УК других союзных республик).

Здесь пропагандист напоминает слушателям формы и методы работы сержанта по предупреждению неуставных взаимоотношений.

В работе по утверждению уставных взаи-

моотношений в отделении, расчете многое зависит от умения сержанта вести индивидуальную работу с людьми. Именно индивидуальная работа позволяет командиру полно выявить характер, темперамент, способности воина и с учетом этого целенаправленно влиять на него.

Изучить, понять воина — не значит только ознакомиться с его биографией, провести с ним несколько бесед. Человек по настоящему раскрывается в поступках, в действиях, в отношениях с товарищами.

Опытные сержанты стремятся при изучении подчиненных подходить к каждому из них как к целостной личности с присущими ей противоречиями, рассматривать каждую личность в развитии. Они считают выводы о человеке всегда относительными. Изучение воинов у таких сержантов носит активный характер. Все, что им становится известным о подчиненном, они оперативно и разумно применяют в его воспитании, используя при этом совет, рекомендацию, требования и т. д. В структуре индивидуально-воспитательной работы ведущую роль у них играют индивидуальные беседы, индивидуальные задания и поручения.

Использование такого метода, как наблюдение, позволяет сержанту увидеть и наприженность в отношениях между молодыми солдатами и воинами второго года службы, и существование в коллективе микрогрупп по признаку землячества, и наличие в подразделении отрицательных традиций, отступлений от нравственных норм и т. п., а значит, более отчетливо определить формы и методы своего воздействия на весь коллектив и каждого.

Знать, видеть каждого человека, понимать его состояние, помогать развитию в нем лучших задатков и способностей, обеспечивать его максимальный вклад в повышение боевой готовности отделения, расчета — таковы основные слагаемые успеха командира в индивидуальной воспитательной работе с подчиненными.

Большое значение в формировании здоровой нравственной атмосферы и уставных взаимоотношений имеет работа сержанта по воспитанию воинов в духе дружбы и братства народов СССР. Здесь надо учитывать, что в последние годы в составе воинских коллективов возрос удельный вес воинов нерусской национальности, главным образом за счет представителей народов Средней Азии, Казахстана и Закавказья. Не исключено, что в отделении, расчете могут служить молодые люди нескольких национальностей. Разумеется, руководить многонациональным коллективом, добиваться его слаженности значительно труднее, чем в однородном по национальному составу. Здесь нужно помимо возрастных учитывать еще и национальные особенности воинов, знать национальные обычаи и традиции, уважительно относиться к ним, уделяя при этом неослабное внимание воспитанию всех воинов в духе нерушимой дружбы братских народов СССР, взаимопомощи и взаимовыручки в учебе и службе.

В выводе по теме в целом пропагандист подчеркивает, что воинский коллектив по

праву называют семьей. И чем полнее взаимоотношения между ее членами соответствуют духу и букве уставов, тем крепче, боеспособнее эта семья.

Уставные взаимоотношения, здоровый нравственный климат в коллективе — результат усилий многих командиров и политработников, партийных и комсомольских организаций. Важная роль в этом принадлежит большому отряду младших командиров — сержантам, от уровня педагогической подготовленности которых, умения применять разнообразные формы и методы воспитания во многом зависит то, как складываются взаимоотношения людей в отделении, расчете, сплоченность коллектива на здоровых нравственных основах.

На семинаре целесообразно рассмотреть вопросы:

1. В. И. Ленин, КПСС, Конституция СССР о коллективизме, отношениях дружбы, товарищества и взаимопомощи советских людей.

2. Советский воинский коллектив, его черты и особенности.

3. Роль и место младших командиров в сплочении воинского коллектива.

4. Основные направления работы сержанта по формированию уставных взаимоотношений и сплочения коллектива отделения, расчета.

В процессе изучения темы желательно организовать встречи с сержантами — командирами передовых отделений, просмотр художественных фильмов «Два бойца», «Офицеры», «Белорусский вокзал», диафильма «Братская дружба народов СССР, воинов армии и флота — источник нашей силы и непобедимости».

Л и т е р а т у р а:

Ленин В. И. «Все на борьбу с Деникиными!» (Полн. собр. соч., т. 39).

Ленин В. И. «Письмо к рабочим и крестьянам по поводу победы над Колчаком» (Там же).

Конституция (Основной Закон) Союза Советских Социалистических Республик (ст. 31—32, 59—65).

Политический доклад Центрального Комитета КПСС XXVII съезду Коммунистической партии Советского Союза (М., 1986, с. 55—57).

Устав внутренней службы Вооруженных Сил Союза ССР.

Дисциплинарный устав Вооруженных Сил Союза ССР.

Командир. Коллектив. Дисциплина (М., 1983).

Сознательность, дисциплина, ответственность (М., 1985).

Материал к беседе с офицерами и партийным активом на тему «Требования КПСС по укреплению воинской дисциплины» (М.: Изд. Политуправления внутренних войск МВД СССР, 1986).

Журнал «На боевом посту», 1986, № 5. Статьи «Как после этого назвать его?», «От имени сержантов», «Честь экипажа» (Красная звезда, 15 марта, 26 апреля, 13 мая 1986 г.).

Полковник Ю. ВИКТОРОВ,
майор П. ШАЛЫГИН.

НОЧЬ УЧЕБЕ НЕ ПОМЕХА

Стрелковые тренировки проводятся 2—3 раза в месяц, из них не менее одного раза ночью. Поскольку ночные занятия по сравнению с дневными имеют свои особенности: темнота сковывает действия личного состава, в некоторой степени ограничивает контроль командира за обучаемыми и т. д., их необходимо тщательно готовить. Офицерам, сержантам роты надо хорошо знать требования курса стрельб, условия упражнений, инструкцию по мерам безопасности, методику огневой подготовки.

Планируется и проводится ряд мероприятий по мобилизации личного состава на качественное выполнение упражнений, неукоснительное соблюдение мер безопасности, поддержание высокой дисциплины и организованности. В подразделении организуется соревнование между военнослужащими за право называться лучшим автоматчиком, пулеметчиком, гранатометчиком, обучаемые обязуются стрелять без промаха, поражать цели с первой очереди. Выпускаются боевые листки, стенные газеты. Наряду с этим с личным составом изучаются требования курса стрельб, условия и порядок выполнения упражнений.

Кроме того, в период подготовки стрелковой тренировки (за 2—3 дня до нее) организуется инструкторско-методическое занятие с руководителями на учебных местах. Особое внимание обращается на знание ими требований курса стрельб и условий упражнений, объема задач обучения на каждом учебном месте, умение правильно пользоваться стрелковыми приборами. Накануне командиры взводов проводят практический инструктаж сержантов. Командир роты лично проверяет оборудование мишенного поля в соответствии с условиями упражнений, исходного положения, рубежей открытия и прекращения огня.

При использовании ночных прицелов разрешается имитировать огонь целей вспышками выстрелов. При стрельбе без ночных прицелов освещение целей и местности осуществляется одним из возможных способов: осветительными патронами или электрическим светом. Он должен быть неярким, но обеспечивающим равномерную видимость всех целей в течение всего времени их показа.

Ночные стрелковые тренировки проводятся 2—4 часа, как правило, со всей ротой, но могут быть с одним или двумя

взводами. Ниже излагается вариант стрелковой тренировки ночью в составе двух взводов на шести учебных местах. Отделение занимается на каждом учебном месте по 25 минут. Смена мест между взводами — через полтора часа.

На первом учебном месте отрабатываются приемы стрельбы по освещенным целям и по целям, обнаруживающим себя вспышками выстрелов или звуками. Вначале командир отделения объявляет подчиненным особенности прицеливания ночью. В частности, поясняет, что лучшим моментом для обнаружения и поражения освещенных целей является начало освещения. Наблюдая, следует приподнять голову над прикладом оружия. Когда цель будет обнаружена, прицелиться и открыть огонь. Прицеливаться надо начинать с крупной мушки и добиваться в последующем выравнивания ее в прорези прицела. Это дает возможность не терять мушку из поля зрения.

Напомним эти особенности, командир отделения дает сигнал осветить цель, наводит в нее оружие, закрепляет его в прицельном станке. Потом приказывает каждому обучаемому посмотреть ровную мушку.

Убедившись, что солдаты поняли, как надо прицеливаться, сержант приступает к тренировке. Подает команду «Лежа — заряжай», приказывает оператору показать освещенную цель на продолжительное время, а обучаемым — навести в нее оружие. Затем поочередно проверяет каждого из них в правильности прицеливания через ортоскоп.

Если местность освещается осветительными патронами, то для экономии их, как требует курс стрельб, обучать прицеливанию надо одновременно всех военнослужащих взвода, а стрельбу в смене ведут не менее трех человек.

На втором учебном месте можно организовать обучение личного состава правилам стрельбы ночью с помощью самосветящихся прицельных приспособлений. Командир отделения поясняет, что в условиях ограниченной видимости в сумерках, ночью, при непрерывном или периодическом освещении местности, когда очертания прорези прицельной планки и мушки автомата становятся плохо видимыми, стрельба ведется с использованием накидных мушки и целика. Огонь ведется, как правило, с постоянного прицела «П».

Приступая к обучению стрельбе по целям, обнаруживающим себя вспышками выстрелов и по силуэтам целей, сержанту вначале надо научить личный состав пользоваться самосветящимися насадками. На ночном занятии он кратко объясняет назначение и устройство насадки, ее применение.

Порядок стрельбы зависит от характера освещения местности. Наиболее благоприятно

ятное условие для поражения целей — непрерывное освещение. Для поражения грудных фигур надо целиться под цель, а поясных и ростовых — в середину цели.

После объяснения сержант размыкает отделение на один шаг и тренирует обучаемых в стрельбе по освещенным целям. Прочность закрепления навыков он проверяет через ортоскоп. С этой целью он приказывает одному из солдат навести оружие в ростовую фигуру на дальность 200 м и закрепить его в станке. После этого командует: «Встать», «Два шага назад, шагом — МАРШ» и сам проверяет правильность выполненного приема. Затем это делает каждый военнослужащий. Убедившись, что обучаемые поняли порядок прицеливания, сержант сбивает наводку и приказывает обучаемым поочередно навести оружие в цель, всякий раз контролируя их действия и исправляя ошибки.

Затем он приступает к изучению правил стрельбы по силуэтам целей. Разъясняет подчиненным, что стрельба по силуэтам целей проводится в сумерки, в лунную ночь, а также когда силуэт просматривается на фоне неба или освещенной местности. Дальность действительного огня в этих случаях зависит от видимости силуэта и может достигать 300 м. При стрельбе по силуэтам с накидными прицельными приспособлениями нет необходимости брать ровную мушку в стороне от цели, а потом переносить ее на цель, поскольку ширина накидной мушки превышает размеры цели по боковому направлению и равна 90 см на дальности 100 м, 180 см — на дальность 200 м. Поскольку мушка хорошо просматривается на фоне освещенной местности, прицеливаться можно сразу по цели.

При ведении огня по целям, обнаруживающим себя вспышками выстрелов, прицеливание производится по светящимся точкам, нанесенным на целике и мушке. Для этого светящиеся точки совмещаются и подводятся под вспышки выстрелов.

Закончив объяснения, командир отделения приступает к практической отработке приемов стрельбы с использованием прибора «Вертушка». Методика обучения здесь аналогична той, которая применяется в дневных условиях.

На третьем учебном месте обучаемые выполняют 1 УУС из автомата. Руководит занятиями командир подразделения. Во вводной части он объявляет учебный вопрос и цель занятия, указывает на местности исходное положение, рубежи открытия и прекращения огня, основное и опасные направления стрельбы, очередность выполнения упражнения.

Затем вблизи исходного положения вводит обучаемых в тактическую обстановку и ставит задачу по выполнению 1 УУС применительно к действиям в обороне. После этого руководитель приказывает получить очередной смене боевые патроны. Они выдаются обучаемым поштучно, но могут быть и в снаряженных магазинах. Получив боеприпасы, военнослужащие осматрива-

ют их, снаряжают магазины, укладывают их в сумки и под руководством командира отделения следуют на исходное положение (при необходимости боеприпасы могут выдаваться и на нем). Каждый военнослужащий должен иметь закрепленный на спине электрофонарь.

По прибытии смены на исходное положение руководитель стрельбы на участке уточняет каждому стреляющему огневую позицию и сектор обстрела. Убедившись в готовности смены и участка, он приказывает включить на участковом пункте управления красный фонарь и докладывает о готовности к стрельбе старшему руководителю стрельбы. Огонь боевыми патронами в каждой смене ведут 1—2 военнослужащих, остальные тренируются условными выстрелами.

Убедившись в готовности стреляющих на всех участках и в безопасности стрельбы, старший руководитель дает распоряжение на подачу сигнала «Огонь». После этого выключаются фонари на рубеже открытия огня и на исходном положении. По команде руководителя стрельбы на участке стреляющие выдвигаются на указанные огневые позиции, изготавливаются к ведению огня и докладывают: «Такой-то к бою готов». После этого, действуя в соответствии с полученной задачей, наблюдают в указанном секторе обстрела, самостоятельно обнаруживают и поражают цели из положения, предусмотренного условиями упражнения.

По окончании стрельбы руководитель на участке командует: «Прекратить огонь, разрядкай». Обучаемые разрядкают оружие. Руководитель, подходя к каждому из них, командует: «Встать, оружие — к осмотру». После осмотра возвращает смену на исходное положение и приказывает включить фонари на нем и рубеже открытия огня. В таком же порядке выполняют упражнение боевым патроном все солдаты отделения.

На четвертом учебном месте можно организовать занятия по гранатометанию. При этом необходимо уделять внимание выработке у военнослужащих высоких психологических качеств, а также соблюдению мер безопасности. В частности, упражнения по метанию ручных гранат выполняются вначале учебными, затем учебно-имитационными, а уже потом боевыми гранатами.

Участок местности для метания боевых гранат выбирается с таким расчетом, чтобы в радиусе не менее 50 м не было людей, животных или объектов, которые могут быть поражены осколками. Между местом метания и исходным положением устанавливается радио- или телефонная связь.

Приступая к занятию, сержант выдает каждому военнослужащему заранее пронумерованную учебно-имитационную гранату и приказывает завинтить запал, то есть тренирует в заряжании и разряжании гранаты. При этом напоминает, если при заряжании гранаты запал свободно не

ввинчивается, то никаких усилий применять не надо, так как это может привести к несчастному случаю.

Заряженная граната укладывается: при метании из окопа — в нишу, на берму и т. д., а при метании стоя с места и в движении — в гранатную сумку. Показав, как это делается, командир отделения тренирует подчиненных в укладке гранат.

Для выработки навыков сноровистых действий в экстремальных условиях (граната упала под ноги, на бруствер, около бруствера, в окоп и т. д.) разрабатываются подготовительные упражнения. Например, если граната упала под ноги военнослужащего, то он быстро делает два шага вперед и падает на землю вниз лицом. Время выполнения упражнения: «отлично» — 1 с, «хорошо» — 2 с, «удовлетворительно» — 3 с (граната взрывается через 4—5 с). Упражнение выполняется по команде, при этом используется учебная или учебно-имитационная граната. В каждом случае обстановку для выполнения упражнения создает руководитель занятия. Только после неоднократных подготовительных упражнений по выработке у военнослужащих психологической устойчивости и навыков в метании учебных гранат обучаемые выполняют упражнения учебно-имитационной гранатой (ночью боевая граната не метается).

При выполнении первого упражнения в смену назначается один человек. Вначале руководитель проверяет знание им мер безопасности, условия упражнения. Затем ставит задачу.

После этого приказывает получить учебно-имитационную гранату. Обучаемый, получив гранату и запал, осматривает их, укладывает в сумку и следует на исходное положение. Руководитель, осмотрев гранату и запал, приказывает военнослужащему занять место в укрытии и командует: «Подготовить гранату». Обучаемый достает гранату, ввинчивает запал и укладывает гранату в нишу, после чего докладывает: «Такой-то к метанию гранаты готов». Убедившись в этом, руководитель командует: «По траншее — ОГОНЬ». Метнув гранату, обучаемый опускается на дно окопа. Через 10 с после ее взрыва руководитель устанавливает место падения гранаты.

На пятом учебном месте отрабатывается подготовительное упражнение по обучению стрельбе. Для солдат первого периода службы — по одной цели (мишени), солдат и сержантов второго — четвертого периодов обучения — по двум и более целям (мишеням). Цели здесь могут быть такие же, как и на контрольных или учебных стрельбах. При выполнении подготовительных упражнений малокалиберными патронами цели устанавливаются на расстояниях до 100 м, а их размеры уменьшаются пропорционально сокращению дальностей, предусмотренному условиями упражнений.

Огонь ведется одиночными выстрелами. Если при стрельбе используются ночные прицелы, то цели устанавливаются на дальности их видимости. Порядок выполнения подготовительного упражнения

32X
таков. В первой смене один военнослужащий стреляет из малокалиберной винтовки, остальные ведут огонь из автоматов условными выстрелами. В последующем выполнявшие упражнение малокалиберными патронами стреляют боевыми. Подобная замена происходит до тех пор пока весь личный состав не выполнит подготовительное упражнение.

На шестом учебном месте на каждой стрелковой тренировке целесообразно отрабатывать подготовительные или специальные упражнения по обучению применению оружия на боевой службе. Эти упражнения разрабатываются штабами частей, командирами батальонов или рот. В течение 25—30 минут личный состав отделения может выполнить два таких упражнения, например: «Стрельба по движущейся и появляющейся цели» и «Стрельба по крупногабаритной цели».

Первое упражнение: цели — две: грудная фигура (мишень № 6а), движущаяся под углом 15—20 градусов к плоскости стрельбы на расстоянии 60 м на дальности 200—300 м, и поясная фигура (мишень № 7), появляющаяся на 15 с на дальности 200—250 м. Количество патронов — 5, из них два с трассирующей пулей. Оценка: «отлично» — поразить две мишени; «хорошо» — грудную; «удовлетворительно» — поразить поясную фигуру.

Второе упражнение: одна крупногабаритная цель (мишень № 17). Поражаемая передняя часть мишени составляет 25 процентов от ее площади. Цель движется два раза вперед и назад с промежутком 10—15 с под углом 15—20 градусов к плоскости стрельбы со скоростью 2—3 м/с на расстоянии 60 м. При отсутствии движущихся приспособлений мишень можно устанавливать на одном месте, но ее поражаемая часть должна убираться при попадании в нее или истечении времени показа. Дальность до цели 200—300 м. Освещается она рассеянным светом. Патронов — 3, желательно с трассирующей пулей. Оценка «отлично» — поразить цель первым выстрелом; «хорошо» — вторым; «удовлетворительно» — третьим выстрелом.

Отделение разделяется на две группы: одна выполняет первое упражнение, вторая — второе. Потом они меняются местами. В смене огонь боевыми патронами ведет один военнослужащий, остальные тренируются условными выстрелами. После получения боевых патронов смена прибывает на исходное положение. Руководитель приказывает зарядить оружие (патрон в патронник не досылается) и поставить на предохранитель. Затем ставит задачу обучаемому и командует: «На пост шагом — МАРШ». Поднявшись на постовую вышку, тот принимает положение для несения боевой службы.

Эффективное использование учебного времени, хорошее материальное обеспечение занятий, всесторонняя подготовка руководителей к ним позволяют проводить ночные стрелковые тренировки на высоком организационном уровне.

Полковник А. МЕЛЬНИКОВ.

Часовой на наблюдательной вышке

Занятие по теме «Боевая служба часового по охране объектов по периметру» рекомендуется проводить на учебном объекте практически, тактико-строевым методом.

Методика обучения личного состава по этой теме в войсках отработана хорошо и действует эффективно. Молодые солдаты, усвоив содержание темы, уверенно выполняют обязанности часовых, бдительно несут боевую службу, надежно охраняют порученные посты.

Однако в некоторые подразделения порой прибывает молодое пополнение, среди которого значительная часть военнослужащих слабо владеет русским языком. Это вызывает определенные трудности в подготовке солдат к несению боевой службы. Сложнее в короткие сроки разъяснить отдельные положения устава, общих и особых обязанностей часовых, правила применения оружия и некоторые другие вопросы. Все это заставляет офицеров искать свои пути обучения солдат, вносить изменения в методику занятий по тактико-специальной подготовке и инструктивных занятий перед заступлением личного состава в караул.

С учетом этого с военнослужащими, слабо владеющими русским языком, занятия можно построить по предлагаемой схеме, уделив больше внимания вопросам подготовки солдат к заступлению на посты и практическим действиям при его приеме и сдаче.

Основное время надо отвести на образцовый показ и тренировку, добиваясь четкого усвоения приемов каждым обучаемым. Главный метод занятий — индивидуальное обучение. Отсюда следует, что командир взвода, сержанты обязаны провести большую подготовительную работу. Заблаговременно готовятся учебная материально-техническая база, учебные места, инструктируются в качестве помощников сержанты и хорошо подготовленные солдаты. С ними отбатываются действия часового, караульного, им ставится задача имитировать действия нарушителей, пытающихся проникнуть на пост.

Для обучаемых по основным вопросам темы целесообразно подготовить краткие выписки из уставов, команды, доклады.

Они помогут солдатам на самоподготовке и занятиях точнее формулировать ответы. Сержанты готовят такие выписки из расчета одну на двоих солдат.

Поскольку тема изучается на нескольких занятиях, то на первом из них для военнослужащих, слабо владеющих русским языком, можно рассмотреть два вопроса: «Подготовка караульного к боевой службе» и «Заряжание (разряжание) оружия, прием и сдача поста».

Первый вопрос «Подготовка караульного к боевой службе» можно построить так. Сначала организуется изучение уставных положений и обязанностей часовых по таблице поста, проверка их усвоения. Потом помощники руководителя показывают в целом и по разделениям приемы действий, а затем (на это отводится основное время) — практическая тренировка по действиям часовых на учебном объекте, оборудованном необходимыми элементами ИТСО, связи.

Практическую часть занятия целесообразно провести, разделив взвод на группы по два-четыре человека, назначив старшими групп наиболее подготовленных военнослужащих. Занятие начинается на площадке для построения караула, где командир взвода проверяет знание подчиненными вопросов, изученных в часы самоподготовки. Он подводит краткий итог усвоения теоретических вопросов, после чего заводит личный состав в учебное караульное помещение, объявляет первый учебный вопрос, вводит обучаемых в обстановку и приказывает подготовиться к заступлению на пост. Затем он предлагает двум-трем сержантам (помощникам) показать порядок подготовки караульных к заступлению на пост. Уточнив, как поняли обучаемые, он дает команду сержантам повторить действия караульных в медленном темпе (по элементам), сопровождая их показ подробным пояснением.

По окончании показа сержанты приступают к тренировке солдат в той последовательности, как было показано. Тренировка проводится до прочного усвоения приемов всеми обучаемыми. Командир взвода, наблюдая за тренировкой, индивидуально занимается с военнослужащими, которые выполняют приемы нечетко.

Закончив тренировку по элементам учебного вопроса, необходимо закрепить его в целом, подвести краткий итог, отметить лучших и дать указания на отработку слабо усвоенных элементов, определив на это время.

Второй учебный вопрос «Заряжание оружия, прием и сдача поста» отбатывается на специально оборудованном учебном месте или, если его нет, у караульного помещения. Руководитель выводит личный состав на площадку для заряжания оружия, рассказывает, по каким командам и каким порядком заряжается оружие, об-

ращая особое внимание на необходимость точного выполнения команд и соблюдение мер безопасности и на последствия, к каким может привести при этом небрежность, неточное выполнение команд. Далее объясняет, как правильно выполнить эти приемы, предлагает сержантам показать их в целом и по разделением в медленном темпе. Для заряжания используются учебные патроны.

Затем организуется тренировка, на которой командиры отделений тренируют каждого солдата в отдельности. Те, кто допускает ошибки, тренируются дополнительно до полного усвоения приемов.

От индивидуальной тренировки солдат необходимо перейти к тренировке по отделениям. Рассчитав личный состав по сменам и постам, сержанты в роли начальника караула (помощника) в месте заряжания оружия практически отрабатывают приемы. При этом обращается внимание на четкость и последовательность операций, правильность доклада и меры безопасности.

Затем командир взвода подводит итоги отработки порядка заряжания (разряжания) оружия, объявляет обучаемым, что после этого караульные под руководством начальника караула (помощника, разводящего) с заряженным оружием следуют на посты.

Перед практической отработкой действий караульного (часового) по приему (сдаче) поста командир взвода напоминает обучаемым об обязанностях караульных и часовых, порядке движения к месту несения службы, осмотра поста, доклада о приеме (сдаче) и т. п. Опросив нескольких человек и убедившись, что эти требования устава усвоены, можно приступать к тренировке.

Для выработки у обучаемых наблюдательности и умения своевременно обнаружить признаки нарушений запретной зоны участок, на котором будет производиться отработка вопроса «Прием и сдача поста», заблаговременно должен быть подготовлен в соответствии с требованиями норматива № 3.

Тренировку практических действий караульного (часового) при приеме (сдаче) поста в различных условиях обстановки целесообразно начинать с показа последовательности выполнения обязанностей часового (караульного). Делают это заранее подготовленные помощники, а руководитель поясняет их действия. Показ приемов помощники повторяют несколько раз. После этого командиры отделений разводят отделения по учебным местам и приступают к разучиванию действий караульных (часовых) при приеме (сдаче) поста.

Прибыв на учебные места, командиры отделений проводят расчет отделений на группы по 3 человека. Первые номера исполняют обязанности часового, вторые — караульного, заступающего на пост, а третьи — караульного, наблюдающего за постом и подступами к нему во время смены. Обучаемые занимают указанные им места и под руководством командиров отделений приступают к тренировке. При

повторении действий обучаемые меняются местами. Чтобы облегчить усвоение вопросов, при тренировке разрешается пользоваться заранее подготовленными выписками, особенно по словесной сдаче и докладу о приеме и сдаче поста.

Командиры отделений, последовательно меняя часовых и караульных, тренируют обучаемых, добиваясь внимательности при осмотре ими КСП, ограждения, средств связи, сигнализации и постовой одежды, правильных действий при обнаружении каких-либо неисправностей и четкого доклада о них и о приеме (сдаче) поста. Для этого на участке поста создаются те или иные нарушения (оторвана доска от основного ограждения, есть следы на КСП, не работает связь с начальником караула и т. п.).

Сержанты добиваются, чтобы обучаемые, заметив неисправность на посту, четко докладывали о ней начальнику караула (помощнику, разводящему). Поскольку занятия проводятся с солдатами, слабо владеющими русским языком, это умение приобретает особое значение. Нужно последовательно потренировать в докладе каждого военнослужащего, предложив всем обучаемым внимательно следить за формой доклада караульного, заступающего на пост, и быть готовым помочь ему четко изложить свои наблюдения. Здесь также возможно использование заранее подготовленных карточек, в которых выписаны тексты доклада часового (караульного) при том или ином нарушении на посту. Обучаемые должны сами отыскать нужный ответ и прочитать его. Затем тренировка повторяется без текста. Это поможет лучше запомнить правильную форму доклада.

Так как занятие организуется с молодыми солдатами, нет необходимости решать с ними вводные по осложнению обстановки — это тема другого занятия. Но для воспитания повышенной бдительности на боевой службе, внимательности часовых надо постоянно напоминать обучаемым о том, какие осложнения могут возникнуть на том или ином посту, что должен делать часовой в подобных случаях.

В ходе занятий командир взвода напоминает обучаемым о мерах безопасности при несении службы, обращении с оружием на посту.

Другие практические вопросы: несение боевой службы, действия часового при поступлении сигнала ТСО и обнаружении признаков нарушения запретной зоны (нарушителей) и т. д. — с солдатами, слабо владеющими русским языком, отрабатываются теми же методами и приемами, на фоне созданной с помощью обозначающих обстановки.

Изученные и отработанные на занятиях темы (вопросы) в последующем закрепляются при проведении инструктивных занятий, в часы самоподготовки, в ходе практического выполнения задач боевой службы.

Подполковник Г. БОГДАНОВ.

СБОРКА БЛИНДАЖА БЕЗВРУБОЧНОЙ КОНСТРУКЦИИ

При изучении темы «Устройство, оборудование и маскировка окопов и укрытий для личного состава и техники» по инженерной подготовке на третьем занятии отрабатываются действия обучаемых по сборке блиндажа безврубочной конструкции из готовых элементов остова и дверного блока ДБ-50 в отрытом котловане. Практика показывает, что некоторые командиры подразделений нарушают условия и последовательность его сборки, что отрицательно сказывается на выработке у подчиненных навыков как при выполнении норматива по инженерной подготовке, так и при оборудовании позиций. Важность рассмотрения этого вопроса обусловлена еще и тем, что в связи с новыми требованиями значительно изменились конструкции блиндажей из лесоматериала и порядок работы личного состава при их возведении.

Ниже излагаются методические советы по проведению данного занятия. Цель его — помочь командирам подразделений выработать единую методику выполнения подчиненными норматива.

Время: 2 часа.

Учебные вопросы:

1. Назначение, защитные свойства, устройство и внутреннее оборудование блиндажа — 20 мин.
2. Сборка блиндажа безврубочной конструкции в готовом котловане без последующей засыпки — 80 мин.

Место: инженерный городок части (инженерная площадка подразделения), учебное тактическое поле.

Пособия: Боевой устав Сухопутных войск, Учебник сержанта Сухопутных войск.

Материальное обеспечение: блиндаж безврубочной конструкции, собранный в котловане — 1; котлован под блиндаж с участком траншеи длиной 5 м — 1; элементы блиндажа — 1 комплект; лопаты саперные — 3; топоры — 2; ножницы для резки проволоки — 1; пила поперечная — 1; проволока отожженная диаметром 3—4 мм — 5 кг; дверной блок ДБ-50 — 1 (или элементы дверного щита); плакаты по устройству блиндажей из разных материалов и конструкций; условия выполнения норматива.

Занятие организуется командиром взвода, увязывается с соответствующими темами занятий по тактической, тактико-специальной подготовке. Проводится оно не-

много раньше их с расчетом, чтобы солдаты и сержанты, отрабатывая, к примеру, тему «Взвод в обороне», могли совершенствовать свои навыки и практически выполнять работы по инженерному оборудованию позиций в составе подразделений.

Методика и порядок подготовки командира взвода к этим занятиям обычные и трудностей не вызывают. Отметим лишь, что особая роль здесь отводится материальному обеспечению, оборудованию учебных мест, организации инструкторско-методического занятия с сержантами.

За несколько дней командир взвода уясняет тему, цель и учебные вопросы, изучает методическую литературу и пособия, составляет и утверждает план проведения занятий (план-конспект), организует проверку наличия и состояния учебно-материальной базы в инженерном городке (площадке) или на учебном тактическом поле, приводит в порядок сооружение, а при их нехватке или отсутствии силами личного состава взвода в часы самоподготовки производит отрывку котлованов, заготовку и складирование необходимых элементов блиндажа.

Если в подразделении нет указанной выше материальной базы, то можно ограничиться отрывкой только одного котлована и заготовкой одного комплекта для оборудования блиндажа. В этом случае затраты рабочей силы и материалов сократятся в два раза.

В ходе инструкторско-методического занятия с сержантами командир роты или начальник инженерной службы показывает, как руководить отделением при сборке блиндажа и изучении других вопросов (приемов), дает возможность сержантам практически выполнить поставленную задачу в нормативное время.

Отработка первого учебного вопроса организуется в составе взвода методом рассказа с последующим показом и обеспечением действий личного состава при выполнении норматива на площадке, где оборудовано учебное место и установлены стенды (плакаты) с устройством блиндажей различной конструкции.

Приступая к занятию, командир взвода поясняет, что для сохранения боеспособности и обеспечения защиты личного состава от оружия массового поражения противника на позициях, в районах расположения подразделений и на охраняе-

ных объектах оборудуются укрытия: в виде щелей, блиндажей и убежищ. Поскольку на предыдущем занятии личный состав изучал устройство щелей, командир взвода проверяет, как подчиненные усвоили эти вопросы. Далее указывает, что блиндажи по сравнению со щелями обеспечивают наиболее эффективную защиту от средств массового поражения. Они значительно уменьшают поражающее действие ударной волны, надежно укрывают личный состав от проникающей радиации, зажигательных веществ, осколков, а также от заражения отравляющими веществами и бактериальными средствами. Руководитель занятия обращает внимание на то, что при заражении воздуха ОВ и бактериальными средствами в паровом и аэрозольном состоянии личный состав в блиндажах находится в противогазах.

Командир взвода, пользуясь плакатами, кратко поясняет обучаемым, что блиндажи могут сооружаться из различных материалов: элементов волнистой стали, лесоматериала, земляных мешков, тканевых оболочек с каркасами, показывает на схеме блиндажи шатровой, прямоугольной и трапециевидной формы. Подробно останавливается на устройстве блиндажа безврубочной конструкции, подчеркнув при этом, что на позициях укрытия возводятся в соответствии с требованиями Боевого устава Сухопутных войск и наставления по военно-инженерному делу — на каждое отделение (экипаж).

Наиболее доступный материал, который может применяться при оборудовании позиций, — древесина. Поэтому в практике широкое распространение получили блиндажи различной конструкции из нее.



СХЕМА ГАСПОДОЖЕНИЯ ЛИЧНОГО СОСТАВА И ЭЛЕМЕНТОВ БЛИНДАЖА ПРИ ЕГО СБОРКЕ

Командир взвода, используя готовые элементы сооружения, показывает, что для устройства блиндажа безврубочной конструкции применяются четыре основных типа элементов круглого леса: накат бревен длиной 300 см и диаметром 14 см (26 шт.); стойки для заборки стен длиной 154 см и диаметром 8 см (110 шт.); стойки входа длиной 210 см и диаметром 18—20 см (6 шт.); накат перекрытия траншеи перед входом в сооружение длиной 360 см и диаметром 14 см (18 шт.). Применяются и другие элементы (бревна) различной длины диаметром 8—16 см, заготавливаемые в небольших количествах (по 1—3 шт.).

Блиндаж безврубочной конструкции является самым простым по устройству укрытием, так как его элементы (стойки, накат и распорки) соединяются без врубок и при их устройстве не требуются квалифицированные специалисты. Он состоит из остова сооружения с дверным блоком ДБ-50 или дверным щитом и перекрытием траншеи перед входом в сооружение.

Командир взвода объясняет и показывает, что остов блиндажа собирается из круглого леса (жердей, подтоварника), не имеющего врубок, вследствие чего эта конструкция и получила название безврубочной. Для стен остова применяются стойки, которые опираются на верхнюю и нижнюю распорные рамы. Верхняя распорная рама удерживается на трех элементах наката, соединенных с ней отоженной проволокой. Распорки рамы подвязываются к указанным элементам наката. Весь накат сооружения укладывается непосредственно на торцы стоек стен и на берму котлована. Элементы глухой торцевой стенки и стойки входа опираются на упорные элементы, устанавливаемые по торцам верхней и нижней распорных рам. Упорный элемент верхней распорной рамы состоит из бревна диаметром 16 см и длиной 129 см, соединенного с накатами провололочной скруткой, а нижней распорной рамы — из бревна такого же диаметра и длиной 90 см. Упорные элементы применяются для восприятия давления грунта и ударной волны на торцовые стенки и передачи его на продольные стенки остова сооружения.

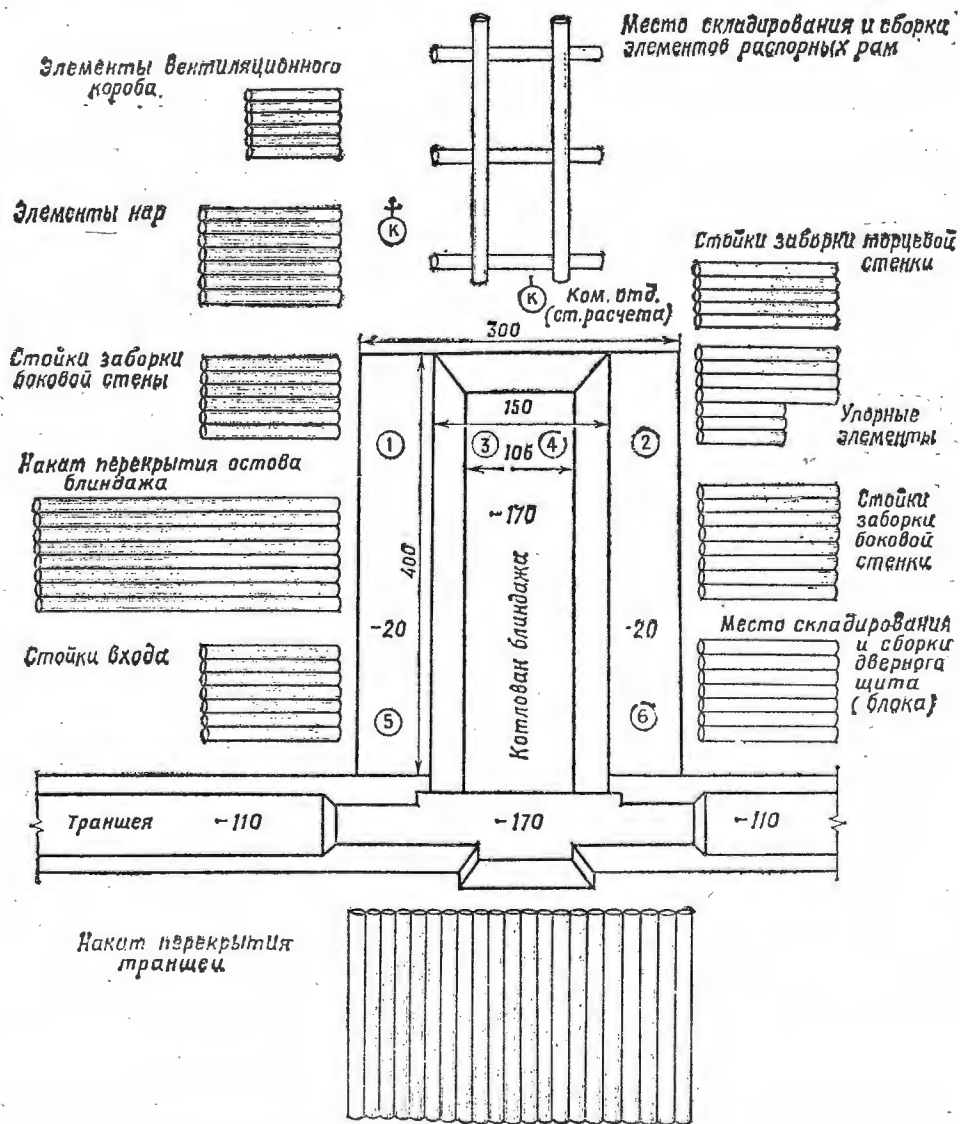
Продолжая занятие, офицер поясняет, что на стойки входа опирается дверной блок или дверной щит, поверх него крепится герметизирующий занавес. Стойки входа удерживаются прижимной жердью, которая с помощью провололочных скруток крепится к накату. От смещения стоек к центру входа при снятом щите их удерживают деревянные распорки, прикрепленные скрутками к упорному элементу верхней распорной рамы.

Перекрытие траншеи выполняется из накатника, уложенного на берму траншеи и предварительную грунтовую подсыпку поверх наката блиндажа. Ширина перекрытия траншеи должна быть не менее 2,5 м. При выполнении норматива вместо грунтовой подсыпки укладывается бревно диаметром 16 см.

Затем руководитель занятия показывает

внутреннее оборудование блиндажа: деревянные нары, сиденья, печь, а также устройство вентиляционного короба и дымовой трубы. Постановкой нескольких контрольных вопросов командир взвода проверяет, как солдаты усвоили устройство блиндажа, и на этом заканчивает обработку первого учебного вопроса.

Занятия продолжают также в составе взвода. Прежде чем приступить ко второму вопросу, офицер инструктирует личный состав по мерам безопасности при работе с шанцевым инструментом и материалами, а затем указывает, что возведение блиндажа производится вручную отделением или расчетом в количестве 6 человек. Действиями отделения (расчета) руководит командир отделения (старший расчет). Сначала заготавливаются элементы и детали блиндажа (см. рис.), отрывается котлован, а потом производится сборка, засыпка и маскировка сооружения. Поскольку самым сложным и ответственным элементом является сборка и оборудование блиндажа, с целью экономии учебного времени личный состав тренируется только в этом.

Командир взвода назначает штатное отделение во главе с командиром, распределяет личный состав его по номерам (их назначается шесть) и объясняет обязанности каждого из них.

Первый и второй номера подают в котлован элементы нижней распорной рамы (два продольных элемента длиной 328 см, диаметром 14 мм и три распорки длиной 62 см и диаметром 14 мм), два элемента нижней распорной рамы (каждый длиной 90 см и диаметром 16 см).

Собирают верхнюю распорную раму (два продольных элемента длиной 99 см и диаметром 14 см). Распорки привязываются провололочной скруткой к накату, а последний к продольным элементам рамы. Совместно с пятым и шестым номерами устанавливают верхнюю раму над котлованом. Упорные элементы верхней распорной рамы (два бревна длиной 129 см и диаметром 16 см) провололочкой подвязывают к накатнику и устанавливают в торцах рамы, опирая накатник на бруствер котлована. Подают в котлован стойки боковых стен (длиной 154 см и диаметром 8 см) и помогают третьему и четвертому номерам устанавливать их, также стойки глухой торцевой стены. В дальнейшем укладывают элементы наката (длиной 300 см и диаметром 14 см). В двух наиболее толстых бревнах выпиливают отверстие размером 10×10 см, устанавливают над ним вентиляционный короб.

Третий и четвертый номера находятся в котловане, готовят углубление для стоек входа, принимают и устанавливают нижнюю распорную раму, укладывают спереди и сзади ее упорные элементы, затем верхнюю распорную раму и ее упорные элементы. При этом верхняя распорная рама должна быть смещена на 5—10° от вертикали по отношению к нижней распорной раме в сторону глухой торцевой стенки котлована.

370

Принимают и устанавливают стойки заборки стен. Заборку ведут от глухой торцевой стенки к входу по обе стороны распорных рам. Потом собирают торцовую стенку. После этого устанавливают нары внутри сооружения. Первый настил на оборудуют прямо по нижней распорной раме, а второй — на высоте 61 см от нижнего настила. Для этой цели используются жерди диаметром 5—7 см или доски толщиной 40 мм. Верхний настил укладывается на отрезки жердей длиной 180 см, прибитых в трех местах гвоздями к боковым стенкам блиндажа.

Пятый и шестой номера помогают собирать и устанавливать верхнюю распорную раму и упорные элементы. Собирают дверной щит, устанавливают стойки и распорки входа, дверной щит и герметизирующий занавес. Крепят прижимную жердь. Подают элементы настила на третьему и четвертому номерам, производят подсыпку грунта под накат перекрытия траншеи над входом в блиндаж, укладывают элементы наката (длиной 360 см и диаметром 14 см) и крепят его к элементам остова блиндажа с помощью деревянной схватки (длиной 250 см и диаметром 14 см) и проволоочных скруток.

Объяснив обязанности номеров и убедившись, что личный состав понял их, офицер показывает место нахождения командира отделения. На поверхности рядом с котлованом, откуда сержант руководит действиями подчиненных, офицер помогает солдатам в сборке и установке элементов блиндажа, следит за соблюдением ими правил безопасности.

Потом командир взвода подает команду «К сборке блиндажа — приступите» и контролирует действия обучаемых по выполнению поставленной задачи. Если какой-то прием или действие у того или иного солдата не получается, а командир отделения не замечает ошибки подчиненных, офицер приостанавливает сборку блиндажа, разъясняет и показывает вновь по-

рядок работы личного состава, и занятие продолжается.

После сборки блиндажа руководитель указывает обучаемым на допущенные недочеты, советует, как их устранить, а затем организует занятие, но уже не в составе взвода, а по отделениям.

Так как в отработке норматива по сборке блиндажа безврубочной конструкции в заранее отрытом котловане может тренироваться только одно отделение (из-за недостатка учебно-материальной базы), то двум другим ставятся задачи по совершенствованию навыков в выполнении ранее отработанных нормативов и действий. Например, отделению, которое показывало сборку блиндажа, командир взвода дает задание по трассировке котлованов под блиндаж и укрытие для бронетранспортера, второму — по отрывке одиночного окопа для стрельбы из автомата лежа, а третьему — разборке, а затем сборке блиндажа в установленное время.

По команде офицера сержанты выводят отделение на указанные учебные места и выполняют поставленные задачи. Командир взвода находится с отделением, отработывающим норматив, следит за действиями личного состава и оказывает ему необходимую помощь.

По окончании сборки блиндажа, отрывки и оборудования одиночных окопов, трассировки котлованов под фортификационные сооружения (по времени эти работы примерно одинаковы) командир взвода приказывает сержантам поменяться местами. После отработки учебных вопросов командует, чтобы они кратко подвели итоги в отделениях. Затем подводит итоги всего занятия, оценивает действия отделений и каждого солдата. Заканчивая занятия, отмечает, что дальнейшее совершенствование приемов сборки блиндажа будет продолжено на занятиях по тактической подготовке и в часы самоподготовки.

Полковник И. ВОЛОДЬКО.

НАДЕЖНЫЙ ПУТЬ

Путей повышения качества учебного процесса много. И один из них — постоянное совершенствование учебной материально-технической базы.

У нас этому уделяется много внимания. Перед каждым периодом обучения сначала в подразделениях, а потом в части проводится ее смотр-конкурс.

Как правило, на показных занятиях помимо отработки

методики обучения и воспитания воинов рассматриваются варианты наиболее целесообразного использования приборов, тренажеров, наглядных пособий. Нередко на сборах передовые командиры делятся опытом материального обеспечения занятий по боевой подготовке. Например, недавно С. Лазарев рассказывал о том, какая учебная материально-техническая база применяется в роте при обучении военнослужащих меткой стрельбе.

При выезде офицеров управления в подразделения им обязательно даются задания проверить мате-

риальную базу для обучения военнослужащих и при необходимости помочь командиру в ее изготовлении. Следим мы и за тем, чтобы командиры взводов при инструктажах сержантов накануне занятий обязательно тренировали их в умении пользоваться приборами, пособиями и т. д.

Штаб части располагает достоверными сведениями о том, какая учебная материально-техническая база имеется в подразделениях, и добивается, чтобы на каждом занятии она эффективно использовалась.

Майор А. БОРНАШОВ.

ПАРТИЙНО-ПОЛИТИЧЕСКАЯ РАБОТА



■ ДОРОГИ К ЛЮДЯМ ■ ДЕЙСТВЕННОСТЬ ПАРТИЙНО-ГО РЕШЕНИЯ ■ БЕРЕЖЬ АВТОМОБИЛИ ■ В ЛЕНИНСКОЙ КОМНАТЕ ■ ЗАБОТА О ЧАСОВОМ ■ ВЕТЕРАН ВСПОМИНАЕТ

В КОМАНДИРОВКЕ

СТИЛЬ РАБОТЫ ПОЛИТОТДЕЛА

Товарищи офицеры. Содержание вашей работы в составе комплексной группы определено в служебных заданиях. Подчеркну, что главным объектом командировки должны быть люди, — такими словами начальник политотдела нашей части начал инструктаж офицеров политоргана.

Упоминание о том, что вокруг человека, его интересов и забот должна строиться деятельность политотдела, не дань моде. Это — практическая нацеленность на выполнение установки XXVII съезда КПСС о том, что «никакой перестройки, никакого перелома произойти не может, если каждый коммунист, особенно руководитель, не поймет огромного значения практических действий, которые только и могут двигать жизнь вперед, повышать эффективность труда».

И такую перестройку офицеры политотдела начали с себя. Их опыт, высокая требовательность к себе позволяют большинству из них со знанием дела трудиться при выездах в подразделения. Не стала исключением и последняя командировка: это подтверждают даже несколько небольших эпизодов из работы в ходе ее старшего инструктора пропаганды и агитации майора В. Лавренюка, других политработников.

Василий Митрофанович Лавренюк служит в войсках более двух десятков лет. Награжден многими медалями, в том числе «За боевые заслуги», нагрудным знаком «За отличие в службе» I и II степени. Избран членом партбюро управленческой партийной организации части, заместителем председателя группы народного контроля. Так что жизнь знает не понаслышке.

И вот пропагандист знакомится, как молодой офицер, недавний выпускник военного училища, готовится к инструктажу

караула. Убедившись, что лейтенант основное внимание уделяет теоретическим положениям, майор спрашивает его:

— Не лучше ли, если солдаты вначале решат несколько вводных на макете объекта, а потом позанимаются в учебном городке?

Лейтенант задумывается, потом соглашается: да, так будет целесообразнее. И действительно, уже после инструктажа, когда личный состав караула возвращается в казарму, лейтенант обращается к старшему офицеру:

— Спасибо за то, что помогли. Какие-то нестандартные вводные вы предложили: люди не дремали на занятиях, опыта набрались.

Подошедший заместитель командира роты старший лейтенант Ю. Приступа сначала молча прислушивался к разговору, а потом попросил:

— Товарищ майор, не могли бы вы помочь мне проинструктировать актив караула?

— Охотно. Только давайте сперва вместе проанализируем, насколько правильно составлен личный состав по постам и сменам.

И майор Лавренюк, накануне просмотревший постовые ведомости, назвал старшему лейтенанту несколько фамилий военных, которые долгое время несли службу на одном и том же посту. «Десятки раз подряд, — поделился своим мнением пропагандист, — рядовой Акрамов назначается на пост номер... Район несения службы ему примелькался, как говорится, набил оскомину. И тут не исключено, что у солдата возникнет чувство успокоенности: «А что здесь может случиться сегодня, если и вчера, и позавчера, и неделю назад обстановка не менялась?» О КПП я речь не веду — это пост особый.

381

Офицер политотдела подсказал, что надо было бы учесть не только годы призыва военнослужащих и их опыт, но также активность в общественной работе, склад характера, взаимоотношения с товарищами. И пояснил это на конкретных людях.

— Да-а,— озадаченно протянул старший лейтенант Приступ, — действительно, не все эти факторы мы принимали во внимание. Надо посоветоваться с секретарями партийной и комсомольской организаций, доложить командиру роты: возможно, он уже сегодня утвердит новую расстановку караула.— Потом взглянул на часы:— Товарищ майор, актив собрался.

Приход старшего офицера оказался несколько неожиданным для активистов, и вначале они чувствовали себя скованно. Поздоровавшись с воинами, майор спросил, что им запомнилось из сегодняшней утренней политической информации. Агитатор смены ефрейтор В. Акменс, а затем комсорг сержант С. Галеев рассказали, что речь там шла о положении на Ближнем Востоке. Напряжение покинуло солдат, тем более, что офицер политотдела сам подключился к разговору о событиях в стране и за рубежом. Затем майор Лавренюк вместе с политработником роты сообщил об обстановке на охраняемом объекте, разъяснил задачи караула и его актива, познакомил военнослужащих с планом политической работы. Обратился к сержанту Галееву:

— Вы, комсорг, как думаете добиться primerности комсомольцев?

— А что тут думать? — пожал плечами сержант.— Вместе с начальником караула обеспечу выполнение плана политической работы, соберу по сменам комсомольцев, напомню им об их долге.

— Конечно, план этой цели и служит,— заметил майор Лавренюк.— И все же, поверьте, каждое мероприятие проводится не ради отметки в плане, а чтобы повлиять на человека. Кроме того, план включает в себя минимум того необходимого, что нужно организовать и провести. Он предполагает широкую инициативу активистов. Вот вы, к примеру, могли бы, исходя из склонностей воинов и их служебного опыта, дать им дополнительно комсомольские поручения?

— Не задумывался над этим.

Майор Лавренюк, перед этим расспросивший старшего лейтенанта Приступу о слабых и сильных сторонах солдат, подсказал комсоргу, что ефрейтор С. Тамаев, передовик боевой службы, не отказался бы, вероятно, помочь молодому солдату И. Акрамову изучить обязанности часового, глубже усвоить суть его неприкосновенности. А комсомольцу рядовому В. Михайлишину можно было бы поручить позаниматься с рядовым Э. Сигбатуллиным по политической карте мира... Словом, каждому найти какое-то дело.

Затем офицер политотдела перешел к инструктажу агитаторов караула. Им были даны рекомендации, как материалы периодической печати о борьбе советского народа за выполнение планов 12-й пятилет-

ки довести до личного состава караула, увязать с конкретными служебно-боевыми задачами.

Закончился инструктаж актива караула. Но на этом работа офицера политотдела с воинами, вступающими на боевую службу, не завершилась: позже он встретился с ними в караульном помещении, когда проверял караул. И разговор зашел о том, что волнует военнослужащих, чем они живут.

Со многими людьми встречался в роте майор Лавренюк, и каждый находил в нем доброго советчика и наставника, по нему судил о политическом отделе в целом. И не случайно на вечере вопросов и ответов, организованном Василием Митрофановичем, были подняты самые различные темы — от международного положения до воскресного досуга.

Нашлись, конечно, и такие, для кого приезд политработника был не в радость: один руководитель группы политзанятий получил серьезные нарекания за поверхностное изучение первоисточников; заместитель командира роты по политчасти выслушал упрек за увлеченность масштабными мероприятиями в ущерб индивидуальному воздействию на людей. Короче, командировка оказала ощутимое влияние на военнослужащих, отразилась она и на состоянии партийно-политической работы в подразделении.

Майор Лавренюк возвратился в политорган точно в срок, а вот другой офицер политотдела части подполковник А. Макрушин прибыл на сутки позже.

Александр Алексеевич работал в роте, где состояние воинской дисциплины не отвечало требованиям дня. Макрушин, обеспокоенный таким положением, еще до прибытия в роту задумывался, как помочь воинскому коллективу укрепить дисциплину. «Замполита роты старшего лейтенанта Шакирова знаю давно. Дело свое он любит, неплохо работает с солдатами и сержантами, а вот на прапорщиков пока влияет слабо. Пожалуй, именно в этом надо ему помочь».

Начинать же работу офицеру политотдела пришлось не со встречи со старшим лейтенантом И. Шакировым, а с участия в рейде армейских дозорных: член группы народного контроля части, подполковник Макрушин не мог остаться в стороне от проверки противопожарного состояния казарменных помещений и военного городка. Проверяли обстоятельно — не привык подполковник работать для галочки,— поэтому и упущений выявили немало. Пока председатель поста народного контроля прапорщик В. Осипова составляла акт, Макрушин размышлял: «Если о недостатках выскажусь я, то командир роты воспримет это как указание старшего, к чему он привык. А вот критические высказывания от подчиненных слышит редко. Так что пусть прапорщик Осипова доложит о результатах рейда».

Командир роты внимательно выслушал народных контролеров, перечитал акт, тут же сделал пометки на нем: кто и к ка-

кому сроку должен устранить недочеты. Посмотрел ежидающе на подполковника: может, он еще что добавит?

— Активисты добросовестно провели рейд,— заметил Макрушин, обращаясь к народным контролерам.— Однако вы пока слабо используете стенную печать, не выпускаете бюллетени о своей деятельности. А ведь личный состав, избравший вас в состав поста, должен знать, насколько инициативно вы трудитесь. Поэтому надо больше уделять внимания гласности.

...Разговор с секретарем парторганизации старшим лейтенантом В. Линником начался с анализа того, что сделано после отчетно-выборного партсобрания, в работе которого Макрушин принимал участие. Тогда, несколько месяцев назад, офицер политотдела обратил внимание коммунистов на низкую партийную прослойку среди контролеров. И теперь он с удовлетворением вслушивался в слова Линника: молодые коммунисты прапорщики Т. Вавилова, Н. Никитин, П. Руснак становятся настоящими лидерами в воинском коллективе. Готовятся стать кандидатами в члены КПСС и другие мастера боевой службы.

— А все же почему среди прапорщиков дисциплина укрепляется пока медленно?— спросил подполковник.

— Плохо мы знаем, чем занимаются они вне роты,— последовал ответ.

И вот очередная встреча — с председателем женсовета подразделения Л. Исеевой. Она вздохнула: от роты до города добираться долго, клуб и библиотека в поселке работают не ахти как, а инициативу мало кто проявляет. Даже когда елку стали наряжать для своих детей, то из девяти человек женсовета пришли всего трое.

Подполковник Макрушин согласился: действительно, трудности есть. А потом подсказал, как оживить работу общественного органа. Во-первых, следовало бы пересмотреть его состав: разве можно, к примеру, ожидать особой помощи от матери трех малолетних детей? Во-вторых, больше учитывать интересы и увлечения людей. В частности, многие прапорщики и офицеры увлекаются рыбалкой или охотой, так почему же не создать кружки по интересам, где бы военнослужащие могли

посоветоваться друг с другом, обговорить планы на предстоящий сезон?

— А вы знаете, что прапорщик Осипова пишет стихи?— неожиданно спросил офицер.— Я их читал. Хорошие стихи. Много их посвящено подругам, с которыми она служит. И вообще в роте немало любителей поэзии. Нужно помочь им объединиться в своем увлечении.

Беседа с председателем женсовета затянулась, и политработник стал поглядывать на часы — был последний день командировки, и скоро предстояло выезжать в город.

Но в часть офицер в тот день не вернулся: неожиданно узнал, что прапорщик С. Бубякин, раньше положительно характеризовавшийся, допустил один проступок, затем второй. «Да,— подтвердил старший лейтенант Шакиров,— что-то неладное творится с человеком. Беседовал я с ним, да толку пока нет. Хочу в семью к нему заглянуть». Подполковник молча встал, пошел к телефону, заказал политотдел. Когда раздался звонок, коротко доложил, что задание в составе комплексной группы он выполнил, но возник вопрос, не решив который он, Макрушин, не может выехать,— речь идет о судьбе человека. «Разрешаю продлить командировку на сутки»,— донеслось из трубки.

Прапорщика офицеры застали дома. Сначала переговорили с ним. Потом пригласили его мать и жену. Трудный был разговор, зато покидали дом политработники с твердым убеждением: еще один человек вернется на правильный путь. Да и старший лейтенант Шакиров получил урок принципиальности: подполковник выложил прапорщику все, что он думает о его отношении к службе и семье.

...Через день на совещании политотдела офицеры докладывали о своей работе в командировках. Выступивший в заключение начальник политоргана напомнил им слова из Политического доклада ЦК КПСС XXVII съезду партии о том, что сегодня главные усилия надо сосредоточить на практической организации дела. А поэтому в конце месяца предстоит очередной выезд в командировку — туда, где куется успех.

Подполковник А. ФЕДЯКОВ.

ХОТЯ ПИСЬМО И НЕ ОПУБЛИКОВАНО

В подразделении, которым командует офицер Г. Желудов, допускалось искривление дисциплинарной практики. Так, Г. Желудов применял по отношению к подчиненным неуставные меры воздействия, проявлял грубость и

высокомерие. Об этом шла речь в письме сержанта сверхсрочной службы А. Шадибаева. Жалобу редакция направила для проверки командиру соединения.

В ответе сообщается, что факты, изложенные в пись-

ме, в основном подтвердились. Прияты меры для наведения порядка в подразделении. Офицер Г. Желудов за допущенные в работе просчеты привлечен к дисциплинарной и партийной ответственности.

ЗА СЛОВОМ... СЛОВО?

Время диктует необходимость коренного повышения требовательности членов партии к самим себе, к товарищам, коллективу. В Политическом докладе ЦК КПСС XXVII съезду партии указывается: «Если партийная организация живет полнокровной жизнью, основанной на принципиальных отношениях, если коммунисты заняты конкретными делами, а не говорильней на общие темы, то успех обеспечен».

На собрании каждый коммунист имеет право высказать свое мнение, внести предложение, участвовать в выработке решения, а затем должен приложить все силы для успешной реализации намеченных мероприятий. Но не везде еще до всей строгости спрашивают с тех, кто личные интересы ставит выше общественных, по чьей вине срывается выполнение принятых коллективом решений.

Постановили, скажем, в партийной организации подразделения, где секретарем старший прапорщик В. Русанов, обсуждая меры партии по борьбе с пьянством, полностью искоренить это зло среди личного состава. Вместе со всеми голосовал за такое решение и коммунист прапорщик О. Скоробогатов. Но вскоре партийцам пришлось вновь собраться... уже для разбора его персонального дела. За пьянство и недостойное поведение в семье ему объявлен строгий выговор с занесением в учетную карточку.

Ничего не скажешь, вроде бы принципиально поступило собрание. Но вот чтостораживает: через некоторое время Скоробогатов опять приложился к бутылке. А отделался выговором уже без занесения в учетную карточку. Когда же он в очередной раз был уличен в пьянстве, в других нарушениях воинской дисциплины, коммунисты объявили ему еще один строгий выговор с занесением в учетную карточку. Такой подход кое-кто пытается оправдать тем, что, дескать, когда-то Скоробогатов был старательным и дисциплины не нарушал.

Странно, что здесь не придали значения борьбе с пьянством, которую Генеральный секретарь ЦК КПСС М. С. Горбачев назвал общепартийной, общенародной, общегосударственной, подчеркнув, что «успех будет достигнут только в том случае, если навалимся на эту работу всем миром. Если вести ее будем неослабно, решительно, не идя ни на какие компромиссы».

Партия, требуя от партийных организаций, от каждого коммуниста коренной перестройки стиля деятельности, указывает, что один из путей тут — усиление спроса с нарушителей дисциплины. Сегодня всем должно быть ясно: возврата к прошлому, когда порой грешки списывались за счет былых заслуг, не будет.

Нерешительность, слабую активность членов этой организации можно объяснить тем, что здесь легковесно относятся к высказываниям, замечаниям, предложениям коммунистов. Главное, считают, зафиксировать их, продемонстрировать, что на учет взяли. Естественно, с учета и надо начинать. Но только начинать, дальше же должна следовать серьезная работа, непременно доводимая до конца, до реального результата. А этого-то как раз и недостает коллективу. Вот примеры.

Старший лейтенант А. Веселкин высказался как-то на собрании, что скучно, неинтересно отдыхают военнослужащие подразделения. И предложил активизировать культурно-массовую работу. Его поддержали, и в плане реализации критических замечаний записали: «Усилить культурно-массовую работу», в графе же, где определяются мероприятия по реализации предложения, поместили: «Активизировать культурно-массовую работу». Вот какая получилась «конкретность».

Ясно, что при таком подходе «активизировать» на деле культпросветработу вряд ли удастся. Спрашиваю коммунистов: что же изменилось в организации досуга личного состава, какое последнее мероприятие было в подразделении? Задумывается прапорщик С. Компаниец:

— Последнее? Летом прошлого года коллективно выезжали на выставку.

— И это все?

— Нас, правда, выручают руководство и культорг учреждения. Приглашают иногда на свои мероприятия.

Сами собой напрашиваются вопросы: «Нет ли связи между такой вот «активизацией» досуга военнослужащих подразделения и теми нарушениями воинской дисциплины, злоупотреблениями спиртным, которые продолжают среди прапорщиков?» и «Как себя чувствует ответственный за «активизацию» культурно-массовой работы в подразделении сам секретарь партийной организации?» Ведь выполнение постановления и в частности, и в общем зависит прежде всего от партийного вожака, от его контроля за выполнением принятых решений.

К сожалению, в этой партийной организации бытует и такое, что порой замечания и предложения коммунистов здесь вообще остаются без внимания. Так, на одном из партийных собраний коммунист заявил, что в подразделении запущено ведение экрана соревнования. Военнослужащие не знают, кто с кем соревнуется. В двух взводах на стенде не выставлены оценки по итогам боевой службы, боевой и политической подготовки за два месяца...

Однако в постановлении собрания ни

строки, ни единого даже слова о необходимости усиления влияния коммунистов на ход соревнования. Никак не учли этот важный сигнал выступившего.

На другом партийном собрании прапорщик А. Самисько говорил, что в последнее время в подразделении снизилось качество боевой службы. И что же, партийцы забыли тревогу? Увы, нет. Остались без внимания и некоторые другие острые, злободневные выступления товарищей. Наболевшие, животрепещущие проблемы повисли в воздухе. Забыли здесь непреложный закон: за словом всегда должно следовать дело.

Беседовали мы с коммунистами этой партийной организации и о возможных путях исправления недостатков, о резервах. Правда, резервами кое-кто здесь считает лишь устранение упущений и недочетов в работе. Дескать, подтянем «хвосты», и все будет в порядке. Избавляться от ошибок, конечно же, надо. И чем быстрее, тем лучше. Но ведь о настойчивом, творческом поиске новых форм и методов работы, путей повышения ответственности за выполнение решений тоже нельзя забывать. А это означает прежде всего — делать практические выводы для себя из установок партии о перестройке стиля деятельности партийных организаций. Некоторые же все еще ждут каких-то особых указаний, директив о том, как и в чем надо перестраиваться, ждут разъяснений, что именно совершенствовать, и т. п.

Совсем иной подход характерен для партийной организации, где секретарем старшей прапорщик Н. Бевз. Обстановка высокой взыскательности, которая царит в этом коллективе, позволяет коммунистам вовремя предупреждать ошибки, а если они допущены, правильно и оперативно определять пути их преодоления. Регулярные, хорошо подготовленные заслушивания отчетов коммунистов, собеседования с ними помогают партийным активистам нацелить каждого товарища на успешное выполнение партийных и служебных обязанностей, на реализацию в срок решений партийных собраний, обеспечение личной примерности в повышении боеготовности, укрепление дисциплины, сплоченности воинского коллектива. При этом хорошо выявляется отношение коммунистов к делу, их вклад в общий успех. И в то же время становится понятным, почему тот или иной член партии пассивен, сторонится важных общественных мероприятий.

Был у политработника старшего лейтенанта М. Ермаченкова период, когда он ослабил внимание к работе комсомольской организации. Члены партийного бюро на заседании указали коммунисту на этот недочет. Он признал критику правильной и в короткое время существенно перестроился: систематически инструктирует комсомольский актив, совместно с ним вырабатывает мероприятия, регулярно и живо участвует в работе комсомольских собраний, помогает бюро ВЛКСМ в

индивидуальном воспитании молодежи. Все это заметно улучшило состояние дел в комсомольской организации. В минувшем году половина комсомольцев добилась звания отличников боевой службы, боевой и политической подготовки. Многие из них награждены знаками «За отличие в службе» II степени, ценными подарками.

Коммунисты этой партийной организации требовательны к себе, сослуживцам. Прапорщик И. Урлуков, например, на собрании выразил неудовлетворенность деятельностью совета прапорщиков и военнослужащих сверхсрочной службы подразделения. Предложил наладить более конкретную работу с семьями военнослужащих этой категории. Секретарь партийной организации высказался за усиление антиалкогольной пропаганды. Прапорщик В. Горбачев предъявил претензии к прапорщику С. Гайде, который еще слабо помогает в организации досуга товарищей.

Эти и другие замечания и предложения коммунистов стали показателем их активности, заинтересованности и вместе с тем — программой работы по устранению недостатков, улучшению всех дел партийной организации.

Или другой пример. Командир роты заявил как-то, что социалистическому соревнованию порой недостает духа состязательности, не вполне ощущается его живой характер. Партийное бюро роты изучило этот вопрос и пришло к выводу, что некоторые организаторы соревнования утратили вкус к нему, подзапустили столь важный участок. Коммунисты оперативно откликнулись на критику. Выработали меры усиления творческого соперничества, гласности, морального стимулирования передовиков. К началу учебного года партийная организация по-настоящему настроила коммунистов на работу энергичную, инициативную. Это эффективно сказалось на боевой службе и учебе коллектива.

Знакомся с критическими замечаниями, предложениями, острыми выступлениями коммунистов этой партийной организации, кто-то может подумать, что дела здесь обстоят не лучшим образом: столько еще нерешенных проблем! Но, пожалуй, именно потому, что партийцы ко всему, в том числе и к так называемым обычным, мелким, делам относятся с пристальным вниманием, принципиально, решают их своевременно, дружно, подразделение уже десять лет удерживает звание отличного.

В партийных организациях обоих подразделений есть все, чтобы успешно решать поставленные перед ними задачи. Надо только более взыскательно, по-новому, как требует партия, подойти к выявлению и практическому использованию резервов, по самому строгому счету спросить за качество и эффективность партийной работы. И тогда за словом будет следовать дело.

Капитан С. ШЕВЦОВ.

НЕ ТОЛЬКО ЗАМЕТИТЬ

Поводом для внесения дополнений в план работы нашей группы народного контроля на очередной квартал послужила жалоба одного из начальников служб командиру части. «Не выполняют автомобилисты наших заявок по перевозкам личного состава и грузов,— докладывал офицер.— Требуется какого-то совмещения рейсов...»

Тогда-то и пригласил меня к себе командир, порекомендовал проверить обоснованность претензий к автослужбе. Провести внеочередной рейд по контролю за правильностью использования автотранспорта было поручено опытным общественным дозорным майору Б. Гудину, прапорщикам А. Исакову, А. Носкову и другим. Для оказания им квалифицированной помощи мы привлекли начальника автомастерской прапорщика П. Пилянского, так как решили заодно поинтересоваться и техническим состоянием автомашин.

Начальник автослужбы майор А. Шолуха дал народным контролерам исчерпывающие объяснения сути конфликта:

— Надо ведь экономить моторесурсы, выполнять требования партии о бережливости. Кое-кто на словах это признает, а на деле соблюдать не желает. Вот подтверждение, смотрите сами...

Заявки на выделение машин были составлены по всей форме. В соответствии с ними, в частности, грузовик требовался начальнику клуба для доставки политпросветимущества в одно из подразделений. О такой же машине для перевозки в соседнее подразделение обмундирования просил и начальник вещевого склада.

— Есть ли необходимость отправлять в рейс два автомобиля? Оба они заказаны примерно на одно и то же время, а расстояние между конечными точками поездки — всего несколько километров,— рассуждал майор Шолуха.

— Естественно, можно обойтись одной машиной,— согласились с его доводами общественники.

— А оба прапорщика твердят, что вдвоем им ехать несподручно. Думаю, только волевыми решениями в такой ситуации результата не добьемся. Надо перестраивать сознание людей. Вот и помогите, товарищи народные дозорные, это сделать.

В ходе рейда активисты побеседовали со многими людьми, изучили ряд документов. Вывод их оказался однозначен: претензии к автослужбе предъявляются необоснованные, она делает все положенное для рационального использования автотранспорта. Об этом и было доложе-

но командиру части, его заместителю по тылу.

Через некоторое время общественные дозорные организовали выступление перед офицерами и прапорщиками начальника автослужбы. Майор Шолуха поделился с товарищами соображениями по улучшению планирования использования автомобилей, рассказал, как кто из старших машин относится к своим обязанностям. По инициативе группы НК с теми, кто пользуется автомашинами, организовали повторное изучение Правил дорожного движения, мер безопасности при езде в различных условиях, а после у каждого приняли зачеты.

Сейчас автослужба отмечает: выезд автомобилей на линию во многом упорядочен. Теперь зачастую одна машина за счет продуманного планирования обеспечивает перевозки людей и грузов там, где прежде выделялось две, а то и три. Почти все, кто получает в свое распоряжение транспорт, стали гораздо требовательнее относиться к водителям.

Ветераны подразделения старшие инструкторы по вождению прапорщики В. Булгаков и А. Исаев проявили полезную инициативу — вызвались помочь в становлении молодых послуживцам. Показывали им, как выбирать наиболее оптимальный режим движения, чтобы экономить бензин, давали советы по подготовке автомобилей в рейсы. Случалось, и отдельные неисправности вместе устраняли, разбираясь, почему произошла та или иная поломка. Такие наставления оказались хорошей школой для новичков: они за короткий срок освоили закрепленные за ними автомобили.

Важно и то, что водители в своем коллективе стали взыскательнее оценивать поступки товарищей. Общественные дозорные подсажали им повестку для очередного общего собрания — о моральном климате в подразделении, правильном понимании дружбы. Прозвучавшая на этом собрании острая критика заставила извлечь необходимые уроки, например, прапорщиков С. Малашина и А. Варламова: первый ленился, не изучал матчасть закрепленного за ним грузовика, второй оклеил салон автобуса фотоснимками известных киноактрис. Пришлось обоим покраснеть, слушая выступления сослуживцев.

Об эффективности усилий народных контролеров лучше всего свидетельствуют следующие показатели. Почти тринадцать лет нет в части аварий и дорожно-транспортных происшествий по вине наших водителей. Только за минувший год экономия моторесурсов превысила триста тысяч километров, горючего — одну тонну. А перепробег автомобильных шин сверх установленных норм составил сто десять тысяч километров.

Майор Е. МАРТЫНОВ.

И пробудил инициативу

Ленинские комнаты играют важную роль в воспитании личного состава нашей части. В них воины не только отдыхают в свободное от службы и учебы время, но и знакомятся с заветами В. И. Ленина, его жизнью и революционной деятельностью, углубляют свои знания внутренней и внешней политики КПСС, приобщаются к общественной работе. Наиболее показательна ленинская комната, совет которой возглавляет младший сержант С. Чижиков.

В основе инициативной, плодотворной работы совета ленинской комнаты — постоянное внимание к нему со стороны заместителя командира роты по политчасти старшего лейтенанта Ю. Горчакова. Уже с прибытием молодого пополнения офицер присматривается к солдатам, дает им поручения, прикидывает, кто из новичков со временем может войти в состав совета. А когда на общем собрании военнослужащих избирают новый совет, политработник подробно рассказывает его членам о их задачах, предназначении ленинской комнаты.

Регулярные инструктажи и занятия нацеливают совет на тесную связь со служебно-боевой деятельностью подразделения, воспитанием личного состава. Если, скажем, приближается итоговая проверка, то в плане совета чаще, чем в предыдущие месяцы, предусматриваются мероприятия по распространению опыта командиров различных подразделений, отличников боевой службы, боевой и политической подготовки. А когда приходит новое пополнение, совет активизирует пропаганду боевых традиций, уставных требований о взаимоотношениях между военнослужащими. Словом, политработник подразделения учит совет работать в ритме жизни воинского коллектива.

Замечу, что одно время старший лейтенант Горчаков излишне опекал активистов. Задумают, скажем, члены совета провести устный журнал, и политработник начинает детализировать его подготовку: одному рекомендует подобрать наглядные пособия, второму — изучить соответствующие методические советы, третьему набросает тезисы его выступления и так далее. Это сковывало инициативу людей — они хотели проявить свои задумки, уйти от шаблона, а им предлагали стандартный вариант мероприятия.

В беседе с политработником роты мне пришлось указать ему на издержки в руководстве советом ленинской комнаты и заорганизованность в его работе. Пореккомендовал офицеру изучить практику других, более опытных, заместителей командиров рот по политчасти. Перестройка не легко давалась старшему лейтенанту Горчакову. Ему казалось, что, чем тщательнее он будет вникать в дела активистов, тем содержательнее станут проводимые ими мероприятия. Пришлось еще раз поговорить с офицером, разъяснить ему различие между «вникать» и «опекать», напомнить слова из Политического доклада ЦК КПСС XXVII съезду партии о том, что молодежная работа должна носить поисковый характер, быть интересной и близкой юношеству. Старший лейтенант Горчаков сумел изменить свой стиль, что помогло совету ленинской комнаты в полной мере раскрыть возможности каждого активиста, а в итоге — усилить его роль в воспитательном воздействии на солдат и сержантов.

Эффективности работы совета способствует четкое разделение обязанностей среди его членов. Каждый делает то, что знает, что любит. Председатель совета отвечает за организацию всех мероприятий и контролирует их проведение. Он же составляет проект плана работы. Самостоятельному художнику рядовому И. Наглису поручена наглядная агитация: оформление ее и оперативное обновление. Ефрейтор Л. Валевский выполняет обязанности организатора ротных спортивных мероприятий. Рядовой А. Дзивицис отвечает за книжный фонд, проведение шахматных и шашечных турниров. Все, что касается подготовки массовых мероприятий — викторин, бесед у стендов, тематических вечеров и вечеров отдыха, коллективных просмотров телепередач, входит в обязанности рядового А. Ширвайтиса.

Члены совета поочередно, согласно месячному графику, дежурят в ленинской комнате. В определенные расписанием дня часы дежурный готовит помещение, подшивает свежие газеты и журналы, включает радиоприемник или телевизор. Он следит, чтобы никто не мешал друг другу, ведь каждый находит занятие по душе: один готовится к занятиям, второй пишет письмо домой, третий читает книгу...

Важный этап работы — составление плана. В нем находят отражение мероприятия, связанные с задачами боевой службы, боевой и политической подготовки, воспитания личного состава. Что именно и как лучше провести, всегда советуют командиры роты офицер В. Бородавка и его заместитель по политической части.

Планы предусматривают организацию тематических вечеров, устных журналов, бесед о новом пятилетнем плане, требованиях уставов, заветах В. И. Ленина совет-

784
76

ским войнам, пропаганду боевых традиций. При составлении плана учитываются запросы воинов, рекомендации партийной и комсомольской организаций.

Накануне каждого мероприятия заместитель командира роты по политической части проводит инструктажи исполнителей, анализирует с ними итоги работы за прошлый месяц. Стремясь оперативно помочь личному составу в глубоком изучении решений XXVII съезда КПСС, совет стал чаще практиковать обзоры материалов центральных газет и журналов о задачах экономики и социальном развитии советского общества в 12-й пятилетке.

Конечно, все мероприятия готовятся и проводятся не одними членами совета, а совместно с коммунистами и комсомольскими активистами роты. Их помощь проявляется не только в рекомендациях. Каждый, чья фамилия значится в плане, отвечает за порученный ему участок и доводит свое дело до конца.

Совет ленинской комнаты постоянно участвует в проведении предвыходных и выходных дней. Активисты готовят спортивно-массовые мероприятия, викторины, конкурсы, вечера художественной самодеятельности. Регулярно проводятся тематические вечера «У карты Родины». Их организаторы не ждут, когда в роту придет лектор. С рассказами о городах и селах, в которых выросли, выступают сами солдаты и сержанты. Примечательно, что немало примеров и фактов они берут из писем родных и близких. И каждый вернувшийся из краткосрочного отпуска выступает перед товарищами.

На занятиях в поле, на стрельбище совет ленинской комнаты также не остается в стороне. Стало доброй традицией на все выезды брать походную ленинскую комнату. Оживленно возле нее, когда воины собираются в минуты отдыха, чтобы узнать о ходе социалистического соревнования, познакомиться с листовками-«молниями» и боевыми листками об отличившихся.

Значительное место в работе совета занимает оформление ленинской комнаты. Глубина содержания, доступность усвоения нарисованного или написанного, привлекательность — вот что определяет подход активистов к наглядной агитации. Остановилось лишь на некоторых стендах, витринах и выставках, пользующихся наибольшим вниманием у воинов и повзвистших в последнее время. С любовью оформлены документы XXVII съезда КПСС. Рядом с ними — уголок с подборками свежих брошюр и статей о деятельности партии. Здесь же находятся Полное собрание сочинений В. И. Ленина, витрина «Партия — ум, честь и совесть нашей эпохи», в ней собраны книги по истории КПСС, актуальным проблемам коммунистического строительства.

Значительное место в оформлении отве-

дено пропаганде боевых и трудовых традиций партии, советского народа, Вооруженных Сил, внутренних войск, нашей части. Совет ленинской комнаты стремится широко и оперативно знакомить личный состав с успехами передовиков и новаторов, с трудовыми достижениями советских людей и подвигами воинов.

Следующий раздел посвящен социалистическому соревнованию в роте, отличникам боевой службы, боевой и политической подготовки. По инициативе совета ленинской комнаты оформлены стенды «Заветам Ленина верны», «Они сфотографированы у развернутого боевого Знамени части», «Их родителям отправлены благодарственные письма».

Нашли наглядное отражение и такие начинания и починки, как «К концу службы подготовить достойную смену», «Знаешь сам — научи товарища». Они напоминают воинам второго года службы: помогай новичку не только словом, но и делом, думай не только о личных достижениях в службе и учебе, но и об успехах всего коллектива. На стендах представлены снимки военнослужащих, которых по праву называют гордостью роты. Активисты регулярно пополняют новыми записями и фотоснимками альбом славных дел подразделения. Он ведется чуть ли не со дня создания роты, и фотокарточки прошлых лет рассказывают об офицерах, сержантах и солдатах, заложивших многие хорошие традиции коллектива.

Большое внимание совет ленинской комнаты уделяет организации досуга личного состава, знакомству его с революционными, боевыми и трудовыми традициями города и республики, где воины проходят службу. Стенд «Республика, в которой мы Родине служим», дополнительная литература, находящаяся рядом с ним, очень популярны у воинов, особенно молодых.

А как интересно соприкоснуться с прошлыми веками, побродить по узким улочкам старой части города, где личный состав несет патрульно-постовую службу! По инициативе совета ленинской комнаты военнослужащие часто посещают музеи, выставочные залы, исторические места.

На Всеармейском совещании секретарей комсомольских организаций подчеркивалось, что следует с еще большей настойчивостью воспитывать у молодежи чувство любви к Родине и ненависти к ее врагам, высокую политическую, классовую бдительность, готовность к подвигу. И в этом, в пропаганде решений XXVII съезда КПСС, мобилизации воинов на их выполнение видит свою главную задачу совет ленинской комнаты подразделения, который на деле стал боевым помощником офицеров и коммунистов в воспитании личного состава отличной роты.

Майор В. ЗУБАРЕВ.

КОМСОМОЛЬЦЫ ГАРАНТИРУЮТ

В докладе на комсомольском собрании подразделения заместителя командира роты по политической части старший лейтенант А. Ленченко назвал фамилии отличившихся недавно на боевой службе часового на наблюдательной вышке рядового Р. Мусаева и контролеров во главе с прапорщиком И. Эрякшевым: действуя умело и решительно, эти воины предотвратили побег опасного преступника.

Всем присутствовавшим запомнилось тогда и выступление заместителя начальника ИТУ старшего лейтенанта внутренней службы Г. Морозова. Он рассказал, что в беседе с собиравшимся совершить побег осужденным поинтересовался, почему тот решил преодолеть линию охраны наиболее рискованным для себя способом. Преступник ответил, что долго наблюдал за тем, как несут боевую службу часовые КПП, пришел к выводу: любая попытка бежать через этот пост заранее обречена на провал, здесь солдаты и сержанты всегда четко выполняют служебные обязанности. «Что ж, его мнение с нашей оценкой боевой службы часовых КПП совпадает», — заключил свое выступление представитель администрации ИТУ.

Отзыв сотрудника учреждения свидетельствует о большой заботе о КПП командира, партийной и комсомольской организации нашего подразделения. Прошло около трех лет после того, как по решению собрания организации ВЛКСМ роты, одобренному командиром части, два поста КПП были признаны комсомольскими. Сменилось уже не одно «поколение» солдат и сержантов, которым доверяется выполнять здесь служебно-боевые задачи, и почти все часовые КПП приложили максимум старания для того, чтобы зародившееся полезное начинание стало одной из добрых традиций подразделения.

Несколько лет ведется в роте альбом-летопись славных дел комсомольцев. На его страницах немало примеров высокой бдительности, честности и неподкупности, проявленных в различных сложных ситуациях часовыми контрольно-пропускных пунктов рядовыми А. Мусаевым, А. Саакяном, Н. Шукуровым. Уволились в запас Саакян и Шукуров, продолжает военную службу в должности контролера Мусаев. Но и ныне заступают на ответственные посты лучшие комсомольцы, принявшие от своих товарищей эстафету ревностного выполнения воинского долга. И по-прежнему солдатам и сержантам, несущим боевую службу на КПП, комсомольская организация уделяет внимание.

Что же делается активом роты для по-

вышения ответственности военнослужащих этой категории? Прежде всего, бюро ВЛКСМ и комсгруппорги под руководством коммунистов активно участвуют в отборе солдат и сержантов для боевой службы на КПП. Начинается эта работа сразу же после прибытия в роту очередного пополнения. Изучаются особенности характеров, наклонности новичков, определяется степень их пригодности к выполнению обязанностей на посту, где требуются быстрота реакции, внимательность, решительность и прочие качества. Наличие таких черт у молодых солдат устанавливается по-разному.

Практикуем, например, вовлечение молодежи в военизированные эстафеты. На различных их этапах участники тренируются в досмотре автомобильного транспорта, отрабатывают нормативы по определению принадлежности пропуска данному объекту и правильности его оформления, по развитию зрительной памяти. Так, в свое время победителями в эстафете стали молодые солдаты Г. Абдурахимов и А. Магомадов. Офицеры и комсомольские бюро взяли их на заметку.

В ходе обучения и воспитания этих солдат их навыки развивались и совершенствовались. В дальнейшем комсомольская организация рекомендовала обоим воинам для несения боевой службы на КПП. Они прошли соответствующие сборы при штабе части, были отданы приказом. Сейчас Галым и Андарбек по праву считаются в подразделении одними из лучших часовых этого поста. Рядовому Абдурахимову недавно в торжественной обстановке вручено удостоверение о том, что он выполнил на отлично 100 служебно-боевых задач на КПП. К такому же рубежу приближается и рядовой Магомадов.

В успешном становлении новичков, быстром приобретении ими навыков распознавания различных преступных ухищрений важное место отводится помощи им более опытных товарищей. Бюро ВЛКСМ сделало для себя правилом поручать лучшим воинам, несущим боевую службу на контрольно-пропускных пунктах, индивидуально заниматься с новичками, показывать им, как правильно проверять документы у людей, досматривать транспорт. За полгода до увольнения в запас такое задание получил рядовой Т. Шафиев: он взялся передать свое мастерство рядовому Н. Жарылгапову.

Несколько недель Тимур старательно объяснял и показывал молодому солдату, как осматривать и проверять места, используемые для сооружения тайников в автомобилях разных марок и в железнодоро-

рожных вагонах. Советовал постоянно вести наблюдение за поведением водителей автомашин: часто нервозность нечестных людей помогает распознать их намерения провезти на объект запрещенные предметы.

Наставления сослуживца не раз пригодились Нурлану. Недавно он был поощрен за проявленную бдительность. При пропуске на объект грузовика «Татра» солдат обратил внимание на старание водителя отвлечь его: предлагал сигареты, навязчиво расспрашивал, пишут ли ему родители и т. д. Неспроста ведет себя так человек, решил рядовой Жарылгапов. И не ошибся в своем подозрении: за спинкой сидения в кабине автомобиля были обнаружены тщательно спрятанные запрещенные предметы.

Об этом случае комсомольские активисты сразу же оповестили личный состав. Когда Нурлан вместе с караулом возвратился после выполнения служебно-боевой задачи в подразделение, в роте уже была вывешена листовка-«молния», рассказывающая о том, как часовой КПП распознал ухищрение пособника осужденных. Автор заметки член бюро ВЛКСМ младший сержант М. Арсанов особо подчеркивал, что рядовой Жарылгапов всегда точно и неуклонно выполняет требования Устава внутренних войск, за высокую дисциплинированность не раз поощрен командиром.

По инициативе комсомольской организации среди личного состава роты широкое распространение получило патриотическое движение за овладение смежными воинскими специальностями. Это начинание одобрено и поддержано командиром подразделения. Солдаты из числа тех, кто несет боевую службу на наблюдательных вышках, в свободное время в карауле под руководством офицеров и опытных часовых КПП овладевают спецификой действий на контрольно-пропускном пункте. Помочь товарищам в этом полезном деле бюро ВЛКСМ поручает лучшим членам ВЛКСМ. И таких «внештатных» специалистов в роте на сегодняшний день четверо.

Постоянное внимание комсомольских активистов к солдатам и сержантам, назначаемым для несения боевой службы на контрольно-пропускном пункте, предполагает не только заботу о них, но и повышенную требовательность к ним. Примечательно, что офицеры, партийная организация подразделения во главе с лейтенантом Д. Фатькиным всегда прислушиваются к мнению членов комсомольского бюро, когда речь заходит о подборе будущих часовых КПП. Для примера сошлюсь на такой случай. Как-то при обсуждении кандидатур таких солдат назвали рядового З. Иманбердиева. Однако бюро ВЛКСМ высказало мнение, что он нетребователен, теряется при осложнении обстановки. В подтверждение привели несколько фактов. Командир согласился с активистами и отвел кандидатуру Иманбердиева.

Комсомольская организация незамедлительно реагирует на каждое упущение членов ВЛКСМ, выполняющих служебные обязанности на КПП. Однажды рядовой Б. Аб-

басов допустил, казалось бы, незначительный проступок: проявил невежливость к проходившему на объект сотруднику ИТУ. В тот же день Бахрам держал ответ перед комсомольской группой. Товарищи решительно осудили его поведение, потребовали не допускать ничего подобного впредь. Критика пошла человеку на пользу.

Успехи комсомольской организации в работе с воинами, несущими боевую службу на КПП, обусловлены постоянным вниманием партийной организации роты и бюро ВЛКСМ батальона. Когда только было принято решение признать эти посты комсомольскими, коммунисты помогли оформить на КПП наглядную агитацию, выделили необходимые материалы. Командир роты добился повышения роли офицеров в дальнейшем развертывании среди подчиненных соревнования за право нести боевую службу на наиболее ответственном посту, распространении в коллективе опыта передовиков. А бюро ВЛКСМ батальона во главе с прапорщиком Ю. Хремкиным не раз проводило обмен опытом среди комсомольцев, выполняющих служебно-боевые задачи на КПП.

Сделано комсомольской организацией, безусловно, много. Но на достигнутом мы не успокаиваемся. Критически, как того потребовал партийный съезд, оцениваем результаты, ищем новые формы и методы работы. Поэтому нам лучше видятся резервы. Так, случается еще, что отдельные часовые из-за недостаточной подготовленности затрачивают лишние минуты на досмотр транспорта. Кое-кто из солдат не до конца осознал, что на контрольно-пропускном пункте он в глазах граждан не просто часовой, а как бы олицетворяет собой внутренние войска. Оставляют порой желать лучшего строевая подтянутость, внешний вид военнослужащих, их культура. И в этом направлении комсомольской организации предстоит приложить немало усилий.

Недавно разговор о повышении эффективности и качества боевой службы состоялся на открытом партийном собрании подразделения. Участие в нем принимали и комсомольские активисты. Выступающие отметили, что не изжиты пока элементы формализма в моральном стимулировании победителей социалистического соревнования. К примеру, учреждены в роте переходящие вымпелы для лучших специалистов. Есть такой вымпел и для часовых КПП. Однако вручают его порой несвоевременно, не всегда в торжественной обстановке. Естественно, и воспитательная роль поощрения снижается.

...Ежедневно выстраиваются на развод караулы и войсковые наряды. На правом фланге, сразу за начальником караула и его помощником, занимают места те, кому доверено нести боевую службу на комсомольских постах. И все члены ВЛКСМ обеспечивают гарантию ее высокого качества.

Старший сержант С. БОЛДЫРЕВ,
секретарь первичной комсомольской
организации роты.

НА ЗАВЕТАХ ИЛЬИЧА

Недавно в подразделении, где комсомольскую организацию возглавляет рядовой О. Соя, состоялось Ленинское чтение «В. И. Ленин, КПСС о необходимости высокой бдительности и постоянной боевой готовности». До его начала солдаты и сержанты познакомились с выставкой книг «Империализм — враг народов», наглядной агитацией, представленной на стендах «Несение караульной службы есть выполнение боевой задачи» и «Будь бдителен всегда и во всем». Привлек внимание военнослужащих и красочный транспарант, напоминающий ленинский завет: «...Необходима военная дисциплина и военная бдительность, доведенные до высших пределов...». Комсомольцы и молодежь прослушали записанный на пластинку живой голос В. И. Ленина.

Заместитель командира роты по политической части старший лейтенант В. Вережак напомнил собравшимся о том, что с первых дней Советской власти вождь мирового пролетариата подчеркивал: высокая бдительность должна стать первой заповедью нашей политики. Эта заповедь полностью сохранила актуальность и в наши дни. Рядовые И. Банатов, А. Миносян, О. Соя и другие рассказали о том, как на различных этапах истории нашего государства бдительность советских воинов помогала им побеждать врага, привели примеры из жизни родного подразделения.

...В часы, когда по графику отдыхал начальник планового караула, его обязанности выполнял старший сержант А. Бийер. Александр внимательно наблюдал за поведением конвоируемых, поэтому вместе с подчиненными смог предотвратить попытку расправы нескольких подсудимых над человеком, которого те считали опасным для себя свидетелем. Как пояснил он впоследствии в ходе судебного процесса, на решение дать правдивые показания, избличающие группу преступников, во многом повлияло поведение личного состава караула, то, что солдаты и сержанты рисковали собой для спасения его жизни.

Проявил бдительность и ефрейтор С. Кульганек. Производя обыск одного из осужденных, он подметил, как нервно тот себя ведет, решил: неспроста. И не ошибся в подозрениях: между листами копии приговора, которую хранил при себе пре-

ступник, было подколото письмо с изложением плана побега из-под охраны. Ни щедрые посулы, ни угрозы не возымели действия на Станислава — свою находку он тут же передал начальнику караула...

Еще несколько дней после того Ленинского чтения военнослужащие продолжали обсуждать услышанное на нем. Вспоминали эпизоды из книг «Служим Отчизне», «Приказано заступить», «В карауле бессонном...» Приводили примеры собственных действий в той или иной ситуации при осложнении обстановки в караулах и войсковых нарядах, припоминали и случаи беспечности некоторых своих товарищей на боевой службе. Словом, мероприятие оставило заметный след.

А через некоторое время разговор о высокой бдительности получил продолжение в ходе организованного бюро ВЛКСМ при поддержке коммунистов роты обсуждения четырехсерийного телевизионного фильма «20-е декабря». Каждый вечер в подразделении шли беседы о жизни и борьбе соратников Ф. Э. Дзержинского — чекистах, о необходимости неуклонно следовать их славным традициям, их заповеди — всегда быть начеку.

Комсомольские активисты провели и читательскую конференцию по книге «Приказано заступить». Участники ее заинтересованно рассказывали товарищам о подвигах героев внутренних войск, раскрывали на конкретных примерах составные части понятия «бдительность»: идейную стойкость и политическую зрелость, крепкую дисциплину, высокий уровень обученности военному делу, подлинную дружбу и войсковое товарищество, честность и принципиальность и т. д. При этом называли не только тех сослуживцев, кто в полной мере обладает всеми качествами, присущими советскому воину, но и тех, чья бдительность находится пока не на должном уровне.

Воспитанию воинов в духе ленинского завета быть начеку партийная и комсомольская организации роты придают первостепенное значение. Для решения этой задачи здесь используются самые разнообразные формы коллективного и индивидуального влияния на личный состав. Важнейшая из них — политические занятия. В ходе их солдаты и сержанты получают возможность глубже осознать исторические решения XXVII съезда КПСС по вопросам внутренней и внешней политики нашего государства, понять ленинское учение об агрессивной природе империализма, уяснить суть указаний В. И. Ленина, партии, требований военной присяги и воинских уставов о необходимости быть всегда бдительным, надежно защищать завоевания социализма.

Под руководством коммунистов бюро ВЛКСМ и комсгруппы стараются построить свою деятельность так, чтобы проводимые ими мероприятия помогали солда-

386

там и сержантам лучше усваивать учебный материал, отчетливее видеть свои задачи. Например, когда в подразделении на занятиях по политической подготовке шла речь о том, как важно бережно хранить и умножать славные традиции Советской Армии и внутренних войск МВД СССР, активисты не остались в стороне, проявили инициативу.

С одобрения командира роты старшего лейтенанта Ю. Пальчикова они организовали встречу военнослужащих с Героем Советского Союза Г. Барыковым, ветераном части. Геннадий Иванович поведал молодежи много интересного о Великой Отечественной войне, о том, как умение строго хранить военную тайну помогало советским бойцам и командирам одерживать победы над гитлеровцами. Сказал, что утечке сведений, за которыми охотятся иностранные разведки, способствуют пьянство и болтливость, случайные неразборчивые знакомства военнослужащих, их недисциплинированность. Солдаты и сержанты задали Барыкову много вопросов — чувствовалось, что его выступление не оставило их равнодушными.

А через несколько дней перед личным составом подразделения выступил представитель военной прокуратуры гарнизона. Он тоже вел речь о постоянном поддержании на высоком уровне бдительности, об ответственности перед законом за разглашение военной тайны и утрату содержащих ее документов. Опытный юрист привел немало примеров, показывающих, к чему могут привести беспечность и ротозейство...

Некий прапорщик сдал в городскую библиотеку книгу, которую для лучшей сохранности обернул... свежим номером многоотиражной газеты с грифом «Из части не выносить!» Впоследствии эта газета попала в руки пособников осужденного преступника и дала им немало ценных сведений: в одной из заметок говорилось, как разоблачил искусное ухищрение этого человека бдительный солдат. Или другой случай. Один ефрейтор, находясь в увольнении, познакомился в кинотеатре с девушкой. Демонстрируя свою осведомленность, рассказал ей о выполняемых подразделением задачах, дал подробные характеристики командирам, указал место дислокации военного городка...

— Разные это проступки. Но у совершивших их военнослужащих есть одна общая черта — и тот, и другой на какое-то время забыли о бдительности, проявили элементарную беспечность, отступив тем самым от лучших традиций советских воинов, — так закончил свой рассказ представитель военной прокуратуры.

Большую пользу принесли слушателям групп политических занятий и другие мероприятия, организованные активом роты. Такие, как изучение работы В. И. Ленина «Берегитесь шпионов!», коллективное обсуждение подборки материалов из журнала «На боевом посту» и многоотиражной газеты о службе внутреннего наряда, о свято-

сти поста и особом правовом положении часового.

Не случайно и очередное семинарское занятие по политической подготовке прошло с высокой активностью, в нем приняло участие большинство солдат и сержантов. Многие выступившие не только показали хорошее знание теоретического материала, но и внесли конкретные предложения по дальнейшему повышению качества боевой службы, указали на недостатки отдельным своим товарищам.

Примечательно, что какой бы вопрос ни обсуждался в комсомольской организации — о примерности членов ВЛКСМ в боевой службе, учебе или дисциплине, — речь ведется непременно в неразрывной связи с вопросами бдительности. Комсомольские активисты непримиримы к любым проявлениям благодушия. Однажды рядовой Соля стал свидетелем разговора двух солдат: один из них высказал мысль, что необходимость быть постоянно начеку понятна в военное время, а в наши дни... Комсомольский вожак роты задумался над этими словами сослуживца: так ли уж они безобидны? Что противопоставить заблуждению солдата?

Своими мыслями он поделился с секретарем партийной организации роты. Тот дал комсомольскому активисту совет, и через несколько дней в гости к воинам по приглашению бюро ВЛКСМ пришел офицер, выполнявший в свое время интернациональный долг в составе ограниченного контингента советских войск в Афганистане. С волнением слушали его солдаты и сержанты. О зверствах душманов по отношению к мирным жителям городов и сел. О варварских диверсиях, жертвами которых становятся женщины и дети. О «минной войне» на дорогах республики... Вывод из этой беседы все ее участники сделали один: пока на земле есть очаги военной напряженности, у вооруженных защитников социалистического Отечества нет права на самоуспокоенность и благодушие.

Повышенная бдительность проявляется не только в экстремальных ситуациях, но и в повседневной жизни воинов. Многим памятен в роте, например, такой случай. Один из солдат хотел вынести из казармы табурет, а дневальный не позволил ему сделать это без разрешения дежурного. «Тоже мне, проявил бдительность!» — с обидой заметил военнослужащий.

— Правильно поступил! — вмешался в разговор оказавшийся поблизости комсомольский активист. — Если дневальный перестанет замечать, что и кто выносит из помещения, это может обернуться серьезными последствиями. — И пояснил, что только строгое и точное соблюдение уставных требований внутренним нарядом, его внимание к подобным «мелочам» не дает незначительным отступлениям перерасти в грубые проступки.

Заботясь о пропаганде среди личного состава примеров бдительности, бюро ВЛКСМ под руководством партийной организации добивается, чтобы каждый опыт-

ный солдат и сержант настойчиво передавал свое ратное мастерство новичкам, учил их всегда быть начеку. Недавно уволился в запас бывший комсгруппорг передового взвода ефрейтор И. Стадницкий. За время службы он не раз был отмечен в приказах командиров части и соединения за бдительное исполнение воинского долга. Свой опыт передал молодому солдату И. Банатову: научил его распознавать разнообразные ухищрения преступников и их пособников. Эти приемы и методы выполнения служебно-боевых задач Банатов применяет успешно: в конце минувшего года он предотвратил попытку осужденных устроить пожар в камере специального вагона. Примеров такой взаимопомощи военнослужащих в роте десятки.

В целом бдительность личного состава этого подразделения поддерживается на должном уровне. Но коммунисты и комсомольцы отчетливо видят и имеющиеся пока недостатки, нацеливают личный состав на их преодоление. К этому их обязывает требование, изложенное в Программе КПСС: пока существует опасность развязывания империализмом агрессивных войн и военных конфликтов, необходимо проявлять высокую бдительность. Этот наказ для каждого советского воина — первая заповедь.

Капитан В. ЗАЛОМНОВ.

От редакции: пока материал готовился к печати, старший лейтенант В. Верещак назначен на вышестоящую должность.

ЧУЖОЙ БЕДЫ НЕ БЫВАЕТ

Уважаемая редакция!

Не могу не поделиться чувством гордости за сплоченность и сознательность нашего воинского коллектива, где Почетным красноармейцем является вождь болгарского пролетариата Васил Коларов.

С болью в сердце весь личный состав, все как один воины восприняли известие об аварии на Чернобыльской АЭС. С большим вниманием мы следили и продолжаем следить за ходом ликвида-

ции последствий аварии. Каждому хотелось хоть как-то откликнуться на эту беду. Потому-то единодушным было решение общего собрания военнослужащих роты — оказать материальную помощь пострадавшим. Никто не требовал сдавать деньги, никто не называл сумму. Офицеры, прапорщики, сержанты и солдаты шли и шли в канцелярию роты.

Пусть невелика собранная коллективом сумма, но она вольется в общий по-

ток средств, идущих на помощь тем, на кого обрушилось несчастье.

«Иначе и быть не могло, мы поступили, как и подобает поступать советским людям! — сказал секретарь бюро ВЛКСМ роты рядовой Андрей Данилов, выступая на том собрании. И добавил: — Именно в беде, вот в таких ситуациях проявляется зрелость коллектива. Наш коллектив оказался на высоте».

Что ж, комсомольский активист очень верно оценил поступок своих сослуживцев, доказавших на деле, что у нас в стране чужой беды не бывает.

Лейтенант В. ПОПОВ.

Мы с вами, чернобыльцы!

Вся наша страна с особым вниманием следит за ходом событий по ликвидации последствий аварии на Чернобыльской АЭС. Личный состав Харьковского высшего военного училища тыла МВД СССР знает о положении в Чернобыле не только из сообщений радио, печати, телевидения, но и из политических

информаций, которые регулярно проводятся во всех подразделениях, из выступлений участников ликвидации последствий аварии на Чернобыльской АЭС.

Мы разделяем беду, которая постигла землю Чернобыля, и готовы прийти на помощь пострадавшим. Личный состав училища принял решение перевести на известный всей стране счет № 904 двухдневное денежное содержание. Первым перечислил день-

ги коллектив кафедры производственного и вещевого обеспечения, за ним последовали остальные.

Все военнослужащие, рабочие и служащие училища уверены, что при активной моральной и материальной поддержке всего нашего многонационального народа, общим трудом, общей заботой удастся быстрее ликвидировать последствия аварии на Чернобыльской АЭС. Мы с вами, чернобыльцы!

Полковник А. ГОЙДЕНКО.

Чтобы лучше служилось

Почти каждый, кто входит в нашу роту, отмечает уют и порядок. Просторное, светлое спальное помещение, красиво оформленные ленинская комната, классы для занятий, кинозал, современный пищеблок, подсобные помещения — все приведено в соответствие с требованиями Пособия по некоторым вопросам организации внутренней службы. Воин, возвратившийся после выполнения служебно-боевых задач, имеет все условия для содержательного отдыха. Он может посмотреть телевизор, написать письмо домой, поиграть в шашки, шахматы. В казарме, в спортивном уголке, установлены брусья, перекладина, имеется набор гантелей, теннисный стол. Здесь солдаты и сержанты совершенствуют свою физическую закалку. В комнате бытового обслуживания, сапожной мастерской — набор инструментов и нужных материалов.

Много труда вложил в создание этой материальной базы бывший командир роты майор Ю. Иванов. Опираясь на партийную и комсомольскую организации, он добился, что наше подразделение в культурно-бытовом отношении заняло одно из ведущих мест в части. А начало всему этому положил смотр-конкурс «Каждому гарнизону — образцовый быт и высокую культуру воинской жизни!» Связанные с ним вопросы регулярно рассматривались в партийной организации, и по ним мы принимали постановления. Они не содержали призывов и лозунгов, а были насыщены практическими мероприятиями, направленными на улучшение быта, привитие культуры поведения всем военнослужащим.

И конечно, многое решили энтузиазм и инициатива людей. Взять, к примеру, учебную материально-техническую базу. Полоса препятствий, спортгородок, городки ЗОМП, тактико-специальной и огневой подготовки, тактическая полоса — все это сделано личным составом в свободное от службы и учебы время, в субботники и воскресники. Особую активность проявили здесь заместители командира роты коммунисты офицеры А. Кеменов и Б. Гребенюк

Ротная партийная организация, мобилизуя коммунистов на обеспечение высокого качества несения боевой службы, обязала каждого участвовать в переоборудовании караульного помещения и мест несения службы. За каждым из участков закрепили коммунистов, они систематически на партийных собраниях держали отчеты о сделанном. Поблажек не давали никому, строго спрашивали за пассивность. Зато теперь караульное помещение соответствует уставным требованиям. В нем тепло и сухо, имеется со вкусом оформленная наглядная агитация, обновление которой

политработник лейтенант П. Попович постоянно контролирует.

Особо постарался личный состав в наведении порядка на местах несения службы. Наведена чистота на постовых вышках, идеально выровнена КСП, всегда в исправности теперь связь и сигнализация. В караульном помещении стало уютнее. Пришедший с поста может при необходимости просушить обувь, почистить обмундирование, почитать газеты, журналы, книги из специально подобранной библиотечки, послушать радио, сыграть в настольные игры. Кроме того, в караульном дворике установлены перекладина, брусья, наклонные доски для укрепления мышц живота. Есть штанга и гантели.

Солдаты стараются бережно относиться к тому, что сделано их руками. А их опытные товарищи — члены и кандидаты в члены КПСС, возглавляя караулы, всегда подсказывают подчиненным, что во время бодрствования надо подремонтировать, подправить, обновить.

Именно пример командиров, сослуживцев-коммунистов вовлек молодых воинов в смотр-конкурс. Один из таких людей — старшина роты старший прапорщик П. Алехнович. Он отменно справляется со своими нелегкими обязанностями. Отеческая забота о личном составе, старание, стремление дать солдатам и сержантам все, что положено, — вот основное, что характеризует его работу. Петр Викентьевич трудится не считаясь со временем. И результаты его работы видны каждому: у военнослужащих всегда исправное обмундирование, на качество питания не было ни единой жалобы, в кладовых — идеальный порядок.

Не уходят коммунисты в сторону и от такого острого вопроса, как обеспечение жилой площадью офицеров, прапорщиков, военнослужащих сверхсрочной службы. Прежде чем принять решение о выделении кому-либо квартиры, мы проводим тщательное обсуждение кандидатур нуждающихся в жилье с участием секретаря первичной партийной организации, членов совета прапорщиков и военнослужащих сверхсрочной службы. Только после всестороннего, детального изучения выносится решение и представляется материал на рассмотрение жилищной комиссии части. Распределение жилья — проблема не простая. Здесь, как нигде, нужны деловой, конкретный подход, максимальная чуткость к людям и самое главное — справедливость. Мы понимаем, что от того, как решим вопрос жилья, во многом зависит настроение людей, их работоспособность, и стараемся не снижать активность в этом деле.

Партийная организация смогла поднять роль членов ВЛКСМ в смотре-конкурсе. Вопросы благоустройства казармы и военного городка, сохранности вооружения, других материальных ценностей неоднократно обсуждались на бюро ВЛКСМ и ротных комсомольских собраниях. С докладами выступали коммунисты — руководители подразделения. Они ставили перед молодежью конкретные задачи по так называемым малым делам, помогали их успешно решать. Скажу без преувеличения: деревья, кустарники и цветочные клумбы на территории военного городка, оборудование мест отдыха, волейбольной площадки и футбольного поля — все это дело рук личного состава.

Все комсомольские начинания поддерживали коммунисты. Они личным примером вели за собой личный состав, вовлекли в смотр-конкурс широкую общественность. На одном из партсобраний зашел разговор о дальнейшем укреплении воинской дисциплины. Особых оснований для беспокойства вроде и не было, однако нарушения встречались: один солдат имеет неопрятный внешний вид, второй груб с товарищами, третий бросает окурки где попало. Коммунисты решили усилить индивидуальное воздействие на таких военнослужащих, активнее внедрять и пропагандировать уставные положения, быть требовательнее к своим подчиненным. Отметим мы и такой недостаток партийной организации: она часто опекает или подменяет комсомольский актив, вместо того, чтобы предоставить ему возможность самому проявлять инициативу в привитии воинам высокой культуры поведения.

Собрали мы членов бюро ВЛКСМ, комсгруппов, агитаторов, совет ленинской комнаты, редколлегия стеной газеты, редакторов боевых листов и откровенно поговорили с ними об их упущениях, порекомендовали быть напористее в сплочении воинского коллектива. Молодежные активисты не заставили себя ждать. И вот уже на заседании бюро ВЛКСМ держит ответ комсомолец за пристрастие к «соленым» словечкам, в стенгазете появляется карикатура на солдата, плохо убирающего помещение, в ленинской комнате проходит тематический вечер «Советская военная форма одежды».

По правде говоря, мы, коммунисты, и сами не ожидали, что комсомольский актив может трудиться с таким огоньком. Поэтому сделали для себя вывод на будущее: смелее, как рекомендовал партийный съезд, надо опираться на энергию молодежи, своевременно и умело направлять ее на добрые дела.

Не забывали и о других общественных органах. Одно время ослабил свою работу пост народного контроля роты. Партийная организация отреагировала на упущения, заслушала руководителя поста прапорщика Ч. Косниковского. Ему строго указали на недостатки, дали рекомендации по улучшению и активизации деятельности народных контролеров. Армейские дозор-

ные сделали правильные выводы, и сейчас их интересуют все стороны жизни подразделения, особенно вопросы сохранности материальных ценностей и обеспечения личного состава положенными нормами довольствия. Они оказывают действенную помощь командиру в воспитании у личного состава чувства бережливости и экономии. Результаты налицо: в подразделении изжиты случаи недостачи или порчи имущества.

Эта работа получила новый толчок по опубликованию в нашей центральной печати постановления ЦК КПСС «О мерах по усилению борьбы с нетрудовыми доходами». Коммунисты, комсомольский актив, общественные дозорные умножают свои усилия, помогая мне, как командиру, настойчиво проводить в жизнь требования партии и правительства о наведении строгого порядка в учете и расходовании материальных ценностей. Наша общественность еще решительнее настроилась на непрерывное устранение любых проявлений бесконтрольности, бесхозяйственности и расточительства, на обеспечение надежной сохранности социалистической собственности, то есть всего того, чем Родина снабжает нас для выполнения воинского долга.

Коммунисты, комсомольские активисты в идейно-политической работе воспитывают у личного состава глубокое понимание, что экономное, рачительное отношение к военному имуществу — проявление высокой гражданственности, советского патриотизма.

Как и каждое отдельно дислоцированное подразделение, рота имеет подсобное хозяйство. Ежегодно мы сдаем государству более тонны мяса — это определенный наш вклад в выполнение Продовольственной программы. При активном содействии ИТК у нас построен новый свинарник, содержание животных соответствует ветеринарно-зоотехническим требованиям. В прошлом году в роте выращено и собрано на корм скоту три тонны свеклы, подготовлено достаточное количество сена для обеспечения нормальной зимовки животных. А в целом подразделение перевыполнило годовое задание по сдаче мяса, на одного довольствующегося произведено продукции на 62 рубля.

В смотре-конкурсе «Каждому гарнизону — образцовый быт и высокую культуру воинской жизни!» рота заняла первое место среди подразделений соединения, награждена Дипломом Министра внутренних дел СССР. При вручении этой награды была отмечена большая организаторская работа офицеров, коммунистов, всего личного состава. Однако мы понимаем, что немало еще предстоит сделать для закрепления успеха. Накопленный в процессе смотра-конкурса опыт убеждает нас: хорошо налаженный быт, жизнь по уставам — основа обеспечения надежной охраны объектов, обучения и воспитания военнослужащих.

Капитан В. БЫКОВ,
командир роты.

ВЫСОКОЕ ПРЕДНАЗНАЧЕНИЕ ПАРТИЙЦА

Владимир Ильич Ленин завещал: «Мы должны стараться поднять звание и значение члена партии выше, выше и выше...» Развивая эту ленинскую установку, товарищ М. С. Горбачев в Политическом докладе ЦК КПСС XXVII съезду партии говорил, что «на нас, коммунистов, смотрят как на пример во всем — в работе и поведении. Надо жить и работать так, чтобы трудящийся человек мог сказать: «Да, это настоящий коммунист».

В редакционной почте немало писем, в которых наши читатели рассказывают о том, как на деле подтверждают свое высокое предназначение коммунисты частей и подразделений внутренних войск, как партийцы своим самоотверженным трудом, призывным словом мобилизуют личный состав на выполнение исторических решений XXVII съезда КПСС.

«Беседа с офицерами, прапорщиками, солдатами части, я убедился, — пишет заместитель командира батальона по политической части капитан В. Мазур, — что решения съезда вызывают у воинов не просто интерес, но и стремление четко определить свои задачи в общенародной борьбе за дальнейший расцвет нашей Родины. Отсюда вытекает настоятельная необходимость для всех коммунистов помогать им в этом, разъяснять, что проходящая в стране перестройка — дело всех и каждого. Важно умело направлять разговор на политзанятиях на пропаганду советского образа жизни, на воспитание у личного состава беспредельной преданности Родине, партии, постоянной готовности к защите мирного труда советского народа». И далее автор рассказывает, как глубоко, со знанием дела и в то же время увлекательно раскрывает перед слушателями историческую мудрость решений съезда капитан А. Сайфутдинов, один из руководителей групп политических занятий, на которых ему удалось побывать. Капитан вел речь об успехах и недостатках, о солдатском долге и чести. И говорил он так страстно и убедительно, что слушателям было ясно: коммунист всем сердцем любит то, что отстаивает, верит в то, что любит, не приемлет того, что мешает осуществлению наших идеалов.

«Капитана А. Сайфутдинова хотелось

слушать потому, что его выступление было и содержательно, и эмоционально. Любое сказанное им слово, фраза были как бы окрашены в свой цвет, ярко отражали отношение коммуниста к предмету разговора...» — отмечает автор письма.

Вдумаемся в это определение нашего корреспондента: слово, окрашенное в свой цвет. Только так и нужно нести в массы идеи партии! А ведь до сих пор еще встречаются у нас выступления коммунистов, окрашенные в один цвет — серый. Тот же капитан В. Мазур называет старшего лейтенанта В. Гетманова, лейтенантов Р. Буланкина, А. Асоскова, которые на занятиях с личным составом, что называется, не прочь отбыть номер. Такое отношение к пропаганде решений съезда недопустимо, единодушны в своем мнении многие наши корреспонденты. Коммунисты стремятся устранить причины подобных недостатков, используя для этого силу партийного коллектива.

Боевитости партийной организации, о которой рассказывает в своем письме капитан М. Богаченко, не занимать. Здесь слова коммунистов не расходятся с их делами. На собраниях регулярно заслушиваются отчеты партийцев. И разговор зачастую идет весьма нелицеприятный.

Перед каждым собранием секретарь старший прапорщик Сергей Владимирович Ластовой сообщает, как и насколько активно выполнены те или иные поручения бюро, и поскольку от этого правила никогда не бывает отступлений, даже не отличающиеся обязательностью люди слово свое держат.

Капитан Богаченко, рассказывая о том, какую большую помощь оказывает партийная организация командирам в обучении и воспитании личного состава, особо подчеркивает влияние личности самого партийного секретаря. Сергей Владимирович начинал с солдатских азов. На любом участке он всегда старался докопаться до самой сути. Поэтому сейчас, уже для командира взвода контролеров старшего прапорщика Ластового, секретов в службе нет, и он охотно передает опыт молодежи, щедро делится профессиональной премудростью. Так же, впрочем, как и житейским опытом, своей идейной убежденностью в необходимости и своевременности поставленных партийных задач. И делает он это в первую очередь в индивидуальной воспитательной работе с личным составом.

«Иные партийные секретари, — пишет капитан М. Богаченко, — прикрывают недостатки в своей общественной деятельности сетованиями на загруженность бумагами, отчетностью, мероприятиями. У Сергея Владимировича с оформлением документов всегда порядок, ибо он не стремится все делать сам. Во главу же угла ставит общение с людьми». И далее автор рассказывает о том, что это означает на

практике, как личным примером, честным, откровенным и страстным партийным словом мобилизует секретарь сослуживцев на ударный ратный труд.

Такой подход к делу характерен для большинства партийных руководителей частей и подразделений. Он роднит и офицера А. Сайфутдинова, и прапорщика С. Ластового, и других активистов войск.

Именно о таких коммунистах, не на словах, а на деле решительно перестраивающихся на работу по-новому, много писем в редакционной послесъездовской почте. Военкоры, описывая черты, которые привлекают их в этих людях, в первую очередь называют активную жизненную позицию, чувство долга, стремление брать ответственность на себя. С этими чертами коммунистов связывает войсковая общественность движение вперед, по пути повышения боеготовности частей и подразделений, успехи в служебной деятельности воинских коллективов.

Несколько лет служит майор Ю. Красникий вместе с прапорщиком А. Мироновым. Прапорщик помнит офицера еще командиром роты, но только сейчас, как он сам признался, решился рассказать о своем старшем товарище, потому что именно в современных условиях, когда идет переоценка ценностей человеческого характера, когда на смену старым взглядам, устаревшим методам работы приходят новые, более эффективные методы, значимость таких коммунистов, их будоражащей, движущей энергии неизмеримо возрастает.

«Командир роты за короткий промежуток времени завоевал авторитет у всего личного состава», — пишет А. Миронов. Анализируя причины такого уважительного отношения коллектива к молодому офицеру, он делает вывод: авторитет пришел к нему не сам собой, а благодаря деловым качествам, разумной строгости, партийной принципиальности, умению взять ответственность на себя, чуткому и отзывчивому отношению к подчиненным. Автор подчеркивает: «У него был единый критерий оценок — уставной». И результаты не замедлили сказаться: сократились нарушения на боевой службе, улучшился моральный климат в коллективе, интересным стал досуг личного состава.

Закономерно для нашей кадровой политики, что энергичные, творческие люди выдвигаются на вышестоящие должности. Уже год работает на новом месте и майор Ю. Красникий — теперь он начальник штаба батальона. Его подчиненные гордятся им и берут с него пример. «Я уверен, — пишет прапорщик А. Миронов, — что на любом участке этот человек будет всегда оставаться таким же требовательным и в то же время чутким, отзывчивым коммунистом».

В ряде писем, пришедших в редакцию, с удовлетворением отмечается возрастающая роль парторганизаций при решении кадровых вопросов. В этом авторы видят огромный смысл: настало время решительно избавляться от тех, кто не хочет

или не может трудиться эффективно. В то же время в корреспонденциях, заметках подчеркивается, что в перестройке всей нашей работы видна значительная роль коммунистов с большим партийным стажем, с непререкаемым авторитетом среди военнослужащих. Именно они являются примером спокойной деловитости в работе, доказывая всей своей повседневной деятельностью и поведением, что партия наша — это партия слова и дела.

«Личное исполнение долга перед Родиной коммунистом Александром Федоровичем Толкачевым, который вот уже 20 лет служит в войсках, яркий образец для многих военнослужащих нашего взвода, по нему они выверяют свои поступки», — сообщает прапорщик П. Давыденко. И чтобы не быть голословным, рассказывает, сколько пришлось поработать старшему прапорщику А. Толкачеву, когда он пришел командиром в отступающий взвод. Вот уже три года подряд взвод, как пишет военкор, занимает первое место в социалистическом соревновании. За Толкачевым идут, на него равняются не только потому, что он командир — в армейских условиях равнение на командира само собой разумеется, но главная сила его в том, что он постоянно относится к подчиненным с ровной требовательностью, без громких заверений и обещаний делает свое дело. Этим и ведет за собой коллектив.

Такие письма — явление весьма характерное для нашего времени, они свидетельствуют о том, что сегодня коммунисты войск все чаще и чаще как бы глазами сослуживцев смотрят на себя со стороны, мнением товарищей проверяют свою деятельность, объективно определяя, что мешает идти вперед, как преодолеть застой.

В большинстве партийных организаций прошли собрания с повесткой дня «За чистый и честный облик партийца, за принципиальную кадровую политику».

На них, как правило, выступали все коммунисты. Выступали горячо, заинтересованно, с острой и открытой критикой и самокритикой. Не случайно в ходе этих собраний было высказано много конкретных предложений по перестройке по всем направлениям службы, боевой и политической подготовки. И начать все выступавшие предлагали с самих себя, со своих участков.

О повышенной ответственности коммунистов за работу по-новому, по-партийному идет речь, в частности, в корреспонденциях капитана И. Шустикова «Дело всех и каждого», старшего лейтенанта В. Круглянина «Голосом за трезвость», лейтенанта М. Костюка «Чувство долга» и в других. Лейтмотивом таких писем звучит мысль о том, что принадлежность к партии для коммунистов войск означает более высокую ответственность за все, что делается в стране, в воинских коллективах. Что единственной привилегией для члена партии было и остается ныне быть впереди, показывать пример коммунистического отношения к порученному делу.

ПАРТБИЛЕТ ВРУЧИЛИ НА ПЕРЕДОВОЙ

НА ВСТРЕЧАХ с молодыми воинами, школьниками меня нередко спрашивают, какой день на войне мне запомнился больше других. Сразу и не ответишь — очень многое из той лихой години врзалось в память, осталось в ней навсегда. И все же самым волнующим днем считаю тот, когда мне на передовой вручили партийный билет.

Это было летом сорок третьего, на Курской дуге. Я, лейтенант, командовал взводом разведки артиллерийского противотанкового полка. Напряжение предстоящих боев ощущалось во всем. Бойцы готовили для своих 76-мм пушек по нескольку запасных позиций, стремясь перекрыть огнем все возможные танкоопасные направления. Боеприпасы подвозились непрерывно.

И вот утром 6 июля началась наша мощная артподготовка. Когда смолкли последние залпы, не верилось, что после такого шквала огня и металла гитлеровцы смогут оправиться. Но, видимо, они рассчитывали на очень большими силами, чтобы через несколько часов начать наступление. И вот уже где-то впереди вступили в бой наши соседи. Вскоре дошла очередь до нас. Такого количества танков ни до этого, ни после видеть не приходилось. Досаждали вражеская артиллерия и авиация. С утра погода стояла ясная, но после обеда пыль и дым заволочли солнце. Гитлеровцы наседали, росли наши потери, а приказ оставался прежним: ни шагу назад, выстоять!

Поздно вечером командир полка майор В. Жильцов собрал офицеров. От него мы узнали, почему наши войска готовились к боям с такой тщательностью и максимальной скрытностью. Фашистское командование к лету 1943 года сконцентрировало крупный бронированный кулак, чтобы взять реванш за поражения под Москвой и Сталинградом. Насколько реальны планы врага, должно было показать сражение под Белгородом и Орлом. Нам, артиллеристам, стало ясно, что мы обязаны остановить врага, обескровить его любой ценой. И каждый поклялся в душе: выстоим!

Потом прошло партийное собрание. Говорили коротко, страстно. По лицам людей, расхопившихся с собрания по позициям, можно было понять: коммунисты сумеют воодушевить усталых, полуоглохших от взрывов бойцов, смогут вселить в них веру в нашу победу.

Ночью не спали: укрепляли позиции, уточняли по картам новые ориентиры — многие из них были уничтожены днем. Под утро меня и моего товарища старшего лейтенанта Николая Лизова вызвали на КП — туда приехал начальник политотдела вручать партийные билеты. Я ждал этого дня с нетерпением. По правде сказать, боялся, что вдруг ранят и случится задержка с получением партбилета. Продолжали налетать вражеские самолеты, но, несмотря ни на что, прямо под бомбежкой мне, как и другим товарищам, вручили самую дорогую в мире книжечку.

Всех, кто стал в тот день коммунистом, поздравил командир полка. Мы знали, что Василий Иванович вступил в партию еще в годы гражданской войны, гордились своим командиром.

— Большевику не к лицу много говорить, — напутствовал нас майор. — Свою принадлежность к партии он доказывает делом. А оно у нас сегодня одно — сдерживать наступление противника, чтобы затем сокрушить его.

И мы выстояли. Многих недосчитались артиллеристы в своих рядах после ожесточенных оборонительных боев. Тяжелые потери понес полк. Но живые и мертвые доказали, что советский человек все осилит, преодолет самые неприступные преграды, когда Родина, партия скажут ему «Надо!».

Позволю себе несколько отступить от рассказа о войне, потому что мысль упрямо возвращается к сегодняшним дням. Думаю, не ошибусь, если скажу, что есть одно общее, одинаковое для периода битвы на Курской дуге и нашего времени. Тогда, на войне, наступил очень ответственный, переломный для всего ее хода момент. И в нем мы одержали победу. Сейчас — мирное время. Но задачи, поставленные партией перед нами, также требуют самоотверженности, полной отдачи сил от каждого. Говоря о характере переживаемого периода, товарищ М. С. Горбачев подчеркнул в своей речи при закрытии XXVII съезда КПСС: «Настала пора энергичных и сплоченных действий. Партия призывает каждого коммуниста, каждого советского человека активно включиться в большую работу по осуществлению наших планов, по совершенствованию советского общества, по обновлению родного социалистического дома». Нет сомнения в том, что мы придем к поставленной цели. Придем, потому что у нас есть испытанный историей вдохновитель и организатор — ленинская Коммунистическая партия.

О фронтовых днях можно немало рассказать поучительного. Надеюсь, читателям журнала будет небезынтересно узнать, какие уроки дала мне война для будущей службы во внутренних войсках, с которыми я связал судьбу сразу после Победы.

Окончив военное училище, попал на Северо-Западный фронт. Вышел как-то на рекогносцировку местности с такими же, как и я, молодыми офицерами. Идем группой вдоль линии обороны, помечаем на картах ориентиры. Едва поравнялись с отдельно стоящей сосной, как противник накрыл нас минометным огнем. Рывком отбежали в сторону, поспешно зарылись в снег, лежали до наступления темноты. Ныла раненая нога, через порезанный осколками полушубок пробирал мороз, и я корил себя: ведь видел возле сосны свежие воронки, мог бы догадаться, что место пристреляно, но понадеялся на авось.

Несколько дней провалялся в медсанбате, так что времени хватало, чтобы понять: если ты на службе, никогда не расслабляйся, будь наблюдателем.

Боевая обстановка не давала много времени для раздумий при принятии решения, поэтому в любом командире особенно ценилось такое качество, как быстрая оценка обстановки и выбор наилучшего варианта действий.

Однажды вызвал меня начальник штаба и сказал, что поскольку наших пехотных частей поблизости нет, то придется артиллерийским разведчикам самим брать языка. Подобного опыта у меня было мало, но приказ есть приказ. И вот в ночной разведке я должен был решить: взять в плен часового у блиндажа или пойти на большее — ворваться в блиндаж и захватить группу гитлеровцев? Подумал: «Часовой может оказаться малоценным языком, но вот те, кого он охраняет, вероятно, не простые солдаты». Со мной находились двое бойцов. Поставил им задачу, не забыв напомнить, чтобы были готовы к любым неожиданностям — кто знает, сколько человек в блиндаже?

Тихо сняли часового. Одним броском ворвались в блиндаж, не дав гитлеровцам опомниться. Вылазка действительно получилась удачной: мы захватили шесть штабных офицеров во главе с командиром полка СС. Командующий 27-й гвардейской армией высоко отметил разведчиков, меня наградили орденом Отечественной войны I степени. Это было в середине октября 1944 года, в Венгрии. А в конце месяца меня удостоили таким же орденом, теперь II степени.

СЛУЖБА во внутренних войсках оказалась и трудной, и интересной. Служил в северных районах, заочно учился в вузе. Набирался знаний; где было можно, применял боевой опыт.

На фронте, в разведке, мы часто использовали сведения, получаемые от местного населения. И на боевой службе я не забывал об этом источнике информации. Однажды нам стало известно, что в одной ИТК осужденные готовят подкоп. Прибыли мы туда с группой штабных офицеров, вместе с администрацией колонии провели необходимую работу, но ничего не обнаружили. Замечу, что в то время технические средства лишь начинали внедряться в охрану объектов, и

надо было рассчитывать только на людей, служебных собак и на свой опыт.

Настроение у меня было не ахти какое, когда я вернулся с проверки караула: и здесь личный состав не заметил ничего подозрительного в поведении осужденных. К тому же в жилой зоне ремонтировали бараки, и свежая земля лежала почти по всей ее территории. Изучил еще раз схему объекта, и сердце екнуло: почти вплотную к внешней запретной зоне примыкал огородик жителя поселка. На самом конце участка — небольшая банька. А ведь лучшего места для вывода подкопа не найти! Но офицеры роты меня разочаровали: не один день проверяли здесь почву шупом, и все впустую.

Однако не мог унять беспокойства, пока сам не оказался возле бани. Убедился, что между ней и ограждением объекта остались метки от шупов. И все же решил проверить свое предположение до конца. Постучал в дом, дверь открыла хозяйка — пожилая, неразговорчивая женщина. Порасспросил ее о жите-бытье, она немного оттаяла. Как бы между прочим задал вопрос: никто из посторонних в баню не заглядывает — далековато она от избы? Хозяйка как-то подозрительно на меня посмотрела и сказала, что в последние дни собака, сидящая на привязи, часто лает в сторону бани, хотя там никого нет.

На другой день с группой военнослужащих и служебной собакой мы затаились в бане. Предварительно хозяйка по нашей просьбе закрыла свою лайку в сарай. И вот в указанное женщиной время наша собака заволновалась. Я припал ухом к полу и услышал глухие удары.

Так был предупрежден побег через подкоп. Обнаружить же его раньше в роте не могли: осужденные узнали, какой длины шупы используют военнослужащие, и повели подкоп на большей глубине.

...Двадцать лет прослужил я во внутренних войсках. Приобретенные здесь знания и опыт помогают мне сейчас трудиться в системе гражданской обороны.

Войска стали родными не только для меня, но и для моего сына Юрия. Он заместитель командира роты по политической части, старший лейтенант. Коммунист. В последнем письме обрадовал меня: рота подтвердила звание отличной.

...Идут годы. Хорошеет наша жизнь. И все сильнее убеждаешься: она тем дороже, памянее для тебя, чем больше ты отдал народу, Родине. У нас, людей военных, особая доля — никому не позволить безнаказанно нарушить мирный труд Страны Советов. Воины моего поколения сделали все, чтобы 9 Мая стало дорогим для советских людей праздником. Уверен, что и вы, наши преемники, приумножите славные боевые традиции, внесете достойный вклад в выполнение решений партийного съезда.

Подполковник в отставке
Н. КРАВЦОВ.

Шофер маршала Жукова

Трасса, вьющаяся серпантином по горным склонам, была нелегкой, но хорошо знакомой. Привычно гудел мотор, шуршали скаты, мелькали встречные машины. Автофургон шел с привычной скоростью, подчиняясь опытным шоферским рукам. Скоро должен был показаться мост, за ним поворот, а потом — утопающий в зелени приморский город, шумный, по-южному праздничный, приветливый и гостеприимный. Там — остановка, можно будет немного передохнуть. Осталось преодолеть крутой подъем. Пришлось переключить скорость, тяжело груженная машина вздрогнула и, чуть замедлив ход, поползла вверх...

О том, что произошло в тот день на трассе, потом передавали из уст в уста: «Советский водитель автофургона пришел на помощь попавшему в аварию югославскому шоферу, спас ему жизнь». Это был Александр Бучин — водитель Совтрансавто, один из тех, кто обеспечивает торгово-транспортные связи СССР со странами социалистического содружества.

Далеко от Москвы водит он мощные автопоезда. Его хорошо знают в Белграде, Софии, Берлине... Камрад Бучин, друже Бу-

чин — так ласково называют его друзья.

Прекрасны мирные трассы. Но были в жизни Александра Бучина и другие пути-дороги. С первого и до последнего дня войны пришлось ему, сначала солдату, а потом лейтенанту, воевать на всех фронтах, начав путь под Москвой и закончив под Берлином. И все время за баранкой: днем и ночью, в зной и стужу, под бомбежкой, артобстрелом, с фронта на фронт — всегда там, где шли наиболее ожесточенные бои или готовилось новое наступление. В войсках знали: если прибыл Саша Бучин — будет жаркое дело. Причина объяснялась просто: Александр Бучин был водителем автомашины выдающегося полководца Маршала Советского Союза Георгия Константиновича Жукова. С ним он проехал по дорогам войны 170 тысяч километров.

В каких только переделках не побывал! Все преодолевал. Фронт есть фронт. А на нем одинаково трудно и солдату, и маршалу. Не раз отважный водитель спасал маршала от, казалось бы, неминуемой беды. То вовремя увернется от пикирующего «юнкерса» или трассирующего шквала мессеровского пулемета, то преодолеет на



На снимке: Маршал Советского Союза Г. К. Жуков вручает А. Бучину медаль «За отвагу», Август, 1943 год.

бешеной скорости огневой налет вражеской артиллерии, то обхитрит врага в направлении движения. Искусством маневра Бучин владел в совершенстве. За всю войну — ни одной аварии. Как родного отца оберегал он Георгия Константиновича.

И маршал относился к своему водителю с уважением. Скуп был на похвалу — это все знали. Был строг и требователен, прост в обращении и справедлив. Солдата понимал, как никто другой.

За отвагу и мужество по представлению Г. К. Жукова Александр Бучин был награжден орденами Красного Знамени и Красной Звезды, медалью «За отвагу». Есть у него и польский орден «Крест храбрых». Очень дорога ему книга маршала «Воспоминания и размышления» с дарственной надписью: «Уважаемому Александру Николаевичу Бучину — моему лучшему шоферу, безусловно прошедшему со мной все дороги фронтов Великой Отечественной войны».

Вырос Бучин в семье известного в России автомобилиста. Среди старых шоферов эта фамилия хорошо знакома. Отец — Николай Бучин водил машины всех марок, был участником знаменитых тогда автопробегов и автогонок. На заре нынешнего века молодой и неприметный русский паренек из Москвы, бывший кучер, выучился править автомобилем. Это произошло в то время, когда во всей России было 148 автомобилей. В 1907 году Н. Бучин, участвуя в автогонках Петербург — Москва, занял второе место. А еще через год дерзнул поостязаться с самыми известными тогда иностранными гонщиками. Когда объявляли его имя, публика на ипподроме недоверчиво посмеивалась. Ведь в гонках участвовал сам Гегонимус — знаменитый австрийский гонщик. Но гонки выиграл русский паренек Николай Бучин. Одну версту на чешской «Лаурд-Клейман» (прародительнице «Шкоды») он преодолел за 43 секунды. Это был рекорд России. Это была сенсация. Потом были гонки по маршруту Москва — Орел, а в 1911-м — автопробег Петербург — Севастополь...

И все же заниматься автоспортом человеку до революции было сложно и накладно. Надо было зарабатывать на жизнь, кормить большую семью. Жили в тесной комнатухе, нуждались. Словом, нелегко было.

Но новая жизнь пришла в дом Бучиных. В 1917 году в Москве Николай Бучин повел броневик на штурм Кремля.

Все свои знания отдает он делу революции, борьбе с ее врагами. Его опыт пригодился на службе в ВЧК — ОГПУ. Довелось ему служить и в известном отряде ОСНАЗ. И сейчас хранится в семье Александра Бучина фотоснимок автомобиля «Ситроен», на котором отец возил первого командира отряда ОСНАЗ П. Г. Кобелева.

Дети Николая Борисовича унаследовали отцовскую страсть. Старший сын Сергей в 16 лет развозил почту на «Харлее» в Туле. Позже стал известным гонщиком-мотоциклистом, чемпионом и рекордсменом

СССР, был первым исполнителем фигурной езды на мотоцикле по льду. Его называли виртуозом мотоспорта. Сергей до войны был неустанным пропагандистом военно-прикладных видов спорта, инициатором ускоренных кроссов.

Все братья Бучины — разносторонние спортсмены. Алексей — гимнаст и конькобежец, Виктор — пловец, легкоатлет и мастер лыжного спорта, сестра Зинаида тоже овладела водительским мастерством.

12-летним подростком стал осваивать Александр шоферскую выучку. В 1938 году его призвали на военную службу в дивизию имени Ф. Э. Дзержинского. Здесь он проявил себя отличным воином-водителем, ловким и мужественным спортсменом, вступил в комсомол.

В семейном альбоме хранится довоенный фотоснимок: Александр Бучин на мотоцикле с пулеметом — победитель спортивных соревнований Московского военного округа. Снимок был опубликован в газете «Красная звезда». Как опытнейшему водителю ему доверили водить автомашину командира дивизии генерала П. А. Артемьева.

...Декабрьской ночью 1939 года Александр Бучин в составе сводного отряда воннов-чекистов убыл на Северо-Западный фронт, участвовал в боях с белофиннами. Ему поручили доставлять боеприпасы на передовую, и с этой задачей он справился отлично.

...Поздней осенью 1941 года Александр Бучин вел по фронтовой дороге свой «газик». И вдруг увидел на обочине застрявшую легковую автомашину.

— Что случилось, браток? — спросил Александр водителя.

— Да вот что-то заглохла, и занесло, — сокрушенно ответил тот.

Александр решил помочь. Опытным взглядом оценил обстановку, быстро устранил неисправность и вывел машину на большак. Вылез из кабины и увидел генерала армии. Это был командующий фронтом Г. К. Жуков.

— Будешь меня возить? — спросил он.

— Как прикажете, товарищ генерал армии!

С тех пор и возил.

В сорок втором узнал о гибели старшего брата. Сергей Бучин пал смертью храбрых в боях под Москвой. Все братья воевали на фронтах Великой Отечественной. Младший, Виктор, — ветеран дивизии имени Ф. Э. Дзержинского, в которой он служил шофером с 1939 года. Ныне он майор в отставке, заслуженный тренер СССР.

После войны Александру Николаевичу не пришлось менять профессию: он снова за рулем. Долгие годы водил автобусы по улицам столицы. А последние 30 лет водит автофургоны. Орденом Знак Почета отмечен его мирный труд.

Недавно ветеран внутренних войск Александр Николаевич Бучин встретился с молодыми воинами-водителями одной из наших частей. Очень задушевной была эта встреча.

Полковник В. КРИВЕЦ.



ПОЛЮС БЕДЫ И ЗЛА

Утверждать трезвость как норму социалистического образа жизни. Настойчиво вести борьбу с пьянством и алкоголизмом...

Из материалов XXVII съезда КПСС.

1.

Право, не хочется еще раз повторять истины о том, какую роковую роль играет алкоголь в жизни человека. Столько написано на данную тему со времен древности до сегодняшних дней, такой суровый приговор выносился во все века «зеленому змию», что, кажется, давным-давно обречен он на вымирание.

Но это, к сожалению, пока только кажется. Пьянство, алкоголизм, как отмечено в постановлениях ЦК КПСС, Совета Министров СССР, в Указе Президиума Верховного Совета СССР, принятых за прошедший год по данному вопросу, еще в силе, еще остаются социальным злом, борьбу с которым надо вести не кампанией, а организованно, последовательно, скоординировав все усилия партийных, комсомольских и общественных организаций.

Многое делается в войсках для успешного решения данной задачи. Ведется масштабная антиалкогольная пропаганда, усилилась индивидуально-воспитательная работа, улучшается организация досуга... Это — в целом. Но все еще есть факты, свидетельствующие о другом. Вот слова офицера-политработника ротного звена, услышанные в одной из воинских частей:

— Тех, кто употребляет проклятое зелье, не перевоспитывать, а гнать из войск надо, чтоб другим неповадно было. Это, на мой взгляд, самое действенное средство.

Суждение, что и говорить, категоричное. Но верное ли? За два прошедших года в данном, в общем-то небольшом, воинском коллективе трое военнослужащих уволены за злоупотребление спиртными напитками. Послужили ли столь жесткие меры уроком для остальных?

В ответ на вопрос политработник развел руками:

— К сожалению, нет. Наверное, в скором будущем еще с одним прапорщиком расстанемся, как в свое время с Лисицыным, к примеру.

Лисицын был первым из трех уволенных.

Он живет сейчас на окраине села, в доме матери. Ему тридцать четыре года, был женат, работает на хлебоприемном пункте механиком. Полгода как не пьет. Совсем не пьет. Не удивительно, что в роте об этом не знают: Владимир (так его зовут) сознательно избегает встреч с бывшими сослуживцами.

— Почему, спрашиваете? Разве не понятно? Стыдно в глаза им смотреть. Они дело делали, а я алкогольный полюс покорял, куражился. Теперь-то понимаю, что это был полюс беды и зла.

Нет, на боевую службу «под градусом» прапорщик Лисицын не являлся. А вот на занятия — случалось. И невыходы без уважительных причин были. Словом, говорит он, правильно меня наказали, уволив из войск. После этого, кстати, еще с двух мест меньше чем за полгода пришлось уйти, причина та же — водка, будь она неладна. Поначалу, когда только начал выпивать, жена сдерживала, уговаривала опомниться, а потом... Лисицын этого никогда в жизни не забудет: впервые в пьяном угаре поднял на нее руку. И после внутри вроде как предохранитель какой-то сорвался. Понял Лисицын, как низко пал, и подумал, что уже не выкарабкаться из этой грязи. Еще хлеще запил. Когда его уволили из войск, он даже обрадовался: меньше приставать да стыдить будут. Хотя, если честно, признается он сейчас, не больно-то в подразделении и стыдили: пару раз предупредили, он, как говорит-

ся, мимо ушей предупреждения эти пропустил, а потом уволили.

Жена несмотря ни на что за него до последнего боролась. А он сквернословил, лез драться. И при десятилетней дочери, в которой души не чаял, не мог себя сдерживать. Разбушует, а потом за сердце хватается: что-то оно все чаще сдавать начало, даже «скорую» приходилось вызывать.

— А пить,— продолжает он исповедь,— знаете, как бросил? Тоже сердце прихватило в угаре пьяном, ну, я жену и попросил, вызывай, мол, Нина, врачей, иначе не доживу до утра. И тут дочь в нервном крике зашлась: «Мамочка, не вызывай, не нужен нам такой папка...» И все. Из больницы — меня в тот день «скорая» забрала — к семье я не вернулся. Даже не потому, что стыдно, а... Нет, словами не объяснишь. Жена приходила, звала назад, в семью. Я и вернусь, наверное, только до конца надо очиститься, в себе разобраться.

Разобраться в себе... Толчком для этого послужил Лисицыну голосок дочери. Конечно, он самый родной, самый понятный, самый-самый, в общем, и сердце на него как камертон отзывается. Но разве ничего не значат для человека мнение товарищей, решение коллектива? Разве не оказывает на него влияние сама атмосфера, в которой он проводит большую часть своего времени?

2.

Вот как отвечают на данный вопрос те, кто сам в недавнем прошлом был не прочь приложиться к рюмке:

«На совете прапорщиков и военнослужащих сверхсрочной службы меня в такой оборот взяли, так пристыдили, что и смотреть теперь на спиртное не хочу. Можно ли сообщать мою фамилию в журнале? Пожалуйста, прапорщик Олег Головаш».

«Спасибо сослуживцам, помогли увидеть, что на краю пропасти, можно сказать, стоял. Семья чуть не распалась... Теперь все в прошедшем времени».

«Как думаю провести ближайший выходной? У нас спортивный праздник намечается, я в составе футбольной команды роты буду играть против соперников из ИТУ. На своем опыте убедился, что так проводить время интересней и полезней, чем у ливной бочки. Комсомольская организация у нас досуг хорошо организует».

Вот такое у нее влияние, у атмосферы.

Пьянство не только беда конкретного человека, склонного к употреблению алкоголя. Водка ведь страшна не только формулой яда, уничтожающего организм, она оказывает, как записано в постановлении ЦК КПСС «О мерах по преодолению пьянства и алкоголизма», «отрицательное воздействие на все стороны общественной жизни — экономику, быт, моральный облик и сознание людей». Вот почему мы говорим: плохо, что в нашей среде есть пьяницы, и страшно, что они негативно влияют на товарищей, сослуживцев, подчиненных. Примеры взаимоотно-

шений коллектива и индивида на интересующей нас почве бывают не только положительными. И вот лишнее тому доказательство.

Офицер Д. Михуткин — бывший политработник. Некоторое время назад его строго наказали по причине, как вы, наверное, догадаетесь, дружбы с «зеленым змием». Едва успели снять выговор, как Д. Михуткин опять потянулся к бутылке. Так что это, беда и горе одного человека? Он по долгу своему должен был бороться за нравственную чистоту воинских коллективов, убеждать подчиненных в том, какую большую силу имеет единство слова и дела. А в действительности сегодня он говорит о пагубном воздействии алкоголя, а назавтра является перед личным составом в непотребном виде. И возникает вопрос: запомнят ли воины правильные слова офицера Д. Михуткина о том, что трезвость — норма жизни, или другие выводы сделают из увиденного?

Так беда одного оборачивается злом для коллектива. И этот частный пример показателен применительно к каждому случаю употребления алкоголя военнослужащими любых званий и должностей. Несет невосполнимые убытки воспитательный процесс, рушится дружба, яд проникает в микроклимат, и все это, естественно, сказывается на качестве службы. Следовательно, атмосфера вокруг фактов пьянства и алкоголизма должна быть одной: нетерпимой!

Но нетерпимой значит не только «гнать, чтоб другим неповадно было». На примере с тем же бывшим прапорщиком В. Лисицыным можно убедиться: подобный метод не столь эффективен. Как, впрочем, и некоторые другие, о которых речь пойдет ниже.

3.

Стрелку компаса и ту, прежде чем она начнет показывать на север, предварительно намагничивают. Это говорится к тому, что цель недостаточно просто обозначить: нужно приложить все усилия к тому, чтобы ее выполнить.

Цель в данном случае ясна: борьба с пьянством. Но всегда ли верны средства?

Приходится порой сталкиваться с фактами, когда командиры и политработники сознательно занижают число тех, кто «склонен», пытаются «приглаживать» выступления военнослужащих на собраниях: к чему, мол, в протоколах нужна такая откровенность, к чему много отрицательных примеров приводить? Приедет комиссия и сделает соответствующие выводы. А ведь выводы самим делать надо. Не ради проверяющих ведется борьба с алкоголем, более того, сметая мусор под кровать, чистоты в доме не наведешь, это же, кажется, всем известно.

Есть и другая сторона медали, которую можно назвать формальной активностью. Те, кто ее исповедует, такие красочные отчеты о проводимых мероприятиях могут показать, с такими планами различных лекториев могут познакомить, таким са-

мобичеванием в протоколах отличаются, что диву даешься. А вот дальше бумаг дело не идет. Начинаешь говорить с людьми и слышишь в ответ: «О борьбе с алкоголизмом? Месяца два назад вроде было какое-то мероприятие. О чем конкретно на нем шла речь? Не упомяну. Наверное, как и всегда: что пить вредно».

Так порой от болевой проблемы отгораживаются бумажным благополучием.

Нетрудно установить, что наибольшее количество распития спиртных напитков прапорщиками и офицерами приходится на выходные и праздничные дни. Отсюда сам собой напрашивается вывод: необходимо улучшить организацию досуга для военнослужащих данных категорий. Проводить, к примеру, семейные мероприятия в клубе части, совершать коллективные выезды за город, походы по грибы-ягоды, устраивать спортивные мероприятия.

Но из соображений «как бы чего не вышло» походы и выезды на природу в некоторых воинских коллективах отменяются. Вот воспоминания (к сожалению, воспоминания) о подобных мероприятиях одного из прапорщиков, мастера ратной службы, прослужившего в войсках около двадцати лет:

«Еще два года назад мы семьями в тайгу ходили, ягоду и для себя, и для подразделения даже заготавливали. Поверьте, спиртное с собой никогда не брали. Да и к чему его брать? Отдыхать ведь ездили, а не пьянствовать, детей с собой везли. А после выхода постановления о мерах по преодолению пьянства и алкоголизма все чаще стали слышать в свой адрес реплики от командиров: ясно, мол, зачем вы на природу рветесь, с глаз подальше, а там... Сначала вроде как в шутку слова эти говорились, а потом облачились в приказную форму. Не ездим сейчас. Лично я, конечно, дело себе на выходной день найду, а другие, вполне возможно, и к рюмке потянутся».

Нужны ли подобные конкретные меры, выдаваемые как достижение в походе за трезвый быт? Нужно ли (это тоже кое-где имеет место) ограничивать деятельность секций охотников и рыболовов? В качестве «профилактических мер» ратовать за то, чтоб военнослужащие пореже ходили

в гости друг к другу, заглазно подозревая, что там будет хмельное застолье?

Запрещать легче всего. Но разве непонятно, что перестраховщики рубят сук, на котором сидят, отмахиваются от резервов, которые стоит использовать в борьбе за трезвый быт.

Именно после принятия постановления ЦК КПСС «О мерах по преодолению пьянства и алкоголизма» интенсивней и планомерно стала работать секция рыболовов и охотников, возглавляет которую прапорщик А. Бурдуков. Пополнилась она новыми членами, нередко вместе с ними выезжают поработать в лесные угодья, отдохнуть с удочкой у реки представители командования части. Что это дает? Сплошной становится коллектив, оздоравливается в нем атмосфера, увеличивается заряд каждого на ударный ратный труд.

В другой части прапорщики и офицеры во главе со своим командиром начали совершать лыжные походы в горы. При этом маршруты выбираются такие, чтобы были под силу детям, интересны для наблюдений за природой. Щелкают здесь фотоаппараты, кипятится чай на костре, раздаются туристские песни... Это — эмоциональная сторона дела. А вот факты: с тех пор, как походы стали проводиться регулярно, в части более чем на шестьдесят процентов сократилось число «склонных к употреблению».

Несколько иные пути по сплочению коллектива, по организации досуга для семей военнослужащих ищут и находят в батальоне, где заместителем командира по политической части майор Р. Аминев. Здесь, к примеру, проводят «вечера семьи»: с интересными конкурсами, литературными викторинами, танцами.

Организация выходного времени военнослужащего — это лишь одно из слагаемых в борьбе за трезвость. О других упомянем сейчас вскользь: это и усиление работы по пропаганде среди военнослужащих правовых знаний, и кинолектории, и встречи с медицинскими работниками... Перечисление это можно продолжать, но не числом, не количеством мероприятий, а прежде всего качеством их можно и нужно добиваться того, чтобы навсегда исчез из нашей жизни полус беды и зла.

Старший лейтенант И. КОЗЛОВ.

ПРИРОДА И МЫ

ЖИВИТЕ, ЛЕБЕДИ!

Поначалу лебедей было двое. Одного, еще малыша, принесли наши рыбаки с озера: были у него повреждены крылья, да так, что птица никогда уже не сможет подняться в воздух. А

другого кто-то ранил: найдется, видно, еще бездушные люди... Вынули мы дробишки, залечили ранки — и улетел белый красавец. Не сразу, правда. Поднялся в воздух, сделал над военным городком круг и сел на птичник. И с остающимся товарищем попрощаться,

и с солдатами, долго и заботливо ухаживавшими за ним. Только после этого к дальним озерам подался.

А вторая птица осталась. Борька — такое имя дали лебедю войны. И тот охотно на него отзывается...

Прапорщик А. ДЕМЬЯНОВ.

ИСТОРИЯ ПОДВИГА — В МИНИАТЮРАХ

Коллекционирование почтовых миниатюр — увлечение многих. Собирали марки М. И. Калинин, выдающийся советский дипломат М. М. Литвинов, академик И. П. Павлов, полководец М. В. Фрунзе... Ныне в нашей стране Всесоюзное общество филателистов (ВОФ) объединяет в своих рядах свыше 200 тысяч членов. Эта статья об одном из его активистов — полковнике А. Стремоухове, старшем преподавателе Высшего политического училища имени 60-летия ВЛКСМ МВД СССР. За активную пропаганду советского коллекционирования через периодическую печать ему присвоено звание «Активист ВОФ» с вручением Почетной грамоты.

В семейном архиве полковника Стремоухова хранятся одна золотая, 3 серебряных, 17 бронзовых медалей, завоеванных на различных выставках. Его коллекции более 20 раз отмечались дипломами, специальными призами ЦК ДОСААФ, ЦДСА, обществ филателистов Польши, Болгарии, Чехословакии. Они с успехом экспонировались в Главном управлении ВВ МВД СССР, в Высшем политическом училище, во многих частях внутренних войск.

А началось все с того, что ему, тогда одиннадцатилетнему мальчишке, попалась на глаза марка с изображением медали «За отвагу». Это был почтовый знак издания 1946 года. Школьник задержал свое внимание на медали. Точно такую, только настоящую, он не раз видел дома. С ней пришел с фронта отец, и она бережно хранилась в семье. Алексей заинтересовался и начал коллекционировать марки с изображением военных наград.

Так первая полюбившаяся марка положила начало многолетнему и увлекательному поиску почтовых миниатюр, посвященных нашей славной армии. Каждая вновь найденная марка или конверт приносили радость, расширяли кругозор, наполняли сердце гордостью за наши героические Вооруженные Силы.

Армейской теме он верен и поныне. Его коллекции языком почтовых, порой уникальных миниатюр рассказывают о рождении и героическом боевом пути Советских Вооруженных Сил, о мужестве и отваге сынов и дочерей Страны Советов, во всем величии показывают подвиги защитников Родины в суровые годы испытаний.

Более 30 лет Алексей Васильевич кол-

лекционирует почтовые марки, конверты, маркированные открытки. За это время он накопил обширный филателистический материал по нескольким темам: «Русская и Советская Армия», «История Советского государства», «Писатели нашей Родины на марках мира» и другие.

Особая гордость собирателя — коллекция «Советские Вооруженные Силы в годы Великой Отечественной войны 1941—1945 гг.» Эта коллекция удивляет количеством и разнообразием филателистического материала. В ней свыше 800 марок, около 450 конвертов и маркированных открыток, 15 блочков и столько же карт-максимумов... Во время экспозиции коллекция размещается на 215 выставочных листах. Коллекция построена по строгому плану, в соответствии с историей войны. Рассматриваешь почтовые миниатюры и невольно проникаешься гордостью за советских воинов, проявивших непоколебимую стойкость, массовый героизм и мужество в сражениях с врагом, открываешь для себя много интересного, ранее неизвестного.

Знаете ли вы, к примеру, когда вышла первая марка об армии? В коллекции полковника Стремоухова вы найдете ответ. Первая марка с изображением красноармейца, любимого народом защитника его завоеваний и свободы, появилась в молодой Советской республике в 1922 году. Это был третий стандартный выпуск почтовых марок РСФСР. Рисунок марки был сделан с известной скульптуры И. Шадра «Красноармеец». Редчайшая сейчас марка хранится теперь в альбомах коллекционеров как свидетельство высокой миссии Советской Армии с первых лет Советской власти.

Выходили марки и в годы Великой Отечественной войны. Первая марка военного времени выпущена в суровом 1941 году. На ней мать напутствует сына, идущего на фронт, словами: «Будь героем!» Большая эмоциональная сила была заложена в этом миниатюрном плакате.

В ноябре 1942 года вышла в свет первая серия почтовых миниатюр «Герои Советского Союза, павшие в Великой Отечественной войне», посвященная летчикам В. Талалихину и Н. Гастелло, генерал-майору Л. Доватору.

А всего с 1941 по 1945 год в нашей стране вышло более 150 марок на воен-

но-патриотические темы. Среди них блокада Ленинграда, историческая битва под Сталинградом, оборона городов-героев, Курская битва, Берлинская операция... Все они имеются в коллекции Алексея Васильевича Стремоухова.

Особый интерес представляют почтовые карточки и конверты, выпускавшиеся различными издательствами страны в годы войны. На каждом из них рисунок и надпись: «Смерть немецким оккупантам!» Чуть ниже стоит гриф: «Воинское». На рисунках изображены эпизоды боевых действий Красной Армии, борьбы партизан, героического труда советских людей в тылу. Вот одна такая карточка. На лицевой стороне неизвестный художник нарисовал работницу в красной косынке, держащую в руках изготовленный для фронта снаряд.

А вот открытое письмо. На фоне боевой техники плечом к плечу стоят трое улыбающихся воинов: пехотинец, летчик и танкист. Внизу написано: «Боевой привет с фронта!»

Выставки марок — всегда большой праздник для филателиста. Они способствуют развитию отечественной филателии и являются наиболее массовой и доступной формой пропаганды советских почтовых марок.

Советские филателисты ежегодно участвуют во многих выставках в нашей стране и за рубежом. Популярны выставки, проводимые в городах-героях. Инициаторами таких выставок стали ленинградские филателисты. Затем эстафету подхватили одеситы, волгоградцы, севастьяпольцы... В четырех из них представлялась и коллекция Алексея Васильевича. А всего он выставлялся около 30 раз, в том числе на трех международных, одной всесоюзной, трех Всеармейских выставках.

...Серьезным испытанием для филателиста было его первое участие в международной выставке «София — Москва-73», которая состоялась в Доме болгаро-советской дружбы города Софии. Ее девизом стали слова Георгия Димитрова: «Для болгарского народа дружба с Советским Союзом так же необходима, как солнце и воздух для всякого живого существа». Алексей Васильевич представил на эту выставку обширный филателистический материал, посвященный нашей славной армии. Его глубокая по разработке и прекрасно оформленная коллекция была удостоена бронзовой медали.

Еще большего успеха добился Стремоухов через год на международной выставке «ЧССР — СССР», которая открылась в городе Банска-Бистрица. От нашей страны в ней принимали участие 15 филателистов. Большое место на выставке было отведено тематическим коллекциям, посвященным Великой Отечественной войне, освободительной миссии Советской Армии, братству по оружию и борьбе чехословацкого народа с фашизмом. Коллекция А. Стремоухова «Советские Вооруженные Силы в Великой Отечественной войне» была удостоена серебряной медали и специального приза.

Можно возразить: а так ли уж это нужно? На военную тему достаточно много написано и книг, и газетных статей, и картин, поставлены кинофильмы.

— Нужно, — убежденно говорит Алексей Васильевич. — Коллекционирование — это хорошее средство воспитания воинов. Ведь марка является не только знаком почтовой оплаты, но и миниатюрным плакатом, произведением искусства. Советские марки рассказывают о трудном и славном пути советского народа, о его военных и трудовых подвигах, о единстве армии и народа. Это бесценный материал для пропаганды боевых традиций наших славных Вооруженных Сил, внутренних войск.

К этому стоит добавить, что почтовая миниатюра — это еще и документ эпохи. В различных формах: портрете и сюжетном рисунке, фото и репродукциях полотен известных живописцев отражены важнейшие этапы становления нашего государства, показаны выдающиеся достижения в области науки, техники и культуры. По сравнению с другими произведениями искусства почтовая миниатюра имеет гораздо большие пропагандистские возможности. Для нее нет преград — беспрепятственно минуя границы, она может путешествовать по всем странам и континентам.

«Мне понятно грандиозное эстетическое и познавательное значение советской почтовой марки, яркого и выразительного документа нашей героической эпохи», — писал замечательный скульптор народный художник СССР С. Коненков.

Свыше тысячи марок в нашей стране посвящено военной тематике. На них запечатлены многочисленные события, связанные с историей Советских Вооруженных Сил, вооруженной борьбы, военной техники и оружия. Все это для воспитателей — богатейший материал в пропаганде подвига советского народа и боевых традиций армии и флота. Его с успехом можно использовать в качестве иллюстраций на семинарах, лекциях, во время самоподготовки. Именно так и делает полковник Стремоухов, подбирая марки к конкретному занятию и демонстрируя их с помощью эпидиаскопа. Этот материал вносит живинку в обучение курсантов и в любой аудитории воспринимается одобрительно, с интересом.

О большом эмоциональном и эстетическом воздействии выставок Стремоухова на зрителей говорят многочисленные отзывы. Вот что, например, написал о его коллекции «Советские Вооруженные Силы на страже СССР» защитник острова Даманский Герой Советского Союза офицер-политработник В. Бубенин: «С удовольствием осмотрел коллекцию. Она имеет большое значение в деле воспитания нынешнего поколения в духе беспредельной любви и преданности нашей социалистической Родине. Она прекрасно отражает неразрывную связь армии с народом, показывает величие их подвига».

Подполковник Р. МОРОЗОВ.

РЕЗЕРВЫ? И КОРМА, И УХОД

На XXVII съезде КПСС в числе главных задач на двенадцатую пятилетку названо выполнение Продовольственной программы СССР. Это требует от специалистов войскового тыла значительного повышения продуктивности подсобных хозяйств частей.

Некоторый опыт уже накоплен нами. В нашей части, например, в 1985 году количество мясoproдуктов, произведенных подсобными хозяйствами подразделений, составило более двух третей годовой потребности. К концу пятилетки намечаем полностью перейти на самообеспечение мясом. Резервы роста налицо. Раньше при откорме животных на мясо основной упор мы делали на свиноводство. И это первоначально оправдывало себя. Но с увеличением поголовья стал резко ощущаться недостаток кормов — пищевые отходы солдатских столовых составляли лишь треть потребности. Тогда-то и было решено поднять количество крупного рогатого скота там, прежде всего, где имелась возможность заготовить сено. На сегодня в каждом подразделении имеются бычки на откорме и дойные коровы. Часть удоя сдеем на плановое снабжение, другая идет для питания телят и поросят в раннем возрасте. Личный состав в карауле также получает молоко в дополнение к положенному рациону. Возросло и производство мяса.

Учили мы и еще одно. В подразделении, где командиром офицер В. Костечко, в целях набора веса особой свиноголовье передерживалось на откорме. Это вело к перерасходу кормов. Сейчас забой свиней осуществляется, как и должно, по достижении ими 9—11 месяцев.

Для получения мяса разводим птицу, для чего закупаем на местной инкубационной станции трехсуточных цыплят. С ними, правда, много хлопот — они очень чувствительны к изменениям температуры в помещениях. По мере подрастания петушков забиваем на мясо, а кур оставляем: от них только в одном батальоне в прошлом году получено более 12 тысяч яиц. Большая заслуга в этом командира взвода прапорщика Н. Бевзюка. Человек он немолодой, с хозяйской жилкой, умеет мобилизовать людей на общественные дела.

Энтузиастов у нас немало. Благодаря им заметно растут подсобные хозяйства части. Сейчас в них содержится 259 свиней, 60 голов крупного рогатого скота, 12 коз и 368 кур.

При таком количестве животных мы, конечно, испытываем трудности в кормах. Пищевые отходы солдатских столовых, как

уже сказано, играют лишь вспомогательную роль. Недостающую часть кормов восполняем за счет закупки отходов производства на предприятиях по обработке зерна, сыворотки на молокозаводе, выращивания кормовой свеклы на своих огородах, заготовки сена на неудобьях. Траву косим везде, где только можно: вдоль дорог на полосах отвода, на опушках лесонасаждений, вдоль очистительных сооружений. На работу привлекаются добровольцы из солдат, сержантов и прапорщиков. Исходя из старой крестьянской поговорки «коси, коса, пока роса» и строится для них временный распорядок дня: подъем в 4 часа, первый завтрак в 6, покос до 9.30. В 10 часов основной завтрак, после обеда двухчасовой отдых.

Особенно хорошо налажена заготовка сена в подразделении, которым командует офицер М. Пидкова. Если раньше на это уходил месяц, а то и больше, привлекалось значительное количество военнослужащих, то сейчас — только около двух недель, и занятыми оказываются 6—7 человек. Такой эффект — результат находчивости рационализаторов, в числе которых водитель рядовой В. Ивашко. Они собрали облегченную сенокосилку, использовав старый двигатель от передвижной киноустановки.

Из-за неблагоприятных климатических условий не везде порой удается заготовить достаточное количество кормов. В таких случаях организуем перераспределение сена.

Мало, однако, заготовить корма. Их надо еще и сохранить и разумно использовать в течение длительной зимы нашего сурового края. В подразделениях части имелись приспособленные помещения для хранения комбикормов, зерноотходов и сеновалы. Но в связи с увеличением поголовья крупного рогатого скота в подсобных хозяйствах сена стало заготавливаться значительно больше. Пришлось скирдовать его поблизости от коровников. При этом вынужденном способе хранения, безусловно, растут потери сена. Чтобы максимально уменьшить их, офицеры тыла, бывая в подразделениях, постоянно проверяют порядок хранения кормов. Не остаются в стороне от этого и народные контролеры (их возглавляет офицер В. Родимускин). Так, ими была обнаружена и предотвращена потеря зерноотходов из-за нерадивого хранения в подразделении, где командиром офицер В. Костечко.

Повседневные заботы связаны у нас не только с полноценным кормлением, но и с правильным содержанием и уходом за скотом: ведь именно здесь таятся основ-

394

ные резервы повышения продуктивности стада. Раньше свинарники не отапливались, что отрицательно сказывалось на росте свиней в зимних условиях. Сначала отопление от центральной теплосети было проведено в подсобном хозяйстве подразделения офицера М. Пидковы, а в прошлом году благодаря личной инициативе начальника продовольственной службы капитана В. Волкова тепло пришло и в объединенный свинарник. Животные в них содержатся по группам в станках с перегородками. Полы в основном везде бетонные, на них уложены деревянные щиты. В качестве подстилки используем опилки. Кормушки в клетках установлены в передней части, что создает удобства для чистки.

При кормлении стараемся выдерживать установленный график и рацион, который поименовывали в одном из передовых совхозов. Пищевые отходы сортируются и провариваются. Для этого имеются специальные котлы. Летом свиньи получают зеленую подкормку — сочную молодую траву.

С установлением устойчивых теплых дней свиней выгоняем во дворик, где оборудованы для них навесы. С появлением первой зелени выгоняем коров на подножный корм. В этот период приступаем к ремонтным работам — готовим животноводческие помещения к зиме.

Для обслуживания комплексных подсобных хозяйств стараемся привлекать минимальное количество людей. Для работы в основном подбираем солдат, знакомых с сельским хозяйством. Заботятся о животных рядовые Д. Ерофеев, Ю. Филиппов, которые до службы в армии работали скотниками. И теперь они умело применяют свои знания. За курами ведет уход рядовой Н. Глаголев. Он в короткий срок приобрел необходимые навыки и успешно справляется с порученными обязанностями.

ми. Наравне с сослуживцами эти солдаты успевают и на занятиях по боевой и политической подготовке. Умело совмещают исполнение своих служебных обязанностей с работой в подсобных хозяйствах капитаны И. Урустемханов, Б. Паскевич, прапорщики А. Зайнчковский, Н. Фейст, А. Абрамов и другие.

Как говорилось на XXVII съезде КПСС, в результате организации и развития подсобных хозяйств при предприятиях и организациях в распоряжение трудящихся поступает весомая прибавка продуктов животноводства и овощеводства. Знаем это на собственном примере. В 1985 году план сдачи мяса на плановое довольствие в части был перевыполнен, после чего офицерам и прапорщикам продано более трех тонн мяса.

Есть у нас и недостатки, и связанные с ними проблемы. Не полностью удовлетворены пока объемом продукции овощеводства. Изыскиваем возможности для дальнейшего расширения площадей под огород вблизи основного военного городка, где имеются лучшие возможности использования личного состава и организации поливочных работ.

Предстоит сделать и многое другое. Но одно ясно: наш вклад в выполнение Продовольственной программы СССР будет весомее, если дадим государству продукции животноводства столько, сколько требуется на обеспечение личного состава, как сказал на одном из совещаний офицерами командир части. К этому мы и стремимся. Решения XXVII съезда КПСС вызвали у наших военнослужащих прилив сил и энергии. Они настроили нас и на более добросовестное отношение к учету и расходованию материальных и денежных средств.

Майор М. МУРАВЬЕВ.

СОВЕТЫ ВРАЧА

ЗУБЫ И ЗДОРОВЬЕ

Испорченные зубы часто являются причиной таких болезней, как ревматизм, пороки сердца, заболевания желудка, почек, суставов. Не зря старинная поговорка гласит: «Зубы — зеркало здоровья».

Как избежать заболеваний зубов? Существует много способов профилактики. Условно их можно разделить на коллективные и индивидуальные. Если

коллективные проводятся в основном медработниками (витаминация пищевых продуктов, добавление в питьевую воду микроэлементов и др.), то индивидуальные меры может и должен осуществлять каждый человек. К ним относится в первую очередь гигиена полости рта. Одно из важных ее условий — ежедневная чистка зубов. Делать это лучше на ночь, отдавая предпочтение пастам «Жемчуг», «Бело-розовая», «Новинка-82», которые содержат вещества, предохраняющие эмаль зубов от разрушения. В зимнее и весеннее время целесообразно пользоваться пастой «Лесная», которая

укрепляет десны и снижает их кровоточивость. При повышенной кровоточивости десен можно временно заменить чистку полосканием зубными эликсирами «Лесной», «Идеал», «Здоровье» (10—15 капель на стакан воды).

Следует избегать температурных контрастов пищи, чрезмерного употребления сладостей и кулинарных изделий, особенно перед сном.

Непременным условием сохранения зубов является ежегодный осмотр и своевременное лечение у стоматолога.

Майор медицинской службы В. ФИЛИПОВ.



Генерал-лейтенант в отставке Н. СТАШЕК.

БЫЛО ТАКОЕ, БЫЛО...

ПОВЕСТЬ.

...Г рудь и голова комполка были забинтованы, на лице лишь губы и глаза оказались свободны от повязок.

Говорил он спокойно, как и прежде, может быть, лишь картавость немного увеличилась. Приказал Горновому принять командование полком и выводить его, чтоб не оказаться в окружении, потом спросил:

— Михаил, вы жену мою не видели? С Сережей? Валентину Павловну не видели? В тыл бы переправить. Только не говорите ей... Придумайте что-нибудь. Это в данном случае можно.

— Сделаем, товарищ майор. Вы с ней еще...

— Не перехлестывай, Горновой. Мне хотя бы до ночи дотянуть. Ночью, говорят, умирать сподручней...

Михаил принял полк. Мало боеприпасов. Почти нет продовольствия. Много раненых. Все вопросы надо решать немедленно. Решать и отводить людей. А куда отводить — думай, Горновой, думай. Когда-то ты умел грамотно на картах стрелочки рисовать.

Полк пошел в сторону Столбцов. Еще к исходу этого дня пришлось и вступать в рукопашные, и отражать танковые атаки, и нести потери от ударов с воздуха. Однако командиры имели конкретные задачи, не чувствовалось растерянности среди бойцов, и это придавало силы. За пять дней отступления каких только испытаний не пришлось хлебнуть людям полка. Но свою задачу они выполнили. Там, где и предполагал Горновой, часть соединилась с одним из стрелковых полков, в тот же день нашла штаб своей дивизии и с ходу вступила в бой за Могилев.

8.

Дивизию выводили на переформирование в тыл. Впервые за дни войны Михаилу

вдохнулось свободней. Но не легче. Спало напряжение быть готовым к немедленным действиям, но пришло другое. Пришла боль размышлений. Как же так, почему отступаем? Почему воюем под Смоленском, а не на территории врага? Написать бы в Москву, спросить у них — почему?

— Товарищ старший лейтенант, можно вопрос? — подошел к нему боец батальона, которого Горновой запомнил еще по двадцать второму июня: здорово тот сражался.

— Давай, Калашниченко.

— А вопрос мой такой: что же вы, командиры, назад нас ведете, а? Что немцу землю отдаем?

— Силу врага не рассчитали мы, Калашниченко.

— А почему же не рассчитали, куда смотрели?

— А куда ты смотрел, когда мимо мишеней на занятиях из пулемета лузил? Куда смотрел твой взводный, лейтенант Малышев, когда сдуру, по безграмотности дал фашистам обнаружить себя и людей?

— Так он же погиб.

— Не погибать надо было, а драться умело, да каждому. Ты, Калашниченко, у себя сначала спроси, почему так все выходит, а потом уже в Москву писать собирайся.

— Так я... При чем Москва? Я же о Москве ничего не говорю, товарищ старший лейтенант.

Но Горнового прорвало на слова и остановить было трудно:

— С других спрашивать — все мастера. Давайте учиться себе счет предъявлять. Пешками прикидываемся. Раз пешка — значит, молчи, и нечего...

Он махнул рукой и зашагал к землянке. А боец уже вслед ему, но негромко, словно сам себе, сказал:

Окончание. Начало в № 7.

— Нешто прикидываюсь? А что мимо стрелял — так с кем не бывает? Зато за неделю отступления научился в яблочко бить.

Все дни отступления и боев под Могилевом Михаил мечтал о том, чтобы выспаться. Теперь такая возможность была. Падая на солому, он успел подумать: хотя бы часик-другой не будили. И провалился в сон.

А сон был странный. Михаил едет в поезде, смотрит в окно и видит полного краснощекого железнодорожника, но почему-то в буденовке. Тот копает штыком среди степи братскую могилу — почему именно могилу? — все время старается повернуться к Михаилу спиной и спрашивает: «Ну, что смотришь-то?» «Так не из праздного же любопытства», — говорит Горновой чужие слова, хочет подойти и помочь железнодорожнику, но мешает прочное стекло. Рядом оказывается боец Калашниченко, обращается к нему по-уставному: «Я вам ничего о Москве не говорил, товарищ старший лейтенант, при чем тут Москва?» Поезд двигался, человек в буденовке выплывал из рамки окна, и надо было выворачивать шею, чтобы видеть его. «Имею право знать!» — кричал в окно Горновой, но железнодорожник будто не слышал его, молча продолжал долбить штыком тугую землю: жак, жак, жак...

Горновой проснулся задолго до рассвета. Тишину ночи тревожили глухие выстрелы зениток.

Он вышел из землянки, побрел по черной степи чуть заметной в лунном свете тропинкой.

— Товарищ старший лейтенант, — окликнул его часовой. — Пули летают, не ходили бы. И мины: нет-нет да и шмякнет какая.

— Э, через такое пекло мы с тобой прошли, да ничего не случилось, а тут...

И рухнул лицом вниз.

Уже лежа на земле, чувствуя, как нездоровый, дурманящий сон подкрадывается к нему, как мертвец тишина ночи, он вдруг ясно увидел в сиянии лунного света Люсю, плывущую к нему. «Не надо, я далеко, — прошептал. — Я тебе письмо написал. Двадцать первого. Бессонница была. В кармашке письмо. Я только сейчас вспомнил о нем. Почему?»

Когда бойцы несли его к палатке с красным крестом, Михаил вспоминал слова неотправленного письма. Буквы выплывали из памяти последовательно, вырастали огромными, на все небо. «Жизнь полна любви и добра...» Что-то здесь не так, нет чего-то... Он морщил лоб, кусал губы и никак не мог решить, что надо изменить, дописать в письме...

А боец, поддерживающий Горнового за ноги, сказал, обращаясь к товарищу:

— Аккуратней, Костин, видишь, ему совсем плохо...

9.

В сентябре он лежал в госпитале под Владимиром. Даже врачам на удивление, поправлялся быстро и, едва получив разрешение встать с постели, надоедал нянечкам одной просьбой:

— Нянечка, выгуляй меня.

Те фыркали, смеялись над его словами — ты ж, мол, раненый, не собачонка, — но коли была возможность, выводили Горнового на свежий воздух, помогали ему добраться до дальней скамейки и оставляли там одного. Одна из нянечек пробовала было пару раз прнсесть на этой скамейке с Михаилом, разговорить его, с этой целью даже втайне от всех капала на белый халатик духи, но раненый был замкнут и нелюдим. А однажды он вообще ее испугал. В высокий сентябрьский полдень над городом потянулись коски журавлей.

— Правда, красиво? — спросила она. — Так и хочется вместе с ними подняться высоко-высоко...

— Лебеди... — вместо ответа сказал он.

— Ну что вы, Миша, это журавли, серые журавли.

— Лебеди, — продолжил Горновой, — гуси-лебеди, не показывайте ей дорогу.

И глаза его утратили сухость.

Эта нянечка больше с ним не ходила и до самого дня выписки Горнового из госпиталя смотрела на него жалостливо и одновременно с опаской.

За недели лечения Михаил написал Люсе несколько писем. Как-то сосед по палате, подполковник, горевший в танке, спросил:

— Кому строчишь?

— Невесте, — ответил Горновой.

— Хорошо, что не жене.

— Это почему же?

— С невестой сейчас легче разговаривать.

Отучай ее потихоньку от себя — и все. Это чтоб не так убивалась потом, в случае чего. А жене... Жену не обманешь, ей, брат, обязательно надо, чтоб ты живой вернулся.

— Она мне почти что жена...

— Отучай, — сказал танкист. — Нам, брат, как понимаешь, воевать еще и воевать, зачем же в человека надежду вселять? А живым останешься — если любишь, поймет.

Как ни странно, но этот разговор немного успокоил Михаила. «Конечно, — подумал он, — зачем ей меня искать? И вообще, все те давние разговоры — они ведь были «на заре туманной юности», вон когда!»

Будто забыл Михаил, что только год и минул от теплых московских дождей. Да, не всегда, видно, измеряется время лишь сменой дня и ночи. Случилось что-то со временем от двадцатых чисел июня, от первой бомбежки, от лежащей у ступенек штаба женщины, от прощального залпа над могилами комполка и других боевых товарищей. Все, что было до этого, виделось с расстояния в десятилетие, не меньше.

От нынешних дней пришло к Михаилу понимание того, что жизнь не только любовь и добро, что есть в ней еще что-то. Тревожно было на сердце, и, защищаясь от этой тревоги, сердце становилось жестче. Оно не хотело вспоминать о луне, о чуть подрагивающих на губах Горнового пальчиках Люси, о сверчке и спелых вишнях. Оно, перегруженное войной, просто не выдержало бы никакого эмоционального всплеска.

Михаил думал, что он жалеет свое серд-

це, ожесточенно изгоняя из снов и памяти возникающие картины той самой зари туманной юности. А потом понял, что причина тому — страх, слепой, необъемлемый страх за глазастую тонконогую девчонку, бегающую по терновнику.

Понимание это пришло не в сорок первом. После госпиталя он, уже в звании капитана, потом майора, был начальником разведки дивизии, затем принял под командование полк и к январю сорок третьего года, то есть к началу Воронежско-Касторненской наступательной операции, в которой была задействована его часть, стал подполковником. В первый день полк освободил несколько населенных пунктов, в том числе железнодорожную станцию Перевозы и село Пустошино, что рядом с ней. В Пустошино их первым встретил глухонемой мальчишка лет тринадцати. Выставив крики, он повел бойцов за местный молзавод. Там, в березовой аллее, на перекладинах, сооруженных между деревьями, висели девушки.

— Товарищ подполковник, — доложил ему тихоноко один из разведчиков. — В подвале дома, через дорогу отсюда, еще двадцать девчушек лежат. Голые. Лет по пятнадцать-шестнадцать. Немцы их снарядничали, штыками покололи... Но некоторые живые остались.

Глухонемой мальчик размахивал руками, падал в снег, бился в безудержном плаче, и в криках его слышалось Горновому лишь одно слово: «Как? Как? Как?» Не разбирая дороги, он побрел по глубокому снегу к краю села. За последним двором увидел одного из бойцов батальона Березина. Солдат стоял у худой копенки соломы, менял магазин в автомате и тонко кричал кому-то: «Встань, встань, кому говорю, встань, гад!» Из соломы выполз немецкий офицер, не поднимаясь с колен, поднял руки над головой, и боец прямо в эту голову, под каску, разрядил всю обойму.

— Савич, Савич, не надо, посадят ведь за самосуд, — опасно косясь на Горного, потянул бойца за рукав его товарищ, выбравший из соседнего двора.

Савич непонимающе взглянул на него, отдернул руку и грязно выругался:

— Да пошел ты... Чем пугаешь? Я дома, под Бродами, трех дочерей, таких же, с женкой оставил.

И вот тогда у Михаила остановилось сердце. Он явственно почувствовал это: билось, билось — и замерло, скованное страхом.

Какие там к черту эмоции! Не в них дело. Война представлялась ему как чисто мужское занятие, она должна была испытывать его, Горного, грамотность и выдержку, и лишь он, солдат, имел право принимать смерть на поле брани. Так почему же погибли Валентина Павловна с сыном? Так в чем виноваты перед миром пустошинские девушки? Так почему с такой болью и тревогой говорит сейчас о своих детях боец Савич? Идя по огненным дорогам, иасмотрелся в глаза смерти Горновой, у самого на теле шрама места не хватает, но не от ран холодеет внутри. Причина

страха, закравшегося в сердце, — в осознанной сейчас ответственности перед всем живым: он не только воюет, он защищает. Все живое приняло конкретные очертания Люси. Ему так хотелось, чтобы она, светло улыбаясь, сидела в данную минуту где-нибудь у тихой заводи, смотрела на желтые кувшинки и даже не знала, что идет на землю война.

Жизнь замешена не на любви и добре, подумал Горновой, молча глядя вслед Савичу, жизнь — прежде всего ответственность. Каждого за каждого. И он понял, почему осенью сорок первого, в госпитале, вырвалась из его груди молитва о гусях-лебедях. Не в тридцатом царстве Люся, а где-то в этом страшном пекле.

Заведите ее к тихому озеру с желтыми кувшинками, гуси-лебеди!

Война продолжалась. Михаила назначили начальником штаба дивизии, затем, уже после форсирования Вислы, полковник Горновой стал командиром дивизии.

С каждым своим войсковым хозяйством он привык знакомиться лично и досконально. Чаще всего в первую очередь обходил землянки, блиндажи. В этот раз направился в медсанбат дивизии...

Даже много времени спустя он не мог себе объяснить, почему так поступил. То ли интуиция заставила его это сделать, то ли еще что, но...

Да, в это трудно поверить, да, это выглядит сказкой, да, такой случай — действительно случай!

Но было такое, было.

— Военврач капитан Белецкая, — представилась Горновому худощавая стройная женщина.

И седеющий комдив стал перед ней на колени.

Было!

10.

— Сколько же я тебя искала!

— Сколько? — спросил он.

— Посчитай сам. С того самого дня, как мы бежали по терновнику...

— Все, — сказал Михаил и прикрыл ее губы ладонью. — Я это только и хотел услышать.

— А ты почти не изменился. Вот только волосы... Много седны.

— И еще я перестал любить лебедей, к примеру. Я последние годы их просто боюсь.

— Но они-то здесь при чем, милый мой я же тебе еще тогда говорила, что найду все равно.

Горновой снял со стены фотографию маленькой, трех-четырёхлетней девочки, улыбающейся:

— А ты почти не изменилась. С пеленок, сразу видно, настырная была: глаза бойкие какие.

— Это вовсе не я. У девочки, которую ты рассматриваешь, даже фамилия другая. Горновая, Юлия Михайловна. По отцу записала. Неужели не знал? Ах, комдив, какой ты у меня!

...От обороны на Одерском плацдарме дивизия перешла в наступление на Берлин-



Рис. А. Пономарева.

ском направлении. И вот уже передовые батальоны ее ворвались в пригород Берлина Эркнер. Туда же перенес свой НП и комдив. Непростые задачи стояли перед ним, но решил он их, как всегда, вовремя и к назначенному времени — пятнадцать часам второго мая — встретился с дивизией соседней армии южнее рейхстага. Теперь Горновому надо было выводить свои части к Эльбе.

— Это все, Люся,— сказал он жене,— это победа. А я все еще боюсь за тебя, очень боюсь.

— Как и я за тебя,— ответила та.— Это и есть любовь, Миша.

— Пустое слово — любовь. Нет любви, а есть чувство ответственности.

— Знаешь, позавчера я солдата оперировала, Рябокonia. Пожилой уже, под пятьдесят ему, наверное. Так слушай, о чем он меня перед операцией попросил. Я, говорит, все понимаю, надо из моей утробы осколки вытаскивать, только, товарищ докторша, после всего этого заштопай меня аккуратней, чтоб жена, когда вернусь, хоть не в первую ночь шрамы рассмотрела. Не дай бог, не понравлюсь ей такой, захочет на нелатаного обменять... Шутит он, конечно, но есть в шутке и истина. На войне тоже любовью живут, Миша. Не было бы любви, за что бы мы воевали? Любовь — это же не только поцелуи, дорогой мой. Это чувство, такое огромное-огромное, без которого не то что жить — даже существовать трудно. Потому мы и побеждаем, что любить умеем.

— Побеждаем потому, что сражаться умеем,— попробовал возразить Горновому.

— Опять ты за свое! Тактик мой, так-

тик. Да сражаемся-то почему так? Потому что любим то, за что деремся!

— У тебя женская логика. Вот закончится война — пойду в Академию Генштаба, говорили же со мной по этому поводу, я дал «добро», да ты же знаешь, что я пересказываю?! Так вот: буду сам учиться, а потом и учить других быть ответственным за все вокруг, уметь защищаться и защищать. При чем тут, скажи, любовь?

— Вот закончится война — рожу тебе еще, на сей раз сына, чтоб лучше понимал, перед кем ты ответствен, чтоб мыслить не так абстрактно.

Вот закончится война...

Да какая уже война?! Домик, в котором размещался сейчас Горновой, тонул в бледно-розовом цвету уютного фруктового сада. Брала свое весна, и даже израненные закопченные деревья чувствовали, что больше им ничто не угрожает, что выжили они и надо думать уже о листьях и плодах. На Родине тоже, наверное, пенятся цветом сады, сходят с ума соловьи...

Михаил заворочался на раскладушке, представил, как топает сейчас по одуванчикам Юлия-крохотуля, дочь, ни разу им не виденная. Кажется, она очень похожа на Люсю. Хорошо, если так будет и на самом деле. Они втроем поедут в Одессу, на Черное море, и все будут оглядываться, дивясь их сходству.

Вот закончится война...

В последнее время выстрелы стали редкостью, лишь иногда всплещет разрыв гранаты или раздастся автоматная очередь. А сейчас минут пять интенсивная перестрелка идет. Видно, одна из недобитых групп врага попала в засаду или, надеясь на чудо, сама атакует. Может, это самые последние пули войны?

Комдив привык к их свисту, почти полторы тысячи дней сопровождали они его жизнь. Больше их не будет, тех, которые летят в людей. Все.

Длинный телефонный звонок. Он уже не может принести тревожных вестей. Запах цветущих деревьев льется в окно. Имеет же право человек в последние часы войны надеяться на это, черт возьми?!

Оперативный дежурный штаба дивизии доложил: немцы напали на медсанбат, с нашей стороны есть потери. Тяжело ранена военврач капитан Белецкая. Группа противника уничтожена полностью.

—... Ты как мальчишка,— спокойно, но очень тихо сказала она.— Чего прибежал? Если комдив к каждому раненому... — Она внимательно посмотрела на него и продолжила: — Нет, ты для меня не комдив. Ты просто Мишка. Ты бежишь по терновнику, а я, глупая, убегаю. Убегаю...

Люся умерла незадолго до рассвета.

II.

Что есть любовь, долг, ответственность? Что есть предназначение человека?

Генерал Горновой, приехав в отпуск в Одессу с дочерью Юлей, идет берегом моря и говорит, говорит об этом...



Герои этой книги — люди целеустремленные и настойчивые. Обладающие мастерством и силой воли. Живущие по принципу «Умешь сам — научи другого». Они горюют, сомневаются, радуются, дерзают... Счастливая жизнь встает со страниц — светлая, добрая, людям необходимая. В этом, пожалуй, главное достоинство книги «Мелодия рекордного заплыва» (Л.: Лениздат, 1985), написанной подполковником А. Мостовым, членом Союза журналистов СССР, судьей республиканской категории. В ней идет речь о пловцах, ленинградских динамовцах, о становлении и развитии плавания, об известных мастерах водной дорожки, их вкладе в укрепление и развитие советского спорта.

Открывает книгу сложная, яркая жизнь выдающейся советской спортсменки и педагога, ветерана общества «Динамо» Клавдии Ивановны Алешиной. Начала она плавать в одиннадцать лет, хлопнет наволочкой об воду половчей — пузырь образуется. Схватится за него и давай молотить ногами. Потом ребята показали, как руками грести. Поплыла. Понравилось. Первый ее тренер, Александр Шумин, был строг и требователен.

Учил, заставляя преодолевать усталость, вырабатывать упорство и настойчивость. Плохо шел гребок рукой — связывали ноги. Не ладилось дыхание — ее заставляли вдыхать воздух быстро, а выдыхать в воду в пять раз медленнее. Когда уже почувствовала, что может на равных бороться со взрослыми, ее, четырнадцатилетнюю, не допустили до соревнований на Спартакиаде 1928 года. Сидела на трибуне бассейна и плакала... А в тридцатые годы Алешина уже установила каскад рекордов на водных дорожках, которые вызывали не меньший восторг у зрителей, чем игра талантливой артистки Любви Орловой.

Ее жизненный путь пересекся с судьбами других замечательных спортсменов, и А. Мостов, естественно, знакомит читателей с такими энтузиастами развития физкультуры и спорта в нашей стране, как Владимир Песков, Александр Шумин, Леонид Мамат, Петр Голубев, Сергей Мешков, Семен Бойченко, Виталий Сорокин, Татьяна Савельева, Владимир Косинский, Андрей Крылов, Тамара Шелофастова, Владимир Сальников, и многими другими. Их внутренняя цельность, оптимизм, нравственный максимализм воспринимаются читателем сегодня как прекрасный идеал: спорт призван прежде всего воспитывать гражданина своей страны, сильного, волевого, стойкого. Спортсмены готовят себя к труду и защите Родины. И небезынтересно сегодняшнему воину узнать о спортсменах-динамовцах, которые в суровые годы Великой Отечественной войны проявляли мужество и героизм, отвагу и стойкость.

В первый же день войны Алешина пришла на призывной пункт. Не взяли. Но спортсменка нашла се-

бе дело в осажденном Ленинграде. На стадионе «Динамо» она обучала вчерашних рабочих, студентов, инженеров приемам метания гранаты, штыкового боя, плавания с оружием в форме, переползания по-пластунски. Рядом с ней трудились для фронта Александр Шумин, теннисистка Тамара Налимова, футболист Валентин Федоров, другие динамовцы. Как награда за их труд — вот такое письмо, которое хранится в архиве Клавдии Ивановны: «Благодаря вам я стал умелым бойцом, беспощадно уничтожаю поганых фашистов. А сам остался жив. Спасибо за науку, Клава, наша любимая чемпионка!» Это написал красноармеец Слепцов из 14-го полка 21-й дивизии НКВД.

Свой главный подвиг совершил в годы Великой Отечественной войны и неоднократный чемпион страны и Европы Леонид Мешков. Раненный в плечо, он рискнул спуститься в воду вместе с тяжело раненым красноармейцем Сергеем Куликовым, переплыл Лугу, спас товарища и вернулся с ним из разведки в часть. За этот подвиг Мешков был удостоен ордена Красной Звезды.

Динамовец Владимир Китаев оставался в осажденном Ленинграде. Одним из первых он откликнулся на призыв газеты «Ленинградская правда» — каждому мастеру спорта подготовить для обороны города тысячу ополченцев. Став инструктором военно-учебного пункта, Владимир Китаев создал бригаду из спортсменов, которая только за первый месяц войны подготовила 4300 ополченцев. Когда после обучения они уходили на передовую, Китаев вручал командирам подразделений свой скромный труд «Памятка народному опол-

ченцу», в котором давались советы по преодолению водных преград. Весной 1942 года прославленного спортсмена пригласили в Москву на митинг воинов - физкультурников. Там ему довелось рассказать о фронтовых подвигах ленинградских спортсменов. Отчет об этом был опубликован в газете «Красная звезда».

Друг Китаева, пловец Бурлаков, служил торпедистом на подводной лодке, которая после тяжелого боя получила повреждение и легла на грунт. Казалось, выхода нет. Но старшина второй статьи Бурлаков, идя на риск, решил выброситься из торпедного аппарата. Он пробил толщу балтийских вод, выбрался наверх и добрался до своих. Весь экипаж лодки был спасен.

Об этих и других подвигах спортсменов рассказывает автор в своей книге. Для чего? Не только ради занимательности. Нет. Он как бы задает вопрос сегодняшним защитникам Родины: сможете ли вы быть такими? Сумеете ли в критическую минуту поступить так, как Мешков и Бурлаков, как красноармеец Саша Заикин, переплывший в ноябре 42-го Неву с катушкой телефонного провода на плотике, главстаршина Юрий Курило, проплывший с донесением командира двадцать два километра в Финском заливе?

Как только в 1943 году была прорвана блокада, динамовцы Алешина, Китаев, Полягалова, другие мастера спорта в свободное время взялись ремонтировать помещение бассейна на Разночинной улице. Им помогли воины из частей НКВД Ленинграда. Вскоре начались и тренировки. Возможно ли такое после блокадного голода и холода? Да, возможно. Потому что, посвятив себя

плаванию, они поставили его на службу людям, жили одними помыслами с народом и мерили себя единственной мерой — спортивным престижем Родины. И трудности отступали.

Немало страниц посвятил автор книги замечательному пловцу, ныне подполковнику Виталию Ивановичу Сорокину, первому призёру Олимпийских игр в плавании (Мельбурн, 1956 г.). Придя мальчишкой в плавательный бассейн, он начал заниматься у Клавдии Ивановны Алешиной, к тому времени уже закончившей выступления в большом спорте. Начались каждодневные тренировки, подчас утомительные и нудные. Хотел было бросить. Но однажды случайно услышал разговор Клавдии Ивановны со знаменитыми довоенными спортсменами, которые собрались на огонек к Алешиной, и удивился их воспоминаниям. Оказывается, никто из них вот так просто не стал чемпионом, все прошли сквозь трудности, преодоление самих себя. И тогда Сорокин понял: легкой жизни в плавании нет, придется трудиться. И трудился ежедневно, ежечасно. А когда, казалось, становилось невмоготу, Алешина говорила просто и доходчиво: «Не пиццать! Заниматься надо», — и Сорокин учился терпеть, плыть через «не могу». Не «запищал» Виталий Сорокин и когда на Спартакиаде дружественных армий в Лейпциге, уже признанным спортсменом, плыл, преодолевая боль в плече и позвоночнике (сказалась старая травма). Пять золотых наград привез он со Спартакиады. Сила воли, упорство сыграли основную роль в выборе профессии. Сорокин стал вооруженным защитником Родины.

Интересна и глава, в которой идет речь о становлении характера олимпийского чемпиона Владимира Сальникова, возглавившего в свое время элиту сильнейших пловцов планеты. В чем феномен этого спортсмена, установившего рекорд на марафоне на Олимпиаде-80 и побившего его на чемпионате мира-82? Сам Сальников говорит об этом так: «Быть может, в умении тренироваться состоит мой дар? В умении терпеть и перебарывать усталость, владеть эмоциями, понимать тренера, держать режим... Для раскрытия таланта нужна постоянная работа — в этом уверен». После рекорда Сальникова встретили в вестибюле Алешина и Сорокин. И было в этой встрече нечто символическое: одна стояла у истоков советского плавания, другой в начале его большого пути, третий на триумфальной вершине сегодня.

Книга офицера внутренних войск А. Мостова «Мелодия рекордного заплыва» написана простым, доступным языком. Автор использовал в ней многочисленные архивные документы, воспоминания спортсменов — динамовцев, привел интересные факты из их жизни, рассказал о наиболее выдающихся достижениях в плавании ветеранов и наших современников.

Мелодией назвал автор рекордный заплыв, но каждая страница учит тому, что постоянные занятия физкультурой и спортом — это уже песня, всеобъемлющая, захватывающая, так необходимая, особенно военному человеку. Ведь даже временное занятие спортом помогает стать сильнее, смелее, упорнее в преодолении трудностей.

Б. ЛОССАН,
подполковник в отставке.

Памфлет

«МОДЕРНИЗИРОВАННЫЙ»

РАСИЗМ

ПРОЕКТ ДОКЛАДА ОРГКОМИТЕТА «НАЦИОНАЛЬНОЙ КОНФЕРЕНЦИИ» КУ-КЛУКС-КЛАНА США

Уважаемые джентльмены!

Мы все твердо верим в неизбежность нашей доктрины: борьба за господство белой расы является залогом общественного прогресса, его движущей силой. Сегодня нам приходится вести эту священную борьбу в условиях невиданных до сих пор нападков на расовую теорию и практику как со стороны низших рас, так и их агентов — коммунистов, различных антипатриотических организаций и яйцеголовых хлюпиков из гнилой интеллигенции.

Дело дошло до того, что ставится под сомнение биологическая основа превосходства белой расы — длина головы и вес мозга. Утверждают, будто самыми длинноголовыми оказались представители некоторых диких племен Австралии, а самый тяжелый мозг у бурят — 1524 грамма и у эскимосов — 1558 граммов, у французов же он весит лишь 1473 грамма.

Делаются попытки опровергнуть научные положения о том, что в древности негры и индейцы поджаривали на кострах и съедали друг друга, запивая кокосовым молоком.

Конечно, подобные враждебные вылазки ни в коей мере не могут поколебать нашей веры в расовое превосходство не только над цветными, но и над всеми видами белой расы. У нас есть для этого все основания: на территории нашей страны обнаружен скелет самого крупного динозавра (длина его 27 метров, а вес — 80 тонн); у нас воздвигнуты самые высокие небоскребы; наши солдаты самые храбрые — всего пять тысяч морских пехотинцев при мощной поддержке морской авиации и палубной артиллерии победили ополченцев, женщин, стариков и детей стотысячного населения Гренады; бог поручил нам самую ответственную историческую миссию — сделать гражданство Америки вершиной цивилизации на земле, а ее звездно-полосатый флаг — символом всего мира.

Мы чтим память первопродцев, которые во имя утверждения расового превосходства отбрасывали прочь всякие сказки о стыде, чести и совести и добротню делали свое дело: рубили детей индейцев с белыми флагами в руках, вспарывали живо-

ты беременным женщинам. Благодаря им численность индейцев в стране сократилась с десяти миллионов до одного миллиона, а вместе с ней убавились и наши сегодняшние хлопоты.

Мы чтим заслуги наших предков. Но сейчас времена другие, и они обязывают нас модернизировать некоторые методы действий. Практика официальной Америки свидетельствует, что можно, используя более гибкие методы, достичь тех же целей. Мы часто критикуем наше правительство за либерализм и мягкотелость, за уступки чернокожим. Слов нет, демократия их избаловала. Несмотря на кошмарные условия, плодясь так, что число их перевалило уже за 28 миллионов человек (более 10 процентов всего населения США). Введено совместное обучение в школах, хотя мы не раз предупреждали, что умственное развитие негров в два с половиной раза отстает от развития белых. Даже в среду 435 членов палаты представителей конгресса затеялись 20 негров. Хорошо еще, что в сенате нет ни одного чернокожего.

Однако мы не должны забывать, что благодаря нашей системе треть работоспособных негров не имеют работы. Благодаря стараниям государственного механизма в стране создана прочная юридическая основа для нашей деятельности. США, слава всевышнему, не связали себя никакими международными соглашениями и конвенциями, касающимися расовой дискриминации, апартеида и геноцида и наказаний за них. В нашей конституции нет ни одной статьи, запрещающей или хотя бы осуждающей расизм. Согласитесь, господа, что это не так уж и мало для ордена КKK.

А разве не заслуживают глубочайшего уважения меры правительства по подавлению чернокожих смутьянов, когда они, доведенные нищенским прозябанием в трущобах, голодом, холодом и полицейским произволом, шли на штурм бастионов наших свобод и демократии. Чтобы усмирить волнения в негриянских гетто, охватившие в апреле 1968 года 125 городов страны, власти пустили в действие 69 тысяч солдат регулярной армии. Так же твердо они дейст-

398

вовали в 1980 и 1982 годах против восставших негров Майами (штат Флорида).

Мы все были восхищены ювелирной работой полицейских Филадельфии в мае 1985 года, когда негритянская секта «Мув» («Движение») пришла в движение, попыталась претендовать на какие-то свои права и отказалась покинуть занимаемый ею дом. Но, как говорят, на упрямых воду возят. На строптивцев было обрушено 4 тысячи тонн воды из водометных пушек, 12 часов велась осада дома с применением огнестрельного оружия и слезоточивого газа. Упрямцы не сдавались. И тогда... с вертолета была сброшена на них зажигательная бомба большой мощности. Сгорел дом с играми организации «Мув» и еще 60 соседних негритянских домов. Но все же одну преступницу — обгоревшую 30-летнюю Рамону со спасенным ею негритенышем удалось поймать и судить в соответствии с духом наших свобод. Чтобы другим неповадно было.

Заслуживают похвалы и действия наших судебных органов: хорошо подобранные свидетели обвинения из числа полицейских чинов и оплачиваемых филеров, а также порядочные присяжные, не страдающие жалостью, совестью и прочей химерой, позволили упрятать за решетку на пожизненное заключение за «убийство полицейского» одного из вожаков негров позтессу и историка Ассату Шакур и вождя индейцев Леонарда Пелтиера, приговоренного судом по такому же обвинению на два пожизненных заключения.

Все это хорошо. Вместе с тем модернизация наших действий открывает перед орденом значительно большие возможности, позволяет использовать научные методы.

Известно, например, как нелегко бороться с вредной привычкой детей низших рас разговаривать на родном языке. В прошлом за эти пороки детей наказывали розгами, оставляли без пищи, запирали в классе и т. д. Грубо и ненаучно. Но вот в ряде индейских племен использовали другой метод: учеников начальных классов церковных школ племени навахо в Форт-Дедрайенсе заставляли полоскать рот мыльной водой. Эффект поразительный: при возникновении у ребенка желания говорить на своем языке его начинало рвать, и коварное искусство пропадало.

Уважаемые джентльмены!

Пути реализации расовой теории в модернистском духе очень разнообразны. Хотелось бы обратить ваше драгоценное внимание на такой аспект, как отношение ордена к различным мероприятиям официальных властей, призванных показать их заботу о низших расах. Мы не должны бойкотировать эти меры правительства, так как они формируют в умах и сердцах чернокожих и цветных дух почтения к белой расе, заставляют их глубже понять ее величие и цивилизованность.

Зачем, например, протестовать против заботы правительства об обучении детей низших рас в школах. Пусть учатся, если смогут. Образование нужно, так как сейчас даже самая черновая работа связана с техникой, требующей определенных знаний. Но их образование должно заканчиваться на уровне начальной школы (исключения, конечно, могут быть). И это ограничение для их собственных интересов: чтобы они не строили себе иллюзий насчет будущего и не осознавали всей глубины своей трагедии.

Рис. народного художника СССР Б. Ефимова.



Не следует также препятствовать проявлению инициативы и расцвету дарований индейцев, например. Правительство заботится, чтобы в их резервациях, разбросанных в 27 штатах страны, сохранялась самобытная культура, образ жизни (хижины без окон и всяких удобств), чтобы спасти для будущих поколений производство их неповторимых ремесел, амулетов и прочих безделушек.

Надо всячески содействовать распространению опыта племени тайют, расположенного в пустынной резервации близ Лас-Вегаса в штате Невада. Эти индейцы открыли публичный дом, что означает значительный шаг на пути к приобщению их к цивилизации белой расы.

Очень важно помочь раскрыться дарованиям молодых индейцев, которые показали исключительные способности при выполнении чрезвычайно опасной строительной операции — сварке металлических конструкций гигантских небоскребов. Жизнь они не страхуют (поэтому компании не несут расходов при их гибели), так как считают, что медленная смерть от голода и болезни в резервациях ничуть не лучше мгновенной смерти при падении с лесов. Не надо им возражать.

Господа! Нас не может не тревожить тот факт, что с каждым годом падает уровень уважения цветных и чернокожих к белым сто процентным американцам. В этой области предстоит осуществить крупные мероприятия, особенно нашим печатным органам и радиостанциям. Всеми средствами надо разяснять бескорыстный и человеческий характер поступков белых по отношению к ним. Белые благодетели вывели их (правда, в кандалах, так как они сопротивлялись из-за своего невежества) из африканских джунглей в свет, бесплатно снабдили их набедренными повязками, дали возможность познать радость труда, обеспечили библиями — этим светильником разума, объясняющим никчемность брэнной жизни на земле и прелесть вечной жизни в раю. Благодаря белым, они стали не просто неграми, а неграми Америки: ведь ни в одной другой стране нет американских негров. Белые научили их не только работать, но и бегать, прыгать, плавать и драться на рингах и на полях сражений во славу Америки.

Если бы они — чернокожие и прочие цветные — были патриотами, то понимали бы, как страдают из-за них настоящие американцы: они вынуждены тратить отпущенную им природой энергию на злобу и ненависть к ним! Особенно их бесит, когда темнокожие лезут туда, где они никому не нужны. Эту точку зрения выразили 58 процентов опрошенных белых граждан США.

Предстоит серьезная борьба, джентльмены, за наш юмор, за терпимое отношение темнокожих к нашим шуткам, анекдотам и другим формам проявления наших чувств, образа мышления, симпатий и антипатий.

Вот примеры для размышлений.

Заместитель шерифа округа Окалуса штата Флорида дает совет местным охот-

никам: «В связи с недостатком крупной дичи в охотничий сезон... рекомендуется охотиться на негров».

Ведущий утренней программы Вашингтонской радиостанции «Ди-си-101» Даг Трэтт по кличке Набрюлиненный высказал по радио свой взгляд на объявленный в США национальный праздник в честь дня рождения лидера американских негров Мартина Лютера Кинга, убитого нашими братьями в 1968 году. Господин Трэтт сказал, что если убийство одного черного стало поводом для одного выходного дня, то неплохо бы убить еще четверых, и тогда можно бы отдыхать до конца недели.

Вы знаете, джентльмены, что обе эти шутки вызвали ярость и возмущение в стане чернокожих. Посыпались протесты, жалобы с требованием к правительству наказать юмористов-расистов. Но, к счастью, в нашем правительстве сидят зрелые мужи, понимающие толк в шутках, и они ответили жалобщикам: «Власти на уровне федерального правительства принимают меры только в том случае, если будет доказано, что содержание программы (передачи по радиостанции «Ди-си-101») непристойно или неприлично».

Но, господа, другое дело, когда речь идет о шутках темнокожих. Тут нужна чрезвычайная бдительность. Задумывались ли вы о смысле такой шутки-анекдота чернокожих: «Черная курица снесла белое яйцо, и ее за это повесили»? Можно представить себе, какой страшной трагедией обернется для всех нас ситуация, когда чернокожие будут рожать белых, и наоборот! А ведь об этой опасности лучшие люди Америки давно предупреждали. Святой отец Чарльз Полинг, исследовав отношения Соломона с чернокожими женщинами, пришел к выводу, что этот любвеобильный царь заслуживает суда Линча.

Расовые распушенность и вседозволенность зашли так далеко, что среди всей этой темнокожей шушеры ходят нездоровые слухи о том, будто в России не существует резерваций для индейцев и никогда не линчевали негров. Злые языки развращают их слабые умы баснями о том, что якобы добрый дух снабдил Москву и русских космонавтов ключами от неба и т. д.

Несомненно, что на предстоящей встрече вы, господа, представите и другие недобрые примеры. Но вывод здесь ясен: нужны решительные меры борьбы с подобной красной опасностью на попрание расовых проблем.

Уважаемые джентльмены! В нашем благородном деле мы не можем замыкаться в рамках нашей человеколюбивой Америки, ибо расовые проблемы носят глобальный характер. В борьбе за чистоту рас накоплен разнообразный опыт на всех континентах. Но, конечно же, первостепенное значение для нашего ордена имеет неоценимый опыт наших единомышленников из ЮАР. Ведь это единственная страна в мире, где наша идеология претворена в жизнь почти в первоизданном виде!

Сердца наши захватывают от волнительного

восторга при виде четкого разделения многомиллионных масс по расовому признаку — единственно научному критерию разделения людей — на белых, цветных и чернокожих с присущими им правами и обязанностями.

Ясные и здоровые принципы расового государства: раздельное проживание лиц разных рас, запрет межрасовых браков и внебрачных связей; сегрегация в системе просвещения и сфере досуга. Сердцевина государства — белая Южная Африка со своим парламентом, в который допущены частично и цветные. Чернокожие — в бантустанах и на самоуправляющихся территориях. Идиллия.

К сожалению, господа, оттуда доходят все более мрачные вести. В этом светочем расового царства начались массовые волнения чернокожих. Обезумевшие нигеры требуют ликвидации расовых барьеров, свободного передвижения по стране и даже создания своих народных органов власти. Президент П. Бота, размышляя над тем, приспособиться или погибнуть, выбрал первое, объявил о готовности пойти на некоторые уступки нигерам и бросил против них войска. Белые бегут из страны расовых

чудес, у Боты не хватает войск. Влиятельное крыло его правящей националистической партии готовится установить в стране фашистскую диктатуру. Цель оправдывает средства.

Уважаемые джентльмены! Направляя этот материал, оргкомитет надеется, что ведущие организации почетного ордена ку-клукс-клана — «Объединенные кланы Америки», «Невидимая империя, рыцари ККК», «Рыцари ку-клукс-клана», «Конфедерация независимых орденов невидимой империи, рыцари ККК», а также печатные органы ордена и местные кланы штатов глубоко проанализируют его и с учетом местных условий и проблем выскажут на конференции свои взгляды и предложения.

Оргкомитет просит также вождей рыцарей ККК подготовить краткие отчеты о выполнении решений предыдущей конференции, особенно в области создания тренировочных лагерей и военной подготовки юных рыцарей в молодежном корпусе ККК.

Не пожалеем усилий для грядущей гражданской войны между расами. Боже, сохрани белую Америку. Аминь.

Проект доклада подготовил на основе материалов иностранной печати В. КУЧИН.

«ИНКВИЗИЦИЯ»

С ПОМОЩЬЮ ЭВМ

«Кибернадзор» — это понятие наряду с такими, как «электронное досье» и «детектор лжи», стало неотъемлемой частью современного буржуазного государства, особенно в США, ФРГ, Англии.

По свидетельству газеты «Вашингтон пост», к помощи «детектора лжи» все чаще прибегают предприниматели. В результате использования «детекторов лжи» на предприятиях США сотни тысяч работников лишаются места и получают ярлык «лжеца», сообщает еженедельник «АФЛ-СИО ньюс».

Вопросы, задаваемые в ходе проверки на детекторах, затрагивают такие области, как интимная жизнь и политические убеждения рабочих и служащих. Человеку при найме на работу или очередной проверке зададут несколько вопросов, а «объективный судья» — детектор отнесет его к категории «пригодных» или «непригодных». По словам работников, подвергшихся

испытаниям, объектом их проверки была вовсе не профессиональная компетентность. Задававшиеся вопросы были направлены на общую оценку личности и часто носили оскорбительный характер, например: «Не крали ли вы в детстве?», «Не изменяли ли вы жене?» и другие. С особой настойчивостью выясняются политические взгляды, ведутся расспросы о деятельности профсоюзов, о настроениях рабочих на предприятиях и т. п. Тяжким духом маккартизма, запугиванием веет от таких «проверок». Сама обстановка, когда обычного рабочего или служащего, а не преступника допрашивают с датчиком на груди, унизительна и оскорбительна для человеческого достоинства.

«Детекторы лжи» сегодня активно используются 24 федеральными ведомствами США. Среди них и министерство обороны. Интенсивная проверка благонадежности сотрудников Пентагона идет уже несколько лет, и пройти ее обязаны примерно 128 тысяч человек.

В одиннадцати миллионах досье, собранных комиссией по делам государственных

служащих США, содержится все, что касается их убеждений и личной жизни.

Согласно докладу бюро оценок техники при конгрессе США практически каждый взрослый американец находится «под колпаком».

36 федеральных ведомств имеют 300 миллионов досье на 114 миллионов граждан США. Сведения пополняются методом электронного шпионажа: при помощи подслушивающих устройств, перехвата телефонных разговоров, подключения к персональным компьютерам.

Более 50 ведущих компаний ФРГ используют систему слежки за персоналом. Профсоюзный журнал «Металл» писал недавно, что кибернадзор за рабочими длится в течение всего рабочего дня. Захронометрирован и заложен в электронную память буквально каждый шаг — посещение курительной или туалетной комнаты, пребывание в столовой, разговор по телефону и т. д.

Таковы некоторые аномалии и тупики научно-технической революции на Западе.

...начальника политотдела соединения на корреспонденцию подполковника В. Шеповальникова «Вместо принятых мер — отписки», в которой, в частности, содержалась критика недостатков в работе с письмами в ряде частей. Критика признана справедливой. Приняты меры по устранению упущений, о которых шла речь в материале, а также по созданию условий, исключающих жалобы военнослужащих. Так, в части, где ранее отмечались недостатки в организации питания личного состава, ныне функционирует новая солдатская столовая, оборудованная и укомплектованная всем необходимым. Приведены в порядок служебная документация и оформление обеденного зала. С личным составом проведены занятия и мероприятия воспитательного характера по порядку приема лица, обеспечению сохранности столовой и кухонной посуды, сбережению оборудования и инвентаря.

Виновным указано на недопустимость повторения ошибок.

Строгие меры в дисциплинарном и партийном порядке приняты к виновным и в другой части. Так, за неправомерное внесение взысканий в служебную карточку прапорщика А. Ашурова офицеры штаба части майор В. Лютин и капитан А. Довженко привлечены к партийной ответственности.

За поверхностное проведение служебного расследования майорам Э. Гулманову и М. Зияеву строго указано.

Дисциплинарные взыскания, неправомерно записанные в служебную карточку А. Ашурова, признаны недействительными и аннулированы.

С офицерами подразделения проведено занятие, на котором обращено внимание на правильное осуществление дисциплинарной практики.

РЕКОРД СЕРГЕЯ САДОВНИКОВА

До призыва на воинскую службу Сергей Садовников серьезно спортом не занимался. А настоящая любовь к нему возникла у Сергея в армии.

С первых дней пребывания в учебном подразделении он наглядно убедился, что лучше учатся по всем предметам, легче преодолевают тяготы армейской службы те воины, которые хорошо развиты физически. Тогда и решил рядовой Садовников стать именно таким. Поговорил с офицерами Ю. Ватолиным, А. Ошиваловым. Сами спортсмены-разрядники, они дали немало советов курсанту Садовникову, как наладить регулярные тренировки.

Конечно, свободного времени мало, но Садовников все же находил его, поскольку было желание. С особым усердием стал выполнять упражнения на перекладине, брусьях, на коне, комплексы утренней зарядки. В выходные дни много времени посвящал бегу, преодолению полосы препятствий, занятиям в спортгородке. За время обучения прошел на лыжах около 500 километров. И не удивительно, что выпускные экзамены по физической подготовке он сдал с высшим баллом.

Став командиром отделения, сержант Садовников продолжал тренировки. Его избрали спорторгом роты. Хлопот прибавилось: надо было не только обучать и воспитывать подчиненных, но помогать командиру роты в организации сдачи военнослужащими норм ВСК, различных соревнований. Нередко Садовников привлекался и для подготовки сборных команд к состязаниям. И Сергей всюду успевал: отделение, которым он командовал, дважды завоевывало звание отличного, все его подчиненные тоже увлекались спортом. Росли спортивные достижения и самого командира отделения: он стал перворазрядником по лыжам, гиревому спорту, легкой атлетике, борьбе и стрельбе.

Но главное, считал спорторг, — пробудить желание у каждого воина регулярно заниматься спортом. И не жалел усилий для этого. Вскоре спортивная жизнь роты забила ключом. Росли и показатели воинов по физической подготовке. И когда настала пора отчитываться спорторгу Садовникову, ему было чем порадовать товарищей. Десятки дипломов и грамот, кубки, украсившие стенд «Спортивная жизнь роты», высокий уровень физической подготовки каждого воина, десятки значкистов ВСК, спортсмен-разрядников были тому наглядным подтверждением.

Ныне старший сержант Сергей Садовников — заместитель командира взвода. Недавно на соревнованиях он вновь стал чемпионом части по гимнастике, выполнив подъем переворотом 202 раза. Это непревзойденный рекорд!

Капитан А. НОВОСЕЛОВ.

На третьей странице обложки:

В подразделении, где служит старший лейтенант А. Фролков, любят спорт, дружат с ним. В выходные дни, как правило, воины участвуют в различных соревнованиях, что способствует повышению их боевого и служебного мастерства. И не случайно рота из года в год добивается высоких результатов в учебе.

Фото прапорщика А. Александрова.

Сдано в набор 6.06.86 г. Подписано в печать 16.07.86 г. Г-94679. Формат бумаги 70×108¹/₁₆. Высокая печать.

Усл. печ. л. 8,4. Уч.-изд. л. 11,5. Заказ 135.

Московская типография № 13 ПО «Периодика»
ВО «Союзполиграфпром»

Государственного комитета СССР по делам издательств, полиграфии и книжной торговли.

107005, Москва, Б-5, Денисовский пер., д. 30.

Адрес редакции: 111250, Москва, Е-250, тел. 361-85-52.



В ДРУЖБЕ СО СПОРТОМ



ЧТО ЧИТАТЬ О ВНУТРЕННИХ ВОЙСКАХ

ПОБРАТИМЫ МАТРОСОВА. Минск: Беларусь, 1984. 255 с. В книге идет речь о героях, как и Матросов, закрывших грудью амбразуру вражеского дота в боях на белорусской земле, и о белорусских войнах, отдавших свою жизнь за освобождение братских советских республик. Красноармеец белорус А. Ващенко из 10-й дивизии войск НКВД ступил в бессмертье 5 сентября 1942 г. в Сталинграде. В статье А. Коваленко «Высшая точка подвига» рассказано о последнем дне жизни героя.

Ванчин Д. П., Данилов В. Н., Ченакал Д. Д. ТРУДЯЩИЕСЯ ПОВОЛЖЬЯ — ФРОНТУ. ОБОРОННО-МАССОВАЯ РАБОТА В ГОДЫ ВЕЛИКОЙ ОТЕЧЕСТВЕННОЙ ВОЙНЫ 1941—1945. Саратов: Изд-во Саратов. ун-та, 1984. 172 с. В книге показаны пути подготовки резервов для фронта и участие армейских и народных формирований в боях за Родину, а также различные формы всенародной помощи фронту. Немало страниц посвящено 10-й стрелковой дивизии войск НКВД (ее 282-й полк формировался в Саратове). Эта дивизия предназначалась не для боев с регулярными частями противника, а для поддержания общественного порядка в прифронтовых городах. Но когда гитлеровцы нанесли удар по северной окраине Сталинграда и 23 августа прорвались к городу, у командующего фронтом не оказалось ближайших оперативных резервов. Военный совет вынужден был создавать щит Сталинграда из частей специального назначения. 10-я дивизия 24 августа заняла оборону на внутреннем Сталинградском обводе от Орловки до Купоросной. Воины-чекисты насмерть стояли на северной окраине города. Советское правительство высоко оценило их подвиг. 10-я дивизия (единственная на Сталинградском фронте) была награждена орденом Ленина.

Подробно рассказано об оперативной работе истребительных батальонов, которые действовали на линии от Казани до Астрахани (ликвидировали парашютные десанты, боролись с диверсантами). В проведении чекистско-войсковых операций истребительные батальоны использовали патрулирование, выставляли заградительные посты и засады, прочесывали местность. В самый напряженный момент военных действий на Нижней Волге с июля по октябрь 1942 г. в операциях участвовало более 10 тысяч бойцов истребительных батальонов Поволжья.

ПОДВИГ ВО ИМЯ ЖИЗНИ: Очерки о Героях Советского Союза, уроженцах Одесской области. Одесса: Маяк, 1984. 312 с. Среди очерков, составивших книгу, два — о воспитанниках внутренних войск М. Власове и Н. Сташке.

«Даешь Днепр!» П. Ефимова — о Михаиле Марковиче Власове. В войсках ОГПУ — НКВД он служил с 1922 по 1942 г. — воен-

комом полка, бригады, заместителем начальника войск округа. В конце войны командовал 140-й стрелковой дивизией, сформированной из личного состава внутренних войск НКВД. За успешное форсирование реки Днепр, прочное закрепление на западном берегу и проявленную при этом отвагу Указом Президиума Верховного Совета СССР от 30 октября 1943 г. ему было присвоено звание Героя Советского Союза.

Николай Иванович Сташек, о котором речь в очерке А. Михайлевского «Труден, но славен путь», в войсках НКВД служил с 1935 по 1941 г. В 1943 г. ему, командиру полка, было только 29 лет, но он считался достаточно опытным человеком. Он всегда с гордостью говорил, что шесть лет службы в войсках НКВД дали ему возможность быть хорошим командиром. Звание Героя Советского Союза Н. Сташек удостоен 16 октября 1943 г. за успешное форсирование реки Днепр севернее Киева и удержание захваченного плацдарма на западном берегу.

ТРЕВОЖНЫЕ БУДНИ: Рассказы о тульских чекистах. Тула: Приок. кн. изд-во, 1985. 255 с. В книге собраны документальные рассказы и очерки о работе тульских чекистов. О многих героях читатель узнает из воспоминаний Н. Трушина «Они были первыми». Запомнится Р. Илларионов, начавший службу в ЧК в 1918 г. в оперативном отряде губчека. Днем и ночью молодой чекист вместе с товарищами нес патрульную службу в городе, участвовал в облавах, в арестах контрреволюционеров и бандитов, спекулянтов и саботажников. А в 1921 г. Р. Илларионов уже председатель Тульской губчека. Здесь же раскрыты боевые действия одного из отрядов Тульской ЧК под командованием Д. Цуцкова по ликвидации забастовки на оружейном заводе, спровоцированной меньшевиками в 1918 г. Интересно и повествование о кавэскадроне под командованием Н. Колесникова. Небольшой по численности, он был укомплектован преданными делу революции людьми, вел напряженную борьбу с врагами революции, помогал своевременно продвижению по железным дорогам оружия, боеприпасов, снаряжения и продовольствия.

Мусненко Г. И. ЧЕТВЕРТЫЙ КИЛОМЕТР. Л.: Лениздат, 1985. 173 с. Автор не только описал события первых часов и месяцев Великой Отечественной войны, которую встретил на границе в Прибалтике, но и подробно рассказал о решающих днях битвы за Ленинград на участке южный берег Финского залива — северные склоны Пулковских высот, где в сентябре 1941 г. остановили наступление врага воины 21-й стрелковой дивизии войск НКВД, позднее переименованной в 109-ю стрелковую дивизию (как она названа в книге).