

НА БОЕВОМ ПОСТУ



20
5
1987

ВОЕННО-ПОЛИТИЧЕСКИЙ ЖУРНАЛ ПОЛИТИЧЕСКОГО УПРАВЛЕНИЯ ВНУТРЕННИХ ВОЙСК МВД СССР



ПАРТИЙНАЯ
ЖИЗНЬ

КОММУНИСТ
ВООРУЖЕННЫХ СИЛ

СОВЕТСКИЙ ВОИН

ПОГРАНИЧНИК

НА БОЕВОМ
ПОСТУ

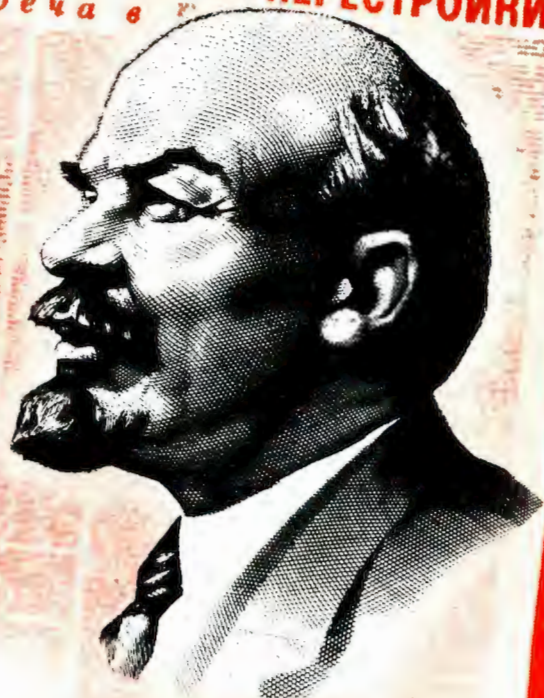

СИЛА ПАРТИЙНОЙ И СОВЕТСКОЙ ПЕЧАТИ
В ТЕСНЕЙШИХ СВЯЗЯХ С ЖИЗНЬЮ,
С НАСУЩНЫМИ ЗАДАЧАМИ
ПОЛИТИКИ ПАРТИИ.

В.И. ЛЕНИН



**9 МАЯ -
ДЕНЬ ПОБЕДЫ**

Май — вестник нашей Великой Победы. И стали традицией встречи с теми, кто, не жалея крови и самой жизни, отстаивал честь и независимость Родины на огненных дорогах войны.

Весной этого года у воинов внутренних войск Н-ской части состоялись две волнующие встречи. В гости к Евдокии Афанасьевне Мухиной, разведчице-радистке, пришла делегация комсомольцев (нижний снимок). А у солдатского костерка беседует с молодежью бывший артиллерист Николай Иосифович Шелелев, закончивший войну под Берлином.

Фото А. Александрова.



НА БОЕВОМ ПОСТУ



ВОЕННО-ПОЛИТИЧЕСКИЙ ЖУРНАЛ
ПОЛИТИЧЕСКОГО УПРАВЛЕНИЯ
ВНУТРЕННИХ ВОЙСК МВД СССР

5 1987

ИЗДАЕТСЯ С 1958 г.

Главный редактор
ГРИГОРЬЕВ Е. А.

Редакционная коллегия:

АСТАШИН В. В.,
БАРСУКОВ В. В.,
БАТЯЕВ Б. С.,
БОРУКАЕВ Б. Р.,
ДУРНЕВ Ю. В.,
ИНОЗЕМЦЕВ И. В.,
КОЗЛОВ И. Т.,
ЛОСЕВ В. Н.,
МАЛЮШКИН Г. А.,
МАСЛЕННИКОВ Г. М.,
НЕЧАЕВ Е. А.,
ПОНОМАРЕВ А. В.
(ответственный секретарь),
СЕРГЕЕВ О. М.,
СЕРЕДИНСКИЙ В. П.
(зам. главного редактора),
СМЫСЛОВ Б. К.,
СОКК А. С.,
УСКОВ В. Н.,
ШОШИН В. А.,
ЩУРОВ В. В.

Технический редактор
ВОЛОДИНА И. В.

Корректоры
ГАВРИЛОВА Е. Ю.,
НЕКРАСОВА Н. В.

Журнал распространяется
только по подписке
через политорганы
внутренних войск.

Твердо знать и выполнять требования Устава внутренних войск	2
Соревнованию — новый размах	6
РЕШЕНИЯ XXVII СЪЕЗДА КПСС — В ЖИЗНЬ!	
ПОПОВ Б. Укреплять законность и правопорядок в войсках	8
СОВЕТСКИЙ ОБРАЗ ЖИЗНИ. 1917—1987 гг.	
СМИРНОВ В. С маркой «ММЗ»	14
ПЕРЕСТРОЙКА: ДЕЛА И ЛЮДИ	
СОКОЛЕНКО А. Убеждающим словом правды	17
К 70-ЛЕТИЮ ВООРУЖЕННЫХ СИЛ СССР	
Летопись подвига, дороги славы	20
ЖУРАВЛЕВ В. Высокое предназначение	22
28 МАЯ — ДЕНЬ ПОГРАНИЧНИКА	
ЧУЛКОВ И. Родная застава	24
БОЕВОЙ СЛУЖБЕ — ВЫСОКУЮ ЭФФЕКТИВНОСТЬ	
БОРУКАЕВ Б. Фактор времени	26
ЛОСЕВ В. А делу во вред	30
КУЗЬМИНЫХ М. Все зависит от подготовки	34
ГАВРИКОВ Ф. Если рядом с тобой новичок (беседы в карауле)	36
ЖГУЛЕВ В. Заслонила собой командира (мужество, бдительность, благородство)	40
ПРАКТИКА ОБУЧЕНИЯ И ВОСПИТАНИЯ	
СЕМИН Н. Полевой выход курсантов	42
МЕЛЬНИКОВ А. Чтобы не случилось беды	46
Слово к читателю	50
ЛОГУНОВ М. Коллективное мнение	51
БУСЫГИН В. Двойная жизнь	54
РУКОВОДИТЕЛЯМ ГРУПП ПОЛИТИЧЕСКИХ ЗАНЯТИЙ	
НОВИКОВ А. Опорный конспект: его преимущества и методика	57
Методические советы	
МЕДВЕДЕВ И. Подготовка группы досмотра	61
ГРИБ Ю. Линейка-таблица	63
ПАРТИЙНО-ПОЛИТИЧЕСКАЯ РАБОТА	
ГРИНЬКО Л. Строго спросить с себя	67
ДОМАНТОВИЧ О. Точный адрес критики	70
НОВИКОВ А. Большие проблемы маленького коллектива	72
ПОСТАНОВКИН С. Ответственность рекомендующего	76
ПРОКОПОВ В. В памяти навсегда	78
КУЛЬТУРА. БЫТ	
ЯРОСЛАВЦЕВА С. Еще столько есть возможностей...	79
ХАУСТОВ А. На пути к самообеспечению	83
ЛИТЕРАТУРНЫЕ СТРАНИЦЫ	
ГУДЗЕНКО С. Лазарь Паперник (очерк)	86
БОРИСОВ М. Сохраняя в сердце верность (стихи)	90
ДЖУРИНСКИЙ С. «Гроза над Большим Сюганом» (на книжную полку)	91
СОВРЕМЕННЫЙ ИМПЕРИАЛИЗМ: ИДЕОЛОГИЯ, ПОЛИТИКА, ДЕЙСТВИЯ	
НИКАНОРОВ В. Инструмент агрессии	92
* * *	
АФАНАСЬЕВ В. Тень на плетень...	94
Получен ответ	96
Хотя письмо и не опубликовано	96

ТВЕРДО ЗНАТЬ И ВЫПОЛНЯТЬ ТРЕБОВАНИЯ УСТАВА ВНУТРЕННИХ ВОЙСК

Внедрение в повседневную жизнь подразделений и частей требований Устава внутренних войск является предметом особой заботы командиров, штабов, полторганов, служб, партийных и комсомольских организаций. Работа эта исключительно важная, многоплановая и должна проводиться ежедневно и ежечасно во всех частях и подразделениях, караулах и войсковых нарядах.

Многочисленные примеры убедительно свидетельствуют, что подавляющее большинство воинов внутренних войск строго по уставу, безупречно выполняют возложенные на них почетные обязанности. По всей стране, на севере и на юге, на западе и востоке, в лютой мороз и нестерпимую жару, в лесу и пустыне, днем и ночью они бдительно и четко несут боевую службу. И ратный труд воинов наших войск оценивается по достоинству. Так, в текущем году за проявленные мужество и самоотверженность награждены медалью «За боевые заслуги» старшие сержанты С. Кукса, В. Яровой, сержант А. Крысанов, ефрейтор М. Лихолад, рядовые О. Быстров и А. Минин. Государственных наград удостоены и другие военнослужащие. Однако приходится говорить и о том, что есть еще у нас и военнослужащие, которые слабо знают уставные положения, не овладели необходимыми навыками и в критических ситуациях действуют неуверенно, а некоторые и не осознали высокой личной ответственности за образцовое выполнение поставленных задач, проявляют халатность и недисциплинированность. Отсюда и провалы в боевой службе, сводящие на нет труд целых воинских коллективов.

Только глубоко изучив и осмыслив каждое положение устава и строго соблюдая его требования, военнослужащий открывает себе путь к вершинам служебно-боевого мастерства. Не случайно родилась пословица: «Действуй по уставу — завоеешь честь и славу». Ясное понимание сущности уставных требований, как ничто другое, позволяет командирам и начальникам более конкретно и целеустремленно, с научных позиций осуществлять обучение и воспитание подчиненных, своевременно вскрывать и устранять недостатки, мешающие неустанному росту их служебно-боевого мастерства.

Сейчас, когда к служебно-боевой деятельности внутренних войск предъявляются новые повышенные требования, сделаны первые шаги по перестройке практической деятельности должностных лиц сверху донизу, перед каждым военнослужащим встала задача тщательно и осмысленно изучить требования уставов, четко и неукоснительно выполнять их в повседневной службе, добиваясь на этой основе значительного улучшения качества выполнения служебно-боевых задач. Пример в этом важном деле должны показать прежде всего командиры-единоначальники, офицеры-коммунисты, прапорщики, старшины и сержанты. Именно они обязаны взять на себя основную тяжесть работы по изучению устава и внедрению его требований в практику боевой службы.

При организации изучения Устава внутренних войск следует строго дифференцированно подходить к каждой категории военнослужащих — к офицерам, прапорщикам, старшинам, сержантам и солдатам. Причем к молодым солдатам и тем, кто слабо владеет русским языком, а также к молодым офицерам должно быть проявлено особое внимание. Очень важно, чтобы занятия по изучению устава при всем разнообразии их форм и методов проводились планомерно, целеустремленно, чтобы воины в полном объеме усвоили прежде всего то, что им требуется для успешного выполнения служебных обязанностей в караулах и войсковых нарядах.

Необходимо позаботиться, чтобы офицеры, особенно командиры, штабные и политические работники, лично сами глубоко изучили положения устава. При этом только плановыми занятиями в системе командирской подготовки эту проблему не решить. Офицеры должны изучать устав в основном самостоятельно. «Без известного самостоятельного труда, — писал В. И. Ленин, — ни в одном серьезном деле истины не найти, и кто боится труда, тот сам себя лишает возможности найти истину» [Полн. собр. соч., т. 23, с. 68].

Со стороны старших начальников к самостоятельной работе офицеров должен быть проявлен максимум внимания. Пускать ее на самотек ни в коем случае нельзя. И прежде всего надо установить строгий порядок, чтобы офицерский состав подразделений и управленческих аппаратов освобождался от каких-либо работ в дни и часы, определенные приказом командира для самостоятельной работы. Надо решительно покончить с тем формализмом, который укоренился в некоторых частях, когда время для самостоятельной работы определено, а фактически она не организуется. Следует следить и за тем, чтобы в ходе самостоятельной работы изучалась именно та тематика, что предусмотрена планом боевой и политической подготовки. Целесообразно на плановой основе проводить с подчиненными офицерами консультации, показы и инструкторско-методические занятия, давать им индивидуальные задания, требовать от них, чтобы конкретная работа по изучению устава предусматривалась ими в ежедневных личных планах работы.

Надлежит постоянно осуществлять строгий контроль за качеством самостоятельной работы офицеров, чаще практиковать прием зачетов, проведение семинаров, решение летучек, конкретно оценивать уровень знания уставных положений каждым из них.

Необходимо шире использовать и такую форму обучения, как проведение с офицерами индивидуальных собеседований. В ходе собеседования руководитель не только спрашивает, но одновременно передает подчиненному свои знания и опыт, вооружает его логикой мышления, умением правильно уяснить и понять то или иное положение устава, пути и способы внедрения его в практику боевой службы.

Определенного рецепта, шаблона в проведении индивидуального собеседования нет и быть не может. Это дело творческое. Тем не менее заслуживает внимания такая методика, когда руководитель заслушивает ответ подчиненного на поставленный вопрос, а затем предлагает ему прочитать соответствующую статью устава и самому оценить правильность и полноту ответа по существу затронутого вопроса. Такой подход способствует самокритичной оценке офицером собственных знаний устава, заставляет более углубленно и предметно изучать его требования. Используя и многие другие формы и методы обучения офицеров, нужно настойчиво добиваться, чтобы каждый офицер не только глубоко усвоил положения устава, умел внедрять их в жизнь частей, подразделений, но и мог грамотно, на высоком организационном и методическом уровне провести занятия по изучению уставных положений с подчиненными.

С прапорщиками и сержантами, которые выполняют обязанности начальников караулов, войсковых нарядов и их помощников, а также и с солдатами изучение устава надлежит проводить в системе плановых занятий по тактико-специальной подготовке. В этих же целях более целенаправленно надо использовать и время, отводимое для сборов, инструкторско-методических, инструкторских занятий и инструктажей. Вместе с тем необходимо требовать, чтобы каждый солдат, сержант, прапорщик самостоятельно изучал основные положения устава, особенно общие и особые обязанности лиц караула. Очень важно, чтобы время, предусмотренное для самостоятельного изучения, использовалось воинами с возможно большей отдачей. Как показывает опыт, на это время целесообразно сержантам и солдатам давать конкретные индивидуальные задания с обязательной последующей проверкой их исполнения.

Отдельные офицеры допускают серьезную ошибку, полагая, что занятия по Уставу внутренних войск особой подготовки не требуют, и вследствие этого ограничиваются текстуальной читкой уставных положений с подчиненными. Подобные занятия и пользы не дают, и авторитет офицера подрывают основательно.

Каждый офицер, каким бы он практическим опытом ни обладал, при подготовке к занятиям по уставу должен относиться творчески и со всей серьезностью. Он обязан тщательно готовиться к занятию, независимо от того, с какой категорией военнослужащих оно проводится, использовать самые разнообразные формы и методы их проведения, отдавая предпочтение тем из них, которые, на его взгляд, более действенны. При этом каждое занятие должно основываться на материале предыдущего, способствовать его закреплению, подготавливать обучаемых к усвоению последующего материала, формировать у них комплекс знаний, умений и навыков.

Активность обучаемых надо умело поддерживать хорошо продуманным материально-техническим обеспечением. В полной мере использовать учебные городки и классы, образцы оружия, боевой и специальной техники, инженерно-технических средств охраны, связи, специальный транспорт, графические, текстовые и цифровые схемы и плакаты, фотографии, макеты охраняемых объектов, манекены и модели, учебные кинофильмы и диафильмы и другие экранные средства, различные тренажеры, звуковые средства, средства имитации и т. д. При подготовке к занятиям руководитель должен в деталях продумать, какие виды и средства наглядности, с какой целью и как он будет использовать.

В ходе изучения устава следует ориентироваться на конкретное обучение, учить воинов личным примером и показом. Целесообразно как можно полнее и шире использовать поучительные примеры из опыта внутренних войск, а также и

из жизни своего подразделения. Эффективность занятий будет тем выше, чем теснее они будут увязаны с теми служебно-боевыми задачами, решение которых возложено на подразделение.

На занятиях по уставу очень полезно давать специальные вводные обучаемым, чтобы они глубже усвоили те или иные уставные положения. Создав, например, определенную обстановку, можно проверить, как в таких условиях воин будет действовать в роли часового по охране объекта ИТУ. При решении вводных воин не только твердо усвоит положения устава, но и приобретет некоторые практические навыки. У военнослужащего вырабатываются внутренняя собранность, настороженность, быстрота реакции на различные неожиданные ситуации, которые могут возникнуть на посту. В свою очередь, руководитель занятия быстрее обнаружит недостатки в подготовке подчиненных и сумеет принять меры к тому, чтобы военнослужащий смог активно действовать в условиях дефицита времени, противостоять фактору внезапности.

На посту у часового нередко складываются такие ситуации, когда счет времени ведется на секунды, например, при преодолении преступником линии охраны. Часовому нужно почти мгновенно оценить увиденное, сообразить, что к чему, в наикратчайший срок выполнить то, что предписано уставом и табелем постам. Со своей задачей справится лишь тот, кто отработал действия на посту до автоматизма.

При изучении устава с прапорщиками и сержантами руководителю приходится сталкиваться с другими проблемами. Их надо вооружить большой суммой знаний, научить умело возглавлять караулы или войсковые наряды, самостоятельно, а в ряде случаев и в отрыве от места дислокации части, уверенно выполнять сложные служебно-боевые задачи. Для примера возьмем, казалось бы, весьма простое уставное требование о том, что начальник караула (войскового наряда) оценивает боевую службу каждого военнослужащего. Однако и к этому делу, как показывает практика, начальников караулов и войсковых нарядов надо готовить основательно. До сих пор приходится встречать караулы, где прочно утвердилась «уровниловка»: всем солдатам за службу выставляются только отличные оценки. Это серьезно настораживает и свидетельствует не только о приниженном спросе и нетребовательности со стороны начальников, но и о том, что оценка перестает играть роль морального стимула. Так она больше прикосит вреда, чем пользы, обрекает солдат на пассивность при выполнении служебных обязанностей в карауле или войсковом наряде.

Более того, тот факт, что некоторые начальники караулов (войсковых нарядов) не предъявляют высокого спроса к подчиненным, не остро реагируют на так называемые «мелкие» нарушения и отступления от требований устава, порождает и то, что на почве их вырастают и грубые нарушения правил несения боевой службы, и даже происшествия. Одним словом, на обучение начальников караулов и войсковых нарядов принципиально и объективно оценивать службу военнослужащих надлежит также обращать постоянное внимание.

Очень важно, чтобы в той большой работе по изучению устава из поля зрения командиров (начальников) не выпали отдельные военнослужащие, которые имеют недостаточное общее развитие, а иногда и не чувствуют высокой личной ответственности за безупречное выполнение поставленных задач, проявляют халатность и недисциплинированность. Именно по вине этих военнослужащих имеют место негативные явления на боевой службе, которые лихорадят некоторые подразделения и части войск. К обучению этих военнослужащих, именуемых отстающими, должен быть особый подход. К работе с ними должна быть подключена и общественность в порядке взаимопомощи, партийные и комсомольские организации. Каждый военнослужащий должен дорожить честью коллектива и, следовательно, помогать товарищу словом и делом. Отстающих не должно быть. В каждом подразделении нужно создать монолитную сплоченность, братскую дружбу, взаимопомощь, единое стремление к успешному выполнению всех служебно-боевых задач строго по уставу.

В работе по изучению устава надлежит в полной мере использовать и такие формы обучения, как тактико-специальные учения, групповые упражнения, штабные тренировки, командно-штабные учения, в том числе и проводимые совместно с органами внутренних дел. Это позволит с позиций требований устава осуществлять боевое слаживание подразделений и частей, совершенствовать навыки командиров и штабов в управлении войсками, отработать вопросы взаимодействия между частями (подразделениями) и органами (учреждениями) внутренних дел.

Проведение учений в значительной мере способствует выработке у военнослужащих высоких морально-политических и боевых качеств, психологической устойчивости и самостоятельности, внимания и бдительности, воли и находчивости, смелости и мужества, чувства коллективизма и товарищества, отличной физической подготовленности, то есть таких качеств, которые крайне необходимы для успешного выполнения служебно-боевых задач.

На основе современных повышенных требований к организации боевой службы в ходе учений ставить командиров и штабы в жесткие временные рамки, понуждать подчиненных выполнять приемы и действия в такие сроки, какие они будут иметь в реальных условиях, складывающихся при чрезвычайных обстоятельствах.

22

Изучение устава необходимо вести в тесной взаимосвязи с политическим и воинским воспитанием, что достигается совместной деятельностью командиров, политработников, партийных и комсомольских организаций, проведением ими целенаправленных воспитательных мероприятий, влиянием на личный состав в процессе боевой службы, на занятиях и учениях, в воинском быту. Существует правило: обучая — воспитывать, воспитывая — обучать. Это обязывает офицеров добиваться того, чтобы все учебные и воспитательные мероприятия на этапе изучения устава были самым тщательным образом согласованы между собой и имели единую целенаправленность.

Систематическая и целенаправленная пропаганда Устава внутренних войск должна занять большое место в жизни частей и подразделений. При этом нужно использовать все оправдавшие себя формы политической работы, проводить мероприятия с учетом специфики каждого подразделения, довести до глубокого сознания каждого военнослужащего необходимость углубленного изучения устава и строжайшего выполнения его требований на боевой службе. Надо, чтобы требования устава пропагандировались не только в лекциях и беседах, но и на политических занятиях, на политинформациях, с помощью наглядной агитации, стенной печати, тематических вечеров и другими формами.

Вся работа по изучению устава должна самым тесным образом увязываться с повседневной практической деятельностью. Следует настойчиво внедрять в практику его требования и на основе их решать все вопросы организации и несения боевой службы. На каждом объекте и в других местах несения боевой службы надлежит тщательно проанализировать систему охраны и привести ее в полное соответствие с уставными положениями, внести необходимые изменения в служебные документы караула и войсковым нарядам. Словом, вся повседневная жизнь наших подразделений, предназначенных для решения задачи огромной общественной и государственной важности, должна быть организована в строгом соответствии с уставом.

Перестройку боевой службы в свете новых требований надо рассматривать как одну из важнейших задач, не терпящих никаких отлагательств. Сделать предстоит многое. И пример в изучении, выполнении устава должны показывать прежде всего коммунисты и комсомольцы.

Внедрению требований устава в практику должна способствовать вся система контроля за боевой службой караулов и войсковых нарядов. Эта система должна функционировать в строгом соответствии с уставными указаниями. Однако не всегда проверку караулов и войсковых нарядов поручают, как этого требует устав, только лицам, хорошо знающим службу. Поэтому в постовых ведомостях караулов нередко приходится видеть одну и ту же стереотипную фразу: «Часовые несут службу бдительно, замечаний нет». Такая запись проверяющего службой свидетельствует о том, что караул проверял некомпетентный или слабо подготовленный офицер, поскольку не сумел вскрыть ни одного недостатка, ни в чем не оказал караулу практическую помощь. Такие проверки никому и ничего не дают, здесь просматривается напрасная трата времени. Более того, некоторые офицеры ухитряются в течение одного вечера проверить несколько караулов. Думается, что и такие «гастрольные» проверки караулов также не нужны. Видимо, настала пора штабам и политорганам анализировать не количество проверок, а их качество, предьявлять строгий спрос к тем, кто скользит по поверхности, глубоко в вопросы практического несения боевой службы не вникает. Другой пример. Устав четко определяет, что командир соединения (части) обязан обеспечить проверку всех караулов других частей при следовании их через пункт дислокации части. Однако это требование выполняется далеко не всегда. И получается, что караулы в пути следования выходят из зоны контроля со стороны старших начальников, а это расхляпывает личный состав караулов, не позволяет своевременно вскрыть назревающие в них негативные явления. Надо решительно отказаться от такого «ведомственного» подхода, это закон деятельности для всех военнослужащих, в том числе и для командира (начальника) любого ранга.

В текущем году в войсках настойчиво осуществляются меры по сокращению различной переписки, совершенствуется планирование, и, следовательно, у офицеров управленческих аппаратов, причем наиболее подготовленных, появляется определенный резерв служебного времени. Его следует использовать для усиления работы непосредственно в караулах и войсковых нарядах по приведению боевой службы в строгое соответствие с требованиями устава. Конкретное содержание и объем этой работы должны постоянно предусматриваться в планах-заданиях офицерам при убытии их в служебные командировки.

Командиры, штабы и политорганы всю работу по изучению и внедрению в практику Устава внутренних войск должны использовать для дальнейшего повышения боевой готовности войск, улучшения качества боевой службы, укрепления воинской дисциплины и порядка, совершенствования обучения и воспитания личного состава. Важно, чтобы каждый военнослужащий, независимо от звания и занимаемой должности, строго соблюдал уставные требования — в этом залог успешного выполнения всех задач, возложенных на внутренние войска.

СОРЕВНОВАНИЮ — НОВЫЙ РАЗМАХ

Ширится, набирает силу социалистическое соревнование за достойную встречу 70-летия Великого Октября. В ответ на Обращение ЦК КПСС к трудящимся Советского Союза «Двенадцатой пятилетке — вдохновенный творческий труд советского народа!» в частях и подразделениях приняты напряженные социалистические обязательства, цель которых — достичь более высоких показателей в служебно-боевой деятельности войск, повысить готовность к выполнению служебно-боевых задач.

Командиры, политорганы, штабы, осуществляя перестройку социалистического соревнования в соответствии с установками XXVII съезда КПСС, Обращением июньского (1986 г.) Пленума ЦК КПСС к трудящимся Советского Союза, решениями январского (1987 г.) Пленума ЦК КПСС, главные усилия направляют на обеспечение активного участия в соревновании всех военнослужащих, рабочих и служащих войск, на повышение их инициативы и творчества в борьбе за качество выполняемых задач, за полную реализацию ленинских принципов гласности, сравнимости результатов, распространения передового опыта.

Анализ результатов, достигнутых в зимнем периоде обучения, показывает, что там, где к организации соревнования подходят по-новому, творчески, не шаблонно, уделяют ему повседневное внимание, — только там оно в полной мере выполняет свои мобилизующие функции. Прежде всего это относится к частям — инициаторам социалистического соревнования, военно-учебным заведениям войск.

Однако так дело обстоит далеко не везде. Очень медленно изживается шаблон в организации социалистического соревнования. До сих пор вокруг него много шумихи, парадности, суеты. В то же время ослаблено внимание к обязательности в боевой подготовке, к соперничеству за лучшее выполнение задач и нормативов. Кое-где соревнованием занимаются лишь в период принятия обязательств и при подведении итогов, в повседневной же деятельности уделяют ему внимания явно недостаточно. Особенно вредят показуха, необъективность в оценке достигнутого. К чему это приводит, видно на примере воинской части, где служит офицер Н. Цырук. В прошлом учебном году этот коллектив взял на себя роль инициатора соревнования среди конвойных частей.

Однако слова и дела у него разошлись. Причина срыва выполнения обязательств во многом объясняется тем, что хорошие на-

мерения, патриотический подъем личного состава не были подкреплены целенаправленной организаторской деятельностью командиров, политработников, офицеров штаба, партийных и комсомольских активистов. Деловитость, конкретность в реализации намеченного здесь подменили собраниями, заседаниями, пустословием. Не проявили личной примерности и некоторые командиры и начальники.

«Формализм, — подчеркивал М. С. Горбачев, — заклятый враг соревнования как непосредственного творчества масс».

Свежий ветер перемен в нашем социалистическом обществе заставил перестраивать психологию, сознание, мышление людей, всю нашу работу и социалистическое соревнование тоже. Очистить его от ржавчины формализма, вернуть ему вдохновение, боевительность — вот задача дня. XXVII съезд КПСС рекомендовал смелее ломать устоявшиеся каноны, не допускать подмены живой работы с людьми сбором бумажной информации, покончить с практикой келейного подведения итогов, открыть простор творческой инициативе каждого советского труженика.

Сегодня соревнование наполняется новым содержанием. Оно должно быть сосредоточено на развитии соперничества между военнослужащими и подразделениями. Практика показала, что соревнование между частями и соединениями и движение за передовое соединение себя не оправдало. По образному выражению М. С. Горбачева, соревнование необходимо вернуть на землю, в цеха, бригады. А в наших условиях — в отделения, взводы, роты.

Перестройка предполагает также повышение эффективности соревнования среди офицеров, прапорщиков, военнослужащих сверхсрочной службы. Вместе с подчиненными они принимают обязательства по предметам боевой и политической подготовки, совершенствованию профессионального мастерства, повышению классной квалификации. А в управлениях частей, соединениях, в военно-учебных заведениях войск целесообразно развивать индивидуальное соревнование среди офицеров с целью повышения их личной идейно-теоретической и военно-профессиональной подготовки, методического мастерства, более активного участия в военно-научной, изобретательской и рационализаторской работе, военно-технической пропаганде, обобщении передового опыта. Разумеется, главная роль в конкретизации основных показателей, предметов и направлений сорев-

205

нования, критериев оценок и определении победителей принадлежит командиру (начальнику).

Центральная задача социалистического соревнования — направить инициативу и творчество личного состава на достижение наивысших показателей в подготовке частей к умелому решению задач в мирное время и в боевой обстановке. Необходимо поэтому усилить реальное влияние соревнования на совершенствование боевой службы, полевой выучки, политического, воинского и нравственного воспитания личного состава, укрепления воинской дисциплины, организованности, уставного порядка.

Организуя соревнование, командиры должны ориентироваться на его военно-боевую направленность на основе товарищеского состязания и сотрудничества военнослужащих и подразделений. Нельзя допускать повторения имевшихся в прошлом недостатков, когда нередко соревнование сводилось к выполнению военными службами обязанностей, установленных инструкциями, уставами и наставлениями. Как правило, заступая в караул, личный состав брал обязательства бороться за отличное несение боевой службы, четкое выполнение уставных требований, соблюдать дисциплину, не нарушать социалистическую законность. Надо ли говорить, что подобное соревнование не только формально по своей сути, но и вредно?

Следует прекратить практику соревнования и на боевой службе, и по вопросам воинской дисциплины. Строгое выполнение советских законов, воинских уставов, верность военной присяге обязательны для всех и каждого и поэтому не могут быть предметом соревнования. Разумеется, это не значит, что соревнование не влияет на успех решения задач боевой службы. Оно должно быть направлено на воспитание у военнослужащих высокой ответственности за порученное дело, чувства коллективизма, нетерпимости к разного рода нарушениям порядка, отклонениям от общепринятых нравственных норм. Необходимо довести до личного состава суть социалистического соревнования в условиях перестройки — делать больше, делать лучше, надежнее, с меньшими затратами, добиваться реального продвижения вперед. Обязательства должны быть напряженными, но реальными, экономическими и материально обоснованными, а их выполнение обеспечиваться высокой организацией воинской службы, боевой и политической подготовки, быта личного состава. Прежде чем брать обязательства, надо хорошо разъяснить личному составу задачи боевой службы, планы боевой и политической подготовки на очередной период обучения или на учебный год.

В индивидуальных обязательствах должны быть закреплены и развиты такие направления, как достижение высоких показателей в боевой и политической учебе, борьба за звание отличника, повышение классной квалификации, овладение смежными специальностями, служебными и функциональными обязанностями на сту-

пень выше занимаемой должности, оказание товарищеской помощи сослуживцам в овладении военной специальностью, преодоления трудностей военной службы. Кроме того, военнослужащие могут соперничать за лучшее выполнение учебных задач и нормативов, за первенство в спортивно-массовой работе, бороться за продление межремонтных сроков эксплуатации техники, ее образцовое обслуживание и т. п. В передовых частях и подразделениях хорошо налажено соревнование среди рационализаторов и изобретателей, за участие в совершенствовании учебной материально-технической базы, экономное расходование специалистами ресурсов, горюче-смазочных материалов и по другим важным вопросам жизни и деятельности подразделений. Командиры — организаторы социалистического соревнования обязаны создавать для него необходимые условия.

В перестройке социалистического соревнования многое могут и обязаны сделать политорганы, партийные и комсомольские организации. Их главная забота — живая работа с людьми, мобилизация их на полное и успешное выполнение взятых обязательств.

Надо ввести в практику жесткий контроль и спрос с тех, у кого слова расходятся с делами, а обязательства остаются на бумаге.

Важный этап в руководстве социалистическим соревнованием — подведение его итогов, определение подлинных победителей, обобщение и распространение ценного опыта. Подводить итоги следует в присутствии всего личного состава. И делать это обязаны командиры. В частях — совместно с политорганами, штабами, партийными и комсомольскими комитетами. Итого надо рассматривать только с учетом состояния боевой службы и дисциплины, то есть реальных результатов ратного труда. Но нельзя их сводить лишь к просчету отличников, классовых специалистов, спортсменов и других количественных показателей. Результаты надо оценивать объективно, принципиально, отмечая личный вклад каждого участника соревнования.

Воспитательная роль соревнования выше, эффективнее лишь там, где умело используют разнообразные формы морального и материального стимулирования, а оценка достигнутого и выявление победителей командирами не расходятся с мнением всего коллектива.

Надо всячески повышать и поддерживать авторитет победителей соревнования, широко пропагандировать их опыт службы, учебы. Отличники, мастера, классные специалисты были и всегда будут золотым фондом внутренних войск, образцом сознательного, коммунистического отношения солдата, сержанта, прапорщика, офицера к своему воинскому долгу.

Всемерное развитие и совершенствование социалистического соревнования, повышение его эффективности в условиях перестройки — залог успешного решения задач, стоящих перед внутренними войсками.



УКРЕПЛЯТЬ ЗАКОННОСТЬ И ПРАВОПОРЯДОК В ВОЙСКАХ



Главный военный прокурор
генерал-лейтенант юстиции
Б. С. ПОПОВ

Жизнь показывает, что любая недооценка значения строжайшего соблюдения законности, принижение ее роли, всякое отклонение от закрепленных в Конституции СССР и советских законах принципов социальной справедливости оборачивается серьезными издержками, отрицательно сказывается как на воспитании людей, так и на выполнении экономических и социальных задач.

Взять, к примеру, возникшие в 70-е — начале 80-х годов неблагоприятные тенденции и трудности в развитии страны, связанные с тем, что поиск путей продвижения вперед во многом сдерживали привычные схемы и формулы, не отражавшие новые реальности. На базе сложившейся ситуации в экономике возникли многие отрицательные явления социального и духовно-нравственного порядка. Была ослаблена общественная дисциплина, обострились проблемы пьянства, тунеядства, нетрудовых доходов, распространились разного рода злоупотребления, в том числе со стороны должностных лиц.

В значительной мере они были порождены недостаточной решительностью и последовательностью в осуществлении государственного и общественного контроля за мерой труда и мерой потребления, в искоренении чуждых социализму явлений, многочисленными нарушениями принципа законности, ее обязательности для всех.

Апрельский (1985 г.) Пленум ЦК КПСС и XXVII съезд партии дали всему этому принципиальную оценку, сделаны и делаются необходимые шаги к оздоровлению обстановки, исправлению положения, которые получают в народе единодушное одобрение.

Решение крупномасштабных задач, поставленных XXVII съездом КПСС, претворение в жизнь научно обоснованной стратегии ускорения социально-экономического развития страны, достижение качественно нового состояния советского общества, обеспечение надежной защиты социалисти-

Непреложным основополагающим условием функционирования нашего общества, объективной потребностью экономического и социального развития, совершенствования советского образа жизни является укрепление социалистической законности, существо которой в соответствии с ленинскими идеями заключается в точном, неуклонном и единообразном соблюдении и исполнении советских законов и других правовых норм всеми государственными органами, должностными лицами, общественными организациями и гражданами.

Не случайно уже с самого начала образования Советского государства В. И. Ленин призывал соблюдать свято законы и предписания Советской власти и следить за их исполнением всеми. «Нужно считаться,— писал он,— не только с буквой, но и с духом нашего коммунистического законодательства, не допускать ни тени отступления от наших законов». Обязательное исполнение законов, решений государственной власти он связывал с правильной, научной организацией управления, считал одним из условий полной победы социализма в стране.

ческого Отечества обуславливают повышение сознательности, организованности, исполнительности и ответственности во всех сферах и на всех уровнях нашей деятельности.

В условиях происходящей в настоящее время перестройки и углубления социалистической демократии неуклонное соблюдение законов приобретает еще большее значение для развития нашей государственности, самоуправления народа, обеспечения социальной справедливости, незыблемости конституционных прав и свобод трудящихся, повышения дисциплины и самодисциплины всех членов общества.

В Программе КПСС указано: «Предметом постоянной заботы партии были и остаются укрепление правовой основы государственной и общественной жизни, неуклонное соблюдение социалистической законности и правопорядка, улучшение работы органов правосудия, прокурорского надзора, юстиции и внутренних дел».

В чем же заключается суть социалистической законности, каковы ее характерные черты?

Прежде всего следует сказать о единстве социалистической законности, всеобщности и обязательности ее требований. Законность, писал В. И. Ленин, не может быть калужская и казанская, а должна быть единая всероссийская и даже единая для всей федерации Советских республик.

Советское законодательство, будучи федеративным, развивается как общесоюзное и республиканское, что не противоречит положению о единой законности в стране. Нормы законодательства — и общесоюзного, и республиканского — представляют собой составные части единой правовой системы СССР. В соответствии со статьей 74 Конституции СССР законы СССР имеют одинаковую силу на территории всех союзных республик. В случае расхождения закона союзной республики с общесоюзным законом действует Закон СССР.

Требования советских законов обязательны для всех без исключения партийных, государственных и общественных органов, должностных лиц, а также граждан, независимо от их социального положения или партийной принадлежности. При этом члены КПСС должны являть собой образец соблюдения законов. Известно, как строго осуждал В. И. Ленин нарушения законов коммунистами. Когда он узнал, что руководитель Московского комитета партии пытался избавить от суда некоторых коммунистов, совершивших преступления, он с гневом написал в Политбюро ЦК РКП(б): «Московский комитет... уже не первый раз фактически *послабляет* преступникам-коммунистам, коих надо вешать».

Делается это по «ошибке». Но опасность этой «ошибки» гигантская. *Предлагаю*: ...2. Объявить строгий выговор Московскому комитету за *послабления* коммунистам... 3. Подтвердить всем губкомам, что за малейшую попытку «влиять» на суды в смысле «смягчения» ответственности коммунистов ЦК будет *исключать из партии*.

4... коммунистов суды обязаны карать *строже*, чем некоммунистов...

P.S. Верх позора и безобразия: партия у власти защищает «своих» мерзавцев!!»

Ленинские идеи о единстве законности и обязательности законов для всех, включая и членов партии, актуальны и теперь. Они нашли отражение в статьях 2, 12 действующего Устава КПСС, в соответствии с которыми члены партии обязаны соблюдать советские законы, партийную и государственную дисциплину. За нарушение советских законов член партии несет двойную ответственность — перед государством и перед партией. Лица, совершившие проступки, наказуемые в уголовном порядке, исключаются из рядов КПСС.

Характерно для социалистической законности и то, что разнервнившаяся в последнее время в стране работа по укреплению порядка и общественной дисциплины естественно потребовала принятия целого ряда законодательных решений. Однако определяющей чертой проводимого ныне курса партии и государства в законодательстве является не расширение мер принуждения, а упор на повышение организованности и сознательной самодисциплины трудящихся, на создание вокруг нарушителей норм и правил социалистического общежития обстановки всеобщего осуждения, на добросовестное и честное исполнение каждым советским человеком — от рабочего до министра — своих обязанностей. Ленинское положение о том, что мы вначале должны убедить, а лишь затем принудить, получило дальнейшее творческое развитие в нашей законодательной и правоприменительной практике.

Особое место в обеспечении законности и правопорядка в Советском государстве принадлежит органам прокуратуры. Создание советской прокуратуры связано с самым активным и непосредственным участием в этом В. И. Ленина. Идеи, принципы и задачи прокурорского надзора были им сформулированы в письме для членов Политбюро ЦК РКП(б) «О «двойном» подчинении и законности».

Ленин видел в прокуратуре серьезную гарантию утверждения в стране единой законности. Он выдвинул и отстаивал принцип независимости прокуратуры от местной власти. Ленинские идеи о прокурорском надзоре воплощены в Конституции СССР, Законе о Прокуратуре СССР, в соответствии с которыми прокуроры осуществляют высший надзор за точным и единообразным применением законов, несмотря ни на какие местные различия и вопреки каким бы то ни было местным и ведомственным влияниям.

Суть высшего надзора состоит в том, что, осуществляя свои полномочия независимо от местных органов, прокуроры от имени государства вправе и обязаны требовать, чтобы ни одно решение местной власти не расходилось с законом, чтобы органы государственного управления и общественные организации выполняли возложенные на них обязанности по предупреждению правонарушений и обеспечению законности,

чтобы любые ее нарушения, от кого бы они ни исходили, своевременно устранялись, а виновные привлекались к установленной законом ответственности.

Как отмечается в постановлении ЦК КПСС «О дальнейшем укреплении социалистической законности и правопорядка, усилении охраны прав и законных интересов граждан», каждый случай нарушения законности, кем бы он ни допускался, должен получать принципиальную, острую оценку, подвергаться суровому осуждению, а лица, виновные в этом, по всей строгости наказываться.

Приведенные положения, раскрывающие существо социалистической законности и прокурорского надзора в стране, в полной мере обязательны для применения и тогда, когда речь идет о соблюдении и исполнении военного законодательства, осуществлении прокурорского надзора в Вооруженных Силах СССР, неотъемлемой частью которых являются и внутренние войска.

Военное законодательство представляет собой совокупность норм различных отраслей социалистического права, регламентирующих основные вопросы деятельности, жизни, быта Вооруженных Сил СССР, обязанности, права и ответственность военнослужащих. Военно-правовые нормы закрепляют важнейшие политические установки КПСС по вопросам военного строительства, его принципы, формы устройства Вооруженных Сил, организационные основы управления ими, порядок их комплектования личным составом и прохождения военной службы, снабжения войск материальными средствами и обеспечения личного состава различными видами довольствия. Военное законодательство направлено на выполнение программных установок КПСС о том, чтобы Вооруженные Силы СССР находились на уровне, исключающем стратегическое превосходство сил империализма, чтобы их боевой потенциал представлял собой прочий сплав воинского мастерства и высокой технической оснащенности, идейной стойкости, организованности и дисциплины личного состава, его верности патриотическому и интернациональному долгу.

Закон СССР «О всеобщей воинской обязанности», воинские уставы и другие правовые акты возлагают на органы военного управления, их должностных лиц, каждого военнослужащего конкретные обязанности, предоставляют им необходимые полномочия и права, что обеспечивает возможность каждому воину, как принято говорить, от солдата до маршала, успешно выполнять свой воинский долг, помогает воспитанию у военнослужащих привычки действовать в соответствии с правовыми нормами, правилами коммунистического общежития, морали и нравственности.

Вместе с тем военное законодательство призвано служить надежным инструментом охраны от возможных посягательств на боевой потенциал Вооруженных Сил СССР, установленный в них воинский правопорядок и воинскую дисциплину. В его нормах и, в частности, в Законе СССР «Об уголовной ответственности за воинские

преступления» определяются действия, опасные для военной организации и общества в целом.

В последние годы в Вооруженных Силах осуществляется широкий комплекс организационных, правовых и воспитательных мероприятий по выполнению установок партии по вопросам дальнейшего укрепления дисциплины, организованности и порядка.

Принят ряд правовых норм, направленных на повышение материального благосостояния офицеров и военнослужащих других категорий, удовлетворение их нужд и запросов.

Положительную роль сыграло обновление и изменение некоторых положений закона об уголовной ответственности военнослужащих, в частности, за нарушение уставных правил взаимоотношений, уклонения от военной службы, небрежное обращение с оружием, должностную халатность.

В октябре 1985 г. в законодательном порядке для военнослужащих срочной службы, совершивших преступление, в целях улучшения их перевоспитания мера уголовного наказания — направление в дисциплинарный батальон — увеличена с двух до трех лет, Усовершенствованы также правовые нормы, регулирующие материальную ответственность военнослужащих за ущерб, причиненный государству.

Социалистическая законность в Вооруженных Силах СССР находится в диалектическом единстве с воинской дисциплиной. В. И. Ленин говорил о них как о взаимно связанных явлениях, ставил их рядом: «Не за страх, а за совесть исполнять все законы о Красной Армии, все приказы, поддерживать дисциплину в ней всячески».

Исполнение законов, обеспечение дисциплины в Вооруженных Силах организуют прежде всего органы военного управления, командиры и начальники. При этом, исходя из принципов и специфики военного строительства и, в частности, единоначалия, главная роль в реализации требований законодательства в войсках принадлежит командирам-единоначальникам. Командир наделен необходимыми полномочиями, закрепленными в правовых нормах. Выполняя возложенные на него обязанности, реализуя свои полномочия, командир (начальник) не должен переступать предел власти, предоставленной ему законами, воинскими уставами и другими нормами права.

Между тем во внутренних войсках в повседневной деятельности отдельных командиров и начальников такие факты еще не изжиты. Встречается превышение дисциплинарных прав при наложении взысканий, несоблюдение порядка и сроков содержания военнослужащих на гауптвахтах, необоснованное привлечение их к материальной ответственности, установление других не предусмотренных нормами права ограничений для подчиненных, ущемление их законных интересов.

Так, в одной из частей управления внутренних войск МВД СССР по Украинской ССР и Молдавской ССР заместитель ко-

мандира роты капитан В. Шарапов неоднократно оскорблял солдат и сержантов за неаккуратные прически, а затем по его указанию они были острижены наголо. Здесь «забыли», что единоначалие основывается на принципах партийности и соблюдения социалистической законности и что поддержание на должном уровне воинской дисциплины и уставного порядка является первоочередной задачей не только командиров, но и политических органов, партийных и комсомольских организаций, воинских коллективов.

Следует отметить, что в целом во внутренних войсках осуществляется настойчивая работа по претворению в жизнь решений XXVII съезда КПСС по вопросам укрепления воинской дисциплины и правопорядка. Повышается ответственность должностных лиц за поддержание на должном уровне боевой готовности частей и соединений. Совершенствуется взаимодействие командования, политорганов, штабов и правоохранительных органов, становится конкретнее их работа по предупреждению правонарушений, устранению причин и условий, способствующих их совершению. Получает дальнейшее развитие борьба за искоренение пьянства.

Вместе с тем требования партии о коренной перестройке стиля и методов работы по укреплению воинской дисциплины и правопорядка не везде выполняются надлежащим образом.

Отдельные командиры, политорганы, штабы и партийные организации некритически оценивают состояние дел с дисциплиной, не проявляют должной настойчивости в поддержании организованности и порядка в частях, не в полной мере используют силы общественности в воспитательной работе. Многим офицерам недостает личной примерности в исполнении воинского долга. Вызывают тревогу случаи, хотя они и единичны, нарушения уставных взаимоотношений между военнослужащими,

В одном из подразделений рядовой Б. Султанов допустил противоправные действия по отношению к молодому солдату Т. Малгоджарову, за что был строго наказан. Однако ни командир, ни политработник не вели эффективной работы по изжитию неуставных взаимоотношений. В конце концов это привело к тому, что уже сам Малгоджаров совершил подобный проступок и был осужден военным трибуналом.

К сожалению, еще не изжиты нарушения правил обращения со стрелковым оружием. Причина тут одна: низкое качество обучения личного состава практическим навыкам владения оружием и бесконтрольность за лицами состава караула.

Вызывают тревогу неслужебные связи военнослужащих с осужденными, в основе которых нередко лежит корысть, стяжательство. За предоставление незаконных, а порой и законных услуг некоторые должностные лица требуют вознаграждения.

В одной из частей управления внутренних войск МВД СССР по Дальнему Востоку и Восточной Сибири прапорщик Н. Ве-

дерников, будучи начальником караула, за взятку изъясил из личного дела осужденного документ, по которому тот направлялся в ИТК особого режима.

Важное место в обеспечении воинского правопорядка отводится органам военной прокуратуры. В соответствии с Конституцией СССР, Законом СССР «О Прокуратуре СССР», Положением о военной прокуратуре, утвержденным Указом Президиума Верховного Совета СССР от 4 августа 1981 г., высший надзор за точным и единообразным исполнением законов в Советских Вооруженных Силах возложен на Генерального прокурора СССР и подчиненных ему Главного военного прокурора и нижестоящих военных прокуроров.

Исходя из этого, военная прокуратура, действующая в Вооруженных Силах СССР, входит в единую и централизованную систему органов Прокуратуры СССР, возглавляемую Генеральным прокурором. Деятельностью военной прокуратуры руководит Генеральный прокурор СССР как непосредственно, так и через Главного военного прокурора.

Направляя свою деятельность на всемерное укрепление законности и правопорядка в Вооруженных Силах, военная прокуратура призвана охранять от всяких посягательств безопасность СССР, боеспособность его Вооруженных Сил, воинскую дисциплину и установленный порядок несения воинской службы, вести борьбу с преступностью и другими правонарушениями в войсках. В ее задачи входит также охрана прав и свобод военнослужащих и их семей, рабочих и служащих Вооруженных Сил, прав и законных интересов воинских частей, учреждений, предприятий и организаций.

Всей своей деятельностью военная прокуратура способствует воспитанию должностных лиц Вооруженных Сил СССР, всех военнослужащих в духе точного и неуклонного исполнения Конституции СССР, советских законов, военной присяги и воинских уставов, соблюдения правил социалистического общежития.

Эти сложные и ответственные задачи решаются на всех направлениях прокурорского надзора.

Одним из основных направлений является надзор за исполнением законов, воинских уставов и других актов военного законодательства всеми органами военного управления, воинскими частями, учреждениями, организациями, командирами, начальниками и другими должностными лицами Вооруженных Сил СССР, всеми военнослужащими, а также рабочими и служащими Вооруженных Сил при выполнении ими обязанностей по службе.

Военные прокуроры осуществляют надзор за исполнением законов органами дознания, действующими в Вооруженных Силах СССР, а также органами дознания и следователями органов государственной безопасности при расследовании ими дел, подсудных военным трибуналам.

Важное место в деятельности военных прокуроров отводится надзору за соблю-

дением законности при рассмотрении военными трибуналами уголовных и гражданских дел, а также за соблюдением законности содержания задержанных и арестованных военнослужащих на гауптвахтах и осужденных, отбывающих наказание в дисциплинарных батальонах.

Высший надзор за правильным и единообразным применением и исполнением законов в войсках военные прокуроры осуществляют на основе социалистической законности, несмотря и на какие местные различия и вопреки каким бы то ни было местным и ведомственным влияниям, независимо от местных и военных органов, подчиняясь только Генеральному прокурору СССР. Они принимают надлежащие меры к выявлению и своевременному устранению любых нарушений закона, от кого бы они ни исходили, к восстановлению нарушенных прав и привлечению виновных к установленной законом ответственности.

Для этих целей военная прокуратура имеет следственный аппарат, чтобы в необходимых случаях непосредственно расследовать любые преступные действия и обеспечить неотвратимость ответственности и наказания виновных.

Добиваясь эффективного укрепления воинского правопорядка, военная прокуратура принимает меры к предупреждению правонарушений, выявлению и устранению их причин и способствующих им условий, используя для этого различные средства и взаимодействуя с командованием, политическими органами, партийными и комсомольскими организациями.

Начавшаяся после апрельского (1985 г.) Пленума ЦК КПСС и получившая новый импульс после XXVII съезда партии перестройка в работе органов военной прокуратуры приносит определенные результаты. Повысилась активность в выявлении преступных проявлений, нарушений законов и общевоинских уставов, острота и принципиальность реагирования на них. Больше внимания уделяется борьбе с правонарушениями среди офицеров, пьянством, укрывательством преступлений, выявлению и фактическому устранению причин и условий, порождающих правонарушения. Активизируется профилактическая и правовоспитательная работа в частях, улучшается деловое взаимодействие с командованием и политорганами как в центре, так и на местах в предупреждении правонарушений. Предметнее осуществляется надзор за исполнением законов органами дознания, растет их активность в расследовании преступлений.

Однако критический анализ показывает, что перестройка работы в свете современных требований находится лишь в начале пути, вклад органов военной прокуратуры в дело дальнейшего укрепления дисциплины и законности явно недостаточен. Еще многие военные прокуроры нередко свои усилия направляют на решение второстепенных вопросов, упускают наиболее важные и актуальные проблемы, определяющие положение дел с дисциплиной,

Сейчас мы стремимся обеспечить выполнение требований партии о переносе повсеместно центра тяжести всех отраслей прокурорского надзора на предупреждение правонарушений, решительное повышение качества работы, достижение конечных положительных результатов.

На основе систематического выявления и глубокого анализа причин и условий, порождающих правонарушения, во взаимодействии с командованием, политическими органами, штабами, а в необходимых случаях и с местными органами власти, территориальными правоохранительными органами стараемся находить эффективные и новаторские организационно-политические решения, осуществление которых утверждает в войсках режим законности, высокий уровень уставного порядка, ставит надежный заслон преступлениям, происшествиям и иным негативным явлениям.

Становится правилом участие военных прокуроров в заседаниях Военного совета внутренних войск МВД СССР и служебных совещаниях, когда на них рассматриваются представления и другие материалы прокуратуры, касающиеся выявленных нарушений закона и недостатков в организации предупредительно-профилактической работы.

В целом представления военных прокуроров и следователей по вопросам устранения причин и условий, способствующих совершению преступлений и других правонарушений, служат для большинства командиров и политорганов острым сигналом, в связи с которым разрабатывается и осуществляется комплекс профилактических мероприятий.

Однако нельзя не сказать о серьезных трудностях и упущениях в этой работе. Мы нередко сталкиваемся с тем, что, хотя на представления об устранении нарушений законности прокуратуры получают ответы о принятии мер и наказании виновных, за этим в ряде случаев не стоит серьезной работы, а потому в фактическом положении дел мало что меняется. Хуже того, через некоторое время подобные нарушения повторяются, в связи с чем следуют новые представления по второму, а иногда и по третьему кругу, превращаясь в бесплодную переписку.

Встречается и такое, что некоторые командиры не ставят в известность прокуратуру о принятых по представлениям мерах или сообщают о них с большим промедлением, а наши работники на это зачастую должным образом не реагируют.

Первостепенное место в деятельности прокуратур по-прежнему отводится надзору за исполнением общевоинских уставов, регулирующих все стороны жизни и деятельности войск. Отступления от их требований — одна из самых распространенных причин, способствующих совершению правонарушений. Особое внимание здесь уделяется исполнению офицерами и другими должностными лицами уставных требований об укреплении дисциплины и правопорядка, их личной примерности в выполнении воинского долга, сохранении жизни и

здоровья военнослужащих, обеспечения личного состава всеми видами довольствия.

Мы будем добиваться, чтобы забота об утверждении уставного порядка пронизывала всю деятельность прокуроров и следователей, какую бы работу они ни выполняли, бывая в частях. Усиление этого надзора сочетается с более активным осуществлением надзора за исполнением нового антиалкогольного законодательства.

Нас продолжает беспокоить и тот факт, что еще не везде ведется на должном уровне работа по обеспечению сохранности социалистической собственности, искоренению расточительства, бесхозяйственности, нетрудовых доходов. Так, бывший начальник финансовой службы части лейтенант С. Сорока в течение трех лет злоупотреблял служебным положением, похитил крупную сумму денег, а вышестоящий начальник финансовой службы подполковник Л. Безяк не только не осуществлял контроля за его деятельностью, но и пьятиствовал вместе с ним. Недостает в этой работе и принципиальности со стороны некоторых военных прокуроров. Вместо того, чтобы глубоко и всесторонне проверить сигнал о разбазаривании имущества, они иногда стремятся уйти от этого.

Перестраивая работу, мы острие прокурорского надзора направляем не только против расхитителей и расточителей, но и против попустителей из числа должностных лиц, которые подчас уклоняются от своих служебных обязанностей по охране народного добра, создают неразбериху в учете и расходовании материальных и денежных средств, пытаются увести конкретных виновников от ответственности и списать убытки за счет государства.

Одна из важнейших задач — дальнейшее обеспечение широкой гласности прокурорского надзора, а также результатов расследования и рассмотрения в суде конкретных уголовных дел. Это значительно усиливает их предупредительную направленность. Мы постоянно убеждаемся на практике, что в борьбе с правонарушениями не следует стремиться сделать все своими силами. Нужно больше проявлять инициативности в работе с командирами и политорганами, военными трибуналами. Активнее проводить совместное изучение и обсуждение отдельных проблем борьбы с правонарушениями; разработку и осуществление мер по их предупреждению; взаимный обмен информацией по этим вопросам; совместные выезды в части для проверок состояния дисциплины, осуществления правос воспитательной и предупредительно-профилактической работы.

Связь с общественностью мы рассматриваем как одно из действенных средств воспитания уважения к закону, создания обстановки нетерпимости к случаям его нарушения, привлечения военнослужащих к укреплению правопорядка в частях и подразделениях.

Ключевой задачей для органов военной прокуратуры остается обеспечение неотвратимости ответственности за совершенные правонарушения. Это касается всех пре-

ступлений, но особое внимание мы уделяем борьбе с преступлениями, непосредственно посягающими на боевую готовность. Не везде учитывается их повышенная общественная опасность, особенно уклонений от военной службы, нарушений уставных правил взаимоотношений между военнослужащими, нарушений правил несения караульной и внутренней служб. Некоторые из них не получают законного реагирования из-за примиренческого отношения со стороны не только командиров, но и отдельных военных прокуроров. Между тем закон требует, чтобы каждое преступление было должным образом расследовано, а виновные понесли заслуженное наказание.

В связи с этим коренного улучшения требует надзор за исполнением законов органами дознания, в первую очередь при разрешении ими сообщений и сигналов о преступлениях, при возбуждении уголовных дел. Беспокоит и то, что не преодолено еще до конца укрывательство преступлений со стороны отдельных командиров. А ведь тут должен стоять вопрос однозначно — о дисциплинарной и партийной ответственности укрывателей. Повышение внимания партии к гарантиям прав и свобод советских граждан потребовало возрастания ответственности прокуратуры в работе по разрешению писем, жалоб, заявлений военнослужащих и других граждан. Для нас стало нетерпимо любое проявление бездушного отношения к просьбам заявителей, их предложениям и сообщениям. Из писем и жалоб мы извлекаем информацию о положении дел с законностью не только в воинских частях, но и в военных прокуратурах.

Совершенно очевидна для нас необходимость активизации и улучшения правовой пропаганды, которая проводится в комплексе с идейно-политическим, воинским и нравственным воспитанием. Сейчас основное внимание уделяется пропаганде материалов XXVII съезда КПСС по вопросам укрепления политической и общественной системы советского общества, обороноспособности страны, улучшения работы по соблюдению законности и правопорядка, борьбы с негативными явлениями. Сосредоточивается внимание на работе по правовому воспитанию должностных лиц, офицерского состава и правового актива. Правовоспитательные меры обращаются прежде всего к лицам, склонным к нарушениям.

Деятельность военной прокуратуры осуществляется под неослабным контролем партии и Генерального прокурора СССР, поддержку и помощь которых мы ощущаем постоянно. Это вселяет уверенность в успехе дела.

Анализируя свою работу с позиций XXVII съезда КПСС, решений январского (1987 г.) Пленума ЦК партии, мы отчетливо видим, как много еще предстоит сделать для укрепления социалистической законности и правопорядка в Вооруженных Силах СССР и их составной части — внутренних войсках, чтобы на новый уровень поднять боевую готовность, воинскую дисциплину и организованность.



С МАРКОЙ «ММЗ»

Недавно город Мытищи отметил свое 60-летие. За это время он превратился в крупнейший индустриальный центр Подмосквья. Его развитие неразрывно связано с Мытищинским машиностроительным заводом, которому в нынешнем мае исполнилось 90 лет. Сотни видов продукции, которую хорошо знают в стране и за рубежом, выпускается в Мытищах. И все же по праву прежде всего называют вагоны для метрополитенов и автосамосвалы с маркой «ММЗ».

Завод и город живут одной жизнью, общими трудовыми свершениями. На знамени «ММЗ» два ордена — Октябрьской Революции и Отечественной войны I степени. Они вручены за революционные заслуги, большой вклад коллектива в разгром гитлеровских захватчиков в годы Великой Отечественной войны. О заводе, его традициях, людях рассказывает заместитель секретаря парткома «ММЗ» Владимир Борисович СМЕРНОВ.

По давней многолетней привычке люблю ранним утром пройтись по заводу. Вглядываясь в него, как бы острее чувствуешь пульс его жизни, которая в одних цехах только начинается, в других, например, на конвейере автосборочного, непрерывна. Утро помогает из массы дел выбрать главное, неотложное..

Сегодня наш завод — современное, многопрофильное объединение. Более полувека назад на нем были созданы первые вагоны метро. Ныне их изготовлено более 5 тысяч. Голубые экспрессы с эмблемой завода можно увидеть в Москве, Ленинграде, Киеве, Харькове, Минске, Тбилиси, Баку, Ереване, Ташкенте, Горьком, Праге и Будапеште. В 1976 году за досрочное выполнение задания по поставке вагонов для первой очереди Пражского метро правительство ЧССР наградило «ММЗ» орденом Труда.

С 1947 года завод выпускает автосамосвалы общетранспортного и сельскохозяйственного назначения. Миллионы их работают на стройках, в колхозах и совхозах, на промышленных предприятиях страны, экспортируются в десятки стран мира.

А начался наш завод 5 мая 1897 года выпуском товарного и пассажирского подвижного состава и запасных вагонных частей. Уже через год на нем появились первые социал-демократические кружки. Мытищинские машиностроители гордятся своими славными революционными, боевыми и трудовыми традициями, замечательной когортой бойцов ленинской гвардии.

Под руководством большевистской организации рабочие вагоностроительного завода принимали активное участие в трех российских революциях. В исторические дни октября 1917 года бок о бок с пролетариатом Москвы сражались за власть Советов отряды Красной гвардии завода.

Многие, наверное, знают популярные строки: «Каховка, Каховка, родная винтовка, горячая пуля, лети...» Это песня о пролетарском полководце, герое гражданской войны Василии Константиновиче Блюхере и его красных конниках. Мы, машиностроители, гордимся тем, что прославленный маршал работал на вагонном заводе слесарем, об этом извещает на центральной проходной памятная доска.

С именем Петра Ивановича Травина, инженера нашего завода, связано еще одно замечательное событие. В 1906 году, спасаясь от виселицы, он скрылся за границу, добрался до Соединенных Штатов Америки, где вновь активно участвовал в революционных событиях, вступив в полулегальное профсоюзное объединение «Индустриальные рабочие мира». В 1918 г., уже в Швеции, он встретился со своим старым товарищем по партии М. Бородиным. В Представительстве РСФСР им обоим было дано партийное задание чрезвычайной важности: доставить в США письмо В. И. Ленина, адресованное американским рабочим, и текст ноты Советского правительства президенту Вильсону с требованием прекратить интервенцию. Однако добраться до

США удалось лишь Травину. С большим трудом под вымышленной фамилией устроился он плотником на датский лайнер «Святой Олаф» и с ним прибыл в Нью-Йорк.

Ленинское «Письмо к американским рабочим» было опубликовано социалистической печатью США в декабре 1918 года и сыграло большую роль в развитии американского рабочего движения. После его опубликования по стране прокатилась волна демонстраций и стачек под лозунгом «Руки прочь от Советской России!»

Осенью 1919 года Петр Иванович Травин вернулся на родину и был принят Владимиром Ильичем Лениным, который подробно расспросил его о поездке и политической обстановке в Америке.

Незабываем подвиг заводчан и в годы Великой Отечественной войны. Они сражались за Москву и город Ленина, защищали Сталинград, штурмовали Берлин. Многие из героев войны навечно зачислены в списки комсомольско-молодежных бригад. В их честь проводятся вахты памяти, слеты, спортивные состязания. Молодежь славу своих отцов и дедов бережно сохраняет и приумножает.

Мы живем в яркое и строгое время. Партия прямо говорит: перестройка — это революция. Революция! Значит, жить и работать нам надо по-революционному. XXVII съезд КПСС вооружил советских людей на переломном этапе программными документами, смелой стратегией ускорения социально-экономического развития страны. Курс на ускорение машиностроители, как и все трудящиеся, восприняли всем сердцем.

Производительность, эффективность, качество. Это краеугольные камни нашей экономики. Во главу угла ставим их и мы. Первый год пятилетки мытищинские машиностроители выполнили по всем технико-экономическим показателям досрочно, 23 декабря. Но это только начало. В целом пятилетка наметила задачи более сложные и ответственные. Темпы выпуска продукции предусматриваются значительно выше контрольных цифр, определенных первоначально Министерством автомобильной промышленности СССР. Основной акцент в работе завода в 12-й пятилетке делается на повышение интенсивности производства и ускорение научно-технического прогресса. Разработан и уже претворяется в жизнь перспективный план по обновлению и повышению качества и технического уровня вагонов метро, автосамосвалов и товаров народного потребления. В новый вагон метро будут введены принципиально новые конструкторские, инженерно-технические решения с тем, чтобы он стал выше уровня мировых стандартов.

Отмечу и такой факт: наш завод одним из первых в стране включился в совершенствование и перестройку промышленности в новых условиях хозяйствования. Одним из первых в отрасли коллектив объединения перешел на госприемку. Вопросы качества продукции всегда, а особенно сейчас,

стоят у машиностроителей на первом месте. Успешно работать в условиях стопроцентной поставки и приемки Госстандартом для нас — дело чести.

Неплохо сработал коллектив и в предыдущей пятилетке. Дважды заводу присуждалось переходящее Красное знамя ЦК КПСС, Совета Министров СССР, ВЦСПС и ЦК ВЛКСМ. Сверх плана было выдано продукции на 34,4 млн. рублей, значительно увеличился темп роста объема валовой продукции. Весь прирост объема производства получен за счет роста производительности труда, которая возросла за пятилетие на 50,6 процента.

Напряженно трудятся машиностроители с самого начала нынешнего года. Этому в немалой степени способствовал почин, с которым выступила комсомольско-молодежная бригада операторов станков с числовым программным управлением Алексея Овчинникова. План полугодия она выполнила к дню открытия XX съезда ВЛКСМ. Все это потребовало от молодежи высокой дисциплинированности, безукоризненного соблюдения технологии, профессионального мастерства, тесной увязки всех звеньев.

Скажу не хвалюсь: молодежь у нас прекрасная. На нее во всем можно положиться. И традиции у заводского комсомола замечательные не только в труде, но и в общественных делах. Высоко держат ребята рабочую честь «ММЗ» на службе в Вооруженных Силах СССР. Достоинно отслужили во внутренних войсках рабочие автосборочного корпуса Александр Ермаков, Рустам Гайнулин, Николай Козаков, Виктор Комор. Они привнесли в трудовой кол-



В цехе сборки вагонов метро.

Фото В. Нестерова.



*А. Кошелев и И. Петраков—
рабочие цеха № 1 «ММЗ»,
воспитанники внутренних
войск.*

Фото В. Нестерова.

лектив твердость духа, самообладание, дисциплинированность, способность не пасовать перед трудностями. Многие наши передовые рабочие по комсомольским путевкам пошли служить в органы милиции. Истоки эти давние. Еще в первые годы Советской власти молодежь завода помогала рабоче-крестьянской милиции, боролась с дезорганизаторами производства, спекулянтами, самогонщиками. А недавно у нас состоялась интересная встреча: перед рабочими вагонсборочного корпуса отчитывался бывший сварщик, а ныне сотрудник УВД И. Кожуричев о вкладе дружинников, комсомольцев заводского оперативного отряда в дело охраны общественного порядка.

В биографии нашей страны близится славная дата — 70-летие Великой Октябрьской социалистической революции. Машиностроители готовят замечательному юбилею трудовые подарки. 33 бригады и 460 рабочих обязались план двух лет пятилетки выполнить к 7 ноября. Впереди, как всегда, коммунисты. Они задают тон во всем: в перестройке на новые методы хозяйствования, в кадровой политике, в развитии творческой инициативы.

Заводская парторганизация в этом году отмечает свое 80-летие. Из партийной ячейки в несколько большевиков она выросла в крупную организацию, насчитывающую в своих рядах сотни членов КПСС, объединенных в 47 первичных парторганизаций и 110 партгрупп. Особая забота партийцев — борьба за повышение качества продукции и качества работы. Используя накопленный опыт, инженерные и планово-экономические службы разработали целевую комплексную программу «Качество». В соответствии с ней в 12-й пятилетке намечено полностью обновить все виды выпускаемой продукции. База для этого уже подготовлена. Разработаны, испытаны и готовятся к производству новые автосамосвалы. В Московском метрополитене проходят испытания новые вагоны метро, которые по технико-эксплуатационным показателям будут соответствовать лучшим мировым образцам. Готовятся к выпуску и новые автоприцепы для легковых автомобилей. Под-

готовка всей этой продукции сопровождается реконструкцией и техническим перевооружением предприятия. Ведется интенсивная замена устаревшего оборудования современным, высокопроизводительным, которое на сегодняшний день составляет 30 процентов станочного парка завода, в том числе станки с числовым программным управлением и роботы-манипуляторы. Продолжается строительство вагонсборочного корпуса, заканчивается установка и отладка оборудования в автосборочном корпусе, с вводом в строй которого автосамосвальное производство станет комплексно-механизированным, и здесь практически полностью исчезнет тяжелый ручной труд.

Практика убедительно показывает, что высокие результаты в работе достигаются там, где лучше организован коллектив, где усилия труженников на достижение поставленных целей направляют опытные, компетентные и энергичные руководители. Особенно это стало заметно с переходом на новые методы хозяйствования. Поэтому на заводе постоянно уделяется внимание вопросам подбора, расстановки и воспитания кадров в свете решений январского (1987 г.) Пленума ЦК КПСС.

..В канун 5-й годовщины Октября рабочие нашего завода, выражая свою уверенность в победе ленинских идей, писали любимому вождю:

«Дорогой Ильич! На протяжении всей революции Ваше имя опытного рулевого всегда было на наших устах. В трудные минуты для рабочего государства мы всегда ждали: что скажет Ильич? Стоя теперь перед лицом экономического строительства в условиях экономической блокады буржуазии всего мира, мы заявляем с прежней преданностью пролетарскому делу: опирайся — на нас, коммунистов и рабочих, и мы вместе грудью и умом пробьем путь к социализму».

Как созвучно это письмо с мыслями и настроением сегодняшних рабочих, заводских коммунистов — внуков большевиков! Они полны решимости выполнить решения XXVII съезда родной Коммунистической партии.

УБЕЖДАЮЩИМ СЛОВОМ ПРАВДЫ

С высоким подъемом, в деловой, творческой атмосфере личный состав части решает сегодня поставленные служебно-боевые задачи. И определяется это в первую очередь стремлением всех членов воинского коллектива трудиться в ритме страны, в ритме перестройки, быть участниками тех поистине революционных перемен, которые глубоко затронули все стороны нашей жизни.

Являясь свидетелем того, какое мощное мобилизующее воздействие оказывают на военнослужащих идеи XXVII партийного съезда, не раз задумывался, чем же сильна наша пропаганда. Сложно, наверное, ответить однозначно, но главное, по-моему, — всепобеждающим словом правды.

Наши идейные противники не раз принимали попытки извратить основные положения марксизма-ленинизма, представить в искаженном свете достижения реального социализма. Но подобные фальсификации буржуазных пропагандистов всегда терпели крушение, сталкиваясь с правдой о жизни в нашей стране, других странах социализма. Однако, действуя все более нагло и коварно, организаторы психологической войны продолжают вмешиваться в наши внутренние дела, подвергая постоянным идеологическим атакам советских людей и прежде всего молодежь.

К сожалению, еще приходится сталкиваться с ошибочными мнениями отдельных, в основном молодых, командиров и политработников о том, что эти диверсии, как правило, рассчитаны на гражданскую молодежь. Против военнослужащих они, дескать, малоэффективны, так как в подразделениях и частях надежно перекрыты каналы, по которым западные пропагандисты пытаются протолкнуть идеологическую отраву. Однако не стоит забывать и о том, что в армию молодые люди приходят сегодня уже с определенными взглядами и установками.

А вот живой пример из жизни части. В одном из подразделений к политработнику обратилась группа комсомольских активистов. Они принесли офицеру магнитную пленку с записями песен, мягко говоря, сомнительного содержания. Выяснилось, что одному из солдат во время увольнения подарил «на память» эту кассету малоизвестный парень,

Безусловно, не только комсомольские активисты, вообще подавляющее большинство наших солдат и сержантов не приемлют такого рода «искусства». Но факт остается фактом. И если не задуматься над ним сегодня, завтра под враждебным влиянием может оказаться и второй, и третий военнослужащий.

В корне неправильно, даже преступно не считается с воздействием на отдельных военнослужащих чуждых взглядов, враждебной идеологии. Да и так ли надежно укрыты наши солдаты и сержанты от влияния классовых противников?

Конечно, прямых источников враждебной пропаганды в подразделениях нет. Но недостаточная работа по формированию у военнослужащих политической бдительности, ослабление контроля за подбором кинофильмов, которые демонстрируются личному составу, безразличие к тому, что читают воины, а также отсутствие квалифицированного комментария теле- и радиопередач, событий в стране и за рубежом порождают порой различные слухи и домыслы, ошибочные мнения и искаженные взгляды. А это именно то, от чего предостерегал В. И. Ленин, подчеркивая, что всякое умаление социалистической идеологии, всякое отстранение от нее означает тем самым усиление идеологии буржуазной.

В значительной степени ослабляются влияние и контроль со стороны командиров, политработников, партийных и комсомольских организаций, когда военнослужащие находятся за пределами части, в увольнении или в отпуске. Всегда ли мы уверены в том, что выбор формы и содержания отдыха, развлечений солдаты и сержанты делают в соответствии с развитыми нами потребностями? Всегда ли спокойны за то, что наши военнослужащие выберут себе товарищей из числа гражданской молодежи, общение с которыми будет действительно полезным?

Эти и многие другие проблемы, связанные с формированием у личного состава идейной стойкости, невосприимчивости к проискам буржуазных идеологов, находятся постоянно в центре внимания политического отдела, партийных организаций.

С учетом современных требований партии к перестройке идеологической деятель-

ности в части сложилась стройная система контрпропагандистской работы.

Активно действует агитпропгруппа. При ней создана секция контрпропаганды. Вошедшие в ее состав опытные пропагандисты офицеры П. Худопаров, В. Лебедев, В. Чабанов постоянно освещают военно-политическую, социальную и идеологическую обстановку в мире, стране и регионе, разрабатывают рекомендации, определяют темы выступлений на ближайшую перспективу, заостряют внимание агитационно-пропагандистского актива на актуальных задачах по разоблачению идеологических диверсий.

Интересные, содержательные лекции, в которых умело сочетаются пропаганда достижений социалистического общества и аргументированное разоблачение агрессивной политики, реакционной идеологии империализма, читаются в специальном лектории для офицерского состава «Актуальные проблемы контрпропаганды в современных условиях».

В обязательном порядке вопросы разоблачения происков классовых противников поднимаются в ходе научно-практических конференций, сборов и семинаров руководителей групп политзанятий, конструктивных занятий с партийными и комсомольскими активистами. Ко всем массово-политическим мероприятиям предъявляется общее требование — необходимость расстановки контрпропагандистских акцентов.

В части проводится в этом направлении немало идейно насыщенных полезных мероприятий. Однако основным звеном, безусловно, выступает работа в каждом воинском коллективе. Ведь прежде всего в подразделении идет процесс идейной закалки личного состава, воспитания высокой политической бдительности, разоблачения буржуазной идеологии. Именно здесь виднее имеющиеся проблемы и именно здесь можно принять наиболее оперативные меры по их разрешению.

В связи с этим хотелось бы обратиться к конкретному примеру подразделения, где командиром старший лейтенант М. Богомяков. Почему именно это подразделение? Прежде всего из-за особенностей дислокации. Рота находится на территории одной из западных областей Советской Украины. Рядом граница нашей Родины. Через край, где выполняют служебно-боевые задачи военнослужащие, идет непрерывный поток иностранных туристов. И, как известно, встречаются среди них непримиримые враги социализма, пытающиеся протиснуть в нашу страну, гостеприимно распахнувшую перед ними двери, тонны печатной, видео- и звукопродукции антисоветского, религиозного, порнографического содержания. Подрывная идеологическая деятельность подобных «гостей» направлена и на военнослужащих.

Об этом постоянно помнят офицеры, ком-

мунисты, комсомольские активисты роты и делают все, чтобы дать отпор пропагандистским уловкам классового противника. Одно из направлений, которому придается особое значение в этой деятельности, — убедительное, правдивое разоблачение западного образа жизни.

...Этот тематический вечер по замыслу бюро ВЛКСМ и партийной организации роты решено было построить на контрастах. Сегодняшнего дня края, где служат воины, с его прошедшим днем, с действительностью капиталистического мира.

Заместитель командира подразделения по политической части подобрал необходимый фактический и цифровой материал. Для демонстрации через диапроектор сделал копии с фотографий, опубликованных в газетах и журналах разных лет.

Такая подготовительная работа, конечно, прибавила хлопот. Но каким убедительным получился разговор, а сила его политического, эмоционального воздействия была в глубокой аргументации и наглядности. К примеру, шла речь о праве на труд, а через диапроектор на экран проецировались снимки, запечатлевшие длинные очереди на бирже труда в середине тридцатых годов в буржуазном Львове. Их сменяла фотография проходной производственно-технического объединения «Электрон», выпускающего сегодня самые современные телевизоры. У входа на предприятие объявление о том, что объединению требуются рабочие десятков специальностей. Но вот на экране снова сотни людей на биржах труда. Это — сегодняшний день США, Франции, Италии, да и многих других капиталистических стран.

Говорил ведущий о политических правах и свободах — снимки расцвеченной фламан и транспарантами прошлогодней первомайской демонстрации на центральной улице города сменялись фотографиями разгона полицией мирных манифестаций трудящихся на Западе...

— Различные «радиоголоса», вещающие с голоса и на средства ЦРУ США, яростно чернят нашу социалистическую действительность, пролывают крокодиловы слезы о том, как подавляют личность при социализме, — говорил политработник. — А правда и ложь только что прошли перед вами на экране, прозвучали в цифрах и сравнениях. Против таких фактов идеологам из-за океана крыть нечем...

Под руководством политработника комсомольцы оформили в подразделении стенд «Империализм — враг мира и прогресса». В ленинской комнате организовали уголок агитационной и контрпропагандистской литературы. Здесь готовятся к беседам агитаторы, да и в ходе самостоятельной подготовки к политическим занятиям многие солдаты и сержанты обращаются за фактическим материалом к собранному здесь книгам, брошюрам, журналам,

Организовано, с обязательным последующим комментарием проходят в роте просмотры телевизионных программ «Время», «Международная панорама», «9-я студия», «Новости».

Недавно в подразделении состоялся устный журнал «Два мира — две демократии». Принять в нем участие войны пригласили людей, являющихся творцами больших преобразований, которые произошли за годы Советской власти в крае, тех, кто сегодня самоотверженно трудится на благо Родины, претворяя в жизнь планы, намеченные XXVII съездом КПСС.

Активный участник революционного движения на Западной Украине Иван Ильич Стороняк рассказал военнослужащим, что за «демократия» была до прихода Советской власти на западно-украинской земле. В те времена не было общего избирательного права. Большинство в галицком сейме составляли буржуазные политики, крупные землевладельцы, торговцы, банкиры. Не было принято ни одного законопроекта, направленного на улучшение жизни трудящихся. Зато принимались законы, запрещающие стачки. Это была демократия богатеев. Но пролетариат города под руководством Коммунистической партии Западной Украины ни на день не прекращал бороться за свои права. Кульминационным моментом этой борьбы стало выступление трудящихся Львова в апреле 1936 года, которое переросло в баррикадные бои.

О том, как после освобождения края частями Красной Армии, в октябре 1939 года состоялось Народное Собрание Западной Украины, рассказала его участница Мария Алексеевна Перепелица. Осуществляя волю трудящихся, Собрание в принятых декларациях законодательно закрепило победу Советской власти на западно-украинских землях, обеспечило воссоединение украинского народа в едином Советском государстве, Конституция которого предоставляет всем гражданам страны по-настоящему широкие демократичные права и свободы.

Почему так подробно вспоминали обо всем этом ветераны? Да потому, что на их родине до установления Советской власти жизнь как две капли воды была похожа на то, что сегодня происходит в странах Запада.

Логическим продолжением начатого разговора были выступления военнослужащих, призванных из западных областей Украины. Во многом схожи биографии их семей. Дед рядового Н. Вербицкого не получил даже начального образования, с детских лет батрачил на помещиков, жил в хате, крытой соломой, с земляным полом, часто голодал. Совсем по-другому сложилась судьба его внука, который вырос при Советской власти. Николай до призыва во внутренние войска получил в техникуме специальность агронома.

Выступил перед военнослужащими и заместитель декана факультета одного из вузов города Б. Рублев. Около года Борис Леонидович находился в командировке в Соединенных Штатах Америки. Он рассказал о том, что человеку, выросшему в условиях социализма, трудно даже представить атмосферу капиталистического общества, где бизнес — самое почетное занятие, а власть денег безраздельна. Наши идейные противники стараются изо всех сил, пропагандируя «красивую жизнь» по западным образцам. Правда же о настоящей жизни в мире капитала тщательно скрывается, так как она резко отличается от буржуазной рекламы. Сегодня пресловутый «американский образ жизни» характеризуют такие данные: 33 миллиона американцев живут за чертой бедности, 5 миллионов бездомных и голодных прозябают на улицах, уже десять лет продолжает снижаться реальная заработная плата и ухудшаться общее качество жизни.

Ярким и сильным по воздействию получился устный журнал. Его участники смогли еще раз воочию убедиться в преимуществах социалистического образа жизни и в лживости империалистической пропаганды.

Эффективно используются в подразделении для разоблачения буржуазного образа жизни комсомольские диспуты, обсуждения публикаций периодической печати, книг, кинофильмов.

Немало поучительного в опыте работы командира, его заместителя по политчасти, партийной и комсомольской организации этого подразделения по разоблачению происков идеологических диверсантов. Они в постоянном поиске новых интересных форм этой важной деятельности. К примеру, готовится тематический вечер «Разум против религии», комсомольская дискотека-диспут «Рок-музыка прогрессивная или агрессивная?», другие мероприятия.

Много интересного, новаторского в контрпропагандистской работе, проводимой в других подразделениях части. Вся эта деятельность ведется при активной организующей роли и широкой помощи политического отдела. Опытные пропагандисты, представители политоргана не только присутствуют на многих проводимых мероприятиях, но и зачастую являются их организаторами и участниками. В результате заметно возрастает идейная нагрузка вечеров, встреч, устных журналов.

В этом направлении политический отдел, партийные организации, все коммунисты части будут продолжать совершенствовать свою деятельность, воспитывая настоящих советских патриотов, невосприимчивых к любым психологическим атакам буржуазной идеологии.

Полковник А. СОКОЛЕНКО.



1923 год

21—26 октября. В Москве состоялось Всесоюзное совещание политработников Красной Армии и Красного Флота.

15 ноября. Издано Положение об Объединенном государственном политическом управлении СССР и его органах, принятое Президиумом ЦИК СССР.

1924 год

1 января. Вышел первый номер газеты «Красная звезда».

9 января. В. И. Ленин зачислен Почетным красноармейцем 2-го Петроградского полка.

14—15 января. Пленум ЦК РКП(б) с участием членов ЦКК РКП(б) и КП(б) Украины, наряду с рассмотрением других вопросов, образовал комиссию для обследования состояния Красной Армии.

3 февраля. Пленум ЦК РКП(б) принял решение о созыве XIII съезда партии, рассмотрел вопрос об укреплении армии.

6 марта. ЦК РКП(б) утвердил предложения военной комиссии по обследованию Красной Армии, которые легли в основу военной реформы 1924—1925 годов.

21 марта. ЦИК и СНК СССР приняли постановление о сроках службы в РККА, РККФ и в войсках ОГПУ.

28 марта. Реввоенсовет СССР издал приказ о реорганизации центрального аппарата военного управления.

31 марта — 2 апреля. Состоялся пленум ЦК РКП(б), принявший постановление «О Военном ведомстве».

15 апреля. Реввоенсовет СССР издал приказ о реорганизации окружного аппарата военного управления.

Главное управление Рабоче-Крестьянского Красного Воздушного Флота переименовано в Управление Военно-Воздушных Сил.

23—31 мая. В Москве состоялся XIII съезд РКП(б). Съезд одобрил работу по

реорганизации Советских Вооруженных Сил.

20 июня. Реввоенсовет СССР издал приказ, устанавливавший ношение знаков различия.

28 июля. ЦК РКП(б) признал единоначалие целесообразным принципом советского военного строительства и поручил Реввоенсовету СССР определить формы, методы и сроки его введения.

30 июля. Реввоенсовет СССР издал приказ об упразднении звания «красный командир» и введении для всего командного состава РККА звания «командир Рабоче-Крестьянской Красной Армии».

11 августа. Оргбюро ЦК РКП(б) приняло постановление «О взаимоотношениях политического аппарата Красной Армии и Флота и партийных организаций».

16 сентября. Реввоенсовет СССР определил организационную структуру Советских Военно-Воздушных Сил.

7 октября. Реввоенсовет СССР издал приказ о введении в действие новых штатов стрелковых соединений и стратегической конницы.

17—22 ноября. В Москве состоялось совещание политработников Красной Армии и Флота, которое определило задачи военных политорганов в условиях введения единоначалия в Красной Армии и Флоте, наметило меры по укреплению ротной ячейки и воспитанию молодых членов партии.

20 декабря. ЦК РКП(б) утвердил Инструкцию ячейкам РКП(б) в Красной Армии и Флоте.

1925 год

14 января. Реввоенсовет СССР издал приказ о введении в действие Положения о политических руководителях в частях армии и флота.

26 февраля — 3 марта. Состоялось I Всеармейское совещание секретарей партийных ячеек.

2 марта. Реввоенсовет СССР издал приказ «О введении единоначалия в Красной Армии».

6 марта. ЦК РКП(б) утвердил директивное письмо «Об единоначалии в Красной Армии», в котором, отметив важнейшее значение единоначалия в строительстве Советских Вооруженных Сил, указал на необходимость усиления партийно-политической работы в частях.

19 марта. Реввоенсовет СССР издал приказ о введении звания «младший командир РККА и РККФ».

21 июля. Политуправление РККА и РККФ утвердило Положение о партийном просвещении в Красной Армии и Красном Флоте.

27 июля. ЦК РКП(б) утвердил новое Положение о работе среди членов РЛКСМ в Красной Армии и Флоте, в котором указывалось, что эта работа является неотъемлемой частью партийной работы и проводится под непосредственным руководст-

вом политорганов и партийных организаций частей.

8 сентября. Реввоенсовет СССР издал приказ о введении в действие новых Положений мирного времени: о политическом управлении РККА, политуправлении округа (фронта, армии), политотделе соединений, политаппарате частей.

17 сентября. Реввоенсовет СССР издал приказ о введении временных уставов: Боевого устава артиллерии; Боевого устава конницы, ч. 2; Полевого устава РККА (дивизия, корпус); Стрелкового устава РККА; Устава броневых сил.

18 сентября. ЦИК и Совнарком СССР приняли Закон об обязательной военной службе. Статья 2 Закона гласила: «В состав Красной Армии входят также части войск специального назначения: войска Объединенного государственного политического управления и конвойная стража СССР».

23 сентября. Реввоенсовет СССР издал приказ о введении в действие нового Временного дисциплинарного устава РККА.

30 октября. ЦИК и Совнарком СССР приняли постановление о создании Центрального управления конвойной стражи СССР.

30 ноября. Реввоенсовет СССР издал приказ, в котором объявлялось Положение о военных школах РККА.

18—31 декабря. Состоялся XIV съезд ВКП(б). В принятом съездом Уставе партии впервые был введен раздел «О партизанских организациях в Красной Армии».

1926 год

11 июня. ЦИК и Совнарком СССР приняли постановление «Об утверждении Положения о революционных Красных знаменах частей РККА».

7 августа. Секретариат ЦК ВЛКСМ утвердил Положение о работе ВЛКСМ в частях погранохраны и войск ОГПУ.

19 августа. Дивизии при коллегии ОГПУ присвоено имя Ф. Э. Дзержинского.

6 ноября. Отдел пограничной охраны и Управление войск ОГПУ реорганизованы в Главное управление пограничной охраны и войск ОГПУ.

1927 год

6 мая. ЦК ВКП(б) принял постановление «О работе с допризывниками и переменным составом терчастей».

1 июня. Опубликовано Обращение ЦК ВКП(б) «Об угрозе военной опасности».

23 июня. Совет Труда и Оборона СССР утвердил штатную численность РККА на 1927—1929 годы в 617 тысяч человек.

10—17 июля. Прошла первая «Неделя обороны».

19 ноября. Постановлением Совета Труда и Оборона СССР охрана промышленных предприятий и государственных сооружений, имеющих важное значение для обороны страны, возложена на войска ОГПУ.

14 декабря. Президиум ЦИК СССР принял постановление о выдаче частям войск ОГПУ грамот по случаю вручения им революционных Красных знамен.

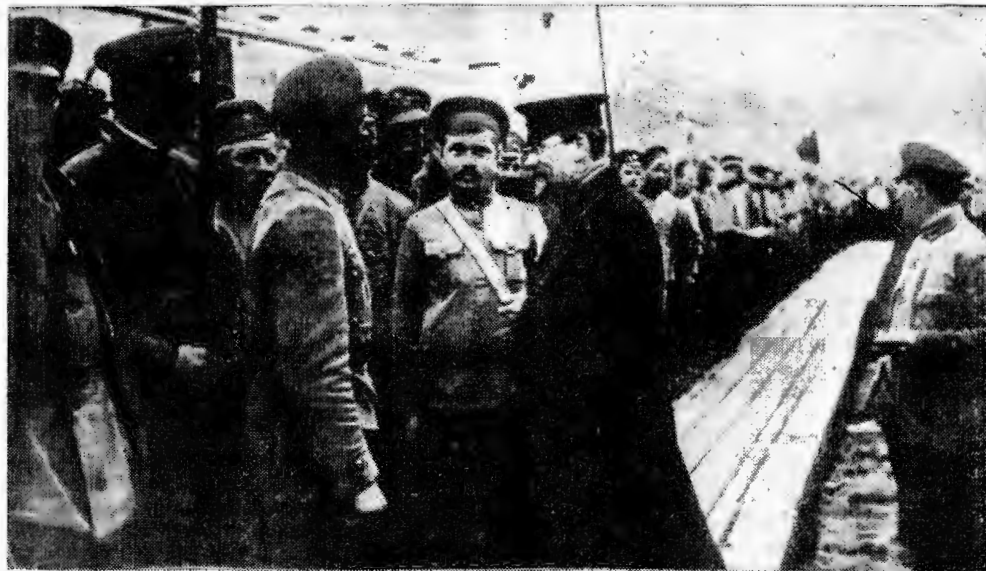

Встреча Председателя ЦИК СССР М. И. Калинина с красноармейцами 7-го отдельного конвойного батальона в г. Вятка, 1924 год.

ВЫСОКОЕ ПРЕДНАЗНАЧЕНИЕ

В тот день в гарнизонном Доме офицеров трижды орденосной имени Ф. Э. Дзержинского дивизии внутренних войск собрались те, кто служил в соединении в предвоенные, военные и послевоенные годы, кто своим ратным трудом, доблестью в боях и на боевой службе многожил славу солдат железного Феликса. Среди них были и генералы, и офицеры, и сержанты, и рядовые. И все — в запасе или в отставке. Многие — участники Великой Отечественной войны, героической обороны столицы, о чем красноречиво свидетельствуют боевые ордена и медали на их груди. Этим наград они удостоены за мужество и стойкость в жарких схватках под Боровском, у стен древнего Новгорода, на дальних и ближних подступах к Москве, за тяжелейшую и непрерывную службу в годину войны.

Десятки из тех, кто пришел на встречу однополчан, участвовали в исторических военных парадах на Красной площади 7 ноября 1941 года и 24 июня 1945 года. В числе их майор в отставке В. Лычев. На параде Победы он был заместителем командира особого батальона, воины которого пронесли по Красной площади знамена поверженных фашистских соединений и частей и бросили их к подножию Мавзолея. Внучка Владимира Ивановича — Катя Лычева — с миссией маленького посла мира в 1986 году посетила Соединенные Штаты Америки...

Да, бывалые и заслуженные люди пришли в родное соединение. Имя им всем — ветераны. За плечами у каждого много дел, трудных дорог. Но вот что восхищало: побелевшие головы, но удивительно живые глаза. Штатские костюмы, но бравая военная выправка. Уже давно на заслуженном отдыхе, но кажется, что только сейчас вышли из строя...

Крепкие рукопожатия, объятия и расспросы, расспросы. Как живешь? Где работаешь? Как внуки?

Не в обычаях ветеранов сидеть сложа руки. Многие в меру своих сил трудятся. Например, бывший политработник одной из частей соединения капитан в отставке Д. Сторожев возглавляет крупный подмосковный колхоз имени С. М. Кирова. За заслуги перед Родиной и большой личный вклад в развитие многоотраслевого хозяйства Дмитрий Андрианович удостоен недавно ордена Ленина. Ему присвоено звание «Заслуженный работник сельского хозяйства РСФСР». Майор в отставке К. Салдадзе — в военные годы начальник химической службы полка — ныне доктор химических наук, профессор, ученый с мировым именем. Он автор десят-

ков изобретений и сотен научных трудов. Кирилл Максимович, несмотря на солидный возраст, продолжает научный поиск. Бывший командир отделения военной поры А. Кольцов до недавнего времени был директором старейшего предприятия текстильной промышленности страны — Гаврилов-Ямского льнокомбината. Это предприятие неоднократно выходило победителем Всесоюзного социалистического соревнования, награждалось переходящим Красным знаменем и заносилось на Всесоюзную доску почета ВДНХ СССР. За свой неустанный труд Александр Николаевич награжден орденом Трудового Красного Знамени и орденом Знак Почета. Есть чем гордиться и многим другим бывшим воинам-дзержинцам.

Не так давно ветеранам дивизии была разослана анкета. Из поступивших ответов на поставленные вопросы следует, что 10 воспитанников соединения избраны народными депутатами местных Советов, 63 — возглавляют партийные организации по месту работы или по месту жительства, 50 — советы ветеранов при ДЭЗ или на предприятиях, 14 — группы народного контроля, 52 — активисты Всесоюзного общества «Знание»... Это ли не свидетельство политической и трудовой активности тех, кто прошел школу мужества и ратного труда в прославленном соединении.

Ветераны заполнили так знакомый каждому из них зрительный зал. В торжественной обстановке внесено на сцену Боевое Знамя, под сенью которого они в свое время учились, мужали, несли нелегкую службу, сражались с врагами Родины и побеждали. Началось собрание. В своем выступлении начальник политического отдела дивизии полковник М. Смирягин рассказал о делах и достижениях личного состава дивизии, о том, как сегодняшние носители боевой славы воинов-дзержинцев выполняют свой почетный конституционный долг. Докладчик особо остановился на том вкладе в воспитание солдат, сержантов, прапорщиков и офицеров, который вносят ветераны. Наиболее активных из них он назвал поименно.

Член организационной комиссии Советского комитета ветеранов войны генерал-майор в отставке Л. Лукоянов проинформировал о работе и рекомендациях учредительной конференции Всесоюзной организации ветеранов войны и труда. Старший лейтенант в отставке И. Усков посвятил свое выступление участию внутренних войск, в том числе дивизии имени Ф. Э. Дзержинского, в Великой Отечественной войне, вкладу их в достижение победы над врагом. Подполковники в отставке

К. Никуличев и Н. Куткин говорили о конкретной помощи ветеранов командирам и политработникам подразделений в воспитании молодых воинов-дзержинцев, в привитии им таких качеств, как верность воинскому долгу, идейная убежденность, неусыпная бдительность, инициатива и находчивость, дисциплинированность, отвага и мужество.

Молодой солдат рядовой Александр Самарцев горячо поблагодарил ветеранов за их добрый совет, за отзывчивость, за все то, что они делают по пропаганде славных боевых традиций войск, по оказанию помощи в совершенствовании ратного мастерства тех, кто сегодня в боевом строю.

С большим вниманием было выслушано выступление командира дивизии генерала майора Ю. Богунова. Сообщив о результатах, достигнутых соединением в году XXVII съезда КПСС, он призвал воинов-дзержинцев старших поколений еще активнее включиться в работу по военно-патриотическому воспитанию молодежи.

Участник Великой Отечественной войны полковник в отставке В. Огрызко зачитал текст Обращения ветеранов дивизии имени Ф. Э. Дзержинского ко всем ветеранам внутренних войск. В нем, в частности, говорится:

«Сама жизнь сегодня властно взывает к нам. В условиях все возрастающей военной опасности, исходящей от рвущихся в космос ударных сил империализма, в условиях, когда советский народ должен проявлять неослабную заботу о всестороннем совершенствовании обороноспособности страны, наш первейший долг — всемерно способствовать выработке у призывников, молодых воинов классовой ненависти к империализму, политической и служебной бдительности, дисциплинированности, личной ответственности за судьбу Родины, постоянной готовности выступить на ее защиту. Наш опыт, накопленный за многие армейские годы, умение доходчиво и живо, на примерах собственных судеб, безраздельно отданных военной службе, пропагандировать подвиг армии и народа, массовый героизм советских людей на фронте и в тылу, разъяснять источники мощи и несокрушимости социалистического государства очень нужны для дальнейшего повышения боеготовности и ратного мастерства личного состава, укрепления духовных сил воинов, мобилизации человеческого фактора в интересах защиты Отечества, дела Великого Октября. Именно поэтому мы и обращаемся ко всем ветеранам внутренних войск с призывом активизировать работу по военно-патриотическому воспитанию комсомольцев и молодежи, передаче им своего богатого разностороннего опыта.

Кому, как не нам, известно значение морального фактора в вооруженной борьбе. Мы одерживали победы не только силой оружия, но и силой духа, убежденностью в своей правоте. Так добьемся, чтобы каждая наша встреча с воинами оставляла в молодых сердцах благотвор-

ный след, давала заряд идейной стойкости, советского патриотизма, пролетарского интернационализма, обогащала боевым опытом, учила действовать по-фронтовому, рождала стремление к подвигу.

Предмет нашей особой заботы — оказание помощи молодым офицерам в профессиональном становлении и возмужании, работе с людьми, умения быть близкими им. Ведь заботиться о том, чтобы офицерская молодежь быстрее получала практическую закалку, — значит беспокоиться об укреплении внутренних войск, об их сегодняшнем и завтрашнем дне.

Работая со своей юной сменой, будем следовать девизу: дойти до каждого. Не станем скупиться на добрые слова, совет, мудрую подсказку, практическую помощь. Наши опыт, знания, житейская мудрость не должны уходить с нами в запас. Еще активнее развернем работу советов ветеранов, окажем помощь в военно-научной работе секций и кружков, деятельности войсковых музеев, клубов, комнат истории и боевой славы частей, соединений, военных училищ, станем умелыми наставниками молодежи.

Будем неустанно поднимать авторитет внутренних войск, пропагандировать их историю, славный боевой путь, подвиги и благородные поступки их солдат и офицеров при выполнении священного долга перед Родиной, партией, народом. Этим мы внесем свою лепту в воспитание у молодежи любви к внутренним войскам, гордости за службу в них, стремления и дальше достойно нести эстафету славных боевых традиций от поколения к поколению!»

Собравшиеся с большим подъемом, единогласно приняли Обращение. Затем командир дивизии поощрил тех, кто чаще других посещает подразделения, ведет увлекательные беседы с молодыми воинами.

Офицеры в отставке и в запасе возложили гирлянду славы к памятнику воинам-дзержинцам, погибшим в боях за Родину, почтили память павших товарищей.

И опять встречи, рукопожатия, объятия, расспросы... Встречи фронтовиков и однополчан всегда волнующи и незабываемы.

Военный совет внутренних войск МВД СССР рассмотрел вопрос о мерах по активизации деятельности советов ветеранов в соединениях и частях в свете решений XXVII съезда КПСС и одобрил Обращение ветеранов дивизии имени Ф. Э. Дзержинского ко всем ветеранам внутренних войск.

Ныне коллективы ветеранов внутренних войск повсеместно перестраивают свои ряды, сверяют свою деятельность с рекомендациями учредительной конференции Всесоюзной организации ветеранов войны и труда, а также Военного совета внутренних войск. К активизации своей работы их призывает и Обращение ветеранов дивизии имени Ф. Э. Дзержинского.

Полковник в отставке В. ЖУРАВЛЕВ, заслуженный работник культуры РСФСР.

— Здравия желаю, товарищ майор! Пишет Вам Борис Недилько. Может, Вы меня и забыли — ведь уже два года, как я уволился в запас. Учусь в институте, с коллективом живу дружно. Очень часто вспоминаю прежних боевых сослуживцев, командиров... Интересно, а кто пришел нам на смену? И вернулись ли в свое гнездо аисты? Жаль, никого из знакомых, кроме Вас, в подразделении не осталось. Хотя нет. Остался самый хороший товарищ —

родная застава

ДЕРЕВЬЯ, большей частью фруктовые, обступили со всех сторон одноэтажное здание казармы, гараж, складские помещения, спортивный городок... Уютно, красиво. Лишь поодаль, у офицерского домика, на высокой старой липе неказисто вырисовывается потемневшее от времени и странствий по проселочным дорогам тележное колесо с грудой веток — все, что осталось от гнезда аистов, птиц, по народному поверью, живущих лишь по соседству с людьми добрыми, дружными, работящими...

— А у нас что-то не так. Только что — не пойму, — неторопливо меряя шагами канцелярию, рассуждает майор Зозуля. — Может, вам, Михаил Александрович, виднее? Как-никак новый, свежий человек на заставе.

— Да вернутся ваши аисты, Виктор Григорьевич, — убеждает начальника лейтенант Павлов. — Не оттого же они улетели, что неприятность случилась. Бурей гнездо сбросило, сами рассказывали.

— Не мои и не рядового запаса Бориса Недилько аисты, а теперь уже и ваши. И не в них, в конце концов, дело...

ЧЕТВЕРТЫЙ участок «бездействовал» — связь с ним была неустойчивой с самого утра, как только началась погодная круговерть.

— От Константинова ничего нового? — то и дело интересовался у дежурного по заставе майор Зозуля, хотя и знал, что хороших вестей пока нет. Даже когда в очередной раз солдат через соседний, исправный участок линии связался с подразделением, Виктор Григорьевич по тону голоса подчиненного догадался — неисправность не обнаружена.

— Слушайте, Константинов, — не совсем по-уставному заговорил он, — давайте-ка возвращайтесь. Давно пора. Без обеда ведь. Пошлем кого-нибудь еще или из отряда помощи попросим.

— Некого, товарищ майор, посылать. Был бы младший сержант Шукшин на месте, тогда другое дело. А рядовой Клименок еще слабоват. Так что разрешите остаться. Найду я эту проклятую заковыку.

— Хорошо. Сейчас выведу сам. Обед привезу, чайком побалуемся. Замерзли небось?

— Есть немного, но терпимо...

Засбирался было майор, но у заставы

фыркнул и остановился отрядный «уазик». Из него вышли двое — офицер политотдела и младший сержант Шукшин. «Как говорится, на ловца и зверь бежит. Очень кстати вернулся Шукшин», — подумал Зозуля и торопливо направился навстречу прибывшим.

— К соседям еду, Виктор Григорьевич, заодно и вашего молодца прихватил, — добродушно проговорил политотделец и, извинившись за спешку, уехал.

— Как у нас, товарищ майор? — доложив начальнику заставы о прибытии, поинтересовался младший сержант.

— Хорошо и плохо, Шукшин. Хорошо, что трудолюбивые в вашем отделении солдаты, а плохо другое — на четвертом Константинов с утра под дождем мокнет. «Оглох» участок. Придется вам быстренько переодеться и на помощь выезжать. Обед захватите, чаю горячего побольше...

— Есть, — только и успел ответить младший сержант, как на крыльцо выбежал дежурный по заставе:

— Товарищ майор, Константинов на линии.

Зозуля мигом влетел в комнату, схватил трубку.

— Провод из скобы выскочил и повис вплотную к другому. Нужно было закрепить как следует. Так нет, спичку между проводами кто-то заложил, — докладывает связист. — Вот и замкнуло, когда дождь пошел... Не было у нас раньше ничего подобного.

— Хорошо, Константинов. Молодец. Высылаю за вами машину. Ну а со спичкой, надеюсь, разберемся...

НЕТ, не удастся пока разобраться. Рядовой Константинов исключается. Солдат нашел и устранил неисправность. Младший сержант Шукшин? Так он же командир отделения и в первую очередь отвечает за связь. Рядовой Клименок? Да разве можно о нем плохо подумать! Но кто же тогда?..

А не послать ли хорошенько, Виктор Григорьевич? Утро вечера мудренее, да и день грядущий нелегким быть обещает. Контрольная проверка на завтрашнее число запланирована, поезд с членами комиссии уже в пути находится...

— **ЗНАЧИТ**, общая оценка — «отлично»? Подтвердили, выходит, звание передовиков? — упирая на последнее слово, подрагивающим голосом говорит Константинов. — Да, отвечали, как никогда, по всем

дисциплинам. И на стрельбище показали первый класс. Все это хорошо. Но партия нацеливает нас на то, чтобы каждый человек изо дня в день улучшал качество своей работы, решительно устранял все то, что мешает нашему движению вперед... Так вот, как быть со спичкой, что в линию нам кто-то подсунул? Не проводки ведь из-за нее замкнулись, а совесть чья-то...

— Разрешите?— едва закончил выступление Константинов, поднялся ефрейтор Абрамов.— Правильно сказал Алексей в отношении замыкания совести. Я бы спросил еще прямее: а есть ли она у этого человека вообще? Проглядели мы его.— И после паузы продолжил:— Может, попросить командование отряда не объявлять нас отличниками? Иначе сегодня одному спичка сошла, завтра другой что-нибудь позакорыстее...

— ПРЯМО хоть второй фильм «Премия» снимай,— невесело улыбается приехавший сразу же после звонка майора Зозули начальник отряда.— Только сюжет и фон событий другие.

— Зато основа одна,— вставляет реплику замполит лейтенант Павлов.

— Так-то так. А если злополучная спичка оставлена строителями?— начальник отряда цепко смотрит на Зозулю.

— Учили и подобный вариант, товарищ полковник. Но, во-первых, она еще не успела потемнеть, а во-вторых, на четвертом участке мы после осеннего паводка многое переделывали своими силами.

— М-да. Задали вы мне задачку, Виктор Григорьевич.— Полковник в раздумье постукивает о стол карандашом, решительно встает:— Ну что ж, идемте к личному составу.

ЛИЦА. Напряженные, сосредоточенные. Сержанты Лифров и Соколов, ефрейторы Ягофаров и Абрамов, рядовые Закиров, Константинов — с ними случалось не раз разговаривать, называть их фамилии в различных докладах, в беседах на других заставах... Гордость отряда, цвет границы... Сейчас они ждут ответа на свою просьбу. Горькую, мучительно выстраданную, но потому и честную.

Волнуется, заметно волнуется обычно спокойный начальник отряда и не скрывает этого:

— Да, я взволнован вашей необычной просьбой. Взволнован потому, что в моей практике подобное встречается впервые. Однако я не огорчен, хотя отличная оценка, повторяю, заслуженно венчает ваш ратный труд. Но если учесть, что качество работы складывается из многих факторов и вместе с тем охватывает широкий круг моральных проблем...

Тихо говорит полковник, не упрекает никого, но никто не может встретиться с ним глазами.

— Круг моральных проблем,— продолжает командир,— многогранен. Однако самое главное в нем — требовательность к качествам гражданским, воспитание нравственной зрелости. В вашем коллективе она присуща каждому, за исключением...

ПВ 28 МАЯ - ДЕНЬ ПОГРАНИЧНИКА

— Не будет исключений, товарищ полковник.

Медленно, словно выходя из тяжелого забытья, поднялись и повернулись головы к тому, кто сначала встал и сказал эти слова, а затем тяжело, пошатываясь, прошел из заднего ряда в начало ленинской комнаты и обвел всех затуманенным слезами взглядом.

— Моя это спичка... Простите, товарищи...

В ОТКРЫТУЮ настезь форточку не по сезону пахло весенним талым снегом, донесся перезвон капели, а в сторону высокой старой липы вроде промелькнуло что-то очень похожее на крыло желанной в здешних краях птицы.

Подполковник И. ЧУЛКОВ.



Забайкалье.

Фото В. Смирнова.

БОЕВОЙ СЛУЖБЕ— ВЫСОКУЮ ЭФФЕКТИВНОСТЬ



■ ВСЕ РЕЗЕРВЫ — НА СОВЕРШЕНСТВОВАНИЕ БОЕВОЙ СЛУЖБЫ ■ ОФИЦЕРЫ ПОДРАЗДЕЛЕНИЯ: ГРАНИ ВЗАИМООТНОШЕНИЙ ■ ПОЛУГОДОВОЙ РЕГЛАМЕНТ НА ОБЪЕКТЕ ■ ОПЫТОМ ДЕЛИТСЯ ФРОНТОВИК ■ ИЗ КАРАУЛОВ И ВОЙСКОВЫХ НАРЯДОВ

ФАКТОР ВРЕМЕНИ

Время на боевой службе. Кому не известно, что оно порой предопределяет успех или неудачу в выполнении служебно-боевых задач. Иногда счет времени идет на минуты и секунды. Вот пример. На объекте осложнилась обстановка: неожиданно пал густой туман. Командир роты предусмотрел эту возможность в решении и организовал службу по усиленному варианту. И не напрасно. Туманом и решил воспользоваться преступник для преодоления линии охраны. Но часовой дополнительного поста ефрейтор О. Сагайдак, прибывший к месту побега по сигналу технических средств, встал на пути преступника как раз вовремя.

Этот пример говорит не только о том, что часовой действовал правильно, быстро и решительно. Фактор времени приняли в расчет и командир роты, когда выставлял дополнительный пост, и штаб части, когда разрабатывалась документация на объекты, причем не формально, а с учетом всех возможных вариантов обстановки и времени, необходимого личному составу для эффективного противодействия преступникам.

В самом деле, о значении времени сказано уже достаточно много и убедительно. На боевой службе пренебрежение оценкой его влияния на исход решения любой задачи имеет порой непоправимые последствия. Это постоянно подтверждается примерами из жизни подразделений, причем настолько наглядными, что не требуется никаких комментариев. Однако то здесь, то там встречаются командиры, штабы, которые оказываются в положении пассажира, прибывшего на вокзал спустя минуту после отправления поезда. Главным препятствием на пути к цели становится для них неумение правильно рассчитать время.

Порой это происходит потому, что не-

которые офицеры слишком прямолинейно и однозначно оценивают влияние временных норм на реальные или прогнозируемые события. Например, требуется рассчитать, сколько времени нужно контролерам, часовому или резервной группе, чтобы выдвинуться на участок, где нарушена линия охраны. Опытным путем устанавливается время действий нарушителя, часового и резервной группы. Если часовой (резервная группа) прибывает к месту срабатывания ТСО раньше, чем нарушитель, считается, что фактор времени учтен и его возможное негативное влияние нейтрализовано теми нормативами, которые обязан соблюдать личный состав караула при действиях по сигналам технических средств.

Но во многих случаях такой оценки фактора времени бывает недостаточно, потому что она не учитывает всех возможных вариантов обстановки на конкретном объекте и в конкретное время. Это касается не только караула, войскового наряда контролеров. В равной мере это относится к действиям групп преследования и розыска, временных розыскных постов и т. д. Например, в одном из подразделений на случай побега осужденного было предусмотрено, что в определенном месте выставляется временный розыскной пост, который предупредит преступника и задержит его. Время, необходимое для выдвигания наряда к месту службы, установили опытным путем. И все-таки в реальных условиях оказалось, что преступник прошел здесь раньше, чем ВРП, приступил к выполнению боевой задачи.

В чем ошибка? Она в том, что при оценке действий «противника» командир пренебрег некоторыми возможными способами его передвижения по бездорожью или на транспорте. Соответственно и время выхода ВРП было определено неверно.

При оценке фактора времени нужно строго придерживаться правила: составляя планы и определяя нормативы, время действий нарушителя, условного противника, надо рассчитывать по самым благоприятным для него обстоятельствам, а для действий войскового наряда, напротив, с учетом возможных осложнений и препятствий. Тогда будет гарантировано, что в реальных условиях время сработает на успех в выполнении боевой задачи. Разумеется, что, определяя временные показатели для тренировки личного состава, нужно выбирать вариант, требующий максимальных усилий и мастерства для его исполнения.

Фактор времени в боевой службе не всегда проявляется так прямолинейно, как в приведенном выше примере. Чаще всего он сказывается опосредованно, неумение учитывать его материализуется в неумелых или несвоевременных действиях личного состава при выполнении тех или иных задач боевой службы. В конечном итоге любая ошибка командира в оценке обстановки, возможностей противодействующей стороны, выборе тактики действий выражается в потере времени для осуществления его замысла.

Поясню на примере из недавней практики. По расчету командира роты, получившего задачу задержать преступника, тот должен укрыться в лесистой местности. Туда и были нацелены действия личного состава. Между тем преступник обнаружил себя в населенном пункте, где вероятность его появления командиром роты исключалась. В результате отсутствия надежной радиосвязи перегруппировка сил проходила медленно и было упущено время, которого преступнику хватило для противоправных действий. Пресечь их можно было бы без особых затруднений, если бы командир обстановку правильно оценил.

Таким образом, можно сказать, что главной задачей командира и штаба при определении системы охраны, надзора, замысла действий при осложнении обстановки является правильный учет фактора времени, такой расчет сил и средств, методов, тактики действий подчиненных подразделений, при котором они при любых условиях выигрывают во времени. Об этом следует помнить всегда, но особенно скрупулезно оценивать фактор времени нужно при подготовке служебной документации караулам, войсковым нарядам. Именно из штаба, от конкретного исполнителя начинается порой утечка времени, невидимая, но тем более опасная, выливающаяся в непоправимые потери времени на местах боевой службы. Решение командира может быть признано удачным, целесообразным и обоснованным, если при всех прочих условиях оно дает подчиненным точный расчет времени для выполнения поставленной задачи.

Весна — особая пора в служебно-боевой деятельности внутренних войск. Это время насыщено разнообразными сложными и трудоемкими мероприятиями, напряжен-

ными и ответственными задачами. В короткий срок нужно уточнить систему охраны каждого объекта, отремонтировать инженерные сооружения, провести регламентные работы, подготовить личный состав к изменяющимся условиям службы. Успеть все это сделать быстро и качественно можно лишь при строжайшем учете фактора времени как составной боевой готовности караулов, войсковых нарядов, подразделений и части.

С этой точки зрения и следует подходить к оценкам всей работы в весеннее время. Прежде всего надо еще раз внимательно проанализировать планы охраны объектов. По каждому объекту определить оптимальный способ охраны, гарантирующий надежность в любых возможных вариантах обстановки. Главное — не поддаться шаблону, учесть все особенности местности, контингента, технических и иных возможностей для оптимально сбалансированной системы охраны.

Еще встречаются случаи, когда эти условия не соблюдаются. Например, в связи с выставлением часовых на наблюдательные вышки кое-где ослабили внимание к подготовке резервных групп да и к техническим средствам охраны. К чему это может привести, понять нетрудно. Но все-таки отдельные командиры подразделений считают: раз часовой на наблюдательной вышке, то незачем особо заботиться об инженерно-технических средствах охраны и тренировать резервную группу с такой интенсивностью, как при несении службы часовым на тропе наряда.

Следует настойчиво разъяснять, что выставление часовых на наблюдательных вышках — это всего лишь один из способов охраны, применяемых там, где нет возможности установить высокоэффективные технические средства. Поэтому ни в коем случае нельзя ослаблять работу по совершенствованию технической оснащенности караулов, объектов и КПП по пропаганде людей и транспорта. Нужно учить личный состав умению мастерски пользоваться техническими средствами, быстро действовать по сигналам оповещения, содержать их в образцовом рабочем состоянии. Технические средства должны четко работать при любом способе охраны, а их внедрение и совершенствование не может приостанавливаться. Кроме того, надо учесть, что устав разрешает командиру предусматривать возможность охраны объектов оперативным дежурством караулов в определенных условиях.

Именно поэтому следует еще раз комиссионно обследовать объекты и оценить, насколько рационально используются силы и средства на них. Причем нужно ответственно и по-хозяйски оценить необходимость каждого поста, каждого технического средства. Не секрет, что кое-кто воспринял решение выставить часовых на наблюдательные вышки как освобождение от заботы по экономному использованию личного состава на боевой службе. В результате необходимость выставления пос-

тов, объем службы на некоторых объектах определяются на глазок. Некоторые командиры мотивируют потребность в выставлении дополнительного поста заботой о повышении надежности охраны объекта. На самом деле всякий необоснованно выставленный с точки зрения надежности охраны пост лишь осложняет организацию службы, обучения личного состава, приводит к притуплению бдительности часовых.

Разумеется, рациональное, экономное использование личного состава, технических средств и служебных собак ничего общего не имеет с погоней за экономией ради экономии. Искусство командира, штаба состоит в том, чтобы, взвесив все стороны обстановки, выбрать такое решение, которое позволит с наибольшей гарантией и с наименьшими затратами выполнить поставленную задачу.

Какие возможности имеются для этого? Прежде всего дальнейшее совершенствование инженерных заграждений и технических средств охраны, позволяющих войсковым нарядам и караулам выигрывать время при предотвращении или пресечении побегов, иных преступлений и нарушений режима содержания охраняемых.

Но следует помнить, что инженерно-технические средства охраны стоят дорого и требуют немалых трудовых затрат. Поэтому тактически грамотный командир не будет стремиться к тому, чтобы окружить объект как можно большим количеством инженерных заграждений, возводя их линия за линией. Он внимательно и всесторонне оценит свойства местности, характеристику контингента, весь комплекс, характеризующий объект охраны, чтобы определить наиболее уязвимые места в охране и именно там создать максимальную плотность инженерных и технических средств. К сожалению, еще приходится видеть объекты, вокруг которых несколько рубежей инженерных сооружений, как бы дублирующих друг друга. Вид-то внушительный, иные командиры и начальники ИТК гордятся этим. Но рационально ли использованы материалы и средства? Работают ли они на надежность охраны объекта или только прибавляют забот личному составу по обслуживанию и поддержанию в рабочем состоянии явно неэффективных сооружений? Вот еще о чем нужно подумать в этот период.

При этом должно быть принято во внимание, что некоторые инженерные средства, а кое-где и технические, необходимые в зимних условиях, можно на лето законсервировать. И напротив, лето потребует, возможно, дополнительных сил и средств для усиления надежности охраны объектов. Тут большие резервы в выставлении служебных собак на блок-посты и посты свободного окарауливания. Их эффективность доказана практикой. Тем более должен настораживать каждый случай недоверия к службе собак. Кстати, опыт их применения кое-где подрастеряли. А он в войсках имеется, и немалый. Есть примеры эффективного использования не-

традиционных пород служебных собак, результативно работающих как на периметре, так и на КПП, при обследовании подземных коммуникаций и сооружений, при поиске отдельных видов запрещенных предметов. Этот опыт нужно всемерно распространять.

Наибольший эффект экономии времени на боевой службе дает совершенствование подготовки к ней личного состава. Это касается как индивидуальной подготовки военнослужащих, заступающих в караулы, войсковые наряды, так и в целом подготовки караулов, подразделений для выполнения повседневных и внезапно возникающих задач. Только хорошо подготовленный военнослужащий может в любых условиях действовать решительно, быстро и результативно. Отсюда следует, что нужно всемерно усилить внимание к боевой и специальной подготовке личного состава, к отработке слаженности действий военнослужащих в составе подразделений и при взаимодействии с администрацией ИТУ, обучать личный состав тому, что необходимо для службы в летний период.

Эта задача решается совершенствованием методического мастерства и организаторских способностей офицеров, готовящих личный состав к службе, улучшением и максимальным использованием учебной материально-технической базы для выработки в составе физической и психологической готовности к немедленным и решительным действиям при изменении обстановки.

Сейчас в большинстве отдельно дислоцированных подразделений созданы городки боевой службы. Надо и впредь расширять и обновлять учебную базу, но главное сейчас — максимально использовать все ее возможности для улучшения подготовки личного состава. Так пока поступают не везде. Бывает, что неплохо оборудованные городки боевой службы стоят без дела, в то время как инструкции и инструктивные занятия перед заступлением на службу проводятся в классах, на уменьшенных макетах. Это в корне неправильно. Занятия в городке боевой службы в условиях, приближенных к тем, где военнослужащим предстоит нести боевую службу, помогают им быстрее приобретать уверенность в своих силах и мастерство, а командиру дают возможность потренировать подчиненных в выполнении временных нормативов по сигналам об изменении обстановки, выявить слабые стороны их подготовки.

Особенно конкретно нужно заняться подготовкой резервных групп. В преддверии лета важно еще раз уточнить их состав и численность, вооружение и экипировку, маршруты и средства выдвижения к намеченным рубежам и объектам, порядок и последовательность действий по сигналам и командам.

Командир, штаб, должны позаботиться и о взаимодействии, чтобы в случае осложнения обстановки на объекте не-

медленно вступали в действие и силы администрации ИТУ. Известно, что четкость взаимодействия сама по себе не приходит. Для нее нужны регулярные совместные тренировки и учения. Хорошо, например, проводит их подполковник В. Аверин. Он планирует и организует их в такой последовательности, чтобы от учения к учению росло мастерство и оттачивались навыки офицеров и прапорщиков, лиц администрации ИТУ. Эти занятия построены так, что за определенный период времени офицеры штаба части, подразделений и лица администрации прорабатывают весь объем обязанностей должностных лиц в звене рота — ИТК, возникающих при осложнении обстановки и необходимости в совместных действиях объединенными силами.

Формализм, попытка облегчить условия на занятиях и учениях абсолютно нетерпимы, потому что напрямую вредят боевой готовности, подводят командира в самый ответственный и решающий момент. Нельзя при проверке, скажем, боевой готовности караула и войскового наряда контролеров ограничиваться только построением личного состава, не отработав с ним весь комплекс действий, предусмотренных планом охраны и надзора при осложнении обстановки. Следует обязательно отработать их хотя бы по одной из задач.

Нельзя, собрав личный состав ИТУ и подразделения для совместных действий, довольствоваться тем, что люди прибыли

вовремя или даже знают свои обязанности по расчету. Во всех случаях нужно дать им возможность решать практические учебные задачи, на деле выяснять, как они готовы к выполнению обязанностей в реальной обстановке. Тогда только и можно судить о степени готовности каждого в отдельности и подразделения в целом, внушить каждому участнику тренировки, занятия убеждение, что важно ничего не упускать из так называемых «мелочей» в подготовке, экипировке и т. п. То есть нужно помнить, что практические действия в ситуациях, как нельзя более напоминающих реальную обстановку, не только учат быстроте, четкости, слаженности, но и повышают психологическую готовность людей, воспитывают решительность и непреклонность, учат ответственности за свои поступки и поведение в системе коллективных действий.

Учет фактора времени на боевой службе — это один из существенных резервов повышения боевой готовности, качества боевой службы, караулов и войсковых нарядов, частей и подразделений. Использовать все возможности для совершенствования тактики действий, мастерства, моральной и физической готовности личного состава к решению любых задач в самые короткие сроки и с высоким качеством — это и есть конкретный вклад в перестройку, в организацию работы по новому, в духе требований партии на современном этапе.

Генерал-майор Б. БОРУКАЕВ.

ИХ НАГРАДИЛА РОДИНА



Более четверти века служит во внутренних войсках старший прапорщик Анатолий Георгиевич Горбунков. Контролер, старший контролер, заместитель командира взвода, командир взвода — вот веки на служебном пути этого на редкость добросовестного и трудолюбивого военнослужащего.

Взвод, который ныне возглавляет А. Горбунков, несколько лет подряд подтверждает звание отличного, является одним из лучших в части.

За образцовое выполнение воинского долга Анатолий Георгиевич награжден многими медалями, знаком «За отличие в службе» I и II степени.

В году 70-летия Великого Октября ратный труд старшего прапорщика А. Горбункова отмечен медалью «За отличие в воинской службе» II степени.

Капитан А. СМЕРНОВ.

Рис. художника Э. Копылова.

А ДЕЛУ ВО ВРЕД

В редакцию пришло письмо. Старший лейтенант В. Ветошкин жаловался на своего командира. Письмо обличало и звало на помощь.

— Ох этот Ветошкин! — воскликнул политрабтник майор А. Петуйкин, узнав, что приехали разбираться с очередной его жалобой. — Вы уже седьмой будете. Кто только ни объяснялся с ним, а не урезонируется человек.

Жалоба Ветошкина была составлена обстоятельно. Пятнадцать пунктов обвинений против своего непосредственного начальника командира роты капитана В. Кирова. Чего в ней только не было! Здесь и невнимание к людям, к нуждам личного состава, и лихоимство. Даже не верилось, что в одном человеке может собраться сразу столько недостатков. Но веришь — не веришь, а человек просит помощи. Да и непривычным было само письмо в редакционной почте: редки эти жалобы на непосредственных начальников.

И еще подумалось: нашла коса на камень, крутой попался командир, да и подчиненный не мягче. В таких случаях чаще всего оба неправы, а рассудить порой бывает некому, вот и мучают люди друг друга.

И вот это далекое подразделение. Шесть километров от ближайшей дороги, по которой дети поселковые в школу добираются и хозяйки в горode за покупками на попутных. И хоть новый поселок, в современном стиле, а обособленность чувствуется. Живут здесь кучно, все офицеры подразделения, да и многие прапорщики, в одном доме, дверь в дверь. Тут все друг друга знают, во многие семейные тайны посвящены. Да, пожалуй, и нет тут никаких тайн друг от друга, все на виду. Все в одном месте живут, один хлеб едят, одним делом занимаются — это как раз то, что и должно объединять людей.

А тут оказалось, что поселок разделился на две противоборствующие стороны, жаждущие доказать свою правоту друг другу любыми возможными средствами.

— Ох этот Ветошкин! — воскликнул теперь уже командир роты капитан Киров, когда узнал о том, что написал о нем командир взвода. — Понимаете, я в последнее время уже не знаю, чем мне заниматься: то ли ротой командовать, то ли от него отбиваться. Поневоле я вынужден оправдательные документы собирать на всякий случай.

Он открыл сейф, предназначенный для деловых бумаг, и вытащил кипу разномастных листов: справок, квитанций, объяснительных, докладных.

— Все, что здесь написано, чистойшей воды неправда, — кивнул он на письмо подчиненного, — и я это докажу фактами.

Но с такой же точно горячностью старший лейтенант В. Ветошкин при первой же встрече заявил о том, что все, написанное им, — чистойшей правда, и он готов предоставить неопровержимые доказательства. Видно было, что оба просто жаждали расследования, надеясь на справедливый приговор, каждый для себя. Однако факты, которые приводил старший лейтенант В. Ветошкин, в большинстве своем были скорее намеками на факты. Или факты, мягко говоря, искривленные в сознании обиженного человека.

Судите сами. Как утверждает старший лейтенант, командир роты нечист на руку. И приводит доказательство: как-то в воскресенье солдаты озеленили прилегающую к городку территорию. За это хозяйственный орган заплатил подразделению некоторую сумму. Распорядился ею командир роты по своему усмотрению. Как? Никто не знает.

Пришлось проверить. Большую часть полученного по решению личного состава перечислили в помощь пострадавшим от аварии на Чернобыльской АЭС, другую — в оплату за пользование земельным участком для подсобного хозяйства роты. Остаток сдан в солдатский магазин в оборотный фонд. Все документы командир роты хранит.

— Так ведь не объявили, — разводит руками старший лейтенант В. Ветошкин. — Но вот с собаками точно нечисто!

Но и с собаками та же картина. Правда, когда оценилась служебная собака, командир роты распорядился оставить двоих, остальных выбраковать. Но инструктор прапорщик В. Горянинский, то ли пожалев щенят, то ли поддавшись на уговоры, отдал двоих, подлежавших выбраковке, соседям-сослуживцам. Денег за это не взял. Командир роты к этой «операции» отношения не имел, если не считать, что не проследил, как выполняется его распоряжение. Однако В. Ветошкину показалось, что и тут, возможно, капитан В. Киров действовал небескорыстно: все-таки служебные собаки что-то да стоят.

В обоих случаях вина командира роты была несомненной. Не имел он права распоряжаться деньгами и собаками так, как сделал. Грубо нарушил он предписания, свои права. Но корысти не было. Это понимал и В. Ветошкин. Но, начав баталию против командира, он использовал уже всякий случай, чтобы его уязвить. А для несправедливой цели все средства хороши.

Не хватит времени перечислить все подряд факты и фактики, да и не в этом дело. По ним уже принимались и принимаются меры. В этой истории удивительно другое: как могло случиться, что в маленьком, замкнутом коллективе сложилась обстановка враждебности и недоверия,

подозрительности друг к другу? Оне, как признают сами офицеры, ощутимо мешает им работать. Показатели служебно-боевой деятельности в роте за год ухудшились: с передовых позиций в части она скатилась вниз, в число отстающих. Ответить на этот вопрос, наверное, поможет и выявление мотивов взаимного недоброжелательства офицеров, характеристика тех, кто замешан в этой неприглядной истории.

Командир роты капитан В. Киров по последней аттестации характеризуется как волевой, энергичный, деятельный офицер, соответствующий должности и немало сделавший для повышения боеготовности подразделений. Но есть один недостаток, отмеченный не раз его начальниками, да и окружающими: заносчив, чванлив, не считается с подчиненными, непререкаем в суждениях.

— Как организатор, специалист для меня капитан Киров — образец, — говорит молодой офицер лейтенант А. Тарасов. — А как человек отталкивает, я его как человека не пойму. Легко может обидеть, задеть самолюбие перед строем подчиненных, не откликнуться на просьбу о помощи. Был случай: рожала моя жена, требовалась медицинская помощь, а телефон в поселке один, у командира роты. Прибежал я к нему, поздно уже было, правда, прошу позвонить. А он и слушать не стал, мол, все вопросы на службе решать будет, нечего ходить по ночам, беспокоить.

Были и другие суждения коммунистов, офицеров не в пользу крутого нрава, заносчивости командира роты, пренебрегавшего порой деликатностью в отношениях с подчиненными, больно задевавшего их человеческое достоинство.

Задел он и старшего лейтенанта В. Ветошкина. Началось, как говорится, с пустяка. Кто-то в доме вызвал участкового милиционера на квартиру одного из жильцов, якобы дебоширившего. Вызов оказался ложным, а капитан Киров решил, что сделал это Ветошкин. И на совещании офицеров без обиняков высказал все, что думает о клеветниках. Как ни оправдывался Ветошкин, а объявил ему командир роты выговор, да еще с формулировкой: «за ложь и клевету». Что и говорить, странное взыскание, и перемолчать его Ветошкин не мог. Он хотел, чтобы командир снял с него это взыскание как неподтвержденное, унижающее офицера. Тут бы командиру роты остыть, признать поспешность в своих выводах, отступить, но Киров считал, что это нанесет урон его авторитету. И не отступил, не признал ошибки. Крепко сидит в нас недоразумение, что признание собственных ошибок работает против авторитета руководителя. И осуждается оно, и расширяется в пух и прах практикой жизни, а нет-нет да и появится человек, который охотно повторяет слово «виноват» перед начальником и никогда не скажет его подчиненному. Отчего бы это? Не оттого ли, что забы-

вают такие офицеры, что самый строгий начальник себе — он сам, его совесть, которой и нужно руководствоваться в первую очередь во всех случаях жизни. Не послушался в тот раз своей совести капитан В. Киров, решил показать, кто хозяин в роте.

Тогда и стал собирать старший лейтенант В. Ветошкин «компромат» на своего командира. Зло породило зло. Забыто было все доброе, что делал ему капитан В. Киров и от души, и по долгу, по должности. И как радушно встретил и тут же предоставил квартиру, как помог отремонтировать ее через «не положено», да и жену на работу устроил. Все это было сначала забыто старшим лейтенантом В. Ветошкиным, а потом, в пылу неприязни, представлено уже в ином, искаженном свете. По жалобе В. Ветошкина выходило, что предвзятым был к нему командир роты с первых шагов. И специалисты, которых командир выделил для помощи в ремонте квартиры, оказались плохими, и работа жену не устроила, и прочее в таком духе. Теперь Ветошкину нужен был только «компромат» на командира роты. Стал он захаживать на кухню, спрашивать у поваров, не требует ли ротный готовить для себя отдельно. Обсуждал с подчиненными достоинства и недостатки командира роты. И сотрудников ИТК, с которыми у командира роты бывали трения — пусть и на деловой основе, — подговаривал жаловаться на Кирова.

— Не успокоюсь, пока не свалю Кирова! — не раз заявлял он сослуживцам-офицерам, пытавшимся было урезонить его.

И не успокаивался. Информировал инстанции о всяких просчетах и недоработках командира роты. Инстанции посылали гонцов и выезжали целыми комиссиями, разбирались, выслушивали, урезонивали обе стороны, призывая примириться, да с тем и уезжали.

А накал страстей в роте не спадал. И Киров уже увлекся войной с досаждавшим ему подчиненным. В очередной аттестации, которую ему пришлось писать на старшего лейтенанта В. Ветошкина, положительным оказалась, считай, одна строка: физически здоров и работоспособен. Все остальное — как зеркальное отражение предыдущей характеристики, посылаемой на присвоение Ветошкину звания «старший лейтенант». Там: самостоятелен, в сложных условиях тверд и умеет принимать верное решение. Здесь — не самостоятелен, в сложных условиях теряется, не может принять верного решения. И так по всем пунктам.

А между тем ротный офицерский коллектив уже распадался. Нет, Ветошкина никто не поддерживал, сам он тоже не святой, и груб бывал, и необъективен, недоброжелателен к окружающим. Но и командира роты защищать никто не порывался. Даже заместитель командира роты по политчасти старший лейтенант А. Марченко выжидал, решительно ни во что не вмешиваясь.

И вот, не чувствуя опоры в ближайшем окружении, каждый из них стал вовлекать в ссору даже тех, кто к ней отношения не имел. Старший лейтенант В. Ветошкин апеллировал к прапорщикам и солдатам, так или иначе «обиженным» командиром роты, подговаривая некоторых из них писать жалобы на капитана В. Кирова. А тот собирал объяснительные от свидетелей каждого промаха старшего лейтенанта В. Ветошкина. Нетрудно представить, как это отражалось на моральном климате в подразделении.

— Но позвольте,— может спросить иной читатель,— разве обо всем этом никто не знал и некому было остановить ослепленных взаимной недоброжелательностью людей?

— Как же, эта рота у нас как бельмо на глазу! — ответит ему командир части подполковник А. Тимошук. — И с Ветошкиным, и с Кировым я лично не раз беседовал, предупреждал, наказывал. Командира роты заслушивали на командовании, поправляли. А изменений к лучшему пока нет. Знаете, заведется в коллективе один склочник, и житья от него никому нет.

Как-то не очень верится в бессилие командира части, не сумевшего быстро и твердо навести порядок в роте капитана В. Кирова. Если оценить те меры, которые он принимал — беседы, увещевания, заслушивания, — то и мерами их назвать нельзя, так, полумеры, без учета характера конфликта и силы его воздействия на моральный дух воинского подразделения. Не разглядели в части, что амбиции старшего лейтенанта В. Ветошкина, пусть и порожденные неправильным отношением к нему командира роты, вылились в прямой подрыв воинских устоев, в покушение на уставные принципы взаимоотношений начальника и подчиненного.

Да и только ли в том причина, что завелся в роте склочник? Вспомним, В. Ветошкин ставил в вину командиру роты отсутствие заботы о личном составе, подтверждая это тем, что в подразделении не отлажен показ кинофильмов и не выполнялась раскладка продуктов. Капитан В. Киров отчасти прав, когда заявлял, что это зависит не только от него. А от кого? Большой частью от командира части, его заместителей. Знали ли они об этих недостатках в жизни роты? Знали. Но, как и капитан В. Киров, ссылались на объективные обстоятельства. С той же киноустановкой. Ее нет в роте потому, что до ввода новой казармы личный состав поселили в здании, где разместить киноустановку нельзя по техническим причинам. Помочь роте поскорее вселиться в новую казарму у командира части сил не хватило, тоже не от него это зависело. Он хлопотал, однако поддержки не нашел. Тот начальник, который распорядился о «временном» вселении роты в необустроенное здание, давно в другом месте служит, оставив все заботы своему преемнику. Теперь трудно найти конкретных виновников в этой бесхозяйственности.

Так же произошло и с пересортицей продуктов в солдатской столовой. Что-то у довольствующей стороны с планом не клеилось, а посему и продукты в нужном ассортименте не завозили. Объясните, конечно, можно, но как оправдать уступчивость работников тыла части?

А как расценивают политработники части прямой подрыв авторитета командира роты его подчиненным? Прямо скажем, что капитан В. Киров сам немало способствовал этому, не затрачивая усилий для установления по-настоящему уставных, деловых отношений с офицерами, посчитав, очевидно, что командир вне их критики. Видно, не разглядели ему, наделив командира большой властью, устав требует и от него быть на высоте положения. И, запретив обсуждать его приказы и распоряжения, он отнюдь не ставит вне критики его личное поведение, отношение к делу, в том числе и к людям, которые обязаны беспрекословно выполнять его приказы. Это тем более важно было сделать, учитывая новые условия гласности, повышения требовательности к кадрам, особенно руководящим. И войсковая среда живет в обстановке перемен, видит, как партия оценивает личные качества тех, кому доверено руководить людьми. Призыв партии поднять человеческий фактор в решении стоящих перед коллективами, в том числе и воинскими, задач, как видно, здесь до конца не уяснили. В конкретной ситуации, сложившейся в подразделении капитана В. Кирова, как раз проявилось пренебрежение к человеческому фактору, нежелание или неумение командира роты перестроиться, самокритично оценивать свой стиль руководства.

Можно возразить, что в коллективе такой В. Ветошкин один, и все трудности проистекают из изъянов его характера. Так, собственно, и утверждал капитан В. Киров. Уберут от меня этого Ветошкина, и в роте будет порядок, мы добьемся, что подразделение снова станет передовым, заверял он.

Что ж, старший лейтенант В. Ветошкин действительно, как говорится иногда, «не подарок» командиру. Сложный человек, не понявший пока, что лично он обязан, даже защищая себя, помнить о деле, которому служит, не вредить ему, не покушаться на устои воинской дисциплины. Встав в позу правдолюбца, критикуя недостатки в поведении командира, он исходил отнюдь не из желания действительно улучшить обстановку в подразделении. Им руководило слепое чувство мести, во имя которого он и собирал факты и фактики. Именно поэтому, не оправдывая ни одного промаха командира роты, мы не можем оправдать и старшего лейтенанта В. Ветошкина.

Но работать нужно конкретно с каждым военнослужащим, независимо от того, какие изъяны у него есть. Чем их больше, тем больше внимания он требует, тем больше труда, педагогического мастерства и такта, просто человеческого участия в

своей судьбе ему надо. Это-то и должен был проявить капитан В. Киров по долгу командира. Высокое звание — командир — обязывает быть выше подчиненного не только по должности. Выше по чести, по умению видеть все наносное, мешающее делу, службе, не унывать до сведения счетов с подчиненным.

Однако попытка объяснить все тем, что неисправимый человек все в коллективе и портит, была не у одного капитана В. Кирова. Этой же точки зрения, хотя и не оправдывая ошибок командира роты, придерживались и его начальники. Не потому ли в части тоже есть офицеры, не согласные с тем, как здесь относятся к людям, поднимающие голос критики против методов работы с людьми?

Ветеран части подполковник Н. Шламенок поведал такую историю. Он выслужил установленные законом сроки и подал рапорт об увольнении в запас. В сентябре с ним разговаривал старший начальник, попросил отложить решение до конца следующего года. Офицер согласился, даже растрогался доверием: не каждый уходящий в запас получает такие знаки признания своих заслуг, нужности воинскому строю. Намеревался сделать все, чтобы оправдать доверие. С тем и ушел в отпуск, как часто случается, в конце года. Каково же было его удивление, когда в первый день после отпуска командир объявил ему, что дело о его увольнении в запас направлено в вышестоящий штаб и ему без промедления нужно проходить медицинскую комиссию.

— Я расцениваю это как реакцию на критику, высказанную в адрес руководства на партийном собрании,— с горечью сказал ветеран.

С этим, наверное, он и уйдет в запас.

Не хватило у руководства такта отправить выслужившего срок офицера с почетом, без обиды. Пренебрегли и в этом случае человеческими чувствами, не посчитались с тем, как отзовется решение, пусть и вызванное служебной необходимостью, на настроении человека.

И еще один жалующийся — капитан А. Лобашук. И у него та же обида на командира, политработника. Одной рукой написали на него в аттестации, что должности соответствует, а другой тут же записали взыскание, препятствующее получению очередного воинского звания.

— Я знаю, за что. Я пытался на партийных собраниях критиковать недостатки в работе у коммунистов, невзирая на личности. Указывал на промахи, попытки кое-где приукрасить положение дел. И стал неугодным.

И снова по объяснению начальников этих офицеров выходило, что все дело в том, что характеры у них неуживчивые, а потому и пытаются люди искать недостатки в других, хотя у самих на участке работы порядка пока маловато. От таких пользы-де мало, а работать мешают.

Несомненно, с людьми самолюбивыми, с обостренным чувством личного достоинства, работать труднее. Но работать надо:

таких людей становится все больше — это одна из примет сегодняшнего времени. Это одна из примет включения того самого человеческого фактора, когда люди острее чувствуют свою причастность к делу общему, пытаются повлиять свой вклад в него и поднимают свой голос, высказывают свое мнение открыто и громко. Трудно к этому привыкнуть только тем, кто пока не знает, как работать в новых условиях, как мобилизовать активность людей, на деле прислушаться к ним, постараться понять их точку зрения и принять или отвергнуть ее обоснованно, не оставив у подчиненного мнения, что им открыто пренебрегают.

Однако подведем итог в оценках событий, происходящих в роте капитана В. Кирова. Они длятся почти год, не получая никакого разрешения. Причина тут есть. Она в том, что, обличая командира роты, старший лейтенант В. Ветошкин в шелухе многих недостоверных обвинений выносит один-два действительных факта упущений и ошибок командира роты, выступая в роли правдолюбца, борца за порядок и справедливость. Каждый, кто разбирался в этих фактах и наветах, становился перед вопросом: как осудить поведение старшего лейтенанта, если в его заявлениях все-таки немало и справедливых упреков? Не примет ли он такое осуждение как зажим критики?

Вопрос совсем не простой. Критики в последнее время становится больше. И нужно приветствовать ее, если направлена она на совершенствование дела. Но вот что иногда получается: критикуют иной раз и не без корысти. Критику используют как средство для сведения счетов, достижения своих эгоистических целей, маскируя их правдолюбием, борьбой за справедливость. Трудно бывает разобратся с этим, но всегда необходимо. Не для того, чтобы отместить критику, она полезна независимо от того, какие мотивы движут критикующим, имеет ли он моральное право на критику. Но корысть «правдолюбца» нужно разоблачать, потому что наша мораль не приемлет низких целей в высоких делах. Именно боязнь обидеть критикующего и останавливала решимость начальников командира взвода. Поэтому и ему, и командиру роты воздавали поровну, не прислушиваясь, какой резонанс эта «объективность» вызывает у окружающих, как мешает оздоровлению обстановки в коллективе.

И другой вывод напрашивается: подобные правдолюбцы появляются только там, где командир забывает о своем прямом долге — быть образцом для подчиненных, воспринимает их критику как покушение на свой авторитет. Не понимая, что власть дана ему для сплочения коллектива, организации его на решение поставленных перед ним задач, такой командир пытается использовать ее для борьбы с неугодными, неизбежно воспитывая из них «правдолюбцев», выше дела ставящих свои амбиции.

Полковник В. ЛОСЕВ.

ВСЕ ЗАВИСИТ ОТ ПОДГОТОВКИ

Качество и эффективность проведения полугодового регламента, безусловно, сказывается на технических средствах довольно существенно. Поэтому штаб постоянно держит на контроле, каково состояние инженерно-технических средств на объектах, своевременно ли и с каким качеством проведены регламентные работы, обеспечена ли безаварийность технических средств. Собрать эти данные можно, если все офицеры штаба (а не только специалисты!) постоянно контролируют состояние ИТСО на объектах. При каждом выезде в подразделения в служебных заданиях офицеров указываются пункты по проверке состояния ИТСО, участия в проведении технических осмотров, изучения вопросов использования специалистов ИТСО по назначению. На основе наблюдений видны положительные и отрицательные стороны организации эксплуатации ИТСО в подразделениях.

Например, командир роты капитан В. Мунгалов постоянно держит на контроле состояние инженерно-технических средств охраны. Он сам своевременно вместе с начальником ИТК проводит технические осмотры. Увлекает и офицеров подразделения, которые следят за тем, чтобы качественно выполнялись строительно-монтажные и регламентные работы. Приятно, почему личный состав так любит технику в подразделении. А как приятно зайти в караульное помещение. Во всем чистота, аккуратность.

Ревностно относятся к делу и младшие специалисты ИТСО.

А добился этого командир подразделения своевременным планированием и проведением работ на закрепленных участках. Причем каждый участок объекта закреплен за конкретными людьми. Командир поощряет тех, кто стремится повысить уровень технической подготовки, особенно специалистов и часовых-операторов. Хорошо налажена и работа по сбережению технических средств.

Ко всему этому можно добавить умение командира строить деловые отношения с администрацией ИТК. Инженерное оборудование объекта отвечает самым строгим требованиям, активно используются технические средства в надзоре. Начальник ИТК принимает непосредственное участие в принятии решений по сооружению противотаранных и противобеговых заграждений, прикрытию подземных коммуникаций. В ходе совместных обследований объекта немедленно устраняются недостатки, способные повлиять на надежность охраны. Капитан В. Мунгалов предусмотрел, кажется, все. У караульного помещения оборудована кладовая для хранения инструмента, который нужен лично

му составу при обслуживании инженерно-технических средств. Инструмент закреплен за конкретными лицами. Совсем другая картина в подразделениях капитана А. Шевцова и старшего лейтенанта В. Шматко. Эти офицеры работу специалистов контролируют от случая к случаю, состоянием техники не интересуются. Поэтому зачастую специалисты ИТСО используются не по назначению. Оттого там не задерживаются старшие техники ИТСО, что сказывается на состоянии инженерно-технических средств и надежности охраны объектов в целом. В эти подразделения внепланово, в срочном порядке приходится направлять специалистов из части для оказания срочной, хотя порой и несложной помощи.

Размышляя об этих контрастах, еще раз хочется отметить, что своевременная подготовка объектов к проведению полугодовых регламентов намного сокращает их сроки, в значительной мере исключает отрыв личного состава от занятий по боевой и политической подготовке.

Перед полугодовым регламентом мы составляем план подготовки и проведения технического обслуживания ИТСО объектов. В разработке участвуют командир подразделения, офицеры штаба, политпарата и кто-либо из администрации. Штабом заранее обследуются инженерно-технические средства охраны на всех объектах, проверяется техническое состояние и работоспособность аппаратуры, состояние охранного освещения и ограждений заприетных зон, оборудование постов, прикрытие тараноопасных направлений на периметре и КПП, надежность противопобеговых заграждений. Большое внимание уделяется подземным коммуникациям, состоянию их прикрытия инженерно-техническими средствами и организации и контроля войсковым нарядом контролеров. Проверяется ведение технической и эксплуатационной документации, состояние защитных средств.

По результатам таких осмотров по каждому объекту составляется акт, намечаются мероприятия по устранению недостатков. В акте обязательно указывается наименование ИТСО, объем работ, требуемые материалы, привлекаемые силы, сроки выполнения и ответственные лица. Это нужно для того, чтобы можно было потом конкретно спросить с тех, кто не выполняет своей части работы.

Командир подразделения и администрация ИТУ на основании этих актов составляют план подготовки и проведения регламента, готовят необходимые материалы и инструмент, подбирают бригады для выполнения работ и проводят другие подготовительные мероприятия. На этом этапе многое зависит от инициативы, организованности командира. Тот же капитан В. Мунгалов на партийных и комсомольских собраниях поднимает вопросы о подготовке объектов и личного состава к весенне-

летнему периоду. Офицеры, специалисты ТСО разъясняют личному составу роль техники в охране, мобилизуют военнослужащих на качественное несение боевой службы при проведении технического обслуживания ИТСО, нацеливают на бережное отношение к техническим средствам охраны. Организуется соревнование по поддержанию ИТСО в рабочем состоянии на закрепленных участках. Но так строится работа пока не везде. Правда, дело не только в пассивности некоторых офицеров низового звена. Нужно совершенствовать ее и в части. Что мы уже сделали?

До начала полугодовых регламентов организуем доподготовку личного состава. Планируем сборы со специалистами ИТСО различных категорий, с часовыми-операторами. От этих военнослужащих зависит качество технической эксплуатации ИТСО и проведения регламентных работ. Поэтому и на учебно-методических сборах основное время отводим изучению содержания регламентных работ, практическому проведению перечня операций на различных типах аппаратуры. Специалисты совершенствуют навыки в обращении с измерительной техникой и инструментом, изучают опыт передовиков и рекомендации по повышению надежности и устойчивости работы технических средств охраны. Особое внимание мы обращаем на правила техники безопасности.

Отдельно занимаемся с молодыми операторами. Они изучают основные требования к оборудованию объектов инженерно-техническими средствами охраны, тактико-технические данные и принципы действия датчиков обнаружения, общие обязанности часового-оператора и меры безопасности при несении боевой службы. Затем и специалисты ИТСО, и часовые-операторы сдают зачеты по мерам безопасности при обслуживании ИТСО. Только после этого приказом по части они допускаются к эксплуатации технических средств охраны.

Проходит подготовку и взвод ИТСО; в зимнее время личный состав отрабатывает большую часть программы боевой и политической подготовки. На занятиях по специальной подготовке, помимо изучения правил и способов оборудования на объектах систем и приборов обнаружения, проводятся и практические занятия по выполнению операций регламентных работ. Причем делаем это на каждом типе аппаратуры ТСО, соблюдая правила техники безопасности.

Готовится к регламенту мастерская ИТСО. Начальник мастерской старший прапорщик А. Макаров постоянно изучает особенности работы ИТСО на каждом объекте, ведет учет всех неисправностей, фиксирует и анализирует причины поломок, внешние признаки проявления неполадок, отмечает, что сделано при ремонте. Этот учет сокращает время отыскания неисправностей и ремонта.

Помимо пономерного учета аппаратуры, установленной на объектах, штаб части периодически собирает информацию о качественном состоянии ТСО на объектах. Данные поступают от старших техников ИТСО за каждые десять дней месяца. В подразделениях налажен учет числа срабатываний ТСО по каждому участку и типу датчиков с указанием причин выдачи сигналов. Имея такой анализ работы ИТСО и опыт прошедших регламентов, начальник мастерской ИТСО основательно готовится к проведению технического обслуживания аппаратуры, установленной на объектах.

Но есть еще одна сторона, о которой нельзя забывать: материально-техническое обеспечение работы. У нас мастерская оснащена комплексом электроизмерительных приборов, радиодетальями и другими эксплуатационными материалами. Периодически проводим проверку точности показания приборов. Большинство измерительных приборов проверяется, как правило, заранее, в зимнее время, что позволяет эффективнее использовать их при проведении полугодовых регламентов.

Хочется подчеркнуть, что многие успехи в проведении полугодовых регламентов мы относим на счет инициативы, энтузиазма военнослужащих — специалистов ИТСО. Так, в мастерской оборудовали крытый прицеп на базе списанной полевой кухни. В нем теперь перевозят резервные комплекты аппаратуры, аппаратуру, поступившую вновь и снятую для отправки в ремонт.

Известно, что конкретно поставленную задачу выполнить легче. Поэтому мы для мастерской ИТСО при проведении регламентных работ оформляем в плане-задании четкие указания, что нужно сделать на каждом объекте. Причем в нем не перечисляем объем регламента, а указываем те работы, необходимость которых возникла после проведения анализа технической эксплуатации ИТСО в подразделениях. Разрабатываем и маршрутный лист для передвижения мастерской ИТСО по подразделениям. В нем отмечаем особенности маршрута, характер местности на трассе, наиболее опасные участки дорог. Это тоже немаловажно, поскольку, не обеспечив безопасность движения, не получишь гарантий плановой работы мастерской.

К приезду мастерской, как правило, в подразделениях заканчивается обслуживание инженерных средств охраны. Специалисты приступают к работе не теряя времени. Такой установившийся у нас порядок подготовки к полугодовому регламенту обеспечивает полное и качественное выполнение работ, предусмотренных нормами, своевременную подготовку ИТС объектов к службе в соответствующий период года.

Майор М. КУЗЬМИНЫХ.

ЕСЛИ РЯДОМ С ТОБОЙ

НОВИЧОК



Полковник в отставке Федор Кузьмич Гавриков в Вооруженных Силах СССР прослужил с 1940 по 1984 год. Активный участник Великой Отечественной войны. На фронте командовал батальоном, был начальником оперативного отдела дивизии. После Победы служил на различных должностях в штабах. С 1974 по 1984 год — главный редактор журнала «На боевом посту». Войны внутренних войск знают Федора Кузьмича Гаврикова как страстного партийного публициста, автора многих статей, мобилизующих на безупречное выполнение воинского долга, и как автора ряда книг по методике боевой подготовки.

За боевые заслуги, личное мужество и героизм, проявленные в боях с фашистскими захватчиками, и за безупречную службу он награжден тремя орденами Красной Звезды, орденом Отечественной войны I степени, орденом «За службу Родине в Вооруженных Силах СССР» III степени, 14 медалями СССР.

Каждый из нас, дорогой читатель, в свое время был новичком в воинской службе. Вспомните, с каким трепетным волнением мы приближались к воротам военного городка, переступали порог казармы, как надевали военную форму, не умея разглядеть складки шинели под солдатским ремнем. Суетливо занимали место в строю, затрудняясь правильно принять строевую стойку. И волновались до пота, принимая из рук командира автомат.

Затаив дыхание, внимательно слушали мы рассказ об установленном в подразделении воинском порядке, о предметах обучения, составляющих науку побеждать. А как зорко всматривались в исполнение оружейного или строевого приема, гимнастических упражнений, восхищаясь красотой, изяществом, ловкостью движений исполнителя. Наверняка, знакомясь с боевой историей части, у каждого возникало чувство гордости за боевые дела, героические подвиги однополчан.

Все увиденное и услышанное на первых порах было интересным и увлекательным, побуждало быстрее овладеть боевым мастерством. Но в то же время порождало сомнение: «А сможем ли?» Но проходило время, и мы постепенно становились собранные, подтянутее, внимательнее и выносливее. Иначе говоря, становились солдатами, готовыми в любую секунду с оружием в руках выступить на защиту Родины. И каждый раз, когда мы встречались

с трудностью или положение казалось нам безнадежным, мы ощущали рядом биение сердца, твердую руку боевого товарища, его участливое слово.

За свою более чем сорокалетнюю непрерывную армейскую службу мне не единожды приходилось быть новичком, начиная с поступления в военное училище и потом всякий раз при назначении на новую должность. И всегда ощущал дружеское участие не только старших или равных по званию и занимаемой должности товарищей, но и подчиненных, имевших большой жизненный опыт.

Отчетливо помнятся февральские дни 1940 года. Нас, только что сдавших конкурсные экзамены, зачислили курсантами пехотного училища и повели строем в баню, а потом в казарму. Здесь нас распределили по взводам и отделениям, указали каждому место в строю и место отдыха. Рядом со мной стояла кровать Михаила Исакова. И так получилось, что после краткого знакомства я признал в нем лидера, старшего товарища, своего рода наставника. Он был на два года старше, имел представление о воинской службе, так как прибыл из части, где прослужил около года. Миша охотно принял на себя шефство в полном смысле этого слова.

Началось с житейских мелочей, на первый взгляд не относившихся к боевому мастерству, — с подготовки и заправки постели. Каждый курсант, получив постель-

ные принадлежности, брал мешок и наволочку, шел заполнять их соломой и сеном. Вот тут-то и проявилась сноровка солдатская: Исаков подсказывал, сколько соломы и сена следует положить, чтобы матрац был ровным, а подушка удобной для головы. Научившись заправлять постель (правда, пришлось это проделать несколько раз, пока Исаков, а за ним и командир отделения положительно не оценили мой труд), начали пришивать подворотничок. И это было не таким уж простым делом: то белую полоску оставляли слишком большой или вовсе ее не было видно, то белая нитка бисером пестрела на наружной части воротничка. И опять добрые советы, помощь друга оказали неоценимую услугу. Не буду перечислять всех мелочей, с которых начинается служба и складывается боевая готовность солдата. Скажу только, что овладеть всеми ее тонкостями я быстро сумел с помощью доброго боевого товарища — Михаила Исакова.

Конечно, курсантов учили и воспитывали командиры, политработники и преподаватели. Но ведь они просто физически не в состоянии были доходить до каждого в отдельности. В свободное время нас с Исаковым часто видели в спортивном городке или классе огневой подготовки, на штурмовой полосе или на лыжах. Старший товарищ помогал мне отработать трудно дававшиеся приемы и действия. И вскоре, когда я познал азы службы, мы уже стали на равных состязаться, кто быстрее, четче, красивее выполнит строевые приемы, гимнастические упражнения или упражнения боевых стрельб. И что удивительно, Исаков искренне радовался, если победа в чем-либо доставалась мне. Таких добровольных помощников командиров, как Исаков, в каждом взводе было немало, с их помощью новички быстрее познавали науку побеждать.

После окончания пехотного училища, когда назначили меня командиром отдельной мотострелковой разведывательной роты, в моем офицерском становлении активное участие принял майор И. Зимин — начальник разведывательного отделения штаба дивизии. Он часто присутствовал на занятиях и всегда весьма тактично поправлял мои ошибки. Действовал он больше личным примером, показом. С прибытием дивизии на фронт, в Действующую армию, он лично проверял готовность первых групп разведчиков роты, отправляемых в тыл вражеских войск, в поиск или на засаду. В том, что разведчики успешно выполняли боевые задания, огромная заслуга и майора Зимина. Он лично учил нас, молодых лейтенантов, скрупулезно формировать разведывательные группы и тщательно их готовить. Это по его совету в каждую группу мы обязательно включали вместе с молодыми воинами опытных бойцов, получивших боевой опыт в схватках с японскими милитаристами у озера Хансан, у реки Халхин-Гол, в боях с белофин-

нами. И задания командования в абсолютном большинстве разведчики выполняли при минимальных потерях.

Вспоминаются зимне-весенние дни на Курской дуге, когда мне довелось командовать стрелковым батальоном одной из частей 42-й стрелковой дивизии. Дивизия в составе ударной группы 48-й армии наступала, освободила десятки населенных пунктов Орловщины. Встретив ожесточенное сопротивление врага на заранее подготовленном оборонительном рубеже и понеся значительные потери, ее части вынуждены были закрепляться на достигнутом. К нам стало поступать пополнение, главным образом из жителей освобожденных сел и деревень. Каждый из новичков горел огромным желанием быстрее отомстить врагу за его злодеяния во время оккупации. Это священное чувство патриотизма командиры, политработники, бывалые фронтовики старались подкрепить, привлекая новичкам воинское мастерство. Мы распределяли их по ротам и взводам с таким расчетом, чтобы первые дни на передовой рядом с каждым из них находился опытный фронтовик, участник предыдущих боев. Проходили две-три недели, и новички становились обстрелянными воинами и уже сами учили фронтовому мастерству прибывающее пополнение.

Так делалось в каждом подразделении, в каждой части и соединении. Да иначе и быть не могло, так уж повелось: веками старший учил младшего. Из поколения в поколение передается эстафета воинских знаний и навыков молодым, приходящим на смену тем, кто отслужил свой срок. Такова диалектика жизни воинской, да и не только воинской.

Дважды в году — весной и осенью — в части и подразделения внутренних войск прибывают новички. Абсолютное их большинство имеет высшее или среднее образование, знакомо с азами воинской службы в объеме начальной военной подготовки. И вполне естественно их желание быстрее освоиться с армейскими порядками, изучить оружие и боевую технику, научиться мастерски владеть ими, сноровисто действовать в любой, самой сложной обстановке. Поддержать такое стремление, заинтересовать и увлечь новичка — значит обеспечить качественное усвоение программы воинского обучения и воспитания, обеспечить боевую готовность подразделения и части.

Втягивание молодых солдат в службу первоначально осуществляется на учебном пункте и обычно начинается знакомством с историей воинской части. Делается это, по словам М. И. Калинина, «чтобы каждый новобранец, придя в полк, знал не только его номер, но всю его боевую историю, всех его героев и боевые награды, все его победы на соревнованиях и маневрах, чтобы он гордился своим полком и повсюду отстаивал его честь».

Интересный, увлекательный рассказ о боевом прошлом части, особенно если его ведет ветеран, рождает у новичка не только чувство гордости за принадлежность к славной семье вооруженных защитников Родины, но и стремление своими поступками и делами приумножить их славу. Как гласит армейская поговорка, «своим полком гордись, но и сам отличись».

Наступает время, когда молодые солдаты, окончив учебный пункт и приняв военную присягу, прибывают в подразделение на штатную должность. Теперь их главная задача — быстрее овладеть своей и смежной специальностями, научиться исполнять весь круг обязанностей товарищей по отделению, взводу и роте. Этому солдат учат командиры на плановых занятиях, но немалую роль в этом играют и товарищи по оружию, начавшие служить полугодом или годом раньше. Ведь военное дело — сугубо практическое, состоит из множества приемов и действий, пути отличного исполнения которых невозможно описать. Мастерства можно достигнуть лишь повседневным упорным трудом, многократным повторением одного и того же приема, шлифовкой его до тех пор, пока прием не будет исполняться автоматически. Причем исполняться красиво, безошибочно и быстро, так как в экстремальной обстановке иногда секунда решает очень многое. Достаточно, например, вражескому автоматчику упредить вас в изготовке, прицеливании, открытии огня, и вы уже окажетесь небоеспособными.

Командир отделения или взвода, проводя занятие, разучиваемый прием или дей-

ствие показывает для всех по разделению и в слитном исполнении. Затем этот прием отрабатывается солдатами самостоятельно, до полного его усвоения. И вот тут-то роль более опытного товарища, уже владевшего приемом, неоценима. Исходя из собственного опыта, он подскажет, как быстрее научиться исполнять прием, своевременно подметит ошибки, поможет их устранить. Причем он делает это охотно, терпеливо убедив, почему нужно делать именно так, а не иначе. Памятуя, как трудно было ему самому, старший товарищ руководствуется прошедшим проверку временем наставлением: нужно учить не словом, а делом, примером, показом. Покажи ты ему что-нибудь раз, и он поймет и будет помнить это лучше, чем ты ему расскажешь двадцать раз. Это первое правило. Сразу о многом не толкуй. Это второе правило. Пока учишь, никогда не сердись; разве когда для самого показа дела нужно, тогда притворись и рассерженным. Так писал военный теоретик и педагог генерал от инфантерии Михаил Иванович Драгомиров. Его слова не потеряли своей актуальности и в наши дни, хотя уровень технической оснащенной армии и образованности солдат сейчас несравнимо выше, чем тогда.

На занятиях и в свободное от службы время рядом с молодыми солдатами находятся их боевые друзья, сослуживцы. И конечно, новички стараются подражать своим старшим товарищам, а иногда даже копировать их поступки.

Необходимо помнить об этом и соразмерять свои шаги с требованиями воинских уставов, показывать пример безупречного

ФОТОРЕПОРТАЖ ● ФОТОРЕПОРТАЖ ● ФОТОРЕПОРТАЖ ● ФОТОРЕПОРТАЖ

ТРЕТЬЕ ТВОЕ ПЛЕЧО

Нелегки первые армейские шаги. И потому так необходимы новичкам дружеская помощь, товарищеская поддержка.

** Как тебе служится, молодой солдат? Об этом идет беседа ротного политработника старшего лейтенанта М. Смыхова с рядовым П. Буйницким.*

** Доволен рядовой В. Силка: старательного новичка отметили в боевом листке.*

** Готовность поделиться своим опытом с сослуживцами отличает прапорщика О. Хайрулина. Благодарен ему за заботу рядовой А. Нарматов.*



поведения, строгого соблюдения чести и достоинства советского воина. В первые же годы после разгрома иностранных военных интервентов и окончания гражданской войны замечательный советский полководец М. В. Фрунзе говорил: «Мы требуем твердого революционного порядка; мы хотим, чтобы каждый командир и политический руководитель и каждый красноармеец во всем своем быту, в своей работе и даже во внешности носил отпечаток этой глубокой, твердой, внутренне осознанной революционной дисциплины. Вот почему... мы обращаем внимание и на внешность, ибо последняя есть отражение внутреннего содержания. По внешнему виду воинов народ судит о состоянии не только воинской дисциплины, но и боевой готовности своих вооруженных защитников».

На современном этапе перестройки во всех сферах деятельности эти мысли приобретают еще большую значимость и актуальность. Каждый воин должен настойчиво готовить себя к выполнению задач по защите Отчизны в мирное и военное время. Но мало быть отличником самому. Нужно еще позаботиться о товарище, смене. Помогая товарищу полнее и быстрее овладеть воинским мастерством, военнослужащий, какую бы должность он ни занимал, укрепляет боевую готовность воинского подразделения, части, укрепляет дух и боеспособность воинского коллектива.

Хочется еще сказать о том, что настоящая мужская, армейская дружба должна быть строгой. То есть она крепче, надежней тогда, когда товарищ может сказать правду в глаза, поправить ошибку, про-

считать. Чем строже мы судим своих друзей, тем быстрее они становятся лучше, чище. Да и сами мы подтягиваемся, стремимся быть не хуже своего друга. Однако в жизни еще встречаются такие, которые считают для себя неловким сказать другу об ошибке. Это, поверьте мне, человеку опытному, ненадежный друг. Такой поначалу промолчит, не скажет откровенно о том, что думает, а потом равнодушно отвернется от попавшего в беду товарища. Только прямота и искренность свидетельствуют о настоящей дружбе. А проверяется она лучше всего в деле, на боевой службе, где каждому из нас приходится преодолевать немалые трудности, физические и моральные перегрузки. Словчил товарищ, переложил часть своей ноши на плечи другого, кое-как, халатно выполнил порученное командиром, начальником — не стесняйся сказать такому товарищу прямо, что осуждаешь его поступок. Тогда только он задумается, исправится и будет благодарен тебе за настоящую поддержку.

Мы, ветераны, покинули ныне армейский строй. Но, бывая в гостях у воинов войск, мы с гордостью видим, что боевые традиции внутренних войск живут и крепнут. Это потому, что от старшего к младшему, от товарища к товарищу бережно передается воинское мастерство, заветы помогать товарищу, оберегать его в бою, быть строгим и требовательным к нему за точное выполнение положений воинской присяги и уставов. Будьте же такими, как ваши отцы и деды, отстаивавшие свою Родину в борьбе с фашистскими захватчиками, сорокадвухлетие победы над которыми мы празднуем в этом цветущем мае.

ФОТОРЕПОРТАЖ ● ФОТОРЕПОРТАЖ ● ФОТОРЕПОРТАЖ ● ФОТОРЕПОРТАЖ



ЗАСЛОНИЛ СОБОЙ КОМАНДИРА

Эта встреча в здании аэропорта была для ефрейтора К. Мусина полной неожиданностью.

— Канат! — окликнул его кто-то сзади. Обернувшись, он едва признал в коренастом военнотружущем своего бывшего одноклассника Булата Жураева.

— Быстро же полтора года пролетело, — обрадованно заговорил друг. — Ты, по погонам вижу, во внутренних войсках служишь?

— Да, а ты в отпуск? — заинтересованно спросил Канат.

— По семейным обстоятельствам, — нахмурился Булат. — И сам тому не рад: отец заболел... А тебя, должно быть, поощрили?

Мусин задумчиво посмотрел на бетонное поле за стеклом, ответил медленно:

— Выходит, так...

Порывистый ветер трепал над плацем алое полотнище флага. Строй солдат замер в ожидании распоряжений. Дрессирующая служебная собака ефрейтора К. Мусина только что вместе с другими воинами сменился со службы. Не успели войти в казарму, как дневальный подал команду на построение.

— Надо помочь в розыске преступника, — без предисловий объявил командир подразделения. — Группу преследования возглавит старший сержант Тютюник. Ефрейтор Мусин, как считаете, после суток службы собака сможет работать по следу!

— Сможет, — быстро ответил Канат.

— Есть предложение, — ефрейтор Мусин кивнул в сторону электронного табло. — До регистрации еще есть время, в универмаг успеем.

Всю дорогу Каната не покидала досада на себя за то, что едет домой с пустыми руками. Как-никак, семь детей в семье Мусиных — и он самый старший. По пути из госпиталя в подразделение торопился, не думал, не гадал, что командир сразу вручит отпускной билет...

Выбирая подарки, Канат невольно остановил взгляд на модели «Москвича», отметил про себя: «Такой же».

По сигналу старшего сержанта Д. Тютюника у обочины притормозила легковая автомашина. Водитель, работник МВД, узнав, в чем дело (он находился в отпуске), поинтересовался приметами. Не дослушав до конца начальника войскового наряда, сообщил: «Видел одного похожего. Километрах в четырех на железнодорожной линии...»

Милиционер нажал на педаль сцепления, переключил передачу, разворачивая машину. — Садитесь! Трех смогу подбросить — настигнем, если не свернул.

— Быков и Ячменев, со мной! — старший сержант повернулся к ефрейтору Мусину. — Продолжайте поиск по следу...

ФОТОРЕПОРТАЖ ● ФОТОРЕПОРТАЖ ● ФОТОРЕПОРТАЖ ● ФОТОРЕПОРТАЖ

Третье твое плечо

* Неоценима поддержка новичкам там, где решается успех дела — на боевой службе, занятиях... Это хорошо понимает передовик учебы и службы рядовой Л. Дяко. Многие перенял от него рядовой А. Чернухин.

* Хватает премудростей в солдатской науке побеждать, и постичь их помогает рядовому В. Ефимову сержант В. Ножиев.

* Самые разнообразные вопросы ежедневно рождаются у новичков: терпеливо учит подчиненных старшина роты прапорщик А. Ванишвили.



— Ну, с подарками теперь полный порядок.— Булат щелкнул замком портфеля.— Порадуем родных и близких. И поговорить о чем найдется...

Канат прекрасно понимал, на что намекает друг. Рассказать о том, за что поощрен краткосрочным отпуском с выездом на родину, ему и самому хотелось. Но тогда завтра же обо всем узнают и родители. От соседей, односельчан. И об отметке на память тоже узнают. А сердце, оно не каменное...

След вскоре пропал.

— Наверное, товарищам воспользовался,— предположил рядовой Имран Джаплов.— Мост недалеко — поезда здесь тихо идут.

— Но там же ребята. Не пропустят,— возразил Мусин.

— Мог и спрыгнуть, иначе стрельбу услышали бы.

Возле моста военнослужащих окликнули. Старший сержант Дмитрий Тютюник, рядовые Геннадий Ячменев и Сергей Быков, находясь в ложбине за кустарником, вели скрытое наблюдение за местностью.

Через некоторое время послышался гудок приближавшегося поезда. Вагоны медленно проплывали мимо.

— Вон он! — Сергей Быков показал рукой в направлении последнего. От товарного вагона отделилась темная фигура, кто-то спрыгнул на насыпь и покатился к столбу. Тут же оттуда, из-за бугорка, где он залег, щелкнул выстрел: преступник обнаружил воинов.

— Ефрейтор Мусин, обойти слева! — Дмитрий Тютюник бросился за насыпь. Канат последовал за ним. И тут он увидел преступника — тот целился в старше-

го сержанта. Упредить его уже не было никакой возможности. Оставалось одно...

Воин рванулся что есть силы вперед. Этот бросок позволил ему закрыть собой младшего командира. Выстрела он не слышал. Только ощутил, как что-то больно ударило в грудь, покачнулись под ногами шпалы. Падая, все же успел разглядеть, что Д. Тютюник занял удобную позицию: преступнику теперь не вырваться.

О полученном боевом ранении и месяце, проведенном в госпитальной палате, Канат во время отпуска никому и словом не обмолвился. Не стал волновать близких — пуля прошла навывлет, и рана успела затянуться.

К тому же и без этого было о чем рассказать родным. О новых друзьях, помогавших преодолевать первые трудности нелегкой службы. О замечательных войсках, которые называются внутренними.

От политработника подразделения узнал Канат о поступке прапорщика Анатолия Евдокимова, заслонившего собой от пули вооруженного бандита беззащитных людей. Евдокимову так и не вручили ордена Красного Знамени, которым оценило Советское правительство его подвиг. Он скончался от ран в госпитале. В мирное время, когда вокруг цвели сады, смеялись дети...

— Опасная у вас служба, сынок. Зря молчал-то о своем ранении,— упрекнул, расставаясь, отец.— Рубец под лопаткой у тебя спящего заметил.

Глаза у аты — Таганбая Мусаевича заблестели. Но он сдержался. Успокоившись, сказал:

— Главное, что живой. И долг перед Родиной выполняешь честно.

Старший лейтенант В. ЖГУЛЕВ.

ФОТОРЕПОРТАЖ ● ФОТОРЕПОРТАЖ ● ФОТОРЕПОРТАЖ ● ФОТОРЕПОРТАЖ



ПРАКТИКА ОБУЧЕНИЯ И ВОСПИТАНИЯ



■ НА ЗАНЯТИЯХ — С ПОЛНОЙ НАГРУЗКОЙ ■ КАК
ПРЕДОТВРАТИТЬ ТРАВМАТИЗМ! ■ О ПУТЯХ ФОРМИ-
РОВАНИЯ ВОИНСКОГО КОЛЛЕКТИВА ■ НА ТЕМЫ
МОРАЛИ ■ ДОБРАЯ ЭСТАФЕТА УМЕЛЫХ И ПЫТЛИ-
ВЫХ

ПОЛЕВОЙ ВЫХОД КУРСАНТОВ

Являясь одной из наиболее эффективных форм комплексных занятий, полевой выход не преследует цель добиться слаженности подразделений. Главное здесь — дать курсантам практические навыки управления подчиненными в условиях быстроменяющейся обстановки, учить их переносить тяготы походно-боевой жизни, закалять психологически.

В данной статье рассматриваются некоторые вопросы организации обучения в полевых условиях на конкретном примере одной из учебных частей.

Сначала кратко об организации двухдневного полевого выхода. Как и положено, план его (и схему) разработал штаб части. Во-первых, это предопределило точный расчет на учебных местах, сроки отработки вопросов, а во-вторых, позволило привлечь к обучению курсантов-специалистов, офицеров служб.

Начали подготовку выхода за 15 суток. На совещании офицеров и прапорщиков рассмотрели все вопросы предстоящей учебы. Провели рекогносцировку района, определили учебные места и порядок их оборудования, учебно-материальную базу, наметили маршрут движения. На инструкторско-методических занятиях с назначенными руководителями учебных мест и их помощниками уточнили порядок проведения занятий, их цели и задачи. Проинструктировали военнослужащих, которым предстояло управлять мишенями, обозначающими противника (использовался ротный тактический комплекс). Сроки полевого выхода довели до всех руководителей, которые в свою очередь провели инструкторско-методические занятия с сержантским составом.

Командиры взводов проинструктировали курсантов, которые назначались командирами отделений на учебных местах. Руководил подготовкой к полемому выходу и его проведением заместитель командира соединения.

За три дня до выхода проверили учебно-материальную базу, командиры под-

разделений утвердили конспекты помощников руководителей занятий. Наконец, прошло общее собрание личного состава, на котором приняли социалистические обязательства на весь период полевого выхода.

Тщательно проверялась экипировка военнослужащих. За два дня до выхода состоялся строевой смотр части. Со всеми курсантами, сержантами, офицерами побеседовали о неукоснительном соблюдении мер безопасности, сохранении военной и государственной тайны.

В этот период партийно-политическая работа была направлена на обеспечение задач полевого выхода, начиная с его подготовки и до завершения. При этом использовались различные формы: беседы, консультации, совещания, инструктивные занятия с заместителями командиров рот по политической части и с офицерами партполитаппарата. Полевому выходу посвятили также открытое комсомольское собрание части и совещание коммунистов, в ходе которых разъяснялись поставленные командиром задачи, определялась роль коммунистов и комсомольских активистов в политико-воспитательной работе в поле, их личный пример в решении предстоящих задач.

Серьезно заботились мы и об учебно-материальной базе, в том числе для политико-воспитательной работы в этих условиях. Для выпуска радиогозеты радиозузел разместили на БТР, оформили спе-

циальные переносные щиты для фотогазет, боевых листовок и «молний». Активисты получили всё необходимое для целенаправленной работы.

Выход начался в 5.00 по сигналу «Сбор». Офицеры и сержанты проверили наличие подчиненных в строю, вооружение, экипировку и имущество. Затем командиры рот ввели личный состав в тактическую обстановку, поставили задачу на совершение марша пешим порядком. В пути командиры взводов и отделений обучали подчиненных действиям по сигналам оповещения, отработывали норматив № 1 по ЗОМП. К 6.30 личный состав прибыл в район занятий. Здесь подвели итоги марша, разобрали действия курсантов-стажеров, выставили им оценки. В 7.30 организовали прием пищи в полевых условиях с последующим коротким отдыхом. В 8.30 приступили к занятиям.

В составе отделений и взводов учебные вопросы последовательно отработывались на девяти учебных местах: овладение опорным пунктом противника в глубине его обороны; управление огнем отделения в ходе наступления; методика работы комсгруппорга, агитатора, редактора боевого листа на боевой службе и в полевых условиях; приемы действия личного состава на местности, зараженной противником отравляющими веществами; расположение подразделений на месте и служба сторожевого охранения; преодоление водной преграды; действия при контратаке противника и ведение оборонительного боя; совершение марш-броска и рукопашный бой; рота в операции по розыску и ликвидации ДРГ противника.

Район занятий был выбран заранее, с таким расчетом, чтобы местность имела различный рельеф: рощи, водную преграду, полевые дороги, возвышенности и т. д.

Это позволяло руководителям создавать обстановку, в которой они могли всесторонне проверить действия обучаемых, поставить их в условия, приближенные к боевым, с элементами сложности, что требует максимальной физической нагрузки. Активно использовались имитационные средства (взрыв-пакеты, сигнальные и осветительные ракеты, холостые патроны). Все это, безусловно, способствовало морально-психологической закалке курсантов.

На первом учебном месте (тактическое поле) методика применялась такая. Каждый командир взвода (далее будут показаны действия личного состава взвода, отделения) в течение 2 часов тренировал курсантов в роли командиров отделений. Они ставили подчиненным задачи на наступление, уничтожение наиболее важных целей, овладение опорным пунктом противника. При этом отработывались приемы развертывания личного состава в цепь, передвижения на поле различными способами с учетом местности и огня «противника». Широко использовалась мишенная обстановка для обозначения противника. При необходимости офицер требовал повторения тех или иных приемов до полного их усвоения, соблюдая при этом рамки учебного времени. После подведения итогов, выставления оценок взвод переходил на второе учебное место.

На опушке рощи руководитель вводил взвод в тактическую обстановку и ставил задачу на преследование отходящего противника. Выполняя ее в лесу, взвод стелкался с замаскированными завалами. Курсанты учились преодолевать их, совершать маневр, уничтожать или обходить засады, действовать в составе дозорного отделения. Особое внимание обращалось на взаимодействие, умение реагировать на сигналы управления и оповещения.

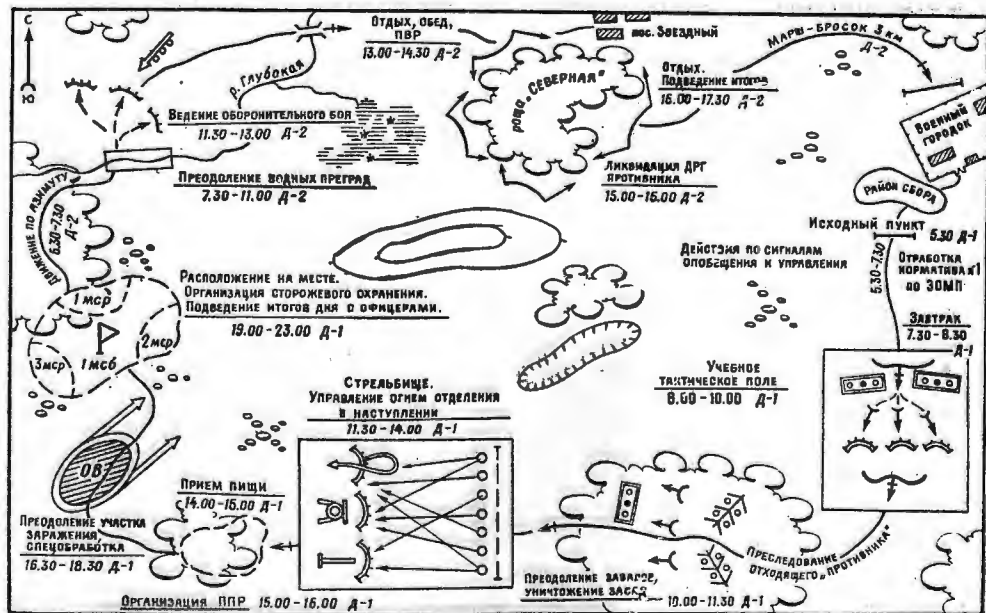

Следующее учебное место — стрельбище. Управление огнем отделения в ходе наступления здесь отрабатывалось по трем направлениям: практическое управление огнем отделения по уничтожению противника, учебное гранатометание, отработка нормативов по огневой подготовке. Завершилось занятие боевым гранатометанием, проверкой оружия и подведением итогов с выставлением оценки каждому курсанту. Во время перерыва редакторы боевых листов выпустили листки-«молнии» об отличившихся.

С 14.00 до 15.00 — отдых и прием пищи. В это время командиры отделений, взводов подводили итоги выполнения взятых социалистических обязательств. Агитаторы успели выпустить радиогазету об отличившихся на занятиях курсантах.

После обеда занятия возобновились. С 15.00 до 16.00 изучалась партийно-политическая работа и, в частности, работа комгруппорга, агитатора, редактора боевого листка на боевой службе и в полевых условиях.

Предыдущие полевые выходы показали, что работа заместителей командиров рот по политической части не всегда была конкретна, много времени на изучение ППР тратилось нерационально. От такой практики решительно отказались и с прошлого года стали организовывать новое, самостоятельное учебное место — «Методика работы комгруппорга, агитатора, редактора боевого листка в полевых условиях и на боевой службе». Первый же полевой выход подтвердил, что новшество оправданно. Каждый курсант теперь практически может испытать свои возможности в качестве активиста и получить оценку руководителя.

После этого занятия курсантов вновь ввели в тактическую обстановку: личный состав попал в зону, зараженную ОВ. Отрабатывались нормативы № 1 и 7 по ЗОМП, тренировались в преодолении участка заражения. По указанию руководителя применялись дымы учебных специальных средств. И снова при подведении итогов был тщательный разбор с оценками действий обучаемых.

В заключение первого дня полевого выхода (с 19.00 до 23.00) отрабатывался вопрос «Расположение на месте и сторожевое охранение». Вместе с руководителем занятия командир части подвел с офицерами итоги учебного дня, отметил ход выполнения социалистических обязательств, определил районы расположения и последовательность дальнейшей отработки учебных вопросов.

При расположении на месте курсанты учились оборудовать места для отдыха, используя подручные средства и палатки, самостоятельно готовили пищу. В сторожевом охранении выполнялись обязанности наблюдателя в составе сторожевого поста и парных патрулей.

Подъем на следующий день был в 5.30. После завтрака и маскировки следов своего пребывания курсанты прослушали политическую информацию. Как показал опыт, можно с помощью радиоприемника организовать прослушивание и новостей или последних известий. Затем командиры подразделений подвели итоги первого дня полевого выхода и поставили задачи подчиненным на следующий, завершающий день.

В 6.30 начались занятия. К новому учебному месту курсанты выходили по азиму-

ФОТОРЕПОРТАЖ ● ФОТОРЕПОРТАЖ ● ФОТОРЕПОРТАЖ ● ФОТОРЕПОРТАЖ

НЕ ПОДВЕДЕМ

Волнуют солдат слова ветерана о мужестве и героизме советских воинов в годы войны, зажигают молодые сердца страстным желанием служить еще лучше, упорнее овладевать боевым мастерством...

** В гостях у личного состава подполковник запаса В. Литвищенко.*

** Энергично действует на полевых занятиях отделение сержанта Р. Мусина.*

** Цветы — командиру. Старший лейтенант А. Жук принимает поздравления от подчиненных в день своего рождения.*



ту, заданному руководителем. Здесь они учились преодолевать водную преграду. Руководитель, ознакомив курсантов с учебным вопросом, определил время для изготовления средств с помощью подручных материалов для форсирования водной преграды. Курсанты сооружали плоты, связывали веревками доски. Учились пользоваться надувными лодками. Практическое преодоление водной преграды отработывалось при строгом соблюдении мер безопасности на воде. Кроме того, обучаемые получили навыки в определении ширины, скорости течения и глубины реки, состояния дна для организации брода и т. д.

Отработав вопрос и подведя итоги, руководитель занятия неожиданно изменил тактическую обстановку: «противник» превосходящими силами провел контратаку, в результате чего личный состав вынужден перейти к обороне.

Курсанты учились в роли командиров отделений ставить задачи наблюдателям, назначали дежурные огневые средства, выполняли норматив по отрывке одиночных окопов. При ведении оборонительного боя они тренировались в постановке задач на уничтожение целей.

Затем руководитель снова изменил обстановку: противник понес потери, созданы условия для дальнейшего наступления подразделений. Решая очередную задачу, курсанты совершили марш-бросок на 6 км и прибыли на новое учебное место, где они тренировались в ведении рукопашного боя.

С 13.00 до 14.30 обучаемые принимали пищу и отдыхали. В 14.30 от старшего начальника поступили данные о том, что на южной окраине поселка «Звездный» в роще «Северная» обнаружена ДРГ противника. Личный состав получил задачу бя-

224

кировать район обнаружения ДРГ, провести ее поиск и уничтожить. При выполнении операции по ликвидации ДРГ противника курсанты совершенствовали навыки осмотра местности и местных предметов, обнаружения следов, преследования, окружения и уничтожения противника. После разбора действий на этом учебном месте и кратковременного перерыва в 17.00 были подведены итоги полевого выхода, определены лучшие взводы, отмечены отличившиеся курсанты. Затем личный состав совершил марш-бросок на 3 км в район расположения.

Двое суток действовали курсанты в непрерывно меняющейся обстановке. Одни лучше, другие несколько слабее. Но все они получили хорошую закалку в походно-боевой жизни.

Однако не обошлось и без недостатков. Отдельные командиры при осложнении обстановки не всегда своевременно принимали целесообразные решения, неточно ставили задачи подчиненным. Например, это касалось лейтенантов И. Краснобородько, С. Ковязина. Характерно, что методические просчеты, упущения, допускаемые офицерами, а также сержантами и курсантами, устранялись в ходе занятий.

В целом выход способствовал закреплению у будущих командиров навыков руководства подчиненными, управления ими в резко меняющейся обстановке. Личный состав научился лучше переносить физические нагрузки, проводить мероприятия по защите от оружия массового поражения противника. Люди окрепли, еще больше возмужали. Заметно поднялся их боевой дух. Поле — оно не только учит военному делу. Оно еще учит любить ратный труд.

Подполковник Н. СЕМИН.

ФОТОРЕПОРТАЖ ● ФОТОРЕПОРТАЖ ● ФОТОРЕПОРТАЖ ● ФОТОРЕПОРТАЖ



Чтобы не случилось беды

На занятиях по тактической подготовке рядовой С. наступил на взрыв-пакет, неловко брошенный офицером перед наступающей цепью, раздался взрыв, от которого солдат получил тяжелую травму стопы. Потребовалась хирургическая операция. Почти на три месяца военнослужащий выбыл из строя, не мог нести боевую службу.

Старший лейтенант Г. при метании учебной гранаты повредил плечевую кость. Около четырех месяцев понадобилось ему для полного восстановления трудоспособности.

На занятиях по тактико-специальной подготовке сержант М. поскользнулся на обледенелой ступени наблюдательной вышки и, упав, сломал ребро...

Нет смысла перечислять и далее такие факты. Произошли они в разное время, в различных коллективах, но у них есть нечто общее — они вывели из строя на длительное время военнослужащих, нанесли ущерб боеготовности: ведь на кого-то другого возложили дополнительную слу-

жебную нагрузку, кто-то неожиданно должен был заступать в караулы, суточный наряд, не заниматься обучением и воспитанием личного состава, сам пропускать занятия и т. д.

Решающая роль в профилактике травматизма в каждом конкретном случае принадлежит командиру (начальнику), который, как гласит ст. 57 Устава внутренней службы ВС СССР, «обязан устанавливать необходимые меры безопасности при работе с вооружением, боевой и другой техникой и приборами, при совершении марша, проведении учений, боевых стрельб, специальных заданий или работ, при несении караульной и внутренней (дежурной и вахтенной) служб, своевременно доводить эти меры до подчиненных и требовать строгого их выполнения». Вот этой важной обязанностью некоторые командиры пренебрегают. Но ведь специфика ратного труда в том и состоит, что он нередко насыщен экстремальными ситуациями, а стало быть, и элементами риска.

Анализ, проведенный хирургической

ФОТОРЕПОРТАЖ ● ФОТОРЕПОРТАЖ ● ФОТОРЕПОРТАЖ ● ФОТОРЕПОРТАЖ

НЕ ПОДВЕДЕМ

** Смел и решителен в атаке отличник боевой службы, боевой и политической подготовки рядовой Ю. Гис.*

** Наблюдение за «противником» ведет сержант В. Леонов. Рядовой В. Чеботару готов передатки об обстановке по рации.*

** Такие мновения запоминаются навсегда... Герой Социалистического Труда бригадир водителей-испытателей Б. И. Вашагидзе вручает рядовому А. Абдулаеву комсомольский билет.*

Нет, не подводит молодежь ветеранов: она любит Родину и умеет ее защищать!

Фото прапорщика
А. Александрова.



службой Центрального военного госпиталя внутренних войск, позволяет сделать вывод о том, что основные причины травм — нарушения солдатами, сержантами, прапорщиками и особенно офицерами правил техники безопасности, недисциплинированность, пренебрежение мерами личной безопасности, а нередко — незнание материальной части оружия, вверенной техники. И почти всегда это — недостаточный инструктаж личного состава, непростительные упущения в методике организации и проведения занятий по боевой подготовке, и прежде всего в полевых условиях.

Вина за невыполнение мер личной безопасности в первую очередь ложится на командиров — организаторов учебного процесса. Вместе с тем нередки недоработки в профилактике травматизма и у офицеров штабов, отвечающих за боевую подготовку.

Вся работа по профилактике травматизма должна быть конкретной и целенаправленной. Прямая обязанность каждого командира — перед выходом в поле проверить, готов ли личный состав к маршу или перевозке на транспортном средстве, знают ли военнослужащие меры предосторожности в пути и во время занятий, умеют ли они оказывать первую помощь пострадавшему. Учебные места должны быть заранее оборудованы всем необходимым для занятий, маршруты движения к ним четко определены и проверены, особенно в лесу, в оврагах и т. п. Нельзя придумывать в ходе передвижения различных попутных тренировок, если они не предус-

мотрены учебной программой. Не может, не имеет права командир направлять подчиненных на стрельбище, полевой выход, учения и т. д., не проверив наличие и укомплектованность санитарных сумок, аптечек.

Недопустимо в полевых условиях на перерыве разжигать для обогрева костер, применяя бензин или другую легковоспламеняющуюся жидкость.

Немало травм получают военнослужащие при перевозке на автомашинах. Причина? Вроде бы, на первый взгляд, мелочь: бортовой крючок плохо закреплен, скамейка в кузове неустойчива, тент порван и т. п. А оборачивается это большой неприятностью. Да и военные водители еще порой грешат превышением скорости.

Личная недисциплинированность отдельных военнослужащих и слабый контроль со стороны сержантов и офицеров приводят, казалось бы, к пустяковым травмам — царапинам, уколам, ушибам и т. п. Это случается в шуточной потасовке, при нарушении правил обращения с оружием и техникой, учебными приборами. А в результате из-за несвоевременной (или некавалифицированной) помощи могут возникнуть гнойные заболевания, которые тоже надолго выводят военнослужащего из строя.

Далеко не все делается для предупреждения травм у военнослужащих врачами и средним медицинским персоналом. В некоторых частях и подразделениях не всегда проводятся в том объеме, какой установлен требованиями приказов Министра

ФОТОРЕПОРТАЖ ● ФОТОРЕПОРТАЖ ● ФОТОРЕПОРТАЖ ● ФОТОРЕПОРТАЖ



внутренних дел СССР, начальника внутренних войск, анализы случаев травматизма, соответствующая санитарно-просветительная работа, занятия по вопросам оказания первой помощи пострадавшим. Военным врачам приходится затрачивать массу усилий для получения объективных документов об обстоятельствах потери тем или иным человеком трудоспособности. Настораживает и тот факт, что нередко на излечение прибывают военнослужащие из разных частей, но получившие травмы при сходных обстоятельствах. Это ли не свидетельство того, что причины травматизма, как правило, одни и те же? Что командиры не делают соответствующих выводов, не извлекают необходимых уроков из происшествий?

В связи с этим нелишне напомнить обязанность начальников медслужб частей (она четко оговорена в соответствующих документах) проводить занятия с медицинским составом по травматологии, прививать всем военнослужащим практические навыки по оказанию самопомощи и взаимопомощи при различных травмах, закрепляя эти навыки на полевых занятиях и учениях. К сожалению, эти требования выполняются крайне плохо.

Невероятно, но факт: ни в одной из воинских частей, где врачам госпиталя довелось проверять деятельность медслужбы, не было партийных, комсомольских или общих собраний личного состава по вопросам предупреждения травматизма. А ведь этот вопрос актуален в любое время года и в любом коллективе. Почему же в стороне от него оказывается войсковая общественность?

Другая сторона проблемы: а если травму предупредить не удалось? Все ли мы делаем, чтобы военнослужащий как можно быстрее приступил к выполнению своих повседневных обязанностей? Опыт убедительно свидетельствует: достижения отечественной травматологии позволяют в довольно сжатые сроки успешно излечивать и возвращать в строй большинство пострадавших. Однако положительных результатов врачи в состоянии достичь лишь при обязательном соблюдении ряда условий. В частности, это касается совершенствования травматологической помощи больным на догоспитальном этапе, то есть непосредственно в воинской части, когда многое зависит от умения быстро оценить тяжесть состояния пострадавшего и своевременно оказать ему помощь, осуществить ориентировочную диагностику, выявить наиболее тяжелые повреждения, обезболить и иммобилизовать (обездвижить в определенном положении с помощью стандартных или подручных средств) поврежденные сегменты.

Чрезвычайно важна быстрота госпитализации военнослужащего в специализированный стационар, что соблюдается далеко не всегда. Например, рядовой С. полу-

чил в субботу тяжелую травму ноги. В лазарет части его госпитализировали сразу. Однако не сделали рентгеновского исследования, не провели иммобилизацию. И только в понедельник после осмотра врачом и получения рентгено снимка выяснилось, что у солдата перелом большеберцовой кости. Его, естественно, направили в госпиталь.

Статистика говорит о том, что наиболее неблагоприятно с транспортировкой пострадавших в лечебные учреждения дело обстоит в отдельно дислоцированных подразделениях. И вызвано это не только удаленностью от специализированных стационаров, но прежде всего неорганизованностью. Например, нередко, занимаясь с подчиненными в поле, на значительном удалении от военного городка, командир подразделения не считает нужным поддерживать с подразделением двустороннюю радиосвязь. В случае непредвиденной беды вызов транспортного средства осуществляется лишь с помощью посыльных, на что тратится драгоценное время. Недопустимо, когда санитарный персонал на время полевых занятий остается в военном городке или, хуже того, выполняет другие обязанности.

Случается, травма получена далеко за пределами населенного пункта, скажем, в поле, когда рядом может не оказаться медработника. В таких условиях многое зависит от правильных и быстрых действий командира, его умения организовать первую помощь пострадавшему. При этом надо помнить, что правильный предварительный диагноз можно установить лишь на основании изучения обстоятельств травмы, расспросов больного и ряда постоянных признаков, таких, как боль, припухлость, кровоизлияние, укорочение или деформация, ненормальная подвижность поврежденного участка конечности, нарушение ее функций. При проведении осмотра ошибкой будет обследование только той части тела пострадавшего, на боли в которой он жалуется. Больной должен быть осмотрен раздетым в положении стоя и во время ходьбы (если это возможно), а также в положении лежа. Делается это для установления возможных множественных повреждений.

Порой на месте происшествия возникает необходимость проведения реанимационных мероприятий для того, чтобы сохранить жизнь или улучшить состояние пострадавшего, сделать возможной его транспортировку в лечебное учреждение. Нередко решение этой задачи затрудняется травматическим шоком — общей реакцией организма пострадавшего на резкое и внезапное перераздражение нервной системы, вызванное механическим или физическим повреждением, которое ведет к нарушению кровообращения, дыхания и обмена веществ. Шок — грозное осложнение, и при тяжелых повреждениях помощь

пострадавшему не терпит никаких отлагательств.

Транспортировка и оказание неотложной помощи должны производиться максимально быстро, без причинения человеку излишней боли. Это достигается четкой организацией и соблюдением правильной последовательности в проведении необходимых мероприятий на месте происшествия. Снимать одежду следует чрезвычайно осторожно, при низких температурах делать это только тогда, когда больной перенесен в теплое помещение. В случае невозможности снять одежду или обувь — разрезать их (лучше по швам). При тяжелых термических ожогах снимать одежду лишь с обожженных участков, а обугленную и приставшую к коже как можно короче обрезать ножницами.

После осмотра и оказания первой помощи, если это возможно, надеть снятую с пострадавшего одежду (сначала на больную, а потом на здоровую часть тела) и перенести его в санитарную машину. Не допускается самостоятельное передвижение военнослужащих с повреждениями черепа, органов груди и живота, а также нижних конечностей.

На носилки пострадавшего укладывать осторожно, без сотрясений, в удобном для него положении. Если носилки поставить рядом с пострадавшим не позволяет обстановка, переносить его необходимо на руках. Если рана кровоточит, попытаться остановить кровотечение, наложив асептическую повязку и придав конечности возвышенное положение. При ранениях шеи спереди придать пострадавшему полусидячее положение с наклоном головы к груди и в сторону ранения, следя за дыханием. При травме груди уложить пострадавшего на раненый бок или на спину, при ранениях живота или внутренних кровотечениях — на спину, при повреждениях позвоночника — на живот. При перевозке и переноске пострадавшего с ожогами его необходимо уложить на неповрежденную сторону тела, тщательно укутать одеялом и давать как можно больше пить. При электротравмах после проведения реанимационных мероприятий транспортировать пострадавшего в лежачем положении.

Объем хирургической помощи, которым должен владеть врач медицинского пункта полка, определен четко. Однако нередко требования руководящих документов в этом отношении не выполняются.

В ряде случаев нарушаются правила транспортировки пострадавших. Например, рядовой М., получивший черепно-мозговую травму, сотрясение головного мозга и ушиб шейного отдела позвоночника, был доставлен в госпиталь с места происшествия пешком. Такой способ транспортировки больного противопоказан, поскольку нередко грозит тяжелыми последствиями. Не наступили они только по счастливой случайности.

Можно ли предупредить травматизм? Разумеется. Из значительного комплекса профилактических мер выделим имеющие первоочередное значение. Прежде всего это постоянный и неослабный контроль за непременным выполнением командирами (начальниками) всех степеней и медицинскими службами уставных положений, требований соответствующих приказов, инструкций и наставлений в процессе боевой подготовки, эксплуатации транспорта, на занятиях по физической подготовке и спорту. Практика убедительно подтверждает: там, где настойчиво претворяются в жизнь установленные нормы безопасности, травм нет или они сведены к минимуму. Надо бескомпромиссно и последовательно проводить в жизнь требование ЦК КПСС по неуклонному соблюдению техники безопасности.

Более принципиальными должны быть и медицинские работники. О фактах нарушения мер личной безопасности врач, фельдшер, санитарный инструктор обязаны немедленно сообщать командирам, добиваясь устранения недостатков или прекращения занятий.

Начальник медицинской службы не имеет права ни на шаг отступить от правила: о каждом случае травмы, ее обстоятельствах и причинах, а также выводах о необходимости предупредительных мер в тот же день докладывать командиру части. Своевременное принятие мер, расследование по горячим следам с соответствующими выводами позволяют прогнозировать травматизм и предупреждать его.

Весомую лепту в профилактику травматизма могут внести партийные и комсомольские организации частей и подразделений. В их деятельности на этом направлении немало резервов. С использованием различных средств и методов организаторской и политической работы они призваны широко разъяснять военнослужащим требования ЦК КПСС о необходимости строгого соблюдения мер личной безопасности в любых коллективах, в том числе и военных, как правильно вести себя, чтобы избежать травм. Широкое поле открывается здесь и для народных контролеров. Надо помнить, что санитарно-просветительная работа по профилактике травматизма должна начинаться еще в казарме и активно вестись в ходе занятий. При этом во главу угла должна быть поставлена индивидуальная работа с людьми, глубокое их изучение. Близость командиров и начальников к людям, подлинная забота о том, чтобы ни один человек не вышел из строя по нелепому случаю или по неосторожности, зависит прежде всего от организации дела на любом участке, в каждом воинском коллективе.

Полковник медицинской службы
А. МЕЛЬНИКОВ,
кандидат медицинских наук.

УВАЖАЕМЫЕ ТОВАРИЩИ, БОЕВЫЕ ДРУЗЬЯ!

Изучая материалы XXVII съезда КПСС, вы, естественно, обратили внимание на то, с какой силой в Политическом докладе ЦК подчеркивались важнейшие отличительные черты социалистического образа жизни — достоинство личности, коллективизм и товарищеская взаимопомощь. Партия не случайно указывает на них, видя в этих чертах богатые потенциальные возможности психологической перестройки людей. Однако понимается это пока, к сожалению, не всеми. Не перевелись у нас еще те, кто пренебрегают принципами социального и гражданского равенства, позволяют себе высокомерно относиться к людям, унижать их человеческое достоинство, забывают о личной скромности и порядочности, требуют себе незаслуженных привилегий.

Эти пороки особенно нетерпимы в наших, армейских условиях: они осложняют обстановку в воинских коллективах, подрывая традиционные принципы солдатской дружбы и войскового товарищества, порождая уродливые неуставные взаимоотношения между военнослужащими, которые нередко становятся причинами серьезных происшествий и преступлений.

Как свидетельствует редакционная почта, зло это многолико: обидная неуместная шутка, насмешливое словцо, брошенные похода в адрес новичка, ущемление его законных прав, непомерные требования к молодым со стороны солдат старших призывов. Это и грубость, и оскорбительные выпады с целью унижить достоинство человека, искривление дисциплинарной практики начальников по отношению к подчиненным. В письмах вы сами не раз сообщали о подобных явлениях, встречались с ними и сотрудники журнала.

Обеспокоенная наличием таких фактов в частях, подразделениях, редакция журнала обращается конкретно к каждому из вас, уважаемые читатели, с настоятельной просьбой принять активное участие в борьбе с этим злом. Кто бы вы ни были — командир или политработник, офицер штаба или специалист тыла, офицер или прапорщик, сержант или солдат, коммунист или комсомолец, — еще раз задумайтесь: что вы лично можете сделать на своем участке, чтобы не допустить позорных явлений, подрывающих нашу дисциплину, нашу боеготовность? А подумав — действуйте. Смело, инициативно — так, как требует сейчас партия, как требует перестройка. Активно помогайте командирам, политработникам, партийным и комсомольским организациям решительно искоренять даже малейшие попытки отступить от уставных требований во взаимоотношениях, в какой бы форме они ни проявлялись. Не проходите мимо них, оперативно реагируйте на конфликтную ситуацию в воинском коллективе и энергично снимайте возникшую напряженность. Эффективно используйте оружие гласности. Удерживайте своего товарища от неправильных действий. Не останавливайте его — значит вместе с ним отступить от требований присяги — нарушить устав, забыть о своих обязанностях перед коллективом.

ВСЕГДА ПОМНИТЕ!

— Уставные взаимоотношения определяют каждый шаг военнослужащих, являются нормой воинской жизни.

— Нарушения уставных правил взаимоотношений затрудняют служебно-боевую деятельность подразделения, наносят ущерб воинскому порядку, интересам обеспечения постоянной боевой готовности войск.

— Подмена отношений дружбы и войскового товарищества насилием подрывает славные боевые традиции, классовую и интернациональную сущность Советских Вооруженных Сил, их составной части — внутренних войск.

— Несоблюдение социалистических норм взаимоотношений является опасным правонарушением, которое строго карается по закону.

Надеемся на вас, дорогие читатели, и выражаем уверенность в том, что с вашей активной помощью мы сумеем внести весомый вклад в борьбу с этим злом в войсках.

Помните, что широкая гласность, смелая критика, в том числе и на страницах печати, явлений, несовместимых с моралью советского образа жизни, — мощное оружие перестройки в поведении и сознании людей, в мобилизации человеческого фактора на успешное решение задач, поставленных партией по повышению боеготовности частей и подразделений, укреплению воинской дисциплины.

КОЛЛЕКТИВНОЕ МНЕНИЕ

Известие о том, что рядовой В. Комиссаров грубо нарушил дисциплину, особого удивления у солдат и сержантов подразделения не вызвало: Комиссаров давно считался трудновоспитуемым, в его служебной карточке значилось не одно взыскание. И очередное его «художество» расценивалось как само собой разумеющееся. Многие считали, поскольку солдата «прорабатывали» уже неоднократно, то на этот раз не стоит тратить попусту время на словопрения, а примерно наказать его и поставить на этом точку. Другие полагали, что, прежде чем наказывать, во всем надо разобраться как следует, докопаться до причины проступка, а не рубить сплеча. Были и такие, кто оправдывал проступок рядового Комиссарова, пытаясь смягчить его вину.

В том, что в подразделении не оказалось единого коллективного мнения по поводу случившегося, ничего необычного не было. Коллективное мнение начинается с единичных мнений. Люди, как правило, вначале непосредственно переживают то или иное событие, рассуждая о нем каждый по-своему и давая ему оценку. Потом обмениваются мнениями. При этом одни взгляды ставятся под сомнение, другие отвергаются, третьи закрепляются. В дальнейшем различные мнения как бы группируются вокруг основной точки зрения. Так в ходе обсуждения, дискуссии и возникает общественное мнение. При этом оно может быть положительным, когда многие военнослужащие правильно понимают свой воинский долг и добросовестно выполняют его, и отрицательным, когда верх берут недисциплинированные солдаты и сержанты, они навязывают свою волю неустойчивым, перетягивают их на свою сторону, стараясь таким образом создавать большинство.

Формируя общественное мнение, командир-единоначальник опирается на партийных, комсомольских активистов. Поэтому он стремится к расширению актива, всемерному повышению его авторитета, добивается влияния активистов на всех членов коллектива и в то же время решительно разоблачает мнимый авторитет носителей ложных взглядов.

Подобные действия командира носят неодноразовый характер, и, чтобы добиться положительного результата, то есть сформировать такое коллективное мнение, которое полностью бы отвечало его собственному, ему приходится затратить немало усилий.

К сожалению, на практике некоторые офицеры не всегда поступают именно

так. Стремясь к немедленным результатам, они порой не учитывают психологии коллектива, степени его зрелости, не знают основных тенденций во взглядах подчиненных. И, глубоко не изучив коллективное мнение, действуют наспех. В результате семена справедливой требовательности нередко попадают на неблагоприятную почву и не дают нужных всходов.

Командир роты наказал рядового Комиссарова и принял решение проступок солдата вынести на обсуждение общего собрания личного состава. Офицер был убежден, что все без исключения военнослужащие правильно оценят поведение нарушителя, а следовательно, и осудят его. Действительно, большинство подвергло суровой критике рядового Комиссарова, но были и такие, которые оказались на его стороне. Свои возражения они мотивировали тем, что Комиссаров исправно несет боевую службу, отлично учится. А то, что не все знания у него превратились в убеждения, а убеждения в привычки, в этом, мол, вина не только солдата, а многих, в том числе и его непосредственных начальников, активистов комсомольской организации. Разумеется, эта точка зрения была ошибочной. Но именно наличие ее не позволило собранию стать настоящей школой воспитания.

Этот пример говорит о том, что, прежде чем выносить на суд общественности тот или иной вопрос, командиру необходимо хорошо знать свой коллектив, предвидеть возможную оценку событий, явлений, фактов. А это значит своевременно выявить конкретных носителей отрицательных взглядов, нежелательных настроений и, что особенно важно, найти причины зарождения у них этих настроений. Надо провести соответствующую работу с такими лицами, убедить в ошибочности их точки зрения. К сожалению, в случае, о котором идет речь, ничего этого сделано не было.

Конечно же, командир роты, взвоя знает наличие в подчиненных им подразделениях так называемых неофициальных лидеров с отрицательной направленностью личностей. Но нередко не ведут с ними решительной борьбы. Для эффективного управления коллективным мнением необходимо учитывать мнение каждого человека и постоянно воздействовать на него в нужном направлении. В противном случае индивидуальная оценка может быстро вызвать групповое или коллективное мнение, иногда даже противоречащее интересам, стремлениям членов коллектива.

Так было и с Комиссаровым. А ведь и командиру, и политработнику было извест-

но, что друзья его — рядовые А. Бочкарев и В. Губин имели личные суждения по поводу поступка товарища, которые разошлись с мнением других военнослужащих. Знать-то об этом офицеры знали, но никаких выводов не сделали.

Опора командира роты в формировании коллективного мнения, как уже говорилось, — партийные и комсомольские активисты. Командир, укрепляя их авторитет, обязан поддерживать их полезные начинания. Но тут порой и проявляются воспитательные издержки. Так, проводя линию командира, активисты обычно первыми выступают на собраниях, заседаниях бюро, совещаниях, в печати и т. д. И таким образом невольно становятся «штатными» ораторами, к речам, призывам которых люди быстро привыкают и нередко перестают реагировать на них. Командирская опора оказывается ненадежной.

Однажды на занятиях по физической подготовке командир взвода старший лейтенант В. Полекшанов решил развенчать ложный авторитет неформального лидера рядового В. Губина. И поступил так. Вначале показал, как правильно преодолевать полосу препятствий, затем обратился к подчиненным:

— Кто из вас первым хочет попробовать свои силы?

Старший лейтенант был уверен, что желающих не найдется и вот тогда он вызывает рядового Губина, представив его перед товарищами в неприглядном свете, поскольку тот не справится с задачей.

Однако ситуация сложилась иначе. Рядовой Губин первым вызвался выполнить упражнение и даже перекрыл нормативное время, не допустив ни одной ошибки. Становясь в строй, он как бы невзначай съязвил комсгруппу взвода рядовому С. Селиверстову:

— Теперь твоя очередь, а то говорить-то ты у нас мастак...

Как ответить на эту реплику, Селиверстов не знал. Конечно, лучшим его действием было бы повторить то, что сделал Губин. Но активист понимал, что это у него не получится, потому не вымолвил ни слова.

Наступило неловкое молчание. Тогда командир взвода обратился к строю:

— Рядовой Губин молодец, заслуживает похвалы. Вот если бы он еще дисциплинированным, исполнительным был, безупречным в поведении везде и всегда. — Тут офицер сделал паузу и продолжил с сожалением: — Но с дисциплиной Губин не ладит. Служит по настроению: сегодня хорошо, завтра — из рук вон плохо. С таким воином, как говорится, в разведку не пойдешь...

Разумеется, одно это замечание полностью не подорвало авторитета рядового Губина, но определенную положительную роль в формировании коллективного мнения оно все же сыграло.

Заострим внимание на одной детали — комсгруппе взвода рядовой Селиверстов

не смог оказать помощь своему командиру в данной ситуации. Поэтому реплика рядового Губина в адрес комсомольского активиста в буквальном смысле означала следующее: вот, мол, смотрите, нас учит тот, кто сам-то мало что знает. Так что командиру роты, политработнику важно всякий раз задуматься над тем, кто является авторитетным проводником их линии в коллективе, насколько убедительно, аргументированно тот или иной активист может говорить о необходимости строгого выполнения требований уставов да и действовать личным примером. Только при этом условии его вклад в формирование позитивного коллективного мнения будет заметным.

Процесс развития мнения коллектива немислим без обсуждения, уточнения, а порой и столкновения индивидуальных мнений, в силу чего весьма важное значение приобретают критика и самокритика. Чтобы принять правильное решение, командир должен знать точку зрения разных людей, а не только тех, которые, как говорится, держат нос по ветру. И ничего зазорного нет в том, что солдат или сержант выскажет пусть даже и незрелую точку зрения, свой взгляд на вещи. Ведь он тоже член коллектива, частица коллективного мнения, которое должно быть известно командиру и учтено им.

Устав предоставляет право командиру всемерно использовать силы общественной дисциплины и общественного порядка. Однако воздействие общественного мнения на людей будет лишь в том случае эффективно, когда это мнение едино, зрело, когда в нем нет ложных мотивов, когда оно соответствует официальным оценочным критериям.

И это еще не все. Надо знать, когда и на кого именно воздействовать, чтобы получить наилучший результат. Заранее готовить коллектив к такому воздействию с учетом положительных и отрицательных сторон военнослужащих. Уметь выбрать для каждого конкретного случая наиболее целесообразные формы воздействия (собрания, заседания бюро, стенная печать, радио и т. д.). Важно также, чтобы было верным соотношение между общественными и административными силами воздействия.

Рассмотрим еще один пример. Во взводе старшего лейтенанта А. Гришуленка второй год проходил службу солдат И. Бондаренко. Ничем хорошим он не выделялся, не преуспевал и в учебе, но, чтобы придать себе весомость в коллективе, не прочь был перед молодыми солдатами похвастаться былыми «заслугами». А когда его спрашивали, почему сейчас отстает по многим предметам, он отвечал, что на втором году службы не хочет напрягаться и никому не советует делать это. Его точку зрения разделял рядовой А. Камаев. Вокруг них группировались некоторые сол-

даты первого и второго годов службы. Таким образом, во взводе не было единого коллективного мнения о том, что надо всем во что бы то ни стало выполнить взятые социалистические обязательства. А это мешало командиру взвода эффективно обучать и воспитывать личный состав.

Поправлять положение надо было с развенчания ложного авторитета рядового И. Бондаренко. Забегая вперед скажем, что командир взвода сделал это умело. Когда после очередной стрельбы рядовой Бондаренко получил неудовлетворительную оценку, офицер лично проверил, как солдат изготавливается к стрельбе, прицеливается, производит спуск курка. И вновь пришел к выводу, что рядовой Бондаренко многое не умеет: при прицеливании упирает в плечо верхнюю часть приклада автомата, широко расставляет локти, боится выстрела, дергает за спусковой крючок. Ему указывалось на это не раз, но солдат не исправлялся. Обо всем этом командир взвода рассказал подчиненным перед строем. И в заключение добавил:

— Рядовой Бондаренко вот уже третий раз подряд не выполняет упражнение. Он бы рад поразить все мишени, да не может, потому что не научился. Отныне будет заниматься в группе отстающих.

Командир взвода понимал, что этого было мало для того, чтобы сторонники Бондаренко разуверились в нем. Поэтому продолжал искать возможность показать его

несостоятельность. И вскоре такой момент представился. Однажды на инструктивных занятиях при подготовке личного состава к службе по охране общественного порядка старший лейтенант отработывал с подчиненными порядок преследования и задержания нарушителя. В этой роли выступал молодой, крепкого телосложения солдат В. Бокарев. Задерживать его командир взвода назначил рядовых Бондаренко и Камаева. По условию задачи солдаты должны были на двухсотметровом отрезке настичь «грабителя» и задержать его. Со старта все трое начали бег почти одновременно. Однако Камаев уже на первых пятидесяти метрах отстал от «беглеца», а Бондаренко догнал его только к концу установленной дистанции. И все же задержать не смог: в рукопашной схватке рядовой Бокарев одолел «преследователя» и ушел от него.

Этот эпизод стал предметом разговора на собрании взвода при обсуждении итогов соревнования за месяц. Когда сослуживцы критиковали рядовых Бондаренко и Камаева за низкую боевую выучку, сочувствующих им не нашлось.

Таким образом, верный учет командиром коллективного мнения и систематическое целеустремленное его формирование — одна из предпосылок успешного руководства людьми.

Полковник в отставке М. ЛОГУНОВ.

ИХ НАГРАДИЛА РОДИНА



За десять лет офицерской службы В. Демич от командира взвода вырос до командира батальона. Все ступеньки служебной лестницы на этом пути прошел, ни одной не миновал. Так, несколько лет он командовал ротой. Доскональное знание дела, умение работать с людьми, опираться на партийцев и комсомольский актив, на сплоченный коллектив офицеров и сержантов помогли вывести подразделение в отличные. Три года подряд подтверждало оно это высокое звание. Не менее успешно Валерий Федорович трудился начальником штаба батальона.

Недавно сослуживцы от души поздравили передового командира батальона майора В. Демича с высокой государственной наградой. За образцовое выполнение воинского долга Указом Президиума Верховного Совета СССР он удостоен ордена Красной Звезды.

Капитан В. КОРКОДИМ.

Рисунок художника Э. Копылова.

ДВОЙНАЯ ЖИЗНЬ

Не могу забыть майора В. Семенченко, командовавшего несколько лет тому назад батальоном. Скорее всего, потому, что у него оказалось «два лица».

Встретился с ним на партийном собрании подразделения, где обсуждался вопрос о необходимости улучшения индивидуальной воспитательной работы. Слушал умное, толковое выступление и думал: «Чтобы с такой вот предметностью говорить о резервах воздействия на умы и сердца воинов, об использовании различных методов влияния, надо иметь глубокие теоретические знания, обладать большим опытом индивидуального подхода к людям». Но, признаться, не покидала и другая мысль: почему же в батальоне, где такой грамотный и вдумчивый командир, не изжиты серьезные нарушения как раз в той области?

Ответ долго искать не пришлось. На следующий день, присутствуя уже на совещании, которое проводил этот офицер, услышал, как он, не очень-то выбирая выражения, прорабатывал подчиненных. Конечно, нельзя сказать, что причины для острого разговора не было. Прибывший недавно в подразделение лейтенант допустил пропуск. Ну так и воздай ему должное, а заодно подсказки, как не допустить подобного впредь. Командир же батальона так разошелся, что всем подряд дал немало обидных и, как потом выяснилось, необъективных оценок.

Признаться, неудобно стало за коммуниста, который на партийном собрании высказал столько хороших мыслей о значении индивидуальной работы, ее характере, а на практике высокомерно и грубо вел себя с людьми.

В чем же причина такой раздвоенности? Видимо, Семенченко считал, что существуют две правды — официальная, так сказать, теоретическая, и житейская, повседневная, основанная на каких-то особых, нерекламируемых устоях. Если так, то это очень опасная позиция. В разное время, в разных частях и подразделениях приходилось сталкиваться с подобными явлениями и убеждаться, что ничего хорошего из этого не выходит.

...Когда командиру роты капитану Р. Рахматуллину офицеры политотдела, штаба части говорили, что он неразборчив в выборе слов при разговоре с подчиненными и это расшатывает дисциплину в подразделении, он искренне возмущался.

Говорил, что именно борясь за уставной порядок, иногда и срывается. Простительно? Нет! Тем более, что пристрастие к грубому слову привело к недопустимому поступку со стороны офицера во время разбирательства с солдатом. А ведь знал, конечно, Рахматуллин статью устава, которая гласит: «Все военнослужащие в обращении между собой обязаны всегда соблюдать вежливость и проявлять выдержку». Однако отступил от незыблемого требования. В результате — снижен в воинском звании, переведен в другое подразделение.

Урок горький. Но он еще раз подтверждает, что во взаимоотношениях между военнослужащими не должно быть никакой двойственности. Жизнь давно доказала, что только та требовательность составляет сердцевину воспитания и вызывает у человека потребность как можно лучше выполнить свой долг, которая выверена по законам партийной этики и педагогического такта, обращена к уму и сердцу подчиненных.

Но только ли по отношению к тем, кто служит рядом, проявляется «двойное лицо» у некоторых людей? Случается, что кое-кто «раздваивается» и в оценке самого себя.

Сейчас не встретишь офицера или прапорщика, который в разговоре с сослуживцами похвалялся бы хмельным застольем, организованным им по случаю какого-то торжества или просто так, от скуки. Все понимают: время не то. И даже заявляют об этом громко. Но, к сожалению, не все перестали прикладываться к рюмке. И то, что это мерзко и отвратительно, недостойно советского офицера, в душе признать не хотят. А к чему приводит такая нравственная неразборчивость, наглядно демонстрирует служебное прохождение капитана А. Шемякова.

Одноклассники этого офицера уже командуют батальонами или готовятся к этому. Впрочем, по потенциальным возможностям он и сам, не потворствуя пагубной привычке, мог бы дорасти до равноценной должности. А сегодня подобная цель так же далека от него, как и несколько лет назад.

«Что случилось, Александр? — спрашивают Шемякова сверстники, не видевшие его год-другой. — Отчего такое перемещение вниз?»

Эти расспросы офицеру, сейчас исполняющему обязанности командира взвода, как

нож по сердцу. Если бы можно все изменить, вернуть былое положение и авторитет! Но близок докóт, да не укусишь. И, что особенно обидно, винить-то некого. Сам себе поставил подножку.

После окончания училища Шемяков быстро завоевал признание в воинском коллективе. Молодой лейтенант был строг, подтянут, с головой ушел в дела. Учился сам и учил других. И на занятиях, и на боевой службе отличался высокой работоспособностью, горячим стремлением вывести взвод в число отличных. Результаты не замедлили сказаться — взвод, а потом и рота, которой доверили командовать ему, чуть ли не первому из бывших однокурсников, отмечались в числе лучших.

И вот однажды, в общем-то неожиданно, произошел такой казус. Офицер проводил плановое занятие. Но получилось оно на редкость вялым и неинтересным. Чувствовалось, что Шемяков вышел к людям без подготовки. Вместо конспекта — спешные, невразумительные наброски. И вообще командир роты выглядел довольно странно: в несвежей рубашке, выбрит кое-как, рассеян и раздражителен.

Присутствовавший на занятии командир батальона то ли из деликатности, то ли посчитав все это случайностью, не придавал должного значения «странностям» в поведении офицера. А вскоре и вовсе успокоился. На следующий день командир роты был в отличной форме: безупречно одет, деятелен, скор на решения многочисленных вопросов.

После этого случая Шемяков, убедившись, что его авторитет в общем-то остался незыблемым, решил: можно вести двойную игру. На службе по-прежнему сил не жалеть, а после нее — расслабляться с помощью спиртного. Но вскоре оказалось, что шила в мешке не утаишь.

Участились под разными предлогами отлучки этого офицера из подразделения. А особенности должности командира роты — пожалуй, самой хлопотной в войсках — известны. В батальоне да и в части забеспокоились. Поползли слухи, что Шемяков немного, мол, но выпивает... А это «немного» уже сказывалось на его поведении. Заметно стал сужаться круг интересов. Время тратилось бездумно. Пристрастие, ставшее привычкой, быстро подтачивало здоровое ядро в характере, на шлифовку которого ушли многие годы.

Начались частые, может быть, с некоторой задержкой беседы с Шемяковым. Была у старших начальников надежда на то, что офицер оценит ситуацию со всей ответственностью, честно. Но этого не произошло. И вот последовали уже известные организационные выводы.

Не хотелось бы называть сложившееся положение финалом в службе капитана А. Шемякова. То, что нельзя жить офицеру двойной жизнью, он уже, бесспорно, понял.

Нужно только иметь силу воли. И никто не закроет дороги человеку, если он пересмотрит свой жизненный курс, свои нравственные ориентиры, если военная служба для него — судьба, настоящее призвание.

Иное дело, когда кто-то, став офицером, решает вдруг, что ему уже навсегда обещана легкая, безбедная жизнь. Главное, мол, на службе и в быту быть тише воды, ниже травы. Денежное содержание все равно выплатят.

Сложившиеся по традиции в офицерской среде нормы нравственности для кого-то строги и жестки, а для кого-то просты и легки. Тут все зависит от меры требовательности. А мера эта, как показывают наблюдения, в разных воинских коллективах неодинакова. Думается, что сейчас, в период развернувшейся в стране перестройки, она повсеместно должна иметь тенденцию к росту. И нерадивые, а точнее говоря, приспособленцы должны это чувствовать. К сожалению, так бывает не всегда.

Например, лейтенант В. Федотов, видя, как вокруг идет жесткая борьба с теми, кто налегает на голосовые связки или никак не может понять, что все равно придется отвыкнуть от рюмки, решил: до него, ни тем, ни другим не увлекущимся, у начальства руки не дойдут, если даже он где-то и в чем-то недоработает. У него, оказывается, на любое замечание уже был готов ответ: «Я не карьерист, пусть другие, если им нравится, лезут вон из кожи...»

Прибывшие и вместе с Федотовым, и позднее выпускники военных училищ действительно старались побыстрее войти в должность. Вот и лейтенант А. Астафьев, спокойный, скромный, выдержанный офицер, буквально через месяц заставил о себе говорить. Все — и начальники, и подчиненные — за его немногословность, собранностью рассмотрели умение по-военному экономно и рационально распределять личное рабочее время, в той же мере беречь время других. Но даже у него, особенно в первый год командования взводом, обучение и воспитание подчиненных, подготовка их к несению боевой службы занимали значительно больше восьми часов. И это его не тяготило.

За трудолюбием, четкими и твердыми решениями Астафьева сослуживцы увидели твердость характера, убежденность в обоснованности принятого решения, стремление до конца провести его в жизнь. Повседневная деятельность лейтенанта сразу же по прибытии в подразделение свидетельствовала о том, что смысл его жизни, как и должно быть у всех людей его профессии, — добросовестное выполнение воинского долга и он сознательно, не скрывая этого, проявляет служебное рвение. Именно этими словами можно выразить отношение каждого офицера к порученному делу, если он работает с полной отдачей, проявляет настойчивость и инициативу.

У Федотова же быстро наметились интересы вне воинского коллектива. Сошелся с гражданскими молодыми людьми, главной заботой которых было — как бы повеселее и беззаботнее провести время. Компания была по душе. И он уверовал в возможность резко ограничить свою жизнь: на восемь часов надевать военную форму и жить по уставу, ну а в остальное время о службе не думать. И ведь несколько месяцев так продолжалось, и душевного дискомфорта лейтенант не чувствовал.

Когда оно появилось, это ощущение, трудно сказать. Только в один, вроде и обычный день Федотов почувствовал внутри себя какую-то пустоту. Опять идти на службу, делать дело, которому и конца не видно. Одно и то же, изо дня в день, из месяца в месяц. Захотелось отвлечься от всего, благо было с кем. Мыслями о воинском долге он уже себя не утруждал. Так в его служебной карточке появился первый выговор за невыход на службу.

Здесь правомерен вопрос: а что же предприняли командир, комсомольская организация для того, чтобы разубедить офицера в занятой им позиции? Были и душевные, заинтересованные беседы, и заслушивания на бюро ВЛКСМ. Но Федотов мало в чем менялся. Возможно, старшие товарищи и не проявили настойчивости, достаточно терпения. Их никто не собирается оправдывать. Но речь сейчас идет не о действительности влияния на нерадивых или недисциплинированных офицеров, а об их собственной ответственности перед нашим обществом, делящимся с ними самыми различными благами, речь идет, наконец, об элементарной человеческой совести.

Совесть офицера не позволит ему жить двойной жизнью: меньшую ее часть отдавать службе, большую посвящать удовлетворению личных запросов. Она побуждает его к творчеству в работе, заставляет искать новые пути в методике обучения подчиненных, в формах и методах их воспитания, совершенствования боевого мастерства.

Когда в части подводились итоги социалистического соревнования, особенно были отмечены успехи роты, которой командует капитан А. Астафьев. Да, этот офицер, настойчиво развивающий у себя все необходимые военному человеку качества, за сравнительно короткое время уже достиг немалого. А все потому, что трудился на совесть. И стоит подчеркнуть: все прошедшие после окончания училища годы он не только рос профессионально, но и обязательно вкладывал частичку сердца в порученное дело, проявлял инициативу, нетерпимость к фактам равнодушия, зазнайства. И уже офицеры, прапорщики, сержанты у него учатся тому, как выполнять воинский долг, бороться за честь подразделения. Астафьев зачислен в резерв на выдвижение.

А что же случилось с лейтенантом В. Федотовым? За девять лет службы со взвода он так и не двинулся. Старшим лейтенантом, правда, походил. Но по ходатайству товарищеского суда чести младших офицеров был лишен этого звания. Но все равно не образумился — свои обязанности выполнял из рук вон плохо, продолжал опаздывать, а то и не выходить на службу. На увещевания отвечал до примитивизма односложно: мне дороже личная жизнь. Вызвали его на служебные переговоры в высокую инстанцию. Поехал без особого волнения — пожурят и снова направят во взвод. Но решение было иным: за дискредитацию звания офицера с действительной военной службы уволить. Так был разрушен созданный Федотовым миф о возможности получать дармовое денежное содержание.

Служить и работать по совести, дорожить честью — это не только моральный и нравственный долг офицера. Это его обязанность, вытекающая из требований уставов. Однако нет-нет да и встретишь офицера, у которого ослаблено чувство долга и ответственности, чью совесть не очень-то тревожат низкие показатели по боевой службе, боевой и политической подготовке вверенного подразделения, невыполнение социалистических обязательств, отступления от уставного порядка. Бывает, что этот человек и неплохо подготовлен теоретически, но знания свои не использует в полной мере из-за того, что работает он без творческого накала. И подчас невдомек такому, что он, не реализуя заложенные в нем возможности, обкрадывает себя.

А что можно сказать об офицере, который не дорожит своим словом, способен приукрасить положение дел в своем подразделении, преувеличить успехи, скрыть недостатки? Это тоже один из тех, кто живет двойной жизнью, — собрат лицемера, на словах ратующего за внимание к человеку, а на деле раздающего направо и налево оскорбления; близкий родственник выпивохи, надеющегося, что об этом никто и никогда не узнает; товарищ лодыря, считающего на тихую, сытую жизнь.

К счастью, все меньше становится в наших воинских коллективах людей с двойным лицом. На фоне всеобщей перестройки они обозначились рельефнее, заметнее. И старшие начальники, политорганы, партийные организации призваны помочь им избавиться от такой незавидной, прямо скажем, порочащей офицерскую честь двойственности.

Искать две истины — занятие бесполезное. У офицера жизнь одна. И зиждется она на принципах коммунистической морали, уставных положениях, офицерской чести и совести. Кто это понял, тот добивается многого.

Подполковник В. БУСЫГИН.

ОПОРНЫЙ КОНСПЕКТ: ЕГО ПРЕИМУЩЕСТВА И МЕТОДИКА

В последнее время передовые руководители групп марксистско-ленинской подготовки офицеров, политической учебы прапорщиков и политзанятий с солдатами и сержантами в процессе чтения лекций используют опорные конспекты. По просьбе нештатных пропагандистов в публикуемом материале рассказывается о сущности опорного конспекта, его преимуществах, методике использования.

Опорные конспекты представляют собой небольшие по объему конспекты-схемы, в которых выделено самое важное и существенное в лекции, в кратких, четких и ясных формулировках обобщены важнейшие теоретические положения, необходимые для прочного усвоения слушателями. На эту особенность конспектов указывая В. И. Ленин. Он писал, что «в конспекте отдельные фразы и даже отдельные слова имеют несравненно более важное значение, чем в обстоятельном и подробном изложении» (Полн. собр. соч., т. 4, с. 40).

Следует отметить, что классики марксизма-ленинизма, работая над своими произведениями, лекциями, докладами, широко пользовались такой формой записи, которая представляет собой, по существу, опорные конспекты. Они нужны были главным образом как средство для схематического изложения того или иного материала. Примером опорного конспекта может служить план, составленный В. И. Лениным при подготовке речи о годовщине Великой Октябрьской социалистической революции на VI Всероссийском чрезвычайном съезде Советов (Полн. собр. соч., т. 37, с. 533—534).

Владимир Ильич сделал первоначальный его набросок карандашом, а затем, развивая некоторые теоретические положения, увеличил объем и выполнил окончательную редакцию чернилами.

Сравнивая эти два варианта, нетрудно установить, что в карандашном наброске всего лишь четыре пункта, в которых говорится о текущих задачах Советской власти. Окончательный же вариант дополнен пунктами о значении Великой Октябрьской социалистической революции, разрыве империалистической войны, переходе от рабочего контроля к рабочему управлению, уточнены или более четко сформулированы отдельные пункты.

Перед нами второй вариант, написанный чернилами:

«1. Значение Октябрьского переворота: до него: империализм

— — обман масс
прикрытие этого обмана мелкобуржуазным якобы социализмом.

2. Разрыв империалистической войны (опубликование тайных договоров), власть пролетариата.

Начало социалистической революции

Ее трудный рост:

Бешеное сопротивление всех империалистов, всей буржуазии и русской и международной.

Рост рабочего класса.

3. От рабочего контроля к рабочему управлению.

4. От общекрестьянской борьбы с помещиками к выделению *пролетарской* классовой борьбы в деревне.

5. От беззащитности к армии (Красной)...

6. От первых самостоятельных шагов советской организации к ее укреплению в общегосударственном масштабе и до Советской Конституции.

7. От одиночества к международному союзу начавшейся революции...»

Пользуясь этим кратким конспектом, В. И. Ленин 6 ноября 1918 года произнес речь о годовщине революции на VI Всероссийском чрезвычайном съезде Советов. В Полном собрании сочинений она занимает 16 страниц и содержит глубокие мысли по важнейшим проблемам социалистического строительства.

Взять, например, 6-й пункт плана-конспекта. Он наполнился следующим содержанием: «Чем была советская организация в октябре прошлого года? Это были первые шаги. Мы не могли приспособить ее, довести до определенного, до настоящего положения, а теперь мы имеем Советскую конституцию. Мы знаем, что эта Советская конституция, которая в июле утверж-

дена, что она не выдумана какой-нибудь комиссией, не сочинена юристами, не списана с других конституций. В мире не было таких конституций, как наша. В ней записан опыт борьбы и организации пролетарских масс против эксплуататоров и внутри страны, и во всем мире» (Полн. собр. соч., т. 37, с. 146—147).

Мы видим, что в опорном конспекте лишь упоминалось о конституции первого в мире государства рабочих и крестьян. В речи же Владимир Ильич дал ей яркую, содержательную и глубокую характеристику.

Сегодня активную работу по внедрению опорных конспектов в учебно-воспитательный процесс проводят многие преподаватели, пропагандисты, лекторы, среди которых особенно выделяется донецкий учитель В. Ф. Шаталов. В течение многих лет он плодотворно занимается созданием конспектов-схем, которые в компактном виде отражают наиболее важные теоретические положения. Для этого Шаталов использует опорные сигналы, то есть символы, расщипровка которых требует определенной предварительной самостоятельной работы обучаемых, творческого, глубоко осмысленного усвоения какой-то суммы знаний.

Придя на занятия, Виктор Федорович объясняет ученикам какую-либо тему. Закончив объяснение, педагог разводит крылья раздвижной доски. Перед учащимися предстает красочный, исполненный цветными мелками (цвет имеет важное значение, так как он несет информацию) конспект только что прозвучавшего рассказа. Этот конспект может быть и нарисован на плакате, и спроецирован на экран, и заранее вычерчен на доске, а также воссоздан в ходе рассказа. По конспекту преподаватель быстро, не тратя лишних слов, объясняет материал второй раз, а то и третий. Лишь бы все поняли. В. Ф. Шаталов называет это явление «принципом двукратного изложения материала» и считает его едва ли не самым главным во всей своей методике.

Перерисовав в свои тетради конспекты, ученики всматриваются в них, «прокручивают» мысленно рассказ учителя и запоминают его. Придя в школу на следующий день, обучаемые пишут-рисуют конспекты вчерашнего урока. И только на память! Так день ото дня осуществляется закрепление и приращение знаний.

Конечно, между занятиями в средней школе и проведением политзанятий, к примеру, с солдатами и сержантами есть немало существенных различий. Вместе с тем их объединяет одна общая цель — дать слушателям глубокие и прочные знания. Поэтому наиболее опытные войсковые пропагандисты, как штатные, так и нештатные, активно используют опорные конспекты в своей деятельности. Как показывает опыт передовых подразделений, эффективность и качество усвоения слушателями преподаваемых лектором знаний резко возрастают.

Целесообразность использования опорных конспектов объясняется тем, что си-

стематизированный теоретический материал «раскладывается по полочкам», разбирается на пункты и подпункты. При этом то, что необходимо запомнить слушателю, ярко выделяется. Второстепенные детали отсеиваются. Таким образом происходит подача материала из уст лектора как бы в чистом виде. Его легко и слушать, и записать, и запомнить.

Опорный конспект может быть составлен как диаграмма, схема, таблица и т. п. Этр придает ему особую наглядность и способствует тому, что слушатели быстрее и лучше усваивают изучаемый материал. Вместе с тем следует отметить, что в опорных конспектах по политической подготовке в большей мере используются формулировки тезисного характера, цитаты из произведений классиков марксизма-ленинизма, партийных документов, требований Министра внутренних дел СССР, начальника внутренних войск и Политического управления.

К опорному конспекту предъявляются следующие требования: высокий идейно-теоретический уровень, логическая стройность, краткость, доходчивость.

Подготовка опорного конспекта требует от руководителя группы политических занятий глубоких знаний. Она побуждает его выбирать существенное из темы, выявлять структуру учебного материала, компоновать содержание во взаимосвязанные логические блоки. Все это позволяет лектору в процессе проведения занятий логически стройно излагать материал лекции, избавляться от второстепенных вопросов.

Работа над опорным конспектом начинается с изучения темы, которая определяется программой. Лектор знакомится с литературой, посвященной данной теме: трудами классиков марксизма-ленинизма, материалами XXVII съезда КПСС, партийными и государственными документами, учебниками и учебными пособиями, монографиями, различными справочными изданиями, журнальными и газетными статьями. В процессе чтения литературы пропагандист накапливает знания, у него появляются собственные мысли, соображения.

Закончив изучение литературы, необходимо систематизировать отобранный материал, вычленив в нем главное, наиболее существенное, что ляжет потом в основу опорного конспекта. Следует еще раз продумать план опорного конспекта, в каждом вопросе выделить подвопросы, правильно соотнести их части. Это очень важный этап работы, поскольку от него во многом зависит качество опорного конспекта.

Затем необходимо решить, какой материал может быть дан в опорном конспекте в текстовом варианте, а какой — в графическом. При составлении опорного конспекта важно следить за тем, чтобы каждый его компонент был соотнесен с главной темой, раскрывал ее.

В каждом опорном конспекте, как правило, имеются определения тех или иных понятий. Важно, чтобы эти определения были лаконичными, яркими и точными. При

этом целесообразно использовать те определения, которые даются в произведениях классиков марксизма-ленинизма, партийных документах, словарях.

Таким образом, опорный конспект — это самостоятельное произведение пропагандиста. К работе по его подготовке, созданию и использованию следует подходить творчески. Важно, чтобы в процессе изучения той или иной темы слушатели не ограничивались только лишь использованием опор-

ных конспектов, запоминанием информации, представленной на схемах, а стремились самостоятельно поработать с первоисточниками, учебными пособиями. Это позволит им глубоко и твердо усвоить изучаемый материал.

Для того, чтобы руководители групп смогли наглядно представить, как выглядит опорный конспект, предлагается один из вариантов подготовки к лекции по конкретной теме политических занятий.

ОПОРНЫЙ КОНСПЕКТ

по теме «XXVII съезд КПСС о нравственном воспитании советских людей, воинов Вооруженных Сил СССР»

1

Мораль — это совокупность норм, принципов и духовных ценностей, отражающих взаимоотношения человека с обществом и другими людьми. Высшей ступенью нравственного прогресса человечества является коммунистическая мораль.

2

В. И. Ленин о коммунистической морали

«В основе коммунистической нравственности лежит борьба за укрепление и завершение коммунизма».

Полн. собр. соч., т. 41, с. 313.

«Надо, чтобы все дело воспитания, образования и учения современной молодежи было воспитанием в ней коммунистической морали».

Полн. собр. соч., т. 41, с. 309.

3

Отличия коммунистической морали от буржуазной

Коммунистическая мораль	Буржуазная мораль
<p>— мораль коллективистская. «Один за всех, все за одного» — таков ее основополагающий принцип. Она несовместима с эгоизмом, себялюбием и своекорыстием, гармонично сочетает общепersonальные, коллективные и личные интересы.</p>	<p>— мораль индивидуалистская. В ее основе — индивидуализм и эгоизм частного собственника. Она оправдывает эксплуатацию, неравенство, угнетение и неравноправие подавляющего большинства людей. Ее характерными чертами являются корыстолюбие, тщеславие, честолюбие, карьеризм, чванство.</p>
<p>— мораль гуманистическая. Она возвышает человека труда, проникнута глубоким уважением к нему, нетерпима к посягательствам на его достоинство. Она утверждает подлинно человеческие отношения между людьми — отношения товарищеского сотрудничества и взаимопомощи, доброжелательность, честность, простоту и скромность в личной и общественной жизни.</p>	<p>— мораль антигуманная. Она унижает личность, проникнута ненавистью к человеку труда, изнушает его «физическую природу» и разрушает внутренний мир. Частная собственность разъединяет людей, приводит к деградации человека в духовном и моральном отношении.</p>
<p>— мораль активная, деятельная. Она побуждает человека к новым трудовым и творческим свершениям, заинтересованному участию в жизни коллектива и всей страны, активному неприятию всего, что противоречит социалистическому образу жизни, к настойчивой борьбе за коммунистические идеалы.</p>	<p>— мораль пассивная, бездеятельная. Она отчуждает человека от труда, ориентирует его на пассивное отношение к социальной действительности.</p>

**Программа КПСС, XXVII съезд партии о воспитании советских людей
в духе высокой нравственности**

«В условиях постепенного продвижения к коммунизму все полнее раскрывается творческий потенциал коммунистической морали — самой человеческой, справедливой, благородной, основанной на верности целям революционной борьбы, идеалам коммунизма. Наша мораль впитала в себя как общечеловеческие нравственные ценности, так и нормы поведения людей и отношений между ними, которые рождены народными массами в многовековой борьбе против эксплуатации, за свободу и социальное равенство, счастье и мир».

(Из Программы КПСС).

«Идейность строителей коммунизма неразделима с честностью, совестью, порядочностью. Коммунисты обязаны укреплять нравственные устои социализма, активно способствовать устранению из жизни проявлений мелкобуржуазной психологии, утверждению принципов коллективизма и социальной справедливости. Умело отстаивать историческую правоту нашего дела, показывать привлекательность идей социализма, ярко пропагандировать миролюбивую внешнюю политику СССР. Наступательно вести борьбу с буржуазной идеологией и моралью, антисоветскими провокациями и идеологическими диверсиями империализма, с попытками использовать религию в антисоциалистических целях».

(Из Резолюции XXVII съезда партии
по Политическому докладу ЦК КПСС).

5

**О единстве требований военной присяги,
воинских уставов и коммунистической морали**

В формировании у советских воинов высоких нравственных и боевых качеств, необходимых для победы над врагом, огромная роль принадлежит военной присяге и уставам Вооруженных Сил. Так, в военной присяге воплощены воля народа, требования Коммунистической партии и Советского правительства к моральным качествам защитников Родины. В воинских уставах развиты и конкретизированы положения Конституции СССР, Закона о всеобщей воинской обязанности и военной присяги. В них содержатся ответы на все вопросы, касающиеся порядка несения военной службы, учебы, быта, выполнения военными служащими специальных обязанностей, определены нормы взаимоотношений и основные правила поведения. Таким образом, требования коммунистической морали, военной присяги и воинских уставов находятся в диалектическом единстве.

6

Основные черты морального облика советского воина:

- преданность делу коммунизма;
- высокая боевая готовность и революционная бдительность;
- настойчивое совершенствование политических и военных знаний;
- сознательная дисциплинированность;
- товарищеская взаимопомощь, коллективизм;
- всемерное сбережение военного и народного имущества;
- патриотизм и интернационализм.

Майор А. НОВИКОВ,
кандидат философских наук.

НА КНИЖНУЮ ПОЛКУ ПРОПАГАНДИСТА

ВАСИЛЬЕВ В. И., ВЛАДИМИРОВ М. И., ДРЕМКОВ А. А. и др. Советский Союз. Учебное пособие. М., Воениздат, 1987.

В учебном пособии кратко излагается история революционной борьбы народов России за свое социальное и национальное освобождение, рассказывается о победе Великой Октябрьской социалистической революции в 1917 году, о строительстве в Советском Союзе социалисти-

ческого общества. Раскрывается сущность политической системы СССР, его национально - государственное устройство, экономическая система, показываются права, свободы и обязанности граждан СССР. Рассказывается о внешней политике СССР, роли и значении Советских Вооруженных Сил.

КИНДЮХИН В. И., ТЮНИК Е. Г. Технические средства пропаганды. Учебное пособие. М., Воениздат, 1987.

В учебном пособии дается описание технических средств пропаганды, которыми оснащены части и армейские культурно-просветительные учреждения. Рассматриваются устройство, принципы действия, правила эксплуатации современных технических средств пропаганды, а также вопросы организации снабжения политпросветимуществом, обеспечения литературой, газетами и журналами.

ПОДГОТОВКА ГРУППЫ ДОСМОТРА

Подготовка к службе группы досмотра транспорта на КПП охраняемого объекта проводится во время, определенное расписанием дня для инструктивных занятий с личным составом караула, в течение 50 минут. Для этой цели можно использовать специальное учебное место, представляющее собой контрольную площадку для досмотра транспорта, оборудованную аналогично контрольной площадке охраняемого объекта. В соответствии с требованиями руководящих документов здесь имеется стенд служебной документации, представлены предметы и приспособления, используемые преступниками для совершения побегов или доставки запрещенных предметов, стенд с набором щупов для досмотра грузов, стол-тумбочка с журналами учета входящего (выходящего) через КПП транспорта и учета изъятых запрещенных предметов, металлический ящик для хранения материальных пропусков. Для обозначения автомобиля, вывозящего (ввозящего) характерную для охраняемого объекта выпускаемую продукцию, используется штатный грузовой автомобиль подразделения или оборудованный макет транспортного средства.

Личный состав группы досмотра: начальник КПП, часовой КПП и два дрессировщика — экипируется в специальное снаряжение — комбинезоны, зимние (летние) подшлемники, каски «Строитель». Занятия организует и проводит командир роты или лица, определенное его решением.

Следует отметить, что на одном занятии невозможно охватить все стороны боевой службы группы досмотра транспорта. Исходя из обстановки на объекте охраны, недостатков в несении службы группами досмотра или в связи с крупным ввозом (вывозом) сырьевых (строительных) материалов и т. п., командир подразделения может изменять порядок изучения вопросов отрабатываемой темы. В основном все занятия проводятся практически, но предусматривается и классное занятие один раз в неделю. Личный состав изучает обязанности по таблице постам, положительные (отрицательные) примеры несения службы групп досмотра, отрабатывает нормативы по проверке зрительной памяти, теоретические вводные. На подобные занятия приглашаются работники ИТК. Раз в месяц (квартал), согласно плану совместных мероприятий подразделения и ИТК, проводятся двух-трехчасовые занятия с группами до-

смotra, контролерами-прапорщиками, агентами, назначенными приказом начальника учреждения для сопровождения транспорта. Их проводит начальник учреждения или его заместитель. Изучаются личные дела преступников, которые пытались совершить побег с охраняемых объектов через КПП с использованием транспортных средств или в вывозимых грузах.

Рассмотрим один из вариантов инструктивного занятия с группой досмотра. Тема: «Досмотр транспортных средств и обыск грузов на КПП охраняемого объекта».

Цель занятия: учить личный состав умелому распознаванию ухищрений, применяемых осужденными для совершения побегов, тренировать в выполнении порядка досмотра транспортных средств с грузом, воспитывать у воинов бдительность, честность, неподкупность, чувство личной ответственности за выполнение боевой задачи.

Занятия проводятся тактико-строевым методом в учебном городке ТСП.

Руководства и пособия: Устав внутренних войск, сборник нормативов, приказы и другие руководящие документы. Целесообразно рассмотреть следующие вопросы:

1. Порядок приема поста и оборудования контрольной площадки.
2. Досмотр транспорта при выезде с охраняемого объекта.

Накануне занятия командир подразделения, уяснив тему и вопросы, инструктирует помощников, готовит автомобиль или макет транспортного средства, загруженный одним из видов изготавливаемой продукции.

Во вступительной части руководитель занятия проверяет внешний вид личного состава, состояние специального обмундирования, объявляет тему, цель, вопросы, уточняет знание подчиненными уставных положений. Напоминает, что главная задача группы досмотра — недопущение побега осужденных в транспорте и в вывозимых грузах, провоза (проноса) запрещенных предметов, а также хищений социалистической собственности. Затем руководитель доводит до личного состава изменения в обстановке на объекте, недостатки, выявленные на проверках службы на данном посту, примеры положительных действий. Акцентирует внимание военнослужащих на том, какой вид продукции будет вывозиться в предстоящие сутки и какие ухищрения могут применить преступники для побега в вывозимом грузе.

Рассмотрение первого вопроса начинается с разъяснения личному составу требований руководящих документов к оборудованию контрольной площадки для осмотра транспорта на постоянных объектах охраны. Затем по команде руководителя начальник КПП ставит каждому лицу группы досмотра задачу на прием поста. При этом военнослужащие проверяют исправность

эстакады, переходных площадок, шлагбаумов, противотаранного упора, ворот, а также наличие замков и исправность электро-механических устройств, наличие щупов и других приспособлений для досмотра, исправность освещения досмотровой ямы, переносной электрической лампы. Дрессировщик проверяет наличие манекена осужденного в специальном шкафу (для тренировки служебной собаки), будки для содержания собак и устройства для их приваги, переносных трапов для удобства применения служебных собак в обыске. Начальник КПП проверяет журналы учета входящего (выходящего) транспорта, изъятия запрещенных предметов, уточняет у сменяемого начальника КПП, какая техника на момент приема поста имеется на объекте, а также какие были замечания по службе от проверяющих лиц.

Завершив прием, часовой КПП и дрессировщик поочередно докладывают об этом начальнику КПП. Тот путем личного осмотра принимает пост, проверяет исправность ограждения контрольной площадки. О приеме и сдаче поста начальники КПП делают запись в журнале учета входящего (выходящего) транспорта и докладывают начальнику караула по телефону.

Руководитель, наблюдая за действиями каждого лица группы досмотра, указывает военнослужащим на ошибки. Затем выстраивает подчиненных перед стендом со схемами загрузки и изучает их с личным составом, подчеркивая особенности каждой из них, показывая удобные для устройства тайников места. Напоминает, что в случае невозможности досмотра груза, нарушения порядка загрузки или отсутствия лица, осуществляющего контроль за погрузкой и сопровождением, автомобиль возвращается и перегружается под усиленным контролем.

ПОЛУЧЕН ОТВЕТ

...заместителя командира части по политчасти на критическую статью «Станет ли рота отличной!» (1986, № 11), в котором сообщается, что она осуждена с военнослужащими всех категорий на партийных и комсомольских собраниях.

С личным составом роты, подвергшейся критике, проведены занятия и беседы на темы «Положения о наградных знаках «Отличник Советской Армии» и «За отличие в службе». Состоялся вечерествования отличников. Офицеры штаба и политпарбата части больше внимания уделяют оказанию практической помощи на месте. С

целью укрепления кадров назначен новый командир роты, командир взвода старший лейтенант В. Анисимов переведен в другое подразделение.

Партком принял меры для повышения боевитости ротной парторганизации: улучшается индивидуальный отбор в партию из числа передовых офицеров и прапорщиков, коммунисты чаще заслушиваются на партбюро и партсобраниях.

Коммунисты стремятся меньше опекать комсомольскую организацию, развивать активность молодежи. Ей оказывается помощь в организации свободного досуга.

Второй вопрос желательно начать с напоминания команд начальнику КПП и действий по ним каждого лица группы с исходного положения перед запуском автомобиля на контрольную площадку. По команде руководителя группа досмотра 2—3 раза практически занимает исходное положение. Руководитель дает команду водителю подъехать к воротам контрольной площадки, а начальнику КПП — начать работу группы. Контролируя действия каждого военнослужащего, следит за тем, чтобы не нарушался порядок досмотра, тщательно производился досмотр уязвимых мест автомобиля и грузов. Особо руководитель оценивает работу дрессировщика. Здесь недопустимы резкие рывки поводка, частые повторения команды «Ищи» или усиление интонации голоса. После докладов каждого военнослужащего об окончании досмотра начальник КПП лично проверяет груз по материальному пропуску и еще раз — трудно просматриваемые места в грузе и автомобиле. Совместно с контролером по сопровождению транспорта делает запись в журнале учета входящего (выходящего) транспорта через КПП. Начальник КПП возвращает водителю пропуск и дает команду на выезд.

По окончании досмотра руководитель проводит разбор действий военнослужащих. Прием приучения собаки к обнаружению человека, укрывшегося в грузе, поочередно повторяют оба дрессировщика. При каждом повторении условия для проверки собак должны усложняться.

В заключительной части занятия руководитель подводит итоги, напоминает личному составу меры безопасности при выполнении своих обязанностей.

Майор И. МЕДВЕДЕВ.

Комсомольские активисты приглашаются на открытые партсобрания и расширенные заседания партбюро, где они высказывают свои предложения по улучшению социалистического соревнования.

На заседании комитета ВЛКСМ секретарю комсомольского бюро батальона прапорщику С. Кожевину строго указано на волокиту при приеме в ВЛКСМ.

В результате принятых мер комсомольская организация роты в ходе очередного этапа патриотической акции «Революционный держите шаг!» заняла первое место среди комсомольских организаций части.

ЛИНЕЙКА-ТАБЛИЦА

Ее можно с успехом использовать для тренировки обучаемых в решении стрелковых задач при выборе прицела, точки прицеливания и ее выноса при стрельбе по различным целям на дальности до 600 м.

Линейку-таблицу (рис. 1а) изготовить несложно. Она состоит из верхней (5) и нижней (6) панели, которые вырезаются из тонкого (1—1,5 мм) текстолита; подвижного диска (7); прозрачного (из оргстекла) ползка-экрана (2) с нанесенными (выгравированными) контурами мишеней (грудная фигура, пулемет, ростовая — в масштабе 1:40); двух стопорных накладок (3), приклеенных на концах ползка-экрана; целика-мушки (1), выполняющего роль тупика для ползка-экрана; двух направляющих (4).

Верхняя панель — лицевая (рис. 1в). Это прямоугольник из текстолита размером 130×90 мм. В верхней части он имеет узкий в виде прямоугольника вырез с расширением для удобства чтения дальности стрельбы. Сбоку справа — угловой (либо овалный) вырез для вращения диска. В центре — отверстие для его оси. На панель наклеены две узкие направляющие для скольжения ползка-экрана, а на них — накладка с целиком-мушкой.

Нижняя панель — обратная сторона линейки-таблицы в форме такого же прямоугольника (130×90), но лишь с одним боковым вырезом (угловым или овалным) и отверстием для оси диска. По всей плоскости вычерчена (выгравирована либо наклеена) таблица-сетка с цифровыми значениями поправок, выведенных из огневых задач с различными условиями стрельбы. Слева в вертикальной колонке стрелками обозначены направления движения цели: «на себя — от себя» — (·); «вправо — влево» — (→←); «вправо — влево под углом». Такими же знаками показаны направления ветра в верхней горизонтальной полосе.

Сетка-таблица образует 25 ячеек, каждая из которых разбита на 3 колонки в 4 этажа. На первом выведены значения для дальности на 300 м, на втором — для 400 м, на третьем — для 500 м, на четвертом — для 600 м.

На каждом этаже 3 секции. В средней — значение с учетом умеренного ветра, в левой — с учетом слабого, а в правой — сильного.

Как определить точку прицеливания? Сначала по направлениям движения цели и ветра в перекрестии найти ячейку. В ней на этаже известной дистанции (например, для 600 м — 4 этаж) в зависимости от направления ветра находим секцию (допустим, ветер умеренный, следовательно,

средняя секция), а в ней читаем значение ВТП (вынос точки прицеливания) в фигурах.

Рассмотрим конкретные стрелковые задачи.

Задача 1. Дальность 500 м. Цель движется слева направо под углом 90°. Ветер умеренный, дует справа налево под углом 40°. Определить ВТП.

Решение. На обратной стороне линейки-таблицы находим обозначения: в вертикальной полосе — знак для цели (→), в горизонтальной — знак для ветра. На пересечении находим ячейку. В ней на этаже для 500 м (3 этаж) находим секцию для умеренного ветра (средняя секция). В ней — число 5,2. Это означает, что ВТП (вынос точки прицеливания) на ветер равен 5,2 фигуры.

Задача 2. Цель — пулемет. Дальность — 400 м. Ветер дует слева направо под прямым углом со скоростью 10 м/с. Определить ВТП.

Решение. В вертикальной полосе находим знак для цели (·). В горизонтальной — для ветра (→). На пересечении определяем ячейку и в ней находим сперва этаж для 400 м (то есть второй), а затем секцию для сильного ветра (то есть правую). В ней — число 2. Это означает, что ВТП на ветер равен 2 фигурам.



Рис. 1а

Схема сборки

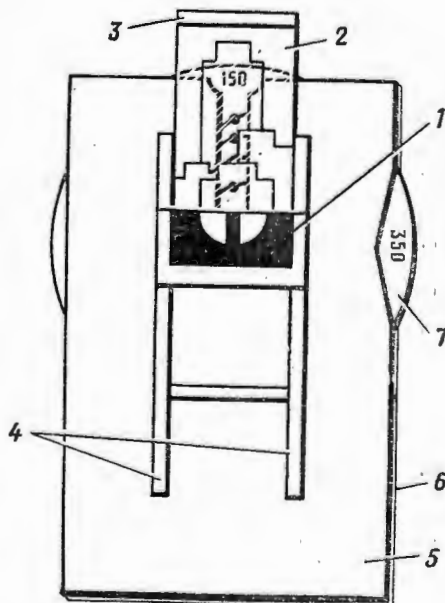

Рис. 16

Для определения точки прицеливания пользуемся лицевой панелью и диском (7). Диск склеивается из двух прозрачных пластин, между которыми вставляется бумажная прокладка с нанесенными на ней траекториями. Каждая составляется по принципу графика функции с возрастающими и убывающими значениями, взятыми из таблиц руководства по 5,45 мм АК-74 и РПК-74. По краю диска нанесены значе-

ния дальности до цели. Эти цифры и видны вверху узкого выреза лицевой панели.

Для удобства пользования траектория для каждого прицела обозначается определенным цветом. Например, для прицела «3» — красный, для «4» — зеленый, для «5» — синий, для «6» — черный (на нашем черно-белом рисунке эти цвета соответственно заменены линиями — сплошной, пунктирной, волнистой, двойной).

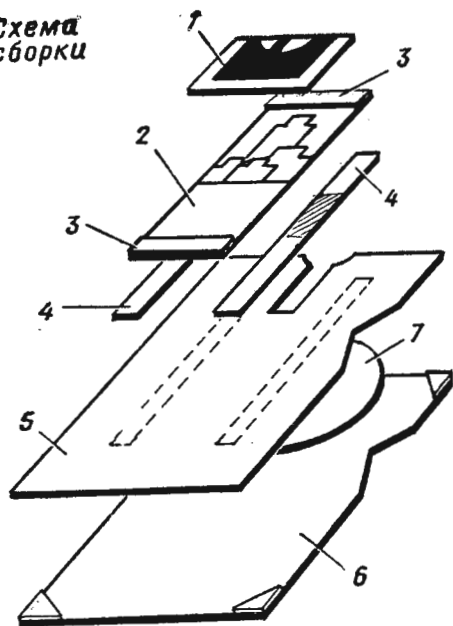
Высота траектории каждого прицела для удобства отсчитывается наглядно относительно высоты мишеней, изображенных контурно на ползунке-экране (2). Точка вылета пули находится ниже линии прицеливания на высоту стойки мушки. Но поскольку это расстояние невелико, оба уровня совмещены. В линейке-таблице первоначальный отсчет траектории начинается от точки вылета пули и ведется относительно линии прицеливания. На одном уровне с точкой вылета ровно совмещены мушка и целик.

Решим несколько стрелковых задач.

Задача 1. Дальность — 550 м. Цель — грудная фигура. Определить прицел и точку прицеливания.

Решение. Вращая диск, устанавливаем в прорези цифру 550. Ниже ее обозначилась траектория черного цвета, что означает прицел 6. Выбираем на грудной мишени, начерченной на ползунке-экране, точку прицеливания (допустим, центр фигуры) и сдвигаем ползунк так, чтобы эта точка прицеливания совпала с точкой на траектории. Наглядно убеждаемся, что между неподвижным целиком-мушкой и нижним обрезом грудной мишени образовался просвет в полфигуры. Вывод: можно подавать команду «Прицел 6, просвет полфигуры. Огонь!»



Рис. 16



Рис. 2

ВЕТЕР	↘			←			•	→			↙		
ЦЕЛЬ	↘			←			•	→			↙		
↘	1.1	1	0.7	0.2	0.7	2.7	2.7	3.7	4.7	6.7	3	3.7	4.7
	1.5	1.2	0.7	0.5	0.2	1.7	2.2	3	3.7	5.2	2.7	3	3.7
	2	1.5	0.7	0.7	0.2	0.7	1.7	2.2	2.7	3.7	2	2.2	2.7
	2.2	1.7	0.7	1	0.7	0.2	1.2	1.5	1.7	2.2	1.2	1.5	1.7
←	5	4.5	3.5	4.5	3.5	1.5	5.5	6.5	7.5	9.5	6	6.5	7.5
	4	3.7	3	3.7	3	1.5	4.5	5.2	6	7.5	4.7	5.2	6
	3.2	3	2.5	3	2.5	1.5	3.5	4	4.5	5.5	3.7	4	4.5
	2.2	2.2	2	2.2	2	1.5	2.5	2.7	3	3.5	2.2	2.7	3
•	0.5	1	2	1	2	4		1	2	4	0.5	1	2
		0.7	1.5	0.7	1.5	3		0.7	1.5	3		0.7	1.5
	0.2	0.5	1	0.5	1	2		0.5	1	2	0.2	0.5	1
		0.2	0.5	0.2	0.5	1		0.2	0.5	1		0.2	0.5
→	6	6.5	7.5	6.5	7.5	9.5	5.5	4.5	3.5	1.5	5	4.5	3.5
	5	5.2	6	5.2	6	7.5	4.5	3.7	3	1.5	4.2	3.7	3
	3.7	4	4.5	4	4.5	5.5	3.5	3	2.5	1.5	3.2	3	2.5
	2.7	2.7	3	2.7	3	3.5	2.5	2.2	2	1.5	2.2	2.2	2
↙	3.2	3.7	4.7	3.7	4.7	6.7	2.7	1.7	0.7	1.2	2.2	1.7	0.7
	2.5	3	3.7	3	3.7	5.2	2.2	1.5	0.7	0.7	2	1.5	0.7
	2	2.2	2.7	2.2	2.7	3.7	1.7	1.2	0.7	0.2	1.5	1.2	0.7
	1.2	1.5	1.7	1.5	1.7	2.2	1.2	1	0.7	0.2	1.2	1	0.7
	слабый	умеренный	сильный	600	500	400	300						

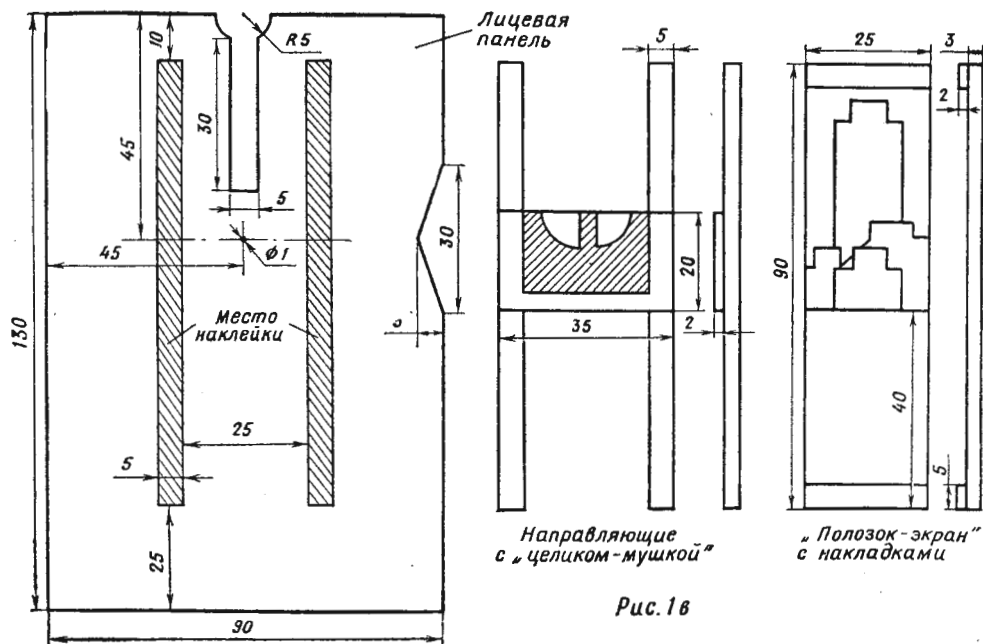
Секция

Этаж

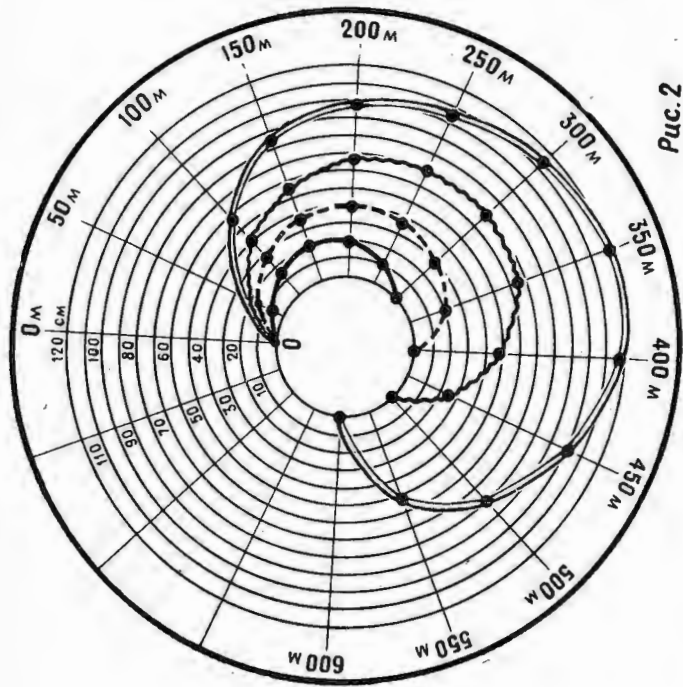
Ячейка

Рис. 3

Задача 2. Дальность — 450 м. Цель — ростовая фигура. Определить точку прицеливания.

Решение. Поворачиваем диск так, чтобы в прорези была видна цифра 450. Ниже обозначились две траектории — синяя и черная (то есть траектории прицелов 5 и 6). Какой прицел выбрать? Допустим, 5. Тогда двигаем ползок, чтобы ростовая мишень заняла позицию, при которой точка на траектории совпала бы с пробойной на цели. Если такая пробойна желательна в центре мишени, то мушка показывает, что точка прицеливания — в пояс.

Если же мы предпочли черную траекто-

рию, то есть прицел 6, а пробойна желательна в центре мишени, значит, как показывает целик, точка прицеливания — под обрез с просветом в полфигуры.

Пояснения к рисункам:

общий вид линейки-таблицы (рис. 1а) и схема сборки (рис. 1б) сделаны в произвольном масштабе. Наклейка на диск (рис. 2) и задняя панель-сетка (рис. 3) выполнены в натуральную величину.

Отдельные детали (рис. 1а): направляющая с целиком-мушкой, ползок-экран даны в натуральную величину.

Прапорщик Ю. ГРИБ.

ПОСТ ТЕХНИКИ БЕЗОПАСНОСТИ

ОСТОРОЖНО: ЭЛЕКТРОЛИТ!

Обслуживая аккумуляторные батареи, помни:

— обслуживать, заряжать и ремонтировать батареи можно только исправным инструментом и принадлежностями;

— содержи средства защиты [кислотно-щелочные перчатки, защитные очки, грубошерстный костюм, прорезиненный фартук, резиновые сапоги] исправными;

— имей на рабочем месте укомплектованную аптечку первой помощи, а также растворы кальцинированной и питьевой соды;

— храни кислоту в стеклянных бутылках с притертыми пробками. Следи за сохранностью надписей на бутылках;

— переносите бутылки с кислотой только вдвоем в корзинах или специальных ящиках.

Запрещается переносить бутылки с кислотой, переливать кислоту из бутылей без специальных приспособлений;

— обязательно применяй защитные средства при составлении электролита и заливке его в аккумуляторы;

— приготавливай электролит, вливая кислоту в воду тонкой струей при непрерывном помешивании

стеклянной или эбонитовой палочкой.

Категорически запрещается вливать воду в кислоту и приготавливать электролит в стеклянной посуде;

— подсоединяй батареи на заряд и отсоединяй их после окончания заряда только при снятом напряжении с зажимов (клемм) источника питания;

— производи заряд и разряд батареи только при включенной вентиляции;

— не производи одновременно заряд [разряд] кислотных и щелочных аккумуляторов в одном помещении;

— не допускай искрения при замерах степени заряженности батарей нагрузочной вилкой [пробником]. Не прикасайся к сопротивлению нагрузочной вилки [пробника] во избежание ожогов;

— не кури, не пользуйся открытым огнем и нагревательными приборами с открытыми нагревательными элементами в местах зарядки батарей;

— не наклоняйся к батареям во время их заряда во избежание ожогов лица и глаз брызгами электролита;

— оберегай батареи от ударов и механических повреждений при их сня-

тии, переноске и установке; не допускай коротких замыканий выводных зажимов и межаккумуляторных соединений;

— не допускай выплескивания электролита из аккумуляторов на поверхность батарей и закупоривания вентиляционных отверстий в пробках (крышках) аккумуляторов;

— соблюдай осторожность в обращении со свинцом и его окислами при ремонте батарей. Не допускай их попадания на кожный покров. По окончании работ со свинцом тщательно мой руки и лицо мылом.

При приготовлении электролита для щелочных батарей воспрещается пользоваться оцинкованной, алюминиевой, медной, свинцовой и керамической посудой, а также посудой, применяемой для приготовления электролита свинцовых аккумуляторов.

При попадании серной кислоты на кожу немедленно промой пораженное место обильной струей воды в течение 5—10 минут, а затем водным раствором кальцинированной соды. При попадании брызг серной кислоты в глаз немедленно, до оказания медицинской помощи, промой его обильным количеством воды, а затем 2% раствором питьевой соды.

Подполковник
В. ВАКУЛЕНКО.

ПАРТИЙНО-ПОЛИТИЧЕСКАЯ РАБОТА



■ ЗА АКТИВНУЮ ПОЗИЦИЮ КОММУНИСТОВ ■
■ ОРУЖИЕМ КРИТИКИ ■ ПОВЫШАЯ БОЕВИТОСТЬ
КОМСОМОЛЬСКИХ РЯДОВ

СТРОГО СПРОСИТЬ С СЕБЯ

Свежий ветер перемен, начавшихся после апрельского (1985 г.) Пленума ЦК КПСС, сказывается на отношении большинства коммунистов к своему труду. И естественно желание обобщить, убедиться воочию, что же нами достигнуто в перестройке, как поворачивается на новый лад вся партийная работа. Тем более и январский (1987 г.) Пленум ЦК КПСС потребовал: каждый коммунист, особенно если он руководитель, обязан самозыскательно анализировать результаты на вверенном ему участке. Вот мы и взяли сами и рекомендовали всем партийцам разобраться, как вовлечен в выполнение вытекающих из решений съезда задач личный состав, как пробуждена энергия каждого члена коллектива? Умеют ли наши товарищи критически оценивать собственный вклад в общее дело, ощущают ли постоянную неудовлетворенность достигнутым? Все ли трудятся на своем месте, не жалея сил, проявляют новаторство, инициативу, ответственность? Решительно ли изживают то, что не оправдало себя, тормозит движение вперед? Порой приходится констатировать, что желаемого мы еще не достигаем. Основная причина: есть еще в коллективах коммунисты, которые недорабатывают. И действительно, на фоне прибавившего в активности большинства членов наших парторганизаций они очень заметны. Вот, скажем, офицер-коммунист О. Лагунов. Как и все члены агитпропгруппы, он взялся подготовить несколько выступлений перед личным составом, а слово его по сути так и осталось лишь словом. На заседании партбюро с него спросили за такую безответственность. Пообещал исправить положение, но все-таки не очень-то разворачивается.

Некоторые нештатные пропагандисты из числа руководителей групп прилежаний

тоже порой легко относятся к разъяснению идей и установок съезда партии и пленумов ЦК КПСС своим слушателям. А потом еще удивляются, что это их подчиненные такие несознательные, дисциплину нарушают?

И особенно тревожит: кто пассивен как пропагандист, тот еще хуже выглядит в роли организатора. А ведь на съезде партии четко и недвусмысленно определено: за словом должно следовать конкретное организаторское действие. Такую привычку мы пока слабо формируем и у тех, кто ни в слове, ни в деле незаметен, и у тех, кто выступает, что называется, «на уровне», а практической работы сторонится. Этот недостаток стремимся устранить: вот и на последних учебно-методических сборах с командирами и политработниками, на семинаре секретарей парторганизаций еще раз напомнили товарищам, как предметнее, целеустремленнее влиять на личный состав.

Буду самокритичен: мы научились ставить, более или менее доходчиво разъяснять задачи военнослужащим разных категорий, а вот эффективно организовать их труд, вызвать встречное движение, обратную связь, стремление выполнить порученное как можно лучше умеют еще далеко не все. Это и понятно, ведь значительно труднее привить человеку потребность неуклонно претворять свои взгляды в жизнь.

Мы ставим перед парторганизациями цель: мобилизовать военнослужащих на решение задач, вытекающих из установок съезда, коммунисты должны широким фронтом, по всем линиям, как в боевой обстановке перед наступлением. Опыт Великой Отечественной войны, многолетняя войсковая практика дают нам методику, формы и средства успешного формирования атакующего порыва. Используя их, мы

учимся сами и учим командиров, политработников, партийный и комсомольский актив направлять энтузиазм личного состава на безупречное несение боевой службы, поддержание уставной дисциплины, твердого порядка.

Мы стремимся, чтобы каждый из них осознал, что искусство воздействия на людей как раз и состоит в умении определить политический, служебный и нравственный потенциал военнослужащего и сполна использовать его в решении служебно-боевых задач. И тут есть сдвиги к лучшему. Коммунисты все чаще замечают и поддерживают полезные начинания воинов.

Примером такого подхода служит воинский коллектив, где заместителем командира по политчасти лейтенант В. Макаров. Вместе с командиром роты политработник не жалеет сил для распространения в подразделении почина «КПП — пост комсомольский». Они придали ему размах, возглавили движение молодежи, учредили приз лучшему часовому, внедрили критерии для сравнения результатов, своевременно поощряли победителей. Не случайно в этом подразделении не допущено побегов осужденных вот уже несколько лет.

Съезд научил нас, как поднять, обострить чувство долга, совесть, патриотическое сознание. Не раз убеждались, что благожелательная обстановка, открытый, честный разговор, вера в человека порождают у него творчество, энергию, готовность преодолеть заскорузлость и инерцию. Без знания людей, кропотливого их воспитания руководителю не обрести доверия и поддержки подчиненных, не всколыхнуть коллектив и не повести его вперед. Жизнь дает поучительные примеры на этот счет.

Рота, которой командует член КПСС капитан Е. Шер, еще недавно была отстающей. Требование партии повернуться лицом к человеку, к живой работе коммунисты восприняли с полной ответственностью. Нашли они в себе силы отрешиться от устаревшей практики, сделали упор на индивидуальное воспитание военнослужащих, глубоко стали вникать в интересы и нужды людей, активнее помогать им в выполнении служебных обязанностей. И результат перестройки в работе не замедлил сказаться: рота, как говорится, поднялась на ноги, не имеет нарушений воинской дисциплины, прочно держится в ряду передовиков части. Причем положительные изменения в подразделении мы во многом связываем с деятельностью коммуниста-руководителя. Поворот его к непосредственной организации дела, к людям способствовал тому, что открылись сердца подчиненных этому руководителю, они внутренне приняли его, стали трудиться с удвоенной энергией.

Умело опирается командир на партийную организацию, продуманно направляет ее усилия. В итоге у всех коммунистов высокая общественно-политическая активность, каждый на своем месте добросовестен, ответствен, инициативен.

К сожалению, не везде еще взят такой тон, кое-кто еще медленно переходит от разговоров к делу. Не перевелись пока любители красивых фраз, пустых обещаний. Отдельные офицеры-коммунисты сидят и рассуждают, как изжить пьянство, чем занять досуг личного состава, на практике же ничего не предпринимают для этого.

Партия нас учит: нельзя подменять конкретную организаторскую работу призывами. Принятые решения следует полностью реализовывать. И кто не понял этого требования, тот, как правило, пожинает горькие плоды. Именно поэтому потерпел фиаско в службе член КПСС офицер В. Иванов. Люди вокруг стремились по-новому подходить к повседневному своему делу, изменить стиль к лучшему. А этот товарищ решил не утруждать себя перестройкой, жил прежней инерцией, которая заметно тормозила все дело. Коммунисты не прошли мимо этого: Иванов получил партийное взыскание, а потом и вообще был снят с должности.

Примером, когда партийные установки неукоснительно приняты к исполнению и люди, выполняя их, добиваются успеха, является партийная организация роты, где секретарем прапорщик В. Дюдюк. Главное для этого коллектива — увлечь человека интересными занятиями, общественной работой, коллективным творчеством. Здесь много внимания уделяют мероприятиям, обеспечивающим содержательный досуг: семейные «огоньки», конкурсы кулинарных изделий, встречи «знатоков», участие военнослужащих и членов их семей в художественной самодеятельности, состязания «Папа, мама и я — спортивная семья!» В роте создана футбольная команда, которая выступает на первенстве района. На стадион идут семьями.

В коллективе ощущается благотворное влияние такой организации свободного времени. Мягче стал психологический микроклимат, освежилась нравственная атмосфера.

Приобрело большой вес и общественное мнение. Каждый знает, что за нарушение дисциплины, недостойное поведение ответ придется держать не только перед командиром, но и перед сослуживцами, общественностью, природно. Отсюда и результат: в роте крайне редки отступления от уставных и моральных норм.

Известно, что роль партийной организации в воспитании людей во много раз усиливается, если деятельность коммунистов постоянно и целеустремленно направляется командиром, политорганом. Мы в руководстве парторганизациями придерживаемся принципа — повседневно глубоко изучать обстановку и помогать активу непосредственно на местах, в живом общении с ним, инструктируя его по конкретным вопросам партийной работы. Развиваем у политработников, секретарей парторганизаций потребность в осмыслении сути перестройки основных направлений деятельности, добиваемся, чтобы они поддерживали самую тесную связь с воинами.

Анализ показывает, что в парторганизациях заметно возросли требовательность, спрос за выполнение поручений, планов и решений, ответственность коммуниста за общее дело.

Взять, скажем, коммунистов подразделения, где партийную организацию возглавляет прапорщик Н. Пичульский. Они сумели оперативно перестроиться в соответствии с требованиями времени, что материализуется в конкретных достижениях. На качественно новый уровень поднята внутрипартийная жизнь, строже, принципиальнее спрашивают не только с тех, кто допускает проступки, но и с тех, кто бездействует, недостаточно инициативен, проявляет нейтралитет, мирясь с нарушителями дисциплины.

Расширена практика отчетов коммунистов и индивидуальных собеседований с ними по вопросам выполнения партийных обязанностей, усилены контроль и проверка исполнения. К отчету партийца и он сам, и остальные члены парторганизации готовятся заблаговременно. Предварительно всесторонне изучается опыт заслушиваемого: как выполняет служебные обязанности, какова его общественно-политическая активность. Получается взыскательный и вместе с тем доброжелательный разговор с товарищем, намечаются пути улучшения дел, даются советы. Отчет заканчивается нередко утверждением партийной характеристики.

Боевитость парторганизаций во многом зависит от того, кто их возглавляет. Умение найти душевный контакт с людьми, эффективно воздействовать словом и личным примером на их сознание — характерная особенность стиля большинства наших партийных секретарей. Однако самоуспокоенности, благодушия в этом мы стремимся не допускать. К сожалению, не все еще перенесли центр организаторской работы в низовые звенья — партгруппы, не все вполне осознали необходимость непосредственного влияния на личный состав. Поэтому в ряде подразделений партийцы слабо утверждают свою роль политического ядра воинского коллектива.

Лишний раз в этом убедились, когда изучали, как идет перестройка организаторской и политической работы в роте, где политработником лейтенант А. Богатырев. Пестрая картина открылась здесь. Рядом с коммунистами, боевито работающими, соседствовали, мирно уживаясь, те, кто был не готов трудиться по-новому, а то и просто не стремился к этому.

И мало сказать, что причина такого положения — лишь безответственность, равнодушие тех, отдельных. Здесь еще проявилось и неумение партийных активистов потребовать от коммунистов наивысшей добросовестности, примерности в выполнении партийного и служебного долга. В частности, так в свое время было в парторганизации, где секретарем старший лейтенант В. Николенко. Атмосфера благодушия, переоценки достигнутого, ориентация на благополучную статистику, а не на последовательное улучшение дела не могли

не привести к негативным явлениям. Потому-то, когда случилось нарушение на боевой службе, коммунисты-руководители вместо того, чтобы основательно разобраться в своих просчетах, пытались оправдываться, ссылаясь на «объективные» причины и «непредвиденные» обстоятельства. Такой стиль и породил нарушение, вырвавшееся на почве безответственности не один день. Чтобы убедить коммунистов в ущербности их подхода к делу, мы обратили их внимание на решения, которые принимались на партийных собраниях. За общими словами «мобилизовать», «повысить», «активизировать», «указать» не было конкретных мер, реальных усилий. А это — все тот же отзвук закоренелого формализма.

Заметна еще, медленно убывает сила инерции. Намерения партийного актива по новому наладить жизнь своих организаций остаются нередко лишь намерениями. В парторганизации, которую возглавляет прапорщик В. Холзунов, два члена партии за пьянку привлечены к строгой партийной ответственности. Это свидетельствует о принципиальном подходе, стремлении развивать ответственность коммунистов. В то же время уместен вопрос: можно ли назвать эту парторганизацию боевитой, по-настоящему заинтересованной в чистоте своих рядов, всемерно борющейся за чистый облик партийца, если на неблагоприятное поведение товарищей здесь реагируют только при рассмотрении персонального дела? Если систематическое заслушивание членов и кандидатов партии, индивидуальные собеседования с ними, как и контроль за выполнением поручения, еще не стали неотъемлемой частью повседневного воздействия на людей?

Да, перестройку не остановить, однако определенная часть коммунистов тяжело расстается со старым, привычным стилем, пристрастием к масштабным, широкоохватным мероприятиям, не торопится поворачиваться лицом к конкретному человеку. И тяжелей всего происходит поворот в мышлении, психологии — ведь не так легко отказаться от сложившихся стереотипов в подходах к делу. Мы понимаем, что конечный результат во многом зависит от того, как сами работаем, организуя и непосредственно проводя работу с партийным активом, насколько целеустремленно сосредоточиваемся на главном, глубоко анализируем и выявляем недостающее, что не позволяет выйти на требуемый рубеж. А в этом и у нас самих кое-что порой не клеится. Вот и нет должного влияния на наших помощников, не всегда продумана и их расстановка.

Уже сегодня видно, что идеи съезда все основательней овладевают сознанием воинов, определяют их замыслы и действия, входят в общественную практику, создают высокий духовный настрой в ратной деятельности. Процесс ускорения все зримее ощущается в жизни воинских коллективов и, несомненно, способствует более успешному выполнению поставленных перед нами задач.

Подполковник Л. ГРИНЬКО.

Точный адрес критики

Отношение к критике, отмечалось на январском (1987 г.) Пленуме ЦК КПСС,— это важный критерий отношения человека к перестройке, ко всему новому, что происходит в обществе. Очень емкая мысль, и понятна она, думается, каждому коммунисту нашего подразделения. А вот что касается ее реализации на практике, то здесь еще немало трудностей.

Как-то об этом зашел у меня разговор с секретарем парторганизации старшим прапорщиком П. Хворостяным. Старшина роты, уважаемый всеми за свои деловые качества, откровенно признался, что испытывает неудовлетворение от того, как наши коммунисты пользуются своим уставным правом развивать критику и самокритику, смело вскрывать недостатки и добиваться их устранения. Почему так получается? Скорее всего, потому, что долгое время мы жили спокойно: числится рота в передовых, не допускают коммунисты нарушений, значит, нет повода бичевать себя. Но если такая позиция когда-то не вызвала особой тревоги, то сейчас она осуждена партией.

Надо заметить, что до Хворостяного парторганизацию возглавлял прапорщик В. Ширяев. На отчетно-выборном партсобрании коммунисты высказали ему серьезные упреки: заорганизовал он партийную работу, не справился с ответственной ролью вожака. Слушал я эти выступления и полностью принимал их в свой адрес — ведь я же политработник!

...Наметили мы с Хворостяным стратегическую линию, прикинули, какими приемами и формами работы ее осуществлять, и пришли со своими задумками к командиру роты капитану Н. Бухарину. Он поддержал нас, подчеркнул в свою очередь, что нельзя повысить спроса с людей без обострения критики их недостатков. Ободренные этим разговором, мы с секретарем решили заслушать на партсобрании... командира роты.

Мы понимали, что без прочного авторитета командиру-единоначальнику трудно с успехом выполнять свои обязанности. Капитан Бухарин слыл волевым, грамотным офицером, но вот в обращении с неко-

торыми прапорщиками, допускающими промашки, подчас позволяя себе резкость. Указали партийцы ему на это, посоветовали строже контролировать себя в разговоре с подчиненными, четко проводить грань между требовательностью и грубостью. Коммунист нашел в себе силы признать свою ошибку и исправить ее впоследствии, от чего его авторитет только окреп.

Выдерживать курс на развитие предметной критики нам помогают и коммунисты управления части — люди зрелые, опытные. Вспоминается, в частности, приезд начальника штаба части подполковника А. Погодаева. Подводя итоги за полугодие, он сделал акцент не на «картинках» наших упущений, а на рекомендациях по коренному улучшению стиля работы. Причем самокритично оценил деятельность офицеров штаба, связанную с укреплением воинской дисциплины и повышением надежности охраны объектов.

После того выступления подполковника многие из нас задумались: разве еще совсем недавно нам приходилось слышать из уст старших офицеров подобные откровенные признания в своих недоработках? Получалось, как правило, по-иному: офицер штаба или политотдела расписывал яркими красками наши недочеты, взывал к совести виновных, а после его отъезда нередко появлялась «помощь в приказе». Хочу, чтобы меня поняли правильно: мы, люди военные, хорошо понимаем, что в ратном труде особенно нетерпимы просчеты, тем более нерадивость, и за них надо строго взыскивать. И речь я веду о другом — ведь порой бывает, что причины наших промашек находятся не в подразделениях... И в этих случаях мы, коммунисты рот, ожидаем помощи от старших товарищей, надеемся, что они самокритично возьмут часть общей вины на себя. Пользу от такого поведения начальника штаба трудно переоценить: укрепляется уверенность, что перестройка идет во всех звеньях, что чувство неудовлетворенности достигнутым присуще и исполнителям, и руководителям.

Особо хочется остановиться на тоне критики. Убежден, ее ценность определяется не резкостью выражений, а правдивостью, прямотой. И если человек понимает, что его критикуют не моды ради, а искренне желают улучшить дела на его участке, то ошибку легче признать и настроить себя на ее исправление.

Помню, не один раз мы указывали командиру взвода лейтенанту С. Трухану на издержки в индивидуальной воспитательной работе с подчиненными. Поначалу он не воспринимал всерьез замечания коммунистов — считал, что к нему излишне придирчивы. Но когда старшие товарищи убедили его в слабом знании обстановки

во взводе, тогда он и сам пришел к выводу: критика партийцев имела одну цель — помочь ему выйти на более высокие рубежи в социалистическом соревновании. Так оно и получилось в действительности: взвод, бывший среди середнячков, закончил учебный год на хорошо.

И напротив, тем, кто не прислушивается к справедливому суждению товарищей, труднее избавляться от промахов в поведении и службе. Сошлюсь на один пример. Не сразу мы подметили, что прапорщик В. Седлов ухудшил свои показатели, когда возглавлял караулы. Потом очередная новость — коммунист забросил учебу в вечерней школе. Его понизили в должности, и вновь Седлов не сделал правильных выводов. Видя, что меры воспитательного воздействия, товарищеская критика не возымели действия на коммуниста, партийцы объявили ему выговор. Однако мы решили не ограничиваться наложением взыскания — подсказывали прапорщику, как вернуть доброе имя. В конце концов «пробили брешь в стене», крепко задумался коммунист и с помощью товарищей вернул утраченные позиции.

Обстановка взаимной взыскательности, когда в расчет не берутся личные отношения, служебное положение и прежние достижения, оздоровила моральный климат не только в партийной организации.

Очень неуютно, к примеру, чувствовали себя на комсомольском собрании рядовые С. Мороз, И. Шевченко и другие, когда сослуживцы называли их фамилии, произносили неслестные слова об их отношении к требованиям воинских уставов. В первые минуты нарушители пытались было возразить, но когда то с одного, то с другого конца зала послышалось: «Что,

критика не нравится? А тянуть роту назад нравится?» — они притихли. Зато уже на других собраниях они сидели спокойно — знали, что сейчас их не за что критиковать...

В то же время мы стремимся пресекать попытки демагогии, показной принципиальности, желание подменить конструктивную критику сведением личных счетов.

Не могу забыть о таком случае. Вызвали как-то члены бюро ВЛКСМ одного молодого солдата. Стали отчитывать его за низкие результаты в боевой подготовке. В общем-то доставалось ему поделом. Но вот встал заместитель командира взвода, припомнил, как солдат выполняет упражнения на гимнастических снарядах, упомянул и такие слова: «верзила», «висишь на перекладине, как тюфяк» и т. д. Пришлось мне вмешаться, растолковать активистам, что недопустимо опускаться до оскорблений личности, каких-то внешних недостатков человека, унижать его достоинство. Подобная критика не достигнет желаемого результата, человек после нее обычно замыкается в себе...

Видим мы и слабые места в развитии критики. Она еще мало идет снизу. Кое-кто пробует «причесывать» ее. А некоторые коммунисты вообще разучились называть упущения и безобразия своими именами, особенно когда они имеются на порученных им участках. Но главное, мы твердо следуем взятым курсом, ибо практика доказывает, что критика, имеющая точный адрес, поддерживает дух беспокойства, способствует повышению эффективности труда.

**Старший лейтенант
О. ДОМАНОВИЧ.**



Волнуется старший сержант Николай Михин. Еще бы! С магнитной ленты с ним говорит родная мать. Надежда Андреевна рассказывает сыну, как она получила письмо от членов бюро ВЛКСМ роты, в котором активисты сообщали о нем — заместителе командира отдельного взвода. И звучат в ленинской комнате материнские слова, согревают сердце воина: «Спасибо, Коля, за примерную службу. Я горжусь тобой...»

**Фото прапорщика
А. Александрова.**

БОЛЬШИЕ ПРОБЛЕМЫ МАЛЕНЬКОГО КОЛЛЕКТИВА

Среди важнейших проблем, обсуждавшихся на XX съезде ВЛКСМ, одной из центральных стало повышение роли молодежи в борьбе за цели и задачи, которые выдвинула КПСС на современном этапе развития нашего общества. Съезд ярко продемонстрировал решительную поддержку юношами и девушками новаторского политического курса партии.

Но теперь дело стоит за главным — претворить установки, указы молодежного форума в жизнь. Задача эта наисложнейшая, ибо во многих комсомольских организациях укоренились парадность, формализм, бумаготворчество. Преодолеть их, придать работе с молодежью боевитость, вовлечь комсомольцев в революционные преобразования — такую цель поставил перед организациями ВЛКСМ съезд, состоявшийся в прошлом месяце.

О некотором опыте перестройки деятельности комсомольской организации подразделения рассказывается в статье майора А. НОВИКОВА.

Без малого год, как вывешено в ленинской комнате этого подразделения коллективное Ленинское задание комсомольской организации. Блекло отпечатанное под копирку, оно серым пятном смотрится на стене. Прочтешь текст трудновато — висит почти под потолком помещения. Но у того, кто все же проявит настойчивость и ознакомится с его содержанием, вопросов к молодежным активистам роты наверняка возникнет немало. Хотя бы вот таких: почему, к примеру, в графе, отведенной отличникам боевой службы, боезой и политической подготовки из числа членов ВЛКСМ подразделения, после многих месяцев учебы все еще прочерк? А кто-либо из комитета ВЛКСМ части или партийной организации роты интересовался, почему до сих пор не выполнено комсомольской организацией большинство намеченных мероприятий?..

Ответить на эти вопросы мы попросили бывшего секретаря бюро ВЛКСМ роты ефрейтора В. Литовченко и нынешнего — старшего сержанта В. Цемкало, а также политработника лейтенанта С. Аксентюка.

— Серьезным недостатком комсомольской организации нашего подразделения, — признали все трое, — до недавнего времени было равнодушие большинства членов ВЛКСМ к делам коллектива...

Действительно, всего несколько месяцев назад общие беды и радости почти не вызывали откликов в молодежной аудитории. От проблем, встававших перед организацией ВЛКСМ, люди словно отгораживались глухой стеной, а поломать ее, построить коллектив на волну активной жизненной позиции не удавалось.

Именно с этим в первую очередь столкнулся лейтенант Аксентюк, когда сменил в должности прежнего заместителя командира роты по политической части старшего лейтенанта С. Богомаза. Чем глубже молодой офицер вникал в комсомольскую работу в подразделении, тем больше испытывал недоумение. Будто бы непреодолимое препятствие лежало между несколькими десятками членов ВЛКСМ и понятиями, которыми живет сейчас весь Ленинский комсомол страны: «перестройка», «ускорение», «новое мышление», «человеческий фактор». Подтверждения такому выводу встречались на каждом шагу.

Так, на собрании первичной комсомольской организации рассматривалось персональное дело члена ВЛКСМ рядового Г. Кричевича, совершившего самовольную отлучку. Казалось бы, случившееся должно взволновать его товарищей. А с осуждением проступка выступили три... коммуниста и лишь один комсомолец. Кстати, последний внес предложение объявить нарушителю строгий выговор с занесением в учетную карточку. Собрание его дружно поддержало, никак не откликнувшись на мнение коммунистов об исключении Кричевича из комсомола.

Другой случай. Комсомольское собрание рассматривает актуальный вопрос: об изжитии грубых нарушений воинской дисциплины среди членов ВЛКСМ. Докладчик — командир подразделения говорит о набравшем, называя и тех, кто своим поведением позорит воинский коллектив, и тех кто невмешательством в происходящее по сути одобряет недостойные поступки со-

служивцев. А каков результат собрания? О нем красноречиво свидетельствуют две строки из протокола: «Вопросов к докладчику не поступило» и «Желающих выступить не было».

Подобных не красящих молодежный коллектив фактов в организации немало. Подавляющее большинство комсомольцев не имело поручений. Решения заседаний бюро ВЛКСМ и собраний, как правило, не выполнялись. Ни один из добросовестных и старательных солдат, прослужив в роте по году и более, так и не выразил желания вступить в ряды ВЛКСМ. И никто из комсомольских активистов не завел с ними разговора об этом.

В подразделении знали о комсомольском почине «Рядом с отличником — ни одного отстающего». На деле же передовикам учебы и в голову не приходило помочь своим слабоуспевавшим товарищам. Не получило в роте какого-либо отклика и патристическое начинание по овладению солдатами и сержантами смежными воинскими специальностями. Серо и скучно проходили в коллективе выходные дни. Безделье подталкивало отдельных членов ВЛКСМ к нарушениям воинской дисциплины...

Вот оно — широкое поле для деятельности комсомольской организации, для целеустремленного поиска путей обеспечения примерности и активности воинов-комсомольцев в выполнении уставных обязанностей и общественного долга. Только берись за дело! Но равнодушие оказалось сильнее. Где же были его корни? Почему большинство членов ВЛКСМ занимало позицию сторонних наблюдателей?

Однозначно ответить на это сложно. Хотя один ответ очевиден — много вреда приносит формализм в молодежной работе. Причин его живучести в этой комсомольской организации несколько. Прежде всего, думается, отрицательно влияла на положение дел в коллективе та позиция, которую занимал бывший заместитель командира роты по политической части старший лейтенант С. Богомаз. Частенько ратовал он с трибуны собраний и заседаний за необходимость обеспечения личной примерности членов ВЛКСМ в боевой службе, учебе и воинской дисциплине. Однако на фальшивой ноте звучали слова офицера, потому что ни для кого в подразделении не было секретом: он нередко отступает в поведении от собственных призывов. К примеру, стало солдатам и сержантам известно — политработник привлечен к дисциплинарной и партийной ответственности за пронос в часть спиртных напитков. Какой же могла быть отдача от его речей о недопустимости дружбы того или иного военнослужащего с хмельным зельем?..

Другой немаловажный фактор, непосредственно связанный с деятельностью комсомольских активистов: большинство из них таковыми только числились на бума-

ге. То есть были агитаторы, которые никого не агитировали, редакторы боевых листов, которые ничего не редактировали, спорторги, не вовлекавшие сослуживцев в занятия спортом. Роль комсгруппоргов сводилась только к ведению «для отчетности» дневников, а активность членов бюро ВЛКСМ заключалась лишь в дружном голосовании «за», когда на очередном заседании принималось какое-то решение. И это не проходило мимо внимания личного состава, вызвало соответствующий настрой людей, их отношение к комсомольской работе в целом.

Формальным был и спрос с членов ВЛКСМ за выполнение служебных и общественных обязанностей. Не постоянная принципиальная требовательность, подкрепленная доброжелательностью к людям, а периодическое привлечение к персональной ответственности провинившегося комсомольца преобладало здесь. Достаточно отметить, что за весь минувший отчетный период ни на комсомольских собраниях, ни на заседаниях бюро ВЛКСМ в организации не заслушали ни единого отчета комсомольцев. Зато за этот же период в коллективе рассмотрено восемь персональных дел членов ВЛКСМ, и все виновные получили по строгому выговору с занесением в учетную карточку.

Причем никто и вопросом не задался: а сыграли ли воспитательную роль эти взыскания? До самого конца службы наказанным так и не напомнили о том, что в свое время они «получили по заслугам». Так те и уволились в запас с неснятыми взысканиями, хотя отдельные из них извлекли для себя уроки из случившегося, улучшили поведение и отношение к службе.

Наконец, нельзя не назвать и такую причину процветания равнодушия в комсомольской организации, как запущенность в индивидуальной воспитательной работе. Групповых бесед, докладов и прочих массовых мероприятий здесь было предостаточно. А вот искреннего внимания к конкретным людям с их заботами и нуждами явно не хватало. Комсомольская деятельность как бы превращалась в самоцель, велась ради отметок в планах, но до сердца солдат и сержантов не доходила.

Взять, к примеру, такой факт. Несколько месяцев служил в роте рядовой В. Погосян, переведенный сюда из другого подразделения. Комсомольцем он не числится. В беседе же солдат рассказал, что на прежнем месте службы его заявление с просьбой о приеме в ВЛКСМ рассмотрели на собрании, приняли воина в комсомол. Куда делась после этого документ, почему не получил комсомольского билета, он не знает.

А вот рядовой В. Забегаев в этой роте попытался вступить в ВЛКСМ. Вместе с бывшим секретарем комсомольской организации солдат пришел в комитет ВЛКСМ части. Там посмотрели на фотоснимки, которые военнослужащий приготовил для

комсомольских документов, и забраковали их. С тех пор прошли уже месяцы, однако и поныне Забагаев ничего не знает о судьбе своего заявления.

Думается, именно из таких вот примеров складывались в организации и неприятие членов ВЛКСМ в ее боевитость, и порожденные этим неверием пассивность, безразличие.

Такое настроение людей и предстояло преодолеть новому заместителю командира роты по политической части. И, как признается сам лейтенант Аксентюк, переломить равнодушие личного состава, зажечь у комсомольцев интерес к жизни своей организации было для него самым трудным. В одиночку справиться и не надеялся, обратился за помощью к коммунистам подразделения. Начали с обновления комсомольского актива. Подбирали таких, кто способен стать настоящими заводилами у молодежи, был уважаем ею, реально мог вести ее за собой. Исходили из принципа: ищешь единомышленников — опирайся на личности, умеющие отстаивать свое мнение, не поддакивать.

Вместе с командиром роты и секретарем партийной организации подразделения прапорщиком А. Яншиным политработник еще раз всесторонне оценил кандидатуры коммунистов и комсомольцев, которые могли бы войти в новый состав бюро ВЛКСМ, стать комсгруппами, организаторами молодежных дел. Секрета из своих предварительных наметок коммунисты-руководители коллектива не делали: задолго до отчетно-выборного комсомольского собрания завели в широкой аудитории разговор о том, кому целесообразно поручить те или иные участки общественной работы. Сам факт подобного совета с личным составом, когда мнение спрашивали у всех членов ВЛКСМ, кое-кому поначалу показался непривычным. Однако уважительное отношение к суждениям, мнениям людей вскоре вызвало у них ответную реакцию: стали появляться ростки интереса к комсомольской жизни.

С первых шагов заместитель командира роты по политической части начал прививать новому комсомольскому активу чувство подлинной деловитости. Учил: в комсомольской работе отрыв слова от дела, необязательность — самое опасное. Говоря по-ленински, лучше сделать меньше, да лучше. Так постепенно стали уходить в прошлое длинные, но ни к чему не обязывавшие людей решения, которые принимались прежде на комсомольских собраниях и заседаниях бюро ВЛКСМ. Сейчас любое постановление — это три-пять пунктов, каждый из них четко предусматривает: что, в какие сроки, кому надлежит сделать. Между комсомольскими группами развилось соревнование: какая из них сможет лучше и интереснее подготовить и провести то или иное мероприятие для всей роты в часы досуга. К примеру, члены ВЛКСМ взвода, где комсгруппом прапорщик И. Гурковский, организовали на-

долго запомнившийся всем вечер памяти Ф. Э. Дзержинского. А комсомольская группа, возглавляемая рядовым М. Барьяком, создала в подразделении коллектив художественной самодеятельности. Его состав подготовил программму большого концерта для военнослужащих. По инициативе бюро ВЛКСМ все активисты приняли участие в подготовке вечера «Что, где, когда?» В ходе его четыре команды при поддержке всех присутствовавших состязались между собой в знании основ военного дела, истории и боевого пути внутренних войск, родной части. Мероприятие принесло солдатам и сержантам заметную пользу: вооружило новыми знаниями, помогло расширить кругозор.

Перестройка деятельности бюро ВЛКСМ выразилась и в том, что каждый его член теперь ведет конкретное направление работы, за положение дел на котором несет ответственность. А она прививается регулярными отчетами перед товарищами о выполнении порученного, о качестве сделанного. И в целом в группах сейчас постоянно заслушивают сообщения членов ВЛКСМ о реализации ими индивидуальных Ленинских заданий, росте идейной и нравственной закалки, соблюдении уставных положений и т. д.

Солдаты и сержанты теперь гораздо настойчивее, чем прежде, стараются утверждать собственный авторитет в коллективе полезными делами. Зарождается в подразделении и хорошая традиция: каждый, кто готовится увольняться в запас, оставляет на память о себе коллективу какой-то трудовой подарок. Например, ефрейтор В. Литовченко в свободное время отремонтировал ротный магнитофон, который стали с успехом использовать при проведении различных мероприятий. А ефрейтор В. Бондаренко смастерил ударную установку для ротного коллектива художественной самодеятельности.

Однако главным достижением комсомольского бюро подразделения, думается, следует считать неподдельное внимание активистов к товарищам. Оно не просто проявление внешнего интереса к мыслям, заботам и устремлениям солдат и сержантов. Это — и чуткость, и требовательность, и терпение, и правильные оценки, и незамедлительная реакция на изменения в настроении, поведении людей.

Как сказывается такой подход на активизации человеческого фактора в коллективе? Достаточно отметить, что проверку за минувший год рота сдала с общей хорошей оценкой. Стать отличником подразделением ей помешали в основном прошлые «грехи». Однако сделана солидная заявка на будущее. Самое важное — у личного состава появился деловой настрой на достижение более высоких результатов, проявляется это и в заметном сокращении проступков среди комсомольцев, и в развитии взаимопомощи в учебе.

Лучше всего, пожалуй, характеризует происшедшие в коллективе изменения по-

ступок рядового Г. Садовского. Геннадий прослужил в подразделении полтора года, однако только недавно подал заявление с просьбой принять его в комсомол. Свое желание объяснил так:

— Раньше я не видел никакого отличия комсомольцев от несоюзной молодежи; а формально носить билет члена ВЛКСМ в кармане не хотелось. Сейчас многое изменилось, появилась уверенность, что буду не числиться в комсомоле, а работать, действительно окажусь в передовых рядах советской молодежи, как пишу об этом в заявлении. Ведь наша комсомольская организация задает тон почти во всех происходящих сдвигах к лучшему...

Итак, комсомольский коллектив начал перестройку своей деятельности. Однако этот процесс может показаться кому-то легким и быстрым. В жизни все гораздо сложнее. Перед небольшим молодежным коллективом все еще стоит немало больших проблем. Часть их осталась от прошлого, часть возникла, когда началась решительная борьба с косностью и равнодушием.

Взять, скажем, Всесоюзную патристическую акцию «Революционный держите шаг!» Завершился ее второй этап, а многие члены ВЛКСМ не имеют индивидуальных Ленинских заданий. И дело не в оформлении на бумаге участия людей в акции, а в действительной практике, в конкретном вкладе каждого в молодежное дело. А именно здесь-то бюро ВЛКСМ и комсгруппам явно не удается пока доходить до каждого.

И не из-за нежелания активистов, а скорее из-за неопытности. Так, секретарь бюро ВЛКСМ подразделения старший сержант Цемкало по поводу индивидуальных Ленинских заданий сослуживцам сказал:

— Собираемся, в частности, включить в него перечень всех работ В. И. Ленина, намеченный для изучения планами политической подготовки на текущий год...

Получается, намечаются активисты просто продублировать в индивидуальных заданиях комсомольцам то, что те и так обязаны сделать как слушатели групп политических занятий. Участие в патристической акции требует от молодого человека делать что-то большее. Пусть изучит он одно произведение вождя, но помимо обязательного плана. И усвоит ленинские заветы так, чтобы они стали глубокими убеждениями, руководством в поступках и поведении.

А вот подобрать каждому человеку такое произведение, которое было бы ему не только по силам, но и наиболее полезно, — как раз в этом, думается, смысл индивидуального подхода к людям при проведении акции. И помочь в этом комсомольской организации роты призван в первую очередь комитет ВЛКСМ части, его секретарь старший лейтенант С. Казарин. Видно, не получается у комсомольского вожака части преодолеть те несколько десятков метров, которые отделяют его ка-

бинет от молодежного коллектива, испытывающего серьезные трудности в работе. А кому, как не ему, поддержать активистов, наставить их на правильный путь, определить верные ориентиры для дальнейшего движения вперед.

Мог бы комитет комсомола помочь комсомольцам роты в поиске тех ответственных, увлекательных и полезных дел, которые не только способствовали бы обеспечению примерности членов ВЛКСМ в ратном труде, но и сплачивали коллектив, формировали в нем правильное понимание подлинной дружбы и войскового товарищества. Пока руководящий комсомольский орган части этого не сделал.

Нуждается комсомольская организация подразделения и в улучшении партийного руководства ею. Речь идет не об увеличении числа собраний и заседаний по этому вопросу, а о проявлении искреннего и доброжелательного внимания к проблемам, волнующим молодежь. Если старшие товарищи систематически напоминают солдатам и сержантам об их обязанностях в соответствии с военной присягой и воинскими уставами, то о комсомольском долге, необходимости дорожить высоким званием члена ВЛКСМ разговор заходит крайне редко. Не здесь ли кроется один из корней равнодушного отношения самих комсомольцев к своему членству в рядах ВЛКСМ?

Можно привести хотя бы такой пример. При проверке комсомольских документов в роте ефрейтор Б. Сапаев свой комсомольский билет предъявить не смог. Почему? На этот вопрос военнослужащий ответил:

— Я проходил по плацу, не заметил офицера и не отдал ему честь. Он сделал мне замечание, потребовал документы. Военного билета у меня с собой не оказалось. Тогда подполковник забрал комсомольский билет, приказав, чтобы за ним пришел командир...

Представим себе на минуту, что в аналогичной ситуации у кого-то из коммунистов, не отдавшего честь начальнику, не оказалось с собой военного билета или удостоверения личности. Стал бы в подобной ситуации тот же начальник отбирать у человека партийный билет? Нелепым кажется даже само предположение. А почему же отсутствует такое же уважение со стороны старшего товарища к билету комсомольскому?

Словом, проблем перед комсомольской организацией подразделения стоит еще немало. Однако несомненная заслуга бюро ВЛКСМ и комсгруппов, заместителя командира роты по политической части — ясное видение своих недостатков и упущений. Следовательно, они будут преодолены.

Майор А. НОВИКОВ,
помощник начальника политотдела
внутренних войск МВД СССР
по Центральной зоне
по комсомольской работе.

ОТВЕТСТВЕННОСТЬ РЕКОМЕНДУЮЩЕГО

Когда на партийном собрании части при очередном отчете партийной комиссии прозвучала критика в адрес кандидата в члены КПСС офицера А. Тандиляна, краснеть, прятать глаза пришлось не только ему. То, что ставилось в вину этому молодому коммунисту, так или иначе касалось и тех, кто рекомендовал его в партию. За грубость и бестактность с подчиненными, высокомерие, стяжательство, невыполнение уставных обязанностей Тандиляна заслушивали на партсобраниях, с ним много раз беседовали старшие начальники. Но он не делал правильных выводов. Более того, свои аморальные поступки и действия пытался оправдать якобы созданной вокруг него обстановкой преследования из-за несданной в связи с переездом к новому месту жительства квартиры. Между тем факта какого-то гонения партийное расследование не подтвердило. А вот двухкомнатную квартиру Тандилян получил незаконно, в обход существующего порядка.

При рассмотрении персонального дела Тандиляна в первичной парторганизации и на заседании партийной комиссии коммунисты проявили принципиальность, строгую взыскательность. Его единогласно исключили из КПСС. Парткомиссия при вышестоящем политоргане, рассмотрев апелляцию исключенного, оставила решение коммунистов части без изменения. Забота о чистоте партийных рядов в сложившейся ситуации стала определяющим началом. В то же время члены партийной комиссии прямо указали рекомендовавшим Тандиляна в партию офицерам С. Труфанову и В. Маркову на легковесность и поспешность в оценке моральных и деловых качеств сослуживца. На собрании они резко высказывались по поводу «художеств» Тандиляна. «Не оправдал он наше доверие,— говорили они,— не тем оказался человеком...» «Не тем оказался... Но, позволив себе спросить, разве раньше, когда писали ему рекомендации, этого не знали?

Ответ тут — в той атмосфере, что была создана в партийной организации. В коллективе оказалась приниженной требовательность к коммунистам, отсутствовал строгий спрос с некоторых из них за посредственные, более того, прямо можно сказать, низкие результаты в служебно-боевой деятельности, проявлялась снисходительность к нарушителям уставного порядка и норм нашей морали. И у людей сложилось превратное представление о том уровне, нахождение на котором только и позволяет соответствовать высокому предназначению партийца.

Потому-то никто здесь не обеспокоился, когда принимали в партию рядового

Г. Каменева. Не удосужились хорошенько изучить личные качества вступающего, недолго думая, дали ему положительные рекомендации. А многие знали, что этот военнослужащий личной дисциплинированностью не отличался. На заседании парткомиссии выяснилось и другое: он, вступая в партию, преследовал корыстные цели.

Политическому отделу пришлось серьезно поправлять дела в этой парторганизации. Коммунисты, рекомендовавшие и Тандиляна, и Каменева в партию, были привлечены к партийной ответственности. Строго предупрежден о недостаточной требовательности при отборе людей и секретарь первичной парторганизации. С каждым коммунистом офицеры политотдела, члены парткомиссии побеседовали, разъясняя недопустимость легкого, формального подхода к подготовке партийного пополнения. Меры эти возымели действие: больше здесь не допускалось нарушения партийных норм. Да и в других парторганизациях извлекли должные уроки.

Повышение требовательности к принимаемому в партию, закрепленное в Уставе КПСС, ставит новые задачи не только перед партийными организациями, но и перед рекомендующими. На них возлагается помимо ответственности за объективность характеристики политических, деловых и моральных качеств товарища еще и обязанность помогать ему в идейно-политическом росте. А иначе и быть не может, ведь рекомендующий — главный наставник и учитель молодого коммуниста.

Офицеры политотдела, члены партийной комиссии настойчиво заостряют внимание секретарей парторганизаций, всех коммунистов на том, чтобы в ходе коренной перестройки партийной работы привести в полное соответствие с возросшими требованиями всю систему индивидуального отбора в партию. Мы нацеливаем каждую первичную парторганизацию на самый взыскательный, принципиальный подход к коммунистам, дающим партийные рекомендации. У нас практикуются при заслушивании отчетов молодых партийцев о прохождении ими кандидатского стажа выступления рекомендующих их коммунистов. С них спрашивают, как они следят за идейным, нравственным ростом подопечных, помогают в выполнении партийных поручений. Хорошо это делается в парторганизациях, где секретарями майор А. Илюкевич, старший прапорщик В. Соляник.

В рамках партийной учебы с целью повышения ответственности коммунистов с ними проводятся общественно-политические чтения, собеседования. Например, только за последнее время в парторганизациях обсуждали темы «Моя позиция в перестройке — не жду, а действую», «О личном вкладе коммуниста в укрепление воинской дисциплины». Специально была рассмотрена и такая, как «Ответственность рекомендующего за свое партийное поручительство». На примерах работы передовых коммунистов части, обобщая и популя-

ризируя их опыт, мы показываем молодым товарищам, как надо относиться к соблюдению уставных положений о рекомендации в партию.

Среди тех, кто вступил в партию в последнее время, подавляющее большинство — отличники боевой службы, боевой и политической подготовки, классные специалисты. Свыше семидесяти процентов служит в отдельно дислоцированных подразделениях. Все принятые, за редким исключением, с достоинством исполняют партийный долг, оправдывают данные им рекомендации.

Партийному возмужанию этих товарищей способствует то, что наставничество опытных коммунистов над ними продолжается. Рекомендовавшие их в ряды КПСС внимательно следят за их результатами в службе, общественной деятельности, подсказывают, делают внушения, если подопечные в чем-то допустят отступление от принятых правил. Такая забота создает теплый климат в коллективе, что тоже немало важно.

Офицеры политотдела, члены партийной комиссии стремятся донести до сознания коммунистов: борьба за чистоту партийных рядов должна начинаться, что называется, с дальних подступов. Человек обращается к коммунистам за рекомен-

дацией. С ним беседуют секретарь парт-организации, другие товарищи. Именно в этот период и следует объективно оценить возможности человека, проявить принципиальность, разумную осмотрительность.

Коммунисты так и действовали, когда о желании вступить в партию заговорил прапорщик В. Чиреш. В коллективе знали, что он с обязанностями, например, начальника караула в целом справляется успешно. Но поверхностным знанием не ограничились, вникли глубже в его отношение к службе, жизни. Вскрылось, что еще до призыва в войска он прикладывался к бутылке. В самом начале воинской службы его поведение рассматривали по этому поводу на совете прапорщиков. Урок же не пошел ему на пользу. Но свою пагубную привычку он теперь стал всячески маскировать. Узнав об этом, коммунисты ему отказали в рекомендации.

В дальнейшем неуклонном усилении спроса с каждого коммуниста, кому в соответствии с Уставом партии предоставлено право давать рекомендации, видим мы важнейшее средство совершенствования индивидуального отбора в партию, идейно-политического роста кандидатов и членов КПСС, вовлечения их в активную деятельность своих парторганизаций.

Майор С. ПОСТАНОВКИН.

РЕПЛИКА

...И СНОВА СЕЛ ЗА ЖАЛОБЫ

Собрание в партийной группе проходило бурно: выступали все коммунисты, и каждый осудил поведение члена КПСС Ю. Горенцова, его отношение к исполнению должности начальника клуба. Причем мнение было единодушным: просить первичную парторганизацию рассмотреть вопрос о пребывании Горенцова в партии. А как он сам реагировал на все это? Сослался на плохое самочувствие и не ответил ни на один из поставленных вопросов.

Зато сразу после собрания забыл про «болезнь» и поехал к вышестоящему руководству. Там, проявив в очередной раз нечестность, сказал, что его уже исключили из партии и он просит защитить его от неправомерного решения. В управлении войск зоны хорошо знали Горенцова: в свое время он работал в редак-

ции войсковой газеты, допустил серьезный проступок, за что понес строгое партийное наказание. Стали разбираться, как же офицер выполняет обязанности начальника клуба. Оказалось, хуже некуда.

Надо сказать, что офицеры политотдела части Горенцову пыгались помочь: взяли на себя часть его обязанностей, критиковали на партсобраниях. К сожалению, он не оценил товарищеской поддержки, не внял критике. Более того, позволил себе уйти в сторону от подготовки даже таких мероприятий, как партийная конференция, годоводный праздник, день политработника. Вскоре получил дисциплинарное взыскание за невыход на службу. А вместо того, чтобы изменить отношение к делу, Горенцов принялся за жалобы, писал их обстоятельно — благо раньше набил руку на журналистике.

И вот собрание первичной парторганизации. Выступали на нем не менее горячо, чем в партгруппе. Коммунисты все же решили дать ему еще одну возможность исправиться, оставили в своих рядах, объявив строгое взыскание.

После этого было списано негодное политпросветимущество и получено новое, радиоофицеры подразделение, налажен обмен книжного фонда, обновляется наглядная агитация. Решаются и другие вопросы. Но все... без участия начальника клуба. Майору Горенцову некогда выполнять свои служебные и партийные обязанности — он занят сочинительством жалоб и оправдательных писем в различные инстанции. Видимо, не хочет коммунист понять, что начинать перестраиваться каждый должен с себя. А понять это все равно придется — время сейчас такое!

Подполковник Д. ПАНЬКОВ.

В ПАМЯТИ НАВСЕГДА

Как-то, выступая перед личным составом подразделения, ветеран комсомола с неподдельной искренностью сказал:

— С гордостью вспоминаю свою комсомольскую пору. Мы постигали и закладывали в характеры такие качества, как коллективизм, дружба, правдивость, ответственность друг за друга. И приобретенная тогда идейная и нравственная закалка очень пригодилась в жизни. Потому-то не меркнет в сердце чувство горячей благодарности, признательности нашему ленинскому Союзу.

Такое откровение прошедшего большой путь товарища, конечно, не могло не затронуть и наших душ. У многих возникло желание спросить и себя: а что останется от комсомольских лет у нас? И оно оказалось не мимолетным. Как только комсомольцы собрались вместе перед заступлением на службу, вновь вспомнили слова ветерана, попытались обменяться мнениями по этому поводу. Стихийно начатый разговор надумали продолжить попозже уже организованно, предварительно подготовившись к нему.

И вот что-то вроде комсомольской дискуссии состоялось, где каждому надлежало отчитаться о личном вкладе в жизнь группы. Речь зашла о самом злободневном, насущном: о том, как реализуем Ленинские задания во Всесоюзной патриотической акции «Революционный держите шаг!» Зачин разговора получался в привычном ключе: один по бумажке зачитал, как выполняет свои обязательства, в такой же манере и другой начал. Но тут комсомольцы зашумели: дескать, не для того собрались, чтобы набившим оскомину пустословием заниматься, докладывая, какие проблемы волнуют и как мыслить их решать. И такая реакция — признак идущей перестройки психологии наших сослуживцев, преодоления инерции, равнодушия к делам, а значит, и оживления, активизации всей комсомольской работы.

Страсти тогда вскипели не на шутку, прорнулся настоящий комсомольский задор. «Скучно, серо живем, — горячились выступавшие, — смену отбудем на службе — и по домам, по своим углам до следующего наряда. А почему бы не собраться просто так, без приказа, по собственной потребности, что-то наиболее обсуждать да сообща решить какие-то наши вопросы?» Предлагалось немало интересного. Кто-то напомнил, что в задании нашей группе записано: совершенствовать материально-техническую базу боевой учебки. Тут прапорщик А. Юшков и призвал группу выступить с инициативой о проведении молодежного субботника по благоустройству стрельбища, переоборудованию учебного класса. Забегая вперед, скажу, что предложение наше поддержала и ком-

сомольская организация роты, и командир его одобрил. Дело было сделано полезное.

А вообще после того разговора заметно строже стали к себе и товарищам наши комсомольцы. К примеру, раньше бы никто и внимания не обратил, что прапорщик В. Романов получил «хорошо» по итогам политечебы за год, хотя обещал иметь высший балл. Теперь же все в слух осудили, что член группы слово не сдержал, спросили, почему проявил безответственность, и условие безоговорочное поставили: ко дню съезда комсомола добиться твердой пятерки.

Или взять другое. В Ленинском задании тому же прапорщику Юшкову поручено повысить классность своей квалификации на одну ступень. И он устремленно идет к цели. Группа же задалась вопросом: в чем слабее его прапорщики М. Беляков, А. Шибалов? Могут и они взять такой же рубеж? Могут, но им потребуется помощь. И мы обратились за ней к ветерану взвода, мастеру контролерской службы коммунисту прапорщику А. Бриллиантову. Конечно же, Александру Ивановичу пошел на встречу. Во взводе многие прошли его школу.

Вообще надо сказать, все четверо коммунистов взвода отзывчивы, заботливы, в то же время и достаточно требовательны к комсомольцам. «Вы резерв партии, — говорят нам, — а резерв должен быть полноценным, во всеоружии». В каждом намиском наряде непременно несет с собой службу кто-либо из коммунистов, подсказывает, если что не так, предостерегает от ошибок. Благодаря их усилиям задачи боевой службы во взводе решаются успешно. А наша группа старается всячески дополнить, умножить эти их усилия. Прежде всего личной примерностью, беспрекословным повиновением командиру взвода. Он, кстати, тоже комсомолец, и это придает особую значимость деятельности группы. Мы ощущаем двойную ответственность за положение в коллективе: как подчиненные нашего лейтенанта призваны петься о его авторитете и как товарищи, единомышленники по Союзу обязаны по комсомольскому кодексу крепко держаться принципа «Один за всех, и все за одного». Вот и, считая это делом своей чести и совести, стремимся всячески помогать нашему командиру выполнять Ленинское задание: обеспечить подтверждение звания отличного взвода.

Задача эта не только комсомольца-офицера, а и нашей группы в целом. Решить ее без полной отдачи каждого из нас в обработке учебных программ немислимо. Тут у нас свой подход. Прежде всего общественный контроль наладили, чтобы учились все без скидок и послаблений.

Наверное, вот это-то: крепкая дружба, взаимозависимость каждого, помогающие идти вперед, и останутся в памяти навсегда.

Прапорщик В. ПРОКОПОВ,
комсгруппорг.



ЕЩЕ СТОЛЬКО ЕСТЬ ВОЗМОЖНОСТЕЙ...

За «круглым столом», обсуждающим сегодня некоторые проблемы, стоящие перед женсоветами, — политработник подполковник А. Жмырко, представители женсоветов этой же части Бубнова Людмила Дмитриевна, прапорщик Вильдеева Валентина Александровна, прапорщик Горшкова Вера Анатольевна, сержант Зернова Вера Геннадьевна, прапорщик Шаброва Татьяна Николаевна. Беседу вела корреспондент журнала С. ЯРОСЛАВЦЕВА.

Кор.: Хочется, чтобы наш разговор начался вот с чего. В последних партийных документах неоднократно подчеркивается мысль, что конечная цель перестройки — глубокое обновление всех сторон жизни страны, наиболее полное раскрытие гуманистического характера нашего строя во всех его решающих аспектах, в том числе в социально-политическом, нравственном. В выполнении партийных решений главное слово — за коммунистами, комсомольцами. Но, наверное, и женсоветы не должны стоять в стороне?

Жмырко: Верно. Нам, политработникам, трудно обойтись без помощи такой общественной организации, как женсовет. Сами посудите: можем ли мы, к примеру, полно изучить человека, не зная, как он ведет себя вне службы? И еще: климат, царящий в семье, обязательно отражается на служебных делах военнослужащего. Его активная жизненная позиция, его отношение к сослуживцам, его, наконец, нравственность — все это имеет корни, которые трудно разглядеть «от девяти до восемнадцати», то есть за время его пребывания в подразделении. А с другой стороны, и то, с каким настроением придет военнослужащий со службы домой, аукнется и на детях, и на жене... Вот и получается, что точек соприкосновения у нас с женсоветами достаточно. И в их лице мы видим надежного помощника в решении задач нравственного воспитания членов воинских коллективов.

Кор.: А как конкретно осуществляется помощь политорганам со стороны женсо-

ветов по вопросу, скажем, изучения военнослужащих вне подразделения?

Жмырко: Только недавно мы с Людмилой Дмитриевной Бубновой обсуждали итоги одного интересного анкетирования... Впрочем, Людмила Дмитриевна сама об этом расскажет.

Бубнова: Среди вопросов в анкетах, которые разработали члены нашего женсовета, были и такие: что читает глава семейства, часто ли ходит в кино, помогает ли своим детям учить уроки, посещает ли родительские собрания в школе, как активно участвует в ведении домашнего хозяйства... Уже сам процесс анкетирования — знаю по отзывам женщин — принес пользу: мужа, заполняя карточки, делали для себя выводы, в чем они недорабатывают. После этого дневники своих школьников чаще листать начали, женам внимания больше уделяют... Думаю, наличие этих сведений и для политработников пригодилось. Во всяком случае, и для женсовета, и для командиров стало ясно: в некоторых семьях воспитывать нужно не только детей, но и родителей. Точнее, наверное, не воспитывать, а перевоспитывать.

Кор.: Итак, по итогам анкетирования вы сделали вывод... А что же дальше? Намечаются ли какие-то конкретные предложения по нему?

Бубнова: В этом направлении мы и раньше не бездействовали. Так, у нас много молодых семей, и большинство из них стали постоянными слушателями лектория «Молодежи о семейной жизни», существующего при клубе соседнего завода. С ок-



В. ГОРШКОВА



Л. БУБНОВА



Т. ШАБРОВА

тября прошлого года по апрель нынешнего побывали на семи лекциях. На них шел разговор и о том, как важно с уважением относиться друг к другу, как детей растить, к труду их приучать. Свои положительные результаты лекторий, безусловно, дал. А анкетирование показало, где у нас слабые места, какие беседы нужны нам теперь. Думаю, лекторы не оставят без внимания заявку нашего женсовета.

Шаброва: А мы раз в месяц приглашаем лекторов прямо в подразделение: приходят из горисполкома, из юридической консультации... И педагоги перед нами выступают — о школьном, дошкольном воспитании детей рассказывали, о том, что никогда и никто не заменит ребенку родителей. Дети копируют нас, взрослых, и с малых лет стараются во всем подражать папе и маме. Видят, как те друг с другом общаются, слышат, что говорят о сослуживцах, как к службе относятся, к понятиям «честь», «совесть»... В общем, считают, такие лекции нам очень нужны.

Кор.: Наверное, это непросто — вызвать человека на откровенность, разговорить его так, чтобы он, как с самым близким человеком, поделился с вами сокровенным?

Шаброва: Здесь главное не в официальном тоне диалог строить: доложи, мол, почему хмурым ходишь. Такт — прежде всего. Года полтора назад одна из наших семей распалась начала: ссоры в том доме каждый день были. Чувствую, пошла бы их официально, так сказать, мирить — ничем хорошим это бы не закончилось. Заглянула я в этот дом, когда мужа дома не было: просто чаю выпить, поговорить. Своими новостями поделилась и от хозяйки причины их разлада узнала. Казалось ей, что муж не на службе задерживается, а...

Жмырко: Да-да, помню эту историю. Чтобы мир в той семье восстановился, вы не раз и не два туда ходили, и с командиром роты беседовали, и ко мне за помощью обращались. В общем, горячо, с душой, как это у вас в характере, подошли к своим общественным обязанностям. А ведь следствием этого стало не

только то, что супруги помирились, двух детей сейчас растят. Люди видят, как члены женсовета работают, и, естественно, тянутся к ним.

Кор.: Наш разговор, кажется, затрагивает и другую проблему. Укрепление семьи, формирование жизненной позиции ее членов происходят не только, как сказала Валентина Александровна, в четырех стенах. Надо создавать дружный коллектив, надо прилагать все усилия, чтобы в нем была творческая атмосфера. И, наверное, одному женсовету решать такие задачи нелегко.

Горшкова: Конечно, нелегко. И потому наш женсовет работает в тесном контакте с библиотечной частью, советом клуба. Готовится читательская конференция по той или иной книге, тематический вечер — и мы здесь принимаем участие, причем не пассивное, то есть не только в качестве зрителей. Задумал, к примеру, совет клуба провести тематический вечер «Молодежь в борьбе за мир» — жена прапорщика В. Носова и сценарий помогала готовить, и подобрала для показа на экране нужные слайды. Жена офицера Н. Нагородня приняла участие в читательской конференции... Мы поставили перед собой задачу: пусть солдатский клуб станет и клубом для семей военнослужащих. Проходит там встреча с интересными людьми — приглашаем жен прапорщиков, офицеров. Были все на встречах с делегатом XXVII съезда КПСС Ю. Щегловым, с заслуженным артистом РСФСР Альбертом Филозовым и киногруппой фильма «Люби меня, как я тебя», с поэтом Юрием Пономаренко. Выставлялась в клубе передвижная экспозиция областного краеведческого музея на тему «Комсомолыцы нашего города в годы Великой Отечественной войны». С организаторами ее мы договорились о том, чтобы в удобное для нас время экскурсоводы показали экспозицию членам семей офицеров, прапорщиков, военнослужащих сверхсрочной службы.

Бубнова: В отдаленных подразделениях, к сожалению, на помощь совета клуба, библиотеки рассчитывать почти не прихо-



В. ЗЕРНОВА



В. ВИЛЬДЕЕВА



А. ЖМЫРКО

дится. Я в том смысле, что Филозов к нам вряд ли придет. Но тоже не скучаем. Я уже сказала, что поддерживаем тесные связи с Домом культуры, лекторской группой. Хочу добавить, что и наши женщины говорить умеют. Так, жена офицера Татьяна Ивановна Быкова, по специальности врач, ведет университет здоровья. А жена прапорщика Зоя Ивановна Шорохова выступает с циклом бесед «Любовью дорожить умеете». Желающих их послушать всегда полон зал.

Шаброва: А культпоходы на природу сколько людей собирают? Зачастую все сто процентов рюкзак на плечи надевают: жены, мужья, дети. Как лето — устраиваем походы по грибы, ягоды. Потом опять-таки вместе варим варенье, солим грибы. Такие походы ведь не только для здоровья полезны, они сплачивают нас всех. Каждый человек на людях открывается. Берем с собой солдат, чему они очень радуются. Варенье и грибы им потом тоже пригождаются. Ведь у нас вот еще что принято: отмечать дни рождения солдат. Ежемесячно собираются у самовара в солдатской столовой те, кто родился в этот месяц. По шесть, восемь, а то и одиннадцать именинников набирается. Им мы печем большой пирог, а всем их сослуживцам — маленькие. Это уже в традиции — теплота праздничного чаепития. С ней, кстати, встречаем и новичков нашего коллектива. Праздник части в батальоне отмечали за чайным столом.

Зернова: Мы тоже коллективом часто на природу выезжаем. Устраиваем соревнования: кто крупнее рыбу поймает, кто больше грибов соберет. Итоги подводим — сколько смеха, шуток! Отдыхаем так, что полученного заряда бодрости до следующего выходного хватает.

Жмырко: Кстати, надо вот что отметить: после подобных коллективных походов и служба лучше ладится. Мы часто говорим: «В здоровом теле — здоровый дух». Хочу эту поговорку несколько переиначить: в здоровой атмосфере всегда происходят лишь здоровые дела! Поход в лес тоже, знаете ли, иногда так организовать мож-

но, что там у людей будет не отдых, а пьяное застолье. У нас этого не случается, у нас женсоветы — непримиримые враги любителей спиртного.

Бубнова: Выпивают в основном там, где досуг не организован. А если человеку есть чем заняться... Мы с членами женсовета на эту тему как-то разговорились и вот что решили. Надо в активности организации досуга мужьям пример показать, пусть смотрят на нас и выводы делают. Вот и стали посещать занятия по аэробике — они проводятся в школе. Жена прапорщика Ольга Валентиновна Волкова ведет с нашими женщинами кружок вязания и макраме. Думаем, как организовать кружок кройки и шитья.

Кор: Вы стараетесь чаще быть вместе. Так, наверное, не только веселей, так легче решать и серьезные вопросы?

Бубнова: В песне одной поется: «Вместе — дружная семья». Ведь какие только проблемы не нарушают семейное благополучие: и трудоустройство жены, и садик для ребенка, и скука в свободное время — все это, да и многое другое будоражит, выводит из равновесия. Если это в наших силах, стараемся помочь, не замалчиваем острых тем — ходатайствуем перед командованием, организовываем какие-нибудь интересные занятия для членов семей, да и простым человеческим участием, советом не обделены наши женщины. К чему мы стремимся? Чтобы в доме каждого лад был, чтобы мужья наши на службу шли с хорошим настроением. Если уж говорить о конечных результатах стараний наших женсоветов, то они там, на боевой службе, оценку получают.

Вильдеева: Наверное, каждый здесь с этим согласится. Потому и надо нам, членам женсоветов, чаще к политработникам заходить, чтобы строить свою работу не в отрыве от жизни воинского коллектива.

Горшкова: Вы знаете, мы на все торжества, проходящие в клубе, приглашаем семьи военнослужащих. Чтобы они все эти праздники считали своими. Недавно праздник части был. Мы решили свою лепту в подготовку к празднику внести. Наши жен-

шины — Н. Осина, Н. Бородулина, Л. Павленко и другие — занялись сбором фотографий: старые альбомы пересмотрели, интересные снимки нашли. Накануне юбилея состоялся в части смотр художественной самодеятельности в рамках второго Всесоюзного фестиваля народного творчества. В нем приняли участие и дети военнослужащих, и жены во главе с членом женсовета младшим сержантом Т. Салаховой. А на самом праздновании отцов поздравили наши дети. Кстати, как они любят в подразделении бывать! Считаю, что это хорошо, пусть приближаются к ратному труду. Пусть с гордостью говорят, что их отцы — военные.

Кор.: Таким образом, судя по всему, у вас делается основное для выполнения главной задачи женсовета — работать не только в отдельно взятой семье, не только стараться сплачивать эти семьи между собой, но и всегда добиваться, чтобы старания ваши шли на пользу производственному коллективу, в данном случае воинскому. Не так ли?

Зернова: Как самих себя оценивать? Во всяком случае, стараемся.

Шаброва: Вместе нечасто собираемся, а вот за этим «круглым столом» посидели, увидели: есть что друг у друга перенять.

Бубнова: Еще столько есть возможностей, чтоб оживить нашу работу.

Жмырко: Вот это верно. Не будем переоценивать себя. Думается, пока в наших женсоветах используются наиболее легкие, проторенные пути, да и то не в полную

меру имеющихся возможностей. Но уже заметна начавшаяся перестройка в их работе: поиски нового, научного подхода, позволяющего сделать работу женского совета более эффективной. И сегодняшняя попытка объединить в этом усилия всех, надеемся, будет благотворной. Мы этому всемерно поможем.

От редакции. «Круглый стол» проходил незадолго до Всесоюзной конференции женщин, состоявшейся в Москве. Были на конференции и представительницы женсоветов внутренних войск: Вера Васильевна Музапарова, Александра Леонтьевна Григоренко, Меланья Ивановна Юхно, Антонина Михайловна Радаева, Светлана Алексеевна Гумерова и Людмила Дмитриевна Бубнова. Одна из них, Меланья Ивановна Юхно, избрана в Комитет советских женщин.

По окончании конференции женщины-активистки были приняты начальником внутренних войск МВД СССР, начальником Политуправления внутренних войск, членами Военного совета. Встретились они и с сотрудниками редакции журнала «На боевом посту». Поделались впечатлениями о конференции, своими планами по ведению работы женсоветов. А главное в ней — активная позиция каждого, ориентация на то, что, как было сказано на конференции, «с государственной высоты человек должен взглянуть прежде всего на свои действия. Осознать, как нечто безусловное, не только свои собственные права, но и свои собственные обязанности. Не перекладывать на плечи других то, что он может и должен сделать сам».



Участницы Всесоюзной конференции советских женщин от женсоветов внутренних войск МВД СССР — гости редакции (слева направо): А. Григоренко, М. Юхно, А. Радаева, В. Музапарова, Л. Бубнова, С. Гумерова.

Фото прапорщиков В. Каверина и С. Наумова.

НА ПУТИ К САМООБЕСПЕЧЕНИЮ

Подсобное хозяйство части, где заместителем командира по тылу подполковник А. Хаустов, решением коллеги МВД СССР и ЦК профсоюзов работников госучреждений награждено Почетным дипломом «За достижение наивысших результатов во Всесоюзном социалистическом соревновании за увеличение производства и закупок животноводства в зимний период 1985—1986 гг.». О том, как коллектив добился этого успеха, рассказывает подполковник А. ХАУСТОВ.

Прежде всего хочу сказать, что наши сегодняшние показатели никак нельзя назвать случайными. Мы вышли именно на такой рубеж, какой и намечали в плане развития подсобного хозяйства, составленном еще в 1982 году. Почему за точку отсчета взят этот год, думаю, понятно: воинские коллективы, исходя из решений майского Пленума ЦК КПСС, включились в реализацию Продовольственной программы. Тогда в части состоялся разговор о том, каким быть подсобному хозяйству. Насколько он был деловым, конкретным, подтверждают цифры. Такие, к примеру. В расчете на одного довольствующегося получено: в 1982 году — 26,7 кг мяса, в 1983 — 27,2; в 1984 — 28,1; в 1985 — 28,9; а в 1986 — 29 кг. Примерно такие темпы роста и были заложены в план. Так же, согласно ему, шел количественный рост содержащегося у нас крупного рогатого скота, свиноголовья, птицы и, что особенно радует, повышение продуктивности животных. За одиннадцатую пятилетку мы два года и один месяц обеспечивали себя мясом на плановое снабжение, а почти каждое третье подразделение добилось пятидесятипроцентного обеспечения.

Еще раз повторю: в основу работы была положена плановость. Она коснулась всех пяти слагаемых, которые мы выделили как необходимое средство для успешного развития подсобного хозяйства: совершенствование его материально-технической базы, создание рациональной структуры стада, положительное решение вопроса с кормами, улучшение планирования и системы контроля, ветеринарно-зоотехнического обеспечения животных. Как же на практике осуществлялись наши замыслы? При управлении части вместо небольшого свинарника образовался сейчас животноводческий городок, где мы содержим до 200 свиней, до 25 голов крупного рогатого скота, две сотни кроликов, до 300 штук птицы. В отдельно дислоцированных подразделениях подсобные хозяйства тоже не стоят на месте. В среднем в каждом из них содержится до 30 сви-

ней, 10 голов крупного рогатого скота, 8—10 овец, более ста штук птицы, до 50 кроликов. Есть роты, где эти цифры намного выше. Так, подразделение, которое возглавляет майор С. Гудзь, уже семь лет не получает мясо от государства: кормится за счет своего подсобного. При этом надо сказать, что здесь содержится много видов животных и птицы: есть овцы, кролики, гуси, индейки... На дополнительное питание каждому довольствующемуся выделяется в год продуктов на 82 рубля. Образцовое ведение хозяйства содействует и успехам в боевой службе, боевой и политической подготовке. Рота многие годы удерживает звание отличной, сам командир, майор С. Гудзь, награжден орденом Красной Звезды.

Определение оптимального видового состава животных и создание рациональной структуры стада — один из главных путей повышения продуктивности подсобных хозяйств. При этом мы исходим из следующих соображений. Свиней, как основной вид животноводства, выращиваем во всех подразделениях. Крупный рогатый скот, как правило, приобретаем в апреле — мае живым весом в 120—140 кг с последующей реализацией его осенью будущего года. Овец, кроликов содержим там, где делать это позволяет кормовая база и эпизоотическое состояние района дислокации. Куры-несушки есть почти в каждом подразделении. Конечно же, при определении структуры стада исходим и из того, в какой местности — сельской или городской — расположен военный городок.

Для создания прочной кормовой базы используем земельные территории стрельбищ, где производим заготовку сена. На прилегающих к ним участках выращиваем кормовые культуры (кукурузу, свеклу). Не обходят наши хозяйственники вниманием и газоны вокруг военных городков, неиспользуемые колхозами участки, как мы их называем, неудобья. «Работают» на нас и прикухонные огороды. Кроме того, при заготовке картофеля личному составу производим закупку и нестандартного карто-

феля, моркови, кормовой и столовой свеклы. Где возможно, закупает на предприятиях пищевые отходы. Все это позволило значительно снизить себестоимость мясopодуктов. Сейчас мы добиваемся того, чтобы при каждом подсобном хозяйстве были кормокухни, оснащенные специальным оборудованием: котлами для проваривания отходов, измельчителями для корнеплодов, грубых кормов...

Подробнее остановлюсь на том, как ухаживаем мы за тем или иным видом животных.

Порой даже человек, считающий себя сельским жителем, но не занимавшийся вплотную животноводством, думает, что нет никаких проблем в уходе за свиньями. Знай лишь корми побольше и чем угодно — они-де всеядны. Но это поверхностное рассуждение. Для нормального роста, накопления мяса и жира свиньи требуют определенного количества веществ, содержащих белки, углеводы, жиры, минеральные вещества и витамины. В качестве минеральной подкормки мы используем мел, древесный уголь, костную муку, золу, глину, — думаю, любое подсобное хозяйство может найти подобные компоненты. Много витаминов и в зеленой траве, сене, корнеплодах, овощах. По выведенной нами статистике взрослая матка поедает в сутки 6—12 кг зеленого корма, молодняк в возрасте до шести месяцев — 3—5 кг и поросята-отъемыши (2—4 месяцев) — 0,2—0,4 кг. Независимо от вида корма (густой или жидкий) свиней поят вволю, и температура воды при этом должна быть не ниже температуры воздуха в свинарнике. Нехватка воды в организме ведет к снижению аппетита, отставанию животного в росте.

Кормить поросят-отъемышей надо 3—4 раза в сутки, и каждый раз после этого их следует выпускать на прогулку. Пить давать вволю, воду в корытце менять 5—6 раз в сутки. Поросят с 4—5 дней после рождения мы уже подкармливаем минеральными веществами. В низкие корытца с тремя отделениями насыпаем мел, красную глину (тертый кирпич), наливаем кипяченую воду. По достижении 10—12-дневного возраста в подкормочном станке устанавливаем корытце с поджаренными зернами ячменя, гороха или пшеницы.

Птицу для разведения на подсобном хозяйстве приобретаем пока в основном на птицефабриках, в зоомагазинах. Но все смелее наши хозяйственники занимаются выращиванием молодняка под наседками. Он, как правило, крепче, быстрее развивается, и к осени «доморощенные» куры могут уже нестись. Практика показывает, что в подсобном хозяйстве целесообразней держать молодую птицу: ее продуктивность выше. А вот инкубационные качества яиц, получаемых от «второгодок», несравненно лучше. Так что наш совет такой: для воспроизводства птицы оставлять старых кур.

Несколько советов по разведению кроликов. Прежде всего скажу, почему они привлекают наше внимание. По своим биологическим особенностям крольчихи способны давать приплод в любое время года (осенью несколько хуже, так как наступает период укороченного светового дня и бурно протекает линька).

В помете бывает обычно от 6 до 12 крольчат. Зверьки эти, как видно, продуктивны, и тем не менее многие хозяйственники не берутся за их разведение. Мотивируется это тем, что животные часто бо-



Огородная зелень не только кладезь необходимых человеку витаминов. Лук, петрушка, укроп, сельдерей, редис, выращенные на открытых грядках или в теплице, придают особый вкус и аромат многим блюдам, украшают солдатский стол.

Об этом всегда помнит повар рядовой Сергей Лебедев (на снимке слева). Он постоянно заботится о повышении урожая огородных культур. А помогают ему все свободные от службы товарищи.

Фото прапорщика
А. Александрова.

леют, причем в массовых масштабах: заболел один — и все стадо может пасть. Но при правильной организации ухода падеж кроликов сводится к минимуму. У нас они, к примеру, на протяжении всего времени содержания остаются рентабельными. Держим их в клетках, под которые выбираем сухой (желательно обнесенный насаждениями) участок, защищенный от ветра и сквозняков. На свежем воздухе кролики развиваются лучше, по сравнению с содержащимися в помещениях среди этих ниже процент падежа. Причем на свежем воздухе животные находятся не только летом, но и зимой.

Наши клетки просты по конструкции: с трех сторон обиты досками или фанерой, а спереди — сеткой. Здесь же делаются две сетчатые дверцы, ведущие в кормовые отделения, и две сплошные дощатые — в гнездовые отделения. На дверки, ведущие в кормовые отделения, навешивают съемные кормушки и поилки. Для раздачи грубых кормов между кормовыми отделениями устанавливают ясли, выполненные из двух деревянных рамок, обтянутых сеткой с размером ячеек 25×50 мм. Нижние концы этих рамок совмещены, а верхние раздвинуты в стороны кормовых отделений клеток. В образовавшиеся таким образом V-образные ясли задают грубые корма. Вода в поилках всегда должна быть свежей, сено — сухим, клетки — чистыми. Это непереносимые условия для успешного содержания кроликов.

Как видите, никаких особых секретов в деле развития подсобных хозяйств у нас нет. Но зато есть другое: сознательное отношение должностных лиц, всех военнослужащих к выполнению задач Продовольственной программы. В части широко ведется работа по разъяснению необходимо-

сти заниматься развитием подсобных хозяйств, по пропаганде передового опыта лучших хозяйственников. Применяем меры морального и материального поощрения лучших. Так, в прошлом году были отмечены офицеры С. Гудзь, С. Мозговой, С. Конопляник, прапорщики Я. Козак, Н. Баранов, В. Беланов... Нельзя не сказать хорошие слова и в адрес начальника продовольственной службы части офицера В. Попитича, старшего ветерача С. Кабанца. На мой взгляд, самое ценное их качество — заинтересованное отношение к делу. Успех ведь приходит лишь туда, где нет равнодушия, безразличия.

С такими людьми и стоящие перед нами проблемы решать легче. А проблемы есть. Взять хотя бы кормовую. Именно из-за нее в некоторых ротах мяса получено меньше, чем предусмотрено планами. Не спешим винить людей в лености: чаще скрывается недостаток опыта в таких делах. К примеру, в одном из подразделений еще с ранней весны начали бить тревогу: не хватит, мол, фуража, травы, сена, чтобы прокормить животных. Выехали туда специалисты и, как говорится, с цифрами в руках доказали: есть резервы для получения кормов. Надо высеять тыкву на части прикухонного огорода, организовать сенокос на неудобьях, с большей эффективностью использовать отходы солдатской столовой. Учили в роте все замечания, и дела пошли на поправку. А частные рекомендации отстающим оказались приемлемыми и для других подразделений...

Не собираемся искать на стороне и ответы на решения других подобных вопросов, уверены, что разрешим их своими силами. Ведь не зря же говорят, что до рогу осилит лишь идущий по ней.

НА ПРИЗ НАШЕГО ЖУРНАЛА

ФУТБОЛИСТАМ ТУРНИР ПО ДУШЕ

В прошлом году был учрежден приз журнала «На боевом посту» для динамовских команд высшей лиги. Мини-турнир задумывался как проверка сил динамовского футбола перед сезоном. Нынешние игры «бело-голубого квартета» прошли на Черноморском побережье Грузии.

В финале киевляне обыграли с минимальным счетом прошлогодних обладателей нашего приза и завладели хрустальной вазой. Жюри в составе ветеранов

футбола и специалистов определило лучших игроков турнира. Ими названы вратарь киевлян А. Ковтун, минский защитник А. Метлицкий, полузащитник М. Апциаури из тбилисской команды и нападающий киевлян О. Морозов.

О пользе подобных соревнований говорили не только тренеры команд, которые получили возможность опробовать многих футболистов, но и интересные тактические задумки. Традиционный турнир понравился и динамов-

ской молодежи, и ветеранам, среди которых особенно вниманием и уважением пользовался почетный гость прославленный вратарь Л. Яшин.

После турнира состоялось собрание динамовских команд, где шел разговор о задачах динамовского футбола на нынешний сезон. Главный вывод: всем четырем коллективам по силам бороться за самые высокие места на юбилейном, 50-м чемпионате СССР, других престижных соревнованиях в стране и на зарубежных стадионах.

Подполковник В. ПОДОЛИН.



Семен ГУДЗЕНКО

ЛАЗАРЬ ПАПЕРНИК

ОЧЕРК

Автор очерка хорошо знал своего героя: с июля 1941 года они вместе начали служить в одном подразделении особой группы войск НКВД, в октябре 1941 г. переименованной в Отдельную мотострелковую бригаду особого назначения войск НКВД (ОМСБОН). Гудзенко и Паперник подружились в первые же дни — почти одногодки, оба родом с Украины, они частенько запевали вдвоем протяжные украинские песни или веселили друзей забавными прибаутками. В записных книжках поэта, в которых он вел путевой дневник в дни походов и боев в Подмоскovie, то и дело встречается имя Лазаря Паперника.

В том бою, когда Паперник геройски погиб, Гудзенко не участвовал: вместе с другими разведчиками, только что вернувшимися из разведки, командир оставил его в Гульцеве: разведка — глаза и уши отряда. Интересна запись, сделанная поэтом несколько позднее по впечатлениям, основанная на сообщениях уцелевших товарищей: «23.1. Бой под Хлудневом. Пошли опять 1-й и 2-й (взводы). Бой был сильный. Ворвались в село. Сапер Кругляков противотанковой гранатой уложил 12 гансов в одном доме, Крепко дрался сам Лазнюк в де-

Л

До границы 12 километров. Если выйти в поле, у курчавых кустов над рекой останит тебя тихий, спокойный голос:

— Стой! Кто идет?

Здесь граница.

Был в Славуте военный городок. Жили там бесстрашные люди — пограничники. По вечерам в свободные от службы часы собирались они под каштанами у себя в городке и рассказывали о жарких боях на кордонах, о хитрых лазутчиках, коварных диверсантах. Годы были тогда мирные, тихие, и даже в этом выдавшем виды город-

ревне. Лазарь... был тяжело ранен. К нему ползли гансы. Перлин говорит, что он крикнул: «Я умер честным человеком». Какой парень!! Воля, воля!..»

Лишь несколько дней спустя удалось Семену Гудзенко попасть на место гибели отряда.

...И мы друзей узнали в черных трупях.

Глаза родные выжиг едкий дым.

И на губах обветренных и грубых

Кровь залеклась покровом ледяным.

Эти строки написаны позднее, но родило их потрясение, возникшее тогда, у холодной могилы друзей. С. Гудзенко несколько раз пытался выразить его в словах. Вскоре после того, как погибших героев удостоили ордена Ленина, а Лазарю Папернику присвоили звание Героя Советского Союза, в соединении стала широко известна «Поэма о 23 героях-лыжниках» (много позднее под названием «Защитники Москвы») опубликована в журнале «Пограничник». Тогда же, в 1942 году, он написал очерк о жизни героя, оставшийся до сих пор неопубликованным, сохранившийся в архиве поэта в ЦГАЛИ. Предлагаем его сегодня читателям (в журнальном варианте).

ке, даже на этой земле, которую истоптали в восемнадцатом году пьяные банды Махно и Петлюры и грабительские полки немецкого кайзера, даже здесь рассказы о кровавых схватках у пограничных столбов звучали как далекие, почти фантастические повествования.

Славутские мальчишки до рассвета просиживали под каштанами и, затаив дыхание, слушали рассказы бойцов. Лазарь Паперник с Горенской улицы уходил с этих сборищ последним. Он с завистью смотрел на коренастых, широкоплечих бойцов с шашками на ремнях. Он встречал их каждый день, и все же они казались ему ска-



Герой Советского Союза Л. Х. Паперник (Из фондов ЦМ ВВ МВД СССР)

зочными богатырями. И на всю жизнь сохранил он свою первую и самую заветную мечту — стать войном, храбрым и непреклонным, таким, как пограничники из военного городка.

2.

В 1932 году Лазарь приехал в Москву учиться. В фабзавуче, куда он поступил, учились три друга: Валентин Сибиряков, Алексей Рубничик и Николай Пискарев. Лазарь стал четвертым. Вместе они окончили училище и вместе пришли на часовой завод.

Часов здесь тогда еще не делали. Из Цюриха и Вены привозили стрелки, из Лейпцига — шестеренки. На заводе только собирали часы, на заводе они начинали дышать и жить по московскому времени...

3.

Знмой Лазарь жил у сестры на улице Коминтерна, а на лето переезжал к родителям в Тушино.

...Над маленьким домиком с утра до позднего вечера ревели курносые «ястребки», парили длиннокрылые планеры. Лазарь мог не отрываясь часами смотреть в небо, забывая обо всем. А на заводе говорил друзьям:

— Двадцать лет по земле хожу, пора и в небесах побывать. Обязательно пойду в авиашколу...

Но со школой все как-то не получалось. То не было путевок в райсовете Осоавиахима, то не отпускали с завода.

На все трудные участки работы в первую очередь посылали Паперника. Необходимо было наладить производство шестеренки с фасонным профилем зуба. Поручили Лазарю, и через три месяца он полностью освоил эту деталь и еще обучил двойных рабочих,

В заводской многотиражке появилась карикатура: начальники цехов тянут репку-часы. Тянут, потянут, а вытянуть не могут.

Паперника назначают начальником 2-го механического цеха, и репку вытягивают. Но с авиашколой снова ничего не получается.

Двадцатилетний юноша руководит цехом. Старые мастера приходят к нему за советом. Паперник — талантливый организатор и механик, его цех первым начал работать по графику.

Наконец он добился своего — поднялся в воздух.

На заводе организовался кружок планеристов. Лазаря избрали старостой. И вот однажды, в жаркий майский полдень, над Тушинским аэродромом поднялся планер. Он парил над зеленым полем, над беленькими домнками.

Лазарь стал планеристом. Товарищи по кружку, Великанов и Василевский, ушли в авиашколу. Он тоже подал заявление, но его снова не отпустили. Нужно было вывести из прорыва 2-й сборочный цех. Паперника назначают начальником.

За несколько дней до начала войны Лазарь получил права мотоводителя, диплом планериста и начал заниматься в школе Ворошиловских всадников.

В ночь на 22 июня комсомольцы завода вышли на Нижегородское шоссе. Началась большая военная игра.

По дороге неслись крытые грузовики с красными крестами, повзводно двигались колонны. У комсомольцев были винтовки и даже холостые патроны.

...Над лесом взвилась красная ракета. И в районе поселка Кусково разыгрался бой между группой, двигавшейся от Москвы, и «противником», занявшим оборону в лесу у дороги.

Бой был жестокий. Холостых патронов не жалели, трещотки работали безотказно.

Лазарь ходил в разведку, поднимался в атаку. Он не уставал — он был в своей стихии.

Игра закончилась ночью, спали в лесу. Завтра воскресенье — можно будет отдохнуть.

И никто не мог подумать, что над Киевом уже гудели «юнкерсы» и немецкие танки ползли на восток.

4.

Выступление Молотова Лазарь услышал в Охотном ряду. Он только что приехал из-за города, и ботинки его были покрыты пылью. В руке он держал длинный, тугий камыш. В ушах еще звучала последняя команда:

— Вперед, товарищи! В атаку!..

И вдруг откуда-то сверху знакомый голос: «...Сегодня, в 4 часа утра, без предъявления каких-либо претензий к Советскому Союзу, без объявления войны германские войска напали на нашу страну...»

Это было неожиданно. Но не к этому ль готовился он столько лет, отрывал время

от работы и отдыха и все-таки кончил школу планеристов, сдал нормы по стрельбе? ...Вечером Лазарь был в райвоенкомате, а через несколько дней с путевкой ЦК ВЛКСМ он пришел в Н-ское соединение.

Все казалось необычным и торжественным. На складе выдали добротные сапоги, пилотку, шинель, ремни, пахнущие свежей кожей. Командир роты вручил новенькую винтовку, густо смазанную маслом. И начались дни боевой учебы... Студенты и рабочие, экономисты и инженеры пришли в первые же дни войны добровольцами в армию. Из них и была сформирована эта рота.

В походах и тихими летними вечерами у палаток комсомольцы распевали свою боевую песню. Написал ее ротный поэт, запевали ее лучшие запевалы взводов.

Наша рота, рота комсомольцев,
Разгромит врага в боях.
По отчизне пронесется
Слава о ее делах.

Шли дни, недели, месяцы упорной учебы. Ждать было очень трудно. Все стремились на фронт, в бой.

Лазарь стал настоящим бойцом. Он научился переползать под огнем противника, научился стрелять из пулемета, метать гранаты, окапываться.

Первая, самая заветная мечта Лазаря Паперника, славутского мальчика с Гореской улицы, осуществилась — он стал воином. Он полюбил свою снайперскую винтовку. И как всегда, с азартом и увлекаясь, разбирал трофейные пулеметы и автоматы, изучал их до винтика.

Программа военного обучения была закончена. И тем труднее становилось ждать.

Наступила осень. Немцы рвались к Москве. Комсомольской роте было приказано выехать на фронт в район Клина — Рогачева.

5.

...К ночи рота добралась в деревню Завидово. В кюветах у села валялись каски, зарядные ящики, стаканы от снарядов. Наши передовые части отходили. На санях везли раненых. Усталый пехотинец в сожженной у костров шинели рассказал, что немцы форсировали канал и бои идут в трех километрах от Завидова. Роте было приказано установить у дороги минные поля и на шоссе приготовить шурфы для фугасов.

Работали всю ночь. Мины выгружали с машин, передавали по конвейеру и, стоя по колено в снегу, заряжали и устанавливали.

На рассвете над шоссе появилась четверка немецких истребителей. Они шли над самой землей, строча из пулеметов. После каждого захода на снегу оставались убитые.

У командного пункта «мессершмитт» сбросил две бомбы. Осколком был убит командир роты.

Он лежал на снегу, на виске чернела застывшая кровь. Бойцы молчали. Это была первая смерть в роте, смерть любимого командира.

Лазарь стоял без шапки, ветер шевелил черные спутанные волосы. Хотелось закричать, броситься по шоссе навстречу немцам, бить их прикладом, вцепиться зубами в горло.

К вечеру пришлось отойти. Снова потянулись сани с беженцами, с ранеными и обмороженными бойцами.

Рота двинулась по направлению к деревне Вельмогово. Деревня эта расположилась в стороне от шоссе и, казалось, совсем вымерла. Минные поля устанавливали с трех сторон. И опять работали до утра.

В 8 часов вся рота начала отходить к шоссе. В деревне остались только 14 бойцов. Они должны были охранять минные поля, указывать отходящим частям проходы, оставаться на посту до тех пор, пока хотя бы один человек находился за минными полями. Таков был приказ.

Лазарь стоял у железнодорожного полотна. Было 8 часов 30 минут. Дул ледяной ноябрьский ветер. Зябли руки, деревенели ноги. А через проходы шли бойцы. Они не смотрели в глаза — они отступали.

Лазарь молча стоял, сжимая винтовку. Сердце его переполнялось горькой обидой. Да, мы отступали.

На шоссе показались 12 танков: серая броня в пятнах белой краски, на башнях свастика. За танками во весь рост бежали автоматчики. Танки свернули с шоссе и направились в Вельмогово.

Запылали крайние избы, над головой просвистел первый снаряд. Сраженный вражеской пулей, упал красноармеец Игошин. Но через проходы шли еще бойцы, и Лазарь не уходил с насыпи. Он стоял под пулями. Он был маяком в снежном море, он спасал жизнь тысячам людей.

Прошла санитарная рота. Лазарь спросил у сестры:

— За вами кто-нибудь идет или вы последние?

— Мы последние. За нами уже немцы...

Лазарь перекинул через плечо ремень винтовки: «Пойду и я. Ведь приказ выполнил...» Ноги не слушались, в пальцы, казалось, вонзились тысячи иголок. Кололи безжалостно. «Нет, нельзя еще уходить. Обожду. А если пойдут сюда, ведь без меня наскочат на мины, погибнут. Постою еще полчаса...» И Лазарь снова снял с плеча винтовку.

Показались две черные точки, они то приближались, то исчезали за сугробами. Вот Лазарь различил двух бойцов. Раненные, они шли, поддерживая друг друга. У первого ряда мин один из них упал, товарищ нагнулся и с трудом приподнял его. Лазарь провел раненых через минное поле и едва успел усадить их в сани уже уходившей из деревни санитарной роты.

И только когда прошел через минное поле последний боец, Лазарь начал отходить. Уже ясно слышна была ругань немецких автоматчиков, видны были их красные, помороженные рожи.

На сборном пункте собрались со всех постов 13 бойцов. Команду принял на себя младший сержант Саховалер, и вся группа двинулась к лесу.

Танки уже простреливали поле, автоматчики строчили из-за домов, но, рассыпавшись по полю, зарываясь в снег, комсомольцы продвинулись к лесу. На опушке сошлись, выбрали по компасу азимут и двинулись на восток. Нужно было пробиваться из окружения к своим.

...Впереди разведчики Сергей Новиков и Лазарь Паперник. Они исчезают в густых зарослях молодняка. Подходят к самому шоссе и снова возвращаются. Лазарь докладывает Саховалеру:

— По дороге идут танки. Люки открыты. Немцы обедают. Разреши я угощу их гранатами...

И уходит вперед. По взрывам и беспорядочной стрельбе узнают бойцы путь своего отважного товарища, разведчика Паперника.

Первую ночь в тылу врага спали на снегу. Мороз сковывал тело. Через каждые полчаса часовой будил товарищей. Переворачивались, растирали снегом руки и ноги и снова засыпали.

Тронулись на рассвете. Сухари кончились. Ели клюкву и березовую кору. Сержант Олег Черный, недавний студент-биолог, откапывал в снегу какие-то замерзшие корешки и листики, расхваливал их вкус и калорийность и угощал товарищей.

...У деревни Ямуга остановились. Лазарь один пошел в разведку. Переползая от куста к кусту, прячась за плетнями, подошел к деревне. На площади сидели и стояли немцы. Было там больше роты. Из дома вышел офицер, вынес две огромные перины и бросил их в сани. Три солдата вытащили из погреба кадушку с капустой. Лазарь видел, как, отталкивая друг друга, ругаясь, бросились немцы к капусте.

— Шакалы... Им бы только жрать...

Ямугу пришлось обойти. Опять лес, опять снег по колено. Шли всю ночь.

Возвращаясь из Ямуги, на дороге, ведущей к лесу, Лазарь заметил человека в шинели и ушанке со звездочкой.

— Наш. Но почему он идет из деревни, занятой немцами?

Лазарь стал внимательно следить за неизвестным бойцом. Тот шел, припадая на левую ногу, часто вскидывая голову к верхушкам сосен. Потом он сошел с дороги в снег и скрылся в густом дубяке.

Тихо было в лесу. Застучал где-то дятел. Он стучал насгойчиво и равномерно. Откликнулся второй. И оба замолчали. И снова наступила в лесу тишина.

Лазарь насторожился: «Дятел этот явно немецкий...»

Лазарь пополз в заросли. Он осторожно пригибал молодые дубочки, стараясь не хрустнуть веткой. Неизвестного бойца нигде не было. Лазарь пополз дальше.

Немец уже взбирался на сосну.

— Стой! — полушепотом сказал Лазарь. Немец, не оборачиваясь, выстрелил из пистолета. Лазарь вскинул винтовку — и фрик мягко, как кукла, свалился в снег.

Лазарь снял у него с пояса две гранаты, взял пистолет и фонарь и быстро зашагал к дороге. Ветки царапали лицо, под ногами хрустел снег...

На следующий день в деревне Вельево встретили свою роту. Она двигалась к Рогачевскому шоссе.

Бойцы повеселели — вернулись товарищи, которых считали погибшими. На привалах часто вспоминали песни Олега Черния, остроты никогда не унывающего Паперника.

— Да, хорошие были ребята... — говорил кто-нибудь, и все замолкали, вспоминая товарищей.

И вот они здесь — 13 «погибших». Их крепко обнимали, угощали галетами и сахаром.

6.

Немцы заняли уже Яхрому. Преграждая путь врагу минными полями и лесными завалами, отходила к Москве комсомольская рота...

День и ночь шли молодые бойцы, несли на руках раненых товарищей, берегли для них последние сухарь.

В эти суровые дни получила рота боевое крещение. И здесь, на полях Подмоскovie, открыл снайпер Паперник счет своей мести за родную Украину, разоренную и растоптанную, за московских детей, искалеченных осколками фугасок.

Вернувшись в Москву, он подал в партбюро заявление: «Прошу принять меня в ряды славной большевистской партии. Клянусь честно, с оружием в руках быть всегда в первых рядах борцов за Родину. Высокое доверие комсомольской и партийной организаций, воспитавших меня, обязуюсь оправдать. Л. Х. Паперник». Кандидатскую карточку он не успел получить. Роте было приказано снова выступить в район Клина — Рогачева.

Рота была преобразована в отдельный лыжный отряд. Командиром назначили старшего лейтенанта Лазнюка, а Лазаря Паперника — заместителем политрука.

Снова погрузились в машины и выехали на запад. Здесь совсем недавно хозяйничала армия насильников и грабителей. Еще дымились развалины церковей, еще лежали в канавах вверх колесами тупоносые, мышиного цвета грузовики...

На следующий день приехали в Крапивно. Во всех домах измученные женщины со слезами на глазах говорили о месяцах рабства и унижений. На площадях немцы повесили председателя колхоза и его тринадцатилетнего сына за то, что они готовили для партизан хлеб и мясо. В снегу у виселицы бандиты расставили мины.

В Щекине к машинам подошел старик в драной овчине. В глазах его застыл ужас. Бойцы дали ему закурить. Он сказал:

— Всех убили, все забрали...

Руки сами сжались в кулаки. Кровь и слезы, страдания невинных людей, которых убивали только за то, что они русские, которых, как лошадей, епрягали в сани и заставляли возить по селу загулявшего фельдфебеля, — вот что видели, вот что узнали лыжники на всех дорогах войны от Москвы до затерянного в лесах села Гульцево.

(Окончание следует)



Полковник
в отставке
**МИХАИЛ
БОРИСОВ,**
Герой
Советского
Союза

Сохраняя в сердце верность

* * *

Пишу, скупясь, о внутренних войсках,
На лад иной себя боясь настроить:
О них нельзя напрасно суесловить,
Они — седые пряди на висках.
Бережь покой в своем родном краю
И охранять — сложнее нет задачи!
Ее решая,
Так или иначе
Находишься безвыходно в бою.
Одни незаурядные бойцы
С такою службой могут породниться.
...И снятся мне решительные лица,
И на погонах буквы-близнецы.

* * *

С недавних пор глубокими ночами
Люблю сидеть
До утренней звезды
И тихо ждать, когда мои печали
Проявят четче певчие дрозды,
Когда они,
Дойдя до иступленья,
Извечного на крохотном веку,
С печальями проявят и сомненья
И освятят горячую строку.
Под их аккорды
Будто бы невольно
Узором старым тку я полотно,
И мне опять
За кровь людскую больно,
Гляжу тревожно в черное окно.
Еще не знаю, ночь ли то уходит,
Восход ли солнца притупляет боль,
Но слышу в песне:
— При любой погоде
На добрый день надеяться изволь,

БЕССОННИЦА

Зову ее подругой ради смеха —
В тайге,
В горах
И в море ковылей
Я чаще безо всякого успеха
Скрывался от бессонницы своей.
Она меня нашла и в Коктебеле*,
Хотя дурил октябрь,
А не апрель.
Ночами я ворочаюсь в постели,
Как старый бриг,

* Поселок в Крыму, где расположен дом творчества писателей.

Который сел на мель.
Она со мной ворочается тоже
За часом час — и убеждаюсь я,
Что у нее
Мое упрямство все же
И верность, как положено, моя!

* * *

Гроза сковала все кругом,
Ни проблеска в округе,
И гром
Над вымокшим холмом
Играл бравадно фуги,
То просто сон был...
А с утра
Уже на самом деле
Вдруг хлынул дождь,
Как из ведра,
И вмиг ручьи вскипели,
И вмиг,
Как будто неба зов
Продиктовал им ноту,
Единой сотней голосов
Воззвали к небосводу
И побежали, пыл храня...
Их путь еще неведом,
Но что-то тянет и меня
Бежать за ними следом!
А это —
Самый верный знак
Причастности к природе,
...Уже и дождь дурит
Не так,
Светлеет даже вроде.

ПЕСНЯ ВЕТЕРАНА

Было время —
Плыл навстречу маю,
За спиною слыша шелест крыл,
И при встрече
«Здравия желаю!»
Всем девчонкам бодро говорил.
О любви, считал, не затоскую,
Погожу,
Еще настанет срок,
До него Отчизну дорогую
Исхожу и вдоль и поперек.
Солнышко светило надо мною,
Путь-дорожка дальняя звала,
А любовь вздыхала за спиною
И чего-то,
Бедная,
Ждала.
Преклоняюсь низко перед нею,
Но кляню вечернюю зарю
И все чаще
Скупю «честь имею!»
Женщинам при встрече говорю.



Бессмертный подвиг — прекрасный венец жизни героя. Но какова та жизнь, что подготовила к подвигу известного во внутренних войсках Героя Советского Союза Петра Барбашова? Об этом читатель узнает из документально-художественной повести Александра Алешкина (Алешкин А. М. Гроза над Большим Сюганом. Орджоникидзе: Ир, 1986. 240 с.).

Первая часть повести переносит нас в таежные просторы Западной Сибири к озеру Большой Сюган, у которого приютилась небольшая деревня под тем же названием. Здесь родился и вырос герой повести. Автор, сам уроженец Сибири, неторопливо, с яркими подробностями ведет живой рассказ о повседневных делах дружной, многодетной семьи Барбашовых, о детских и юношеских годах Петра, его родных, друзьях, первом школьном учителе Егоре Ивановиче. Этот бывший партизан, герой Волочаевки, страстно прививал своим ученикам любовь к Советской Родине, готовность постоять за нее, сражаться за ее честь и свободу так, как сражался он сам.

Весну 1930 года семья Барбашовых встретила не на единоличном наделе, а

на колхозном поле. Сюганцы назвали свой колхоз «Новая жизнь». И автор показывает, что на пути к этой новой жизни в острой классовой борьбе рушится старый уклад. Формируется характер юноши, растет его познание человеческих отношений, умение ценить людей не по их словам, а по делам. Петр Барбашов был не сторонним наблюдателем этой коренной ломки в судьбе родной деревни, ее людей, собственной семьи. В неполные пятнадцать лет его, самого начитанного в деревне, назначают колхозным счетоводом, а затем выдвигают в избачи — заведовать избой-читальней. В те далекие годы это был основной центр культурно-просветительной работы в деревне. Молодой избач, комсомольский вожак Петр Барбашов был верным помощником комячейки во всех делах по переустройству деревни. О высоком доверии к нему коммунистов, деревенской общественности свидетельствует тот факт, что ему доверили возглавлять «Красный обоз» с колхозным хлебом, отправленным в районный центр.

Перед войной Барбашов прошел школу армейской выучки в одной из частей внутренних войск в Иркутске. И когда он вступил в ряды вооруженных защитников Кавказа, за его спиной была трехлетняя солдатская служба. Было это в августе 1942 года, когда 34-й стрелковый полк войск НКВД выгрузился на станции Орджоникидзе, куда он прибыл для включения во вновь сформированную Орджоникидзевскую дивизию войск НКВД. Воинов полка сразу же направляют на работы по возведению оборонительных сооружений вокруг города. В книге очень хорошо передана предгрозовая напряженная обстановка, в которой жили население и защитники города.

Барбашов был командиром отделения и комсор-

гом роты автоматчиков. А подразделения автоматчиков в те годы были ударной силой в стрелковых полках. Автору удалось показать наиболее острые моменты боя, где решались самые трудные и напряженные задачи. И на этих решающих участках читатель встречает Барбашова и его товарищей — в обороне, во время наступательных боев, при разгроме врага. На страницах книги ярко показан героизм воинов дивизии НКВД.

В отделении Барбашова были воины разных национальностей — сибиряк А. Лисин, осетин Б. Газдаров, украинец В. Назаренко, армянин С. Погосян, бурят Ц. Жамбалов. Они сражались плечом к плечу, защищая на осетинской земле свой отчий дом, свою Родину. На страницах книги на многочисленных примерах показано, как этот небольшой многонациональный коллектив крепит свою боевую дружбу, проявляет взаимную выручку в бою, войсковое братство.

О подвиге Барбашова знают не только на Кавказе, в Сибири, но и во многих других районах страны. О нем написано много статей, очерков. Но попытка художественно показать, как шло гражданское становление будущего Героя, шлифовался характер, мужала душа, предпринята впервые. В этом наибольшая ценность рецензируемой книги.

Повесть написана живо, читается с интересом и, несомненно, найдет своего читателя, прежде всего среди молодежи, которой она и адресована.

Осетинская мудрость гласит: самое сильное оружие воина — сердце героя. У сибиряка Барбашова было смелое и храброе сердце. Он отдал его в бою за свободу и честь Осетии, во славу любимой Советской Отчизны.

Подполковник в отставке
С. ДЖУРИНСКИЙ.

ИНСТРУМЕНТ АГРЕССИИ

ПО МАТЕРИАЛАМ
ЗАРУБЕЖНОЙ
ПЕЧАТИ

«Мы — отряд молчаливых, стоящих в стороне от славы профессиональных убийц и диверсантов». Эти слова взяты из рекламного проспекта, прославляющего американские войска специального назначения. Именно на них делает главную ставку Вашингтон в развернутой чуть ли не по всему миру широкомасштабной деятельности по проведению диверсионных операций за рубежом, подавлению патриотических и национально-освободительных движений.

Примечательно, что вся эта преступная активность прикрывается фальшивым предлогом «борьбы с терроризмом». Выступая на состоявшейся в начале этого года в Вашингтоне так называемой «международной конференции по терроризму», министр обороны США Каспар Уайнбергер заявил: «Мы всегда располагали вооруженными силами, структурой и вооружениями, предназначенными для ядерного и неядерного сдерживания; до недавнего времени нам не хватало точности, необходимой для проведения более конкретных военных акций при столкновении с террористами. Мы добились явного прогресса в увеличении этого потенциала борьбы с террористами и противостояния им. Но необходима еще большая гибкость. Нам нужно большее количество возможных вариантов. Помимо меча нам нужен стилет».

Роль такого «стилета» как раз и выполняют войска специального назначения, имеющиеся практически во всех видах вооруженных сил Соединенных Штатов. Американские «силы специального назначения» сегодня — это 15.000 отборных солдат, в совершенстве овладевших искусством убивать и готовых на все. В сухопутных войсках служит 9.300 головорезов, входящих в состав «зеленых берегов», «рейнджеров» («черных берегов») и специальной группы «Дельта». В военно-морских силах — 1.700 «тюленей», или «алых касок». 4.000 человек служит в авиакрыле специальных операций, или так называемой «команде 160» военно-воздушных сил США.

Каков же облик тех, на кого делают особый упор в Пентагоне?

Чтобы ярче представить себе это, давайте послушаем, что рассказывает американский полковник Г. Риггс — начальник училища в Форт-Брагге (штат Калифорния), где готовят элиту войск специального назначения. Курс обучения, свидетельствует Риггс, весьма напряжен. В «классе» прохо-

дят одновременно подготовку две тысячи солдат. Они должны научиться воевать в необычных условиях. И, разумеется, не в Соединенных Штатах. А за границей все может быть другим — и люди, и природа. Поэтому будущий «супермен» должен владеть всеми видами оружия, приемами рукопашного боя. Преподаватели стремятся выбрать из обучаемых все человеческое, превратить их в машины для убийства.

Особое внимание уделяется воспитанию у солдат специального назначения чувства безнаказанности. «Вас часто рисуют в образе механических убийц с металлическими глазами. Но вы не обращайте на это внимания», — призывает своих воспитанников один из преподавателей училища в Форт-Брагге. И они действительно ни на что не обращают внимания, искренне уверовав во вседозволенность... Вот бывший «зеленый берет» Юджин Тафайа хладнокровно расстреливает из пистолета приехавшего из Ливии студента Колорадского университета. А сержант специальных войск Джэми Эрвин открыл широкую торговлю оружием, боеприпасами, взрывчаткой. Его услугами охотно пользовались местные уголовники. Командование, однако, не усмотрело в этом ничего предосудительного. «Они не должны ни перед кем извиняться», — заявил в защиту преступников из числа «зеленых беретов» бригадный генерал Джозеф Луцц из Форт-Брагга.

О том, какую существенную роль отводят силам специального назначения во внешней политике Вашингтона заокеанские поджигатели войны, можно узнать из секретного доклада крайне реакционной организации «Херитидж фаундейшн», определяющей основные приоритеты в политике Соединенных Штатов. Этот доклад еще в 1984 году предала гласности газета «Вашингтон пост». Он носит весьма примечательное название: «Мандат на управление в ходе второго срока администрации». В этом подстрекательском документе администрации Рейгана дается однозначная рекомендация «активнее использовать парамилитарные формирования» для ослабления правительства Вьетнама, Кампучии, Ливии и других стран, негодных Вашингтону. Такие операции, говорит далее в этом документе, должны «внести вклад в укрепление позиций США в мире». Здесь же названы и другие страны, в которых заокеанские стратеги намерены активизировать или

начать свои секретные операции. Это Лаос, Ангола, Эфиопия, Афганистан, Никарагуа и Иран.

Следуя этим рекомендациям, администрация Рейгана уделяет первостепенное внимание силам «бесшумного ведения войны». Стремительными темпами реализуется начатая еще в 1982 году десятилетняя программа наращивания войск специального назначения, приспособления их организационной структуры к прямому военному вмешательству в дела суверенных государств. В соответствии с распоряжением комитета начальников штабов в 1984 году возникло отдельное управление для централизованного контроля действий войск специального назначения. Это управление организует взаимодействие всех их частей и подразделений различных видов вооруженных сил Соединенных Штатов. В функции управления, по свидетельству американской печати, входит и разработка тактики ведения антипартизанской войны.

Выступая на уже упоминавшейся конференции в Вашингтоне, министр обороны США объявил о создании американского командования специальных операций и учреждении поста помощника министра обороны по специальным операциям и конфликтам малой интенсивности. С этой реорганизацией, подчеркнул Уайнбергер, «органически связан возросший упор на наши силы и средства по борьбе с террористами». Короче говоря, сведением разномастных специалистов «бесшумного ведения войны» в единый смертоносный кулак Вашингтон планирует значительно активизировать и повысить эффективность своих подрывных антинародных акций в глобальном масштабе.

Сил и средств для неустанный совершенствования этого опасного американского инструмента военно-политического нажима в Вашингтоне не жалеют. Если в 1981 финансовом году на развитие сил специального назначения выделялось 400 миллионов долларов, то в 1986 финансовом году эта сумма утроилась. В 1987 финансовом году специалистам подрывных операций отваливают уже 1,6 миллиарда долларов. Это не считая сумм, замаскированных в других статьях бюджета. Следует упомянуть и об особо секретном фонде в 300 миллионов долларов, выделенных для группы «Дельта». Эти деньги предназначены для проведения акций, к которым официальный Вашингтон будто бы не имеет ни малейшего отношения. Рассуждая об этих акциях, западная печать не без оснований сравнивает деятельность «Дельты» с преступлениями, совершенными в годы второй мировой войны диверсионными формированиями эсэсовца Скорцени. Международный военный трибунал в Нюрнберге более сорока лет назад осудил эти злодеяния как преступления против человечества. А сейчас американские силы специального назначения пользуются практически теми же методами.

В задачи «Дельты» входят разведывательные операции в различных регионах

планеты. По свидетельству «Вашингтон пост», солдаты этой группы многократно организовывали различные шпионские акции против официальных представительств СССР и других государств в Европе и иных частях мира. В манере Джеймса Бонда представители сил специального назначения бесцеремонно шпионят, проводят подрывные акции против правительств и национально-освободительных движений в Латинской Америке, на Ближнем Востоке, в Африке. Порой они не останавливаются перед убийством неугодных Вашингтону политиков.

Для «политического обеспечения» деятельности сил специального назначения еще в 1984 году президентом Рейганом была подписана директива 138, касающаяся национальной безопасности США. Она-то как раз и позволяет этим силам под прикрытием «борьбы с терроризмом» проводить практически любые операции, направленные против лиц, не устраивающих по тем или иным причинам Соединенные Штаты.

Даже некоторые партнеры США по НАТО признают, что Вашингтон узурпирует исключительное «право» осуществлять контроль над всеми локальными конфликтами под тем предлогом, что они могут перерасти в конфликты глобальные. А силы специального назначения, по мнению вашингтонских военно-политических кругов, должны выполнять функцию «дежурного пожарного». Только вот не занимается ли этот «пожарный» поджогами вместо тушения? Такой вполне резонный вопрос задает зарубежная печать.

Истинный облик и предназначение американских сил специального назначения были верно определены на страницах издающегося в ФРГ журнала «Ойропейше веркунде». Журнал обращает внимание на то, что всемирная тенденция освобождения государств от колониального гнета и экономической зависимости, а главным образом, строительство демократии на основе суверенного выбора народов создают самую серьезную угрозу великодержавным интересам Соединенных Штатов. Отсюда и вытекает стремление Вашингтона обладать таким «действенным инструментом» раннего реагирования.

Активно используя диверсии, психологическую войну и прочие подрывные акции, силы специального назначения верно служат американскому империализму. Действуя во всем мире против демократических сил, они руководствуются имперским девизом: «Америка превыше всего».

Остановить коммунизм, запретить народам мира идти своим путем, не зависящим от курса Америки, — вот о чем мечтают крайне правые милитаристские круги в США. Вот для чего они раздувают военный бюджет, наращивают гонку вооружений, различные инструменты агрессии. Однако эти бредовые планы несбыточны. Колесо истории вспять не повернуть, даже если подключить к этой затее «суперменов» из сил специального назначения.

Подполковник В. НИКАНОРОВ.

ТЕНЬ НА ПЛЕТЕНЬ...

В журнал ежедневно приходит самая разнообразная читательская почта. Весомую часть ее составляют вести о делах и заботах воинских коллективов, на практике успешно претворяющих в жизнь решения XXVII съезда КПСС, шестой сессии Верховного Совета СССР одиннадцатого созыва, январского [1987 г.] Пленума ЦК КПСС, о том, как идет в частях и подразделениях войск перестройка по всем направлениям, о тех, кто по праву занимает позиции правофланговых в шеренге соревнующихся... Таких писем большинство. Они, собственно, и составляют основную массу материалов, которые в дальнейшем публикуются на журнальных полосах.

В публикуемом ниже материале речь пойдет о других письмах, которые порой вызывают горький осадок, а то и недоумение. Впрочем, судите сами.

Да, это факт: ныне заметно возросла активность советских людей, в том числе и военнослужащих, в борьбе с тем, что мешает нашему движению вперед. Вот и в журнал все чаще поступают смелые, доказательные письма, обличающие недостатки и их носителей, подсказывающие конструктивные решения существующих проблем. Такие острые сигналы берутся на особый контроль. К ним редакция относится с повышенным вниманием. По ним принимаются оперативные, конкретные меры.

Но в общем потоке живительной информации нет-нет да и промелькнет этаким обличительный опус, автор которого пытается под флагом борьбы с недостатками свалить вину с больной головы на здоровую, возвести напраслину на требовательность командиров, коллектива, предъявляющих к нему якобы неправомерные претензии, а на самом деле просто не дающих ему жить по-старинке — тихо, мирно, спокойно, безмятежно.

Вот образчик «принципиальности» одного из таких «поборников очистительной борьбы за справедливость».

В подразделении творится произвол: командир роты — что хочет, то и творит; его заместитель по политической части — ему под стать, а командир взвода — тот вовсе не заслуживает морального права воспитывать подчиненных; парторганизация идет на поводу у ротного — вот конспективно суть письма в редакцию журнала прапорщика М. Ротмистрова. Убедительных фактов в доказательство своих тяжких обвинений он почему-то не привел, видимо, не располагал ими.

Сигнал проверили на месте. И что же открылось? А то, что за высокими и правильными словами маскировалась попытка нарушителя воинской дисциплины выторговать к себе снисхождение перед лицом обрушившихся на него невзгод. Автору жалобы не по вкусу пришлось, как отреагировали в коллективе на его проступки. Так, заступая как-то на службу «с запахом спиртного», как гласит беспристрастный

язык документов, он рассчитывал, что все для него обойдется благополучно. Ну, если заметят, пожурят, попеняют... Ан нет, времена наступили другие. Еще не протрезвевшего после возлияний накануне прапорщика отстранили от службы, он получил суровое дисциплинарное взыскание. Коммунисты его выходке тоже дали принципиальную оценку.

Что же Ротмистров? Сделал выводы? Осознал вину? Изменил отношение к исполнению служебных и партийных обязанностей? Ничего подобного. Иначе как объяснить, что через три месяца он допускает очередной срыв, все на той же почве. Парторганизация поставила вопрос об исключении такого горе-коммуниста из рядов КПСС. Суровым было решение товарищеского суда чести прапорщиков и всеннослужащих сверхсрочной службы, рассмотревшего поведение выпивохи.

Все это никак не устраивало Ротмистрова. Он посчитал, что с ним поступили чересчур жестоко. Тогда-то, видимо, и мельнула мысль написать в редакцию: пусть заступится! А вошь, жалобные словозлияния попеременно с критическими наскоками на командиров и на коллектив под маркой борьбы с недостатками помогут выйти из сложившейся ситуации с наименьшими потерями.

Но не на причуды отвернувшейся фортуны надо обижаться прапорщику М. Ротмистрову, а на себя. Человек сам творец своей судьбы.

Эту истину нелишне напомнить прапорщику В. Фетьковичу. Он трижды обращался в редакцию с «обличительными» письмами. Ратовал за справедливость, просил защитить от произвола начальников, которые преследуют за критику тех, кто решился во весь голос сказать правду о недостатках...

Трижды разбирались с жалобами Фетьковича на месте, в том числе дважды сотрудились редакции журнала.

Что же конкретно показали проверки? А то, что В. Фетькович дисциплинирован

24

ностью не отличался, неоднократно грубо нарушал порядок несения боевой службы, был уличен в принятии больших доз токсических препаратов, доводя себя до состояния дурмана (это засвидетельствовано специалистами). К нему принимались меры воспитательного характера, он неоднократно наказывался за неблагоприятные поступки. Был даже переведен из одного подразделения в другое — человеку давали возможность вернуться со скользкой дорожки на правильный путь. Не помогло. Тогда и был поставлен вопрос о его увольнении в запас — за дискредитацию воинского звания.

Почувствовав, что дело принимает нежелательный оборот, В. Фетькович решил встать в позу невинно страдающего за правду. Дескать, он критиковал старших по званию, и они с ним теперь сводят счеты. В доказательство привел тот факт, что три года назад на открытом партийном собрании он якобы говорил о недостойном поведении офицеров роты, а теперь ему решили отомстить. В подразделении, где тогда служил Фетькович, никто не припомнит, чтобы тот вообще когда-нибудь выступал на собраниях, тем более с критикой.

Зачем нужен был такой подлог? Чтобы создать видимость правдоподобия самим же выдуманной легенды? Или расчет тут делался на то, что за давностью времени не удастся проверить достоверность фактов?

Не составило большого труда доказать абсурдность абсолютного большинства выдвигаемых автором претензий.

Справедливости ради следует отметить, что ряд фактов, не касающихся некоторых должностных лиц батальона, где до недавнего времени служил Фетькович, подтвердился. К примеру, нельзя никак оправдать поведение офицера А. Антонова, привлекавшего подчиненных к ремонту личного автомобиля. Но это уже особая история, ей, думаю, в части дадут принципиальную оценку. Нас в данном случае интересует лишь подоплека, нравственная пружина действий В. Фетьковича. Ведь он, называя неурядицы, имевшие место в коллективе, отнюдь не о деле пекся. Если бы он болел душой за дело, в один голос заявляют его сослуживцы, то и к службе относился бы иначе. Видимо, автор жалобы рассчитывал на другое — таким образом как бы обелить себя, выторговать к себе снисхождение. Но ведь не так зарабатывают добрую репутацию. Главный критерий оценки человека — его поступки. А поступки В. Фетьковича говорят о том, что он для войск — случайный человек.

На авось, надо полагать, надеялся, обращаясь в редакцию, и прапорщик В. Сидоров. Он решительно выступил против беспорядков в распределении жилья в части. Негодование свое и пространные размышления о необходимости соблюдать социальную справедливость подкрепил единственным «убедительным» фактом: мне не дают квартиру...

А вот какую справку получила редакция на запрос по этому письму. Во-первых, никаких нарушений в работе жилищно-бытовой комиссии и командира части в распределении жилья не обнаружено. Во-вторых, Сидоров прослужил в войсках в должности прапорщика три года, и по существу положению ему пока рановато писать рапорт о постановке в очередь для получения квартиры. В-третьих, и это самое странное: Сидоров и его жена прописаны у родителей и по действующим нормам вполне обеспечены жилплощадью...

Дважды обращался в журнал бывший военнослужащий войск С. Пахомов. Он уволен в запас Вооруженных Сил СССР. Но не это его угнетает (автора признает, что поступили с ним справедливо, отлучив от армии). Ему, видите ли, обидно, что с него при расчете удержали зную сумму. Так жалко было расстаться с деньгами, что решил поведать об этом сразу в нескольких инстанциях. А заодно и попросить защиты. По сигналам С. Пахомова разбиралась не одна комиссия. И всякий раз проверяющие приходили к выводу: начет сделан правильно. Такое же заключение сделал и заместитель прокурора гарнизона, который в порядке прокурорского надзора рассматривал правомерность приказа командира части.

И тогда родились новые письма, теперь в журнал: оградите от произвола, где справедливость?.. Что можно ответить тов. Пахомову? Одно, пожалуй: человек обязан отвечать за все свои поступки.

Этот же совет можно адресовать и прапорщику запаса Ф. Смотрову, который обвинял командование части в бездушном отношении к тем, кто увольняется в запас или отставку. А поводом для таких серьезных упреков послужил тот факт, что автору не выдали якобы причитающееся денежное вознаграждение.

Но Смотров почему-то умолчал о неблагоприятных деяниях, за которые его и лишили вознаграждения, — о личной недисциплинированности, пьянстве в быту и на этой почве невыходах на службу...

Странная логика объединяет авторов приведенных выше и некоторых других писем в журнал: любые их претензии, даже самые невероятные, неправомерные, должны быть удовлетворены. Чтобы добиться своего, они стучатся во все двери. Не признают их мнимых прав в одном месте — спешат в другое. Не успевают отказать в ближайшей инстанции — уже готово послание в более дальнюю, более высокую. А вдруг где-то сроботает «сигнал», авось, удастся выгадать для себя что-нибудь, хоть самую малость.

Тщетные хлопоты. Истинную критику от критиканства, справедливые претензии от ловкачества сейчас научились хорошо отличать.

Вот еще бы попринципиальнее относиться к тем, кто в расчете на авось отвлекает от дел многих занятых людей, наводит, как говорится, тень на плетень.

Подполковник В. АФАНАСЬЕВ.

...на критическую корреспонденцию «Заверили и... забыли» (1986, № 10). Начальник политического отдела части сообщил, что публикация обсуждена коммунистами подразделений. В политорганах проанализированы причины слабой работы парторганизации подразделения, где командиром старший лейтенант С. Береженко, по мобилизации воинов на выполнение социалистических обязательств. Офицерам роты оказана помощь в совершенствовании методики проведения занятий, в переработке функциональных обязанностей. Партбюро батальона заслушало отчет коммуниста Береженко по вопросу организации социалистического соревнования.

...начальника политотдела части на корреспонденцию подполковника В. Шеповальникова «Отступничество», опубликованную в журнале № 12 за 1986 год. В ней, в частности, шла речь о нравственном падении прапорщика Г. Оленюка. Материал рассмотрен на совещании у командира части, а также в политическом отделе, в партийных и комсомольских организациях подразделения. Уроки и выводы из него доведены до всего личного состава. Состоялись общие собрания прапорщиков части о чести и достоинстве всеннослужащих, на которых всесторонне рассмотрена жизненная позиция Г. Оленюка и ему подобных.

Приняты меры по более качественному отбору кандидатов на должности прапорщиков, повышению эффективности проводимых с

этой категорией военнослужащих занятий и воспитательной работы, в том числе по профилактике недозванных связей с осужденными.

За слабую работу с прапорщиками строго предупреждены капитан С. Комлев и старший лейтенант А. Хилецкий. Г. Оленюк уволен из рядов Вооруженных Сил СССР.

...командира и начальника политотдела части на статью «В поисках резервов» (1986, № 10). Они сообщают, что публикация обсуждена на совместном совещании политорганов части и УИТУ, а также коммунистами роты и ИТК, в которых критиковалась слабая постановка взаимодействия. Разработаны и осуществляются меры по улучшению деловых контактов партийных и комсомольских организаций воинских подразделений и исправительно-трудовых учреждений. Состоялись выезды групп офицеров управления части и начальствующего состава УИТУ, в их ходе устранены многие недостатки, отмеченные в статье.

На очередных сборах командиров рот и их заместителей по политчасти, а также на семинарах секретарей партийных и комсомольских организаций проведен обмен опытом работы по организации взаимодействия между воинскими подразделениями и ИТК.

Командир роты капитан В. Блинов за упущения в служебно-боевой деятельности подразделения привлечен к дисциплинарной и партийной ответственности.

ХОТЯ ПИСЬМО
И НЕ ОПУБЛИКОВАНО

В редакцию журнала обратился прапорщик В. Сураев с жалобой на недостатки в организации службы контролеров подразделения и на некоторые бытовые неурядицы.

Как сообщил на запрос редакции начальник штаба внутренних войск МВД СССР по Уралу, факты, изложенные в письме прапорщика, подтвердились. Принято решение ускорить начало ремонта квартир семей контролеров, выделить прапорщикам часть квартир в строящихся учреждениях домах.

Завершена работа по обеспечению нормальных условий несения службы для лиц войскового наряда.

Как сообщил на запрос редакции начальник внутренних войск МВД СССР по Украинской ССР и Молдавской ССР, факты, изложенные в письме жены прапорщика — Е. Н. Кравчук, в котором она просила помочь в решении ряда бытовых проблем, осложнивших жизнь семей военнослужащих, полностью подтвердились.

В настоящее время положительно решены вопросы приобретения военнослужащими подразделения в магазине военторга товаров повышенного спроса и предоставления им льгот по оплате жилой площади.

Командиру части указано на недостаточную работу с прапорщиками и их семьями.

В редакцию обратился прапорщик В. Леонтьев с жалобой на то, что ему не оплатили суточные за командировку.

Как сообщил начальник УВВ МВД СССР по Западной Сибири, по письму военнослужащего проведена проверка. Факты, изложенные прапорщиком, подтвердились. Положенные ему деньги выплачены. Лица, виновные в нарушении финансовой дисциплины, привлечены к ответственности.

Сдано в набор 9.03.87 г. Подписано в печать 17.04. 87 г. Г-14662
Формат бумаги 70×108¹/₁₆. Высокая печать. Усл. печ. л. 8,4.
Уч.-изд. л. 11,5 Заказ 54.

Московская типография № 13 ПО «Периодика»
ВО «Союзполиграфпром»
Государственного комитета СССР по делам издательства,
полиграфии и книжной торговли,
107005, Москва, Денисовский пер., дом 30.
Адрес редакции: 111250, Москва, Е-250, тел. 361-85-52.



Портрет сослуживца.

Фотоэтиюд старшего прапорщика Н. Белоненко

НОВЫЕ КНИГИ ВОЕНИЗДАТА

В. И. ЛЕНИН — МЫСЛИТЕЛЬ, ВОЖДЬ, ПОЛКОВОДЕЦ: Комплект иллюстрированных материалов для ленинских комнат (кают) в обл. 1986, 2 р. 5 к.

Красочно иллюстрированные материалы раскрывают образ В. И. Ленина как гениального мыслителя и вождя пролетариата, основателя партии нового типа, создателя первого в мире социалистического государства, организатора Советских Вооруженных Сил. В материалах представлены цветные репродукции картин советских художников, посвященных деятельности вождя, даны его заветы советским воинам о защите социалистического Отечества, цитаты из важнейших партийных документов, отражающих идеи В. И. Ленина по коммунистическому строительству и развитию Советских Вооруженных Сил. Издание предназначено для оформления стендов в ленинских комнатах, посвященных жизни и деятельности В. И. Ленина.

В. И. ЛЕНИН. ВОЕННАЯ ПЕРЕПИСКА. 1917—1922 гг. /Составители Л. Б. Виноградова, Е. Ф. Полковникова/. 1987, 438 с., 90 к.

В сборник включены письма, записки, телеграммы, телефонограммы, которые отражают военную сторону многогранной деятельности В. И. Ленина в 1917—1922 гг., а также разработанные им некоторые проекты декретов и постановлений Совета Народных Комиссаров, касающиеся военных вопросов. Книга рассчитана на военного читателя.

ПО ВЕЛЕНИЮ ПРИСЯГИ: Комплект сюжетно-орнаментальных плакатов в обл. 1986, 1 р. 20 к.

Комплектом включает текст военной присяги, высказывания В. И. Ленина, выдержки из партийных документов, иллюстрации, рассказывающие о том, как советские воины выполняют требования присяги. С учетом видов Вооруженных Сил даются примерные планы и практические советы по оформлению стендов, посвященных военной присяге, в ленинских комнатах, клубах, Домах офицеров, на территориях военных городков, рекомендации и методические советы по наглядной пропаганде отличников боевой и политической подготовки, передовых воинов части. Плакаты содержат оформительские элементы, в том числе изображение Государственного герба СССР, Боевых Знамен, флагов видов Вооруженных Сил, вымпелов, знаков воинской доблести, буквенных трафаретов. Плакаты могут быть использованы при оформлении стендов, послужат хорошим методическим пособием для художников-оформителей.

Ивушкин Н. Б. МЕСТО ТВОЕ ВПЕРЕДИ (Военные мемуары). Изд. 2-е, испр. и доп. 1986, 272 с., ил., 1 р. 30 к.

Автор был в годы войны секретарем партийного бюро полка, начальником политотдела бригады, а затем стрелковой дивизии. Он участвовал во многих боях на Калининском и Северо-Западном фронтах, на Курской дуге и Днепре, в Белоруссии и Прибалтике. Об этом и рассказывается в воспоминаниях. В центре повествования — люди, которые всегда находились на линии огня; командиры, политработники, коммунисты и комсомольцы. Это они словом и личным примером увлекали бойцов на подвиги. В книге много раздумий о советском воине, его воспитании, о партийно-политической работе.

Кошелев Н. А. С ВЕДУЩИХ СПРОС ОСОБЫЙ /Библиотечка комсомольского активиста/. 1987, 56 с., 5 к.

Автор раскрывает опыт работы комсомольских организаций подразделений, частей по обеспечению примерности военно-комсомольцев в учебе и службе в свете требований XXVII съезда КПСС. В брошюре рассказывается о правофланговых социалистического соревнования, о помощи отличников молодым воинам. Она рассчитана на комсомольский актив.

ВОЙСКОВОЕ И КОРАБЕЛЬНОЕ ХОЗЯЙСТВО: Справочник /Под редакцией генерал-полковника И. М. Голушко/. 1987, 293 с., 1 р. 40 к.

Справочник разработан на основе официальных документов, действующих по состоянию на 1 января 1986 г. В нем раскрываются основы планирования и организации хозяйственной деятельности в соединениях, частях и подразделениях по их материальному, медицинскому, торговобывтовому, квартирно-эксплуатационному, ветеринарному, финансовому обеспечению, осуществлению перевозок воинских грузов автомобильным транспортом, организации экономической работы и контроля хозяйственной деятельности. Справочник рассчитан на офицеров, прапорщиков, сержантов, старшин и курсантов военных училищ.

ЭКОНОМИЯ ГОРЮЧЕГО /Е. П. Серегин, А. И. Босенко, В. Е. Бычков и др./ Изд. 2-е, перераб. и доп. 1986, 190 с., 70 к.

В книге обобщен опыт экономии автомобильного горючего. Рассмотрено влияние свойств горючего, конструктивных особенностей и различных условий эксплуатации машин на его расход. Даны рекомендации по экономному использованию горючего. Изложены вопросы экономии горючего при эксплуатации техники в сложных климатических условиях. Предназначена книга для специалистов, связанных с эксплуатацией автомобильной и другой военной техники, транспортированием, хранением и применением горючего.